



PERU

Ministerio de la Producción

FONDEPES 2020

Fondo Nacional de Desarrollo Pesquero

DOCUMENTO RECIBIDO

Hora 11:40 am Firma

"Decenio de la Igualdad de Oportunidades para Mujeres y Hombres"
"Año de la universalización de la salud"

MEMORANDO N° 734 -2020-FONDEPES/DIGENIPAA

CARGO

- A : ABOG. CARMINA CARRERA AMAYA
Jefa de la Oficina General de Administración
Atención : ABOG. GISSELA ZAPATA FLORES
Coordinadora del Área de Logística
Asunto : Valorización de obra N°02 - enero del 2020
Saldo de obra "Mejoramiento de los servicios del desembarcadero pesquero artesanal en la Localidad de Quilca, Provincia de Camaná, Región Arequipa"
Referencia : a) Informe N°025-2020/FONDEPES/DIGENIPAA/AOEM/EAVA
b) Carta N°011-2020-CC/FONDEPES - del supervisor de obra
c) Carta N°175-2020Q-ACGSAC-GR - del contratista de obra
d) Carta N°010-2020-CC/FONDEPES - del supervisor de obra
Fecha : Lima, 13 FEB. 2020

Es grato dirigirme a usted, para saludarle y manifestarle que, de acuerdo con lo indicado en el informe de la referencia b) el supervisor de Saldo de obra "Mejoramiento de los servicios del desembarcadero pesquero artesanal en la Localidad de Quilca, Provincia de Camaná, Región Arequipa" Ing. Jose Eugenio Marquina Araujo C.I.P.87295, ha solicitado el pago de la Valorización de Obra N°02, correspondiente al CONTRATO N°071-2019-FONDEPES - Ejecución de obra

El supervisor presenta como monto final de la Valorización N°02, la suma de S/ 856,474.07 (Ochocientos cincuenta y seis mil cuatrocientos setenta y cuatro con 07/100 soles) con IGV, en función de los metrados ejecutados, agregando separadamente los montos proporcionales de gastos generales y utilidad ofertados por el contratista, mencionándose que los cálculos de los reajustes de las valorizaciones, serán calculados a la etapa de liquidación de la obra.

Asimismo, conforme a lo solicitado y tal como se indica en el documento de la referencia b); el cual hago mío en todos sus extremos, se han cumplido con todos los requisitos establecidos en la Ley N°30225, ley de Contrataciones y su Reglamento, el contrato, las bases integradas y demás documentos que forman parte integrante del expediente de contratación; por lo que esta dirección concluye que la ENTIDAD debe de proseguir con el trámite de pago de la Valorización N°02, correspondiente al mes de enero del 2020.

Atentamente:

FONDEPES signature

Jorge Roberto Nahue Sivirichi
Director General de Inversión
Pesquera Artesanal y Acuicola



Edgard V

EL PERÚ PRIMERO



PERÚ

Ministerio  
de la Producción

**FONDEPES**  
Fondo Nacional de Desarrollo Pesquero

"Decenio de la Igualdad de Oportunidades para Mujeres y Hombres"  
"Año de la universalización de la salud"

**CONFORMIDAD DE PAGO POR CONCEPTO DE VALORIZACIÓN DE OBRA**

Conste por el presente documento, que el Director General de Inversión Pesquera Artesanal y Acuícola, al suscribir la presente; da su conformidad para realizar el pago por concepto de **Valorización de Obra N°02 – enero del 2020** por la suma de **S/ 856,474.07 (Ochocientos cincuenta y seis mil cuatrocientos setenta y cuatro con 07/100 soles) con IGV** a favor del contratista **AHREN CONTRATISTAS GENERALES S.A.C.** encargado de la Ejecución Saldo de obra "Mejoramiento de los servicios del desembarcadero pesquero artesanal en la Localidad de Quilca, Provincia de Camaná, Región Arequipa" según **CONTRATO N°071-2019-FONDEPES.**

Lima, 13 FEB. 2020



FONDEPES

Jorge Roberto Nahue Sivríchi  
Director General de Inversión  
Pesquera Artesanal y Acuícola

**EL PERÚ PRIMERO**





PERÚ

Ministerio de la Producción

**FONDEPES**  
Fondo Nacional de Desarrollo Pesquero

"Decenio de la Igualdad de Oportunidades para Mujeres y Hombres"  
"Año de la universalización de la salud"

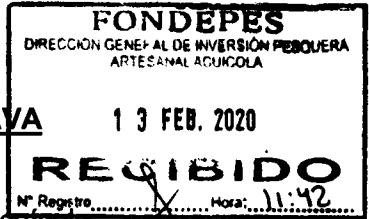

**INFORME N°025-2020/FONDEPES/DIGENIPAA/AOEM/EAVA**

**A :** **ING. JORGE ROBERTO ÑAHUE SIVIRICHI**  
Director General de Inversión Pesquera Artesanal y Acuicultura

**Asunto :** **Valorización de obra N°02 - enero del 2020**  
Saldo de obra "Mejoramiento de los servicios del desembarcadero pesquero artesanal en la Localidad de Quilca, Provincia de Camaná, Región Arequipa"

**Referencia :** a) Carta N°011-2020-CC/FONDEPES – del supervisor de obra  
b) Carta N°175-2020Q-ACGSAC-GR – del contratista de obra  
c) Carta N°010-2020-CC/FONDEPES – del supervisor de obra  
d) Contrato N°071-2019-FONDEPES

**Fecha :** Lima, 10 de febrero del 2020

Mediante el presente, me dirijo a usted, en relación al documento de la referencia a), donde se remite la valorización mensual del Saldo de obra "Mejoramiento de los servicios del desembarcadero pesquero artesanal en la Localidad de Quilca, Provincia de Camaná, Región Arequipa" donde se menciona lo siguiente:

**ANTECEDENTES CONTRACTUALES**

**1. INFORMACIÓN DE LA OBRA:**

**Obra :** Ejecución del saldo de obra: "Mejoramiento de los servicios del Desembarcadero Pesquero Artesanal en la localidad de Quilca, en la localidad de Quilca, provincia de Camaná, región Arequipa"

**Ubicación :**

- Localidad: Quilca
- Distrito: Quilca
- Provincia: Camaná
- Región: Arequipa

**Entidad contratante :** FONDEPES  
**Financiamiento :** FONDEPES  
**Código de proyecto :** 2234847  
**Modalidad de Ejecución :** Contrata  
**Sistema de Contratación :** A suma alzada  
**Denominación del proceso de obra :** L.P. N°01-2019-FONDEPES  
**Fecha Entrega de Terreno :** 06 de diciembre del 2019  
**Inicio de plazo de Ejecución :** 09 de diciembre del 2020  
**Término del plazo de ejecución :** 06 de abril del 2020  
**Presupuesto Base Ref. :** S/. 5,696,897.18  
**Monto del Contrato de obra :** S/. 5,127,207.47  
**Factor de relación :** 0.90000  
**Plazo de Ejecución de obra :** 120 días calendarios

**DEL CONTRATISTA**

**Empresa Contratista :** AHREN CONTRATISTAS GENERALES S.A.C.  
**Representante Legal del contratista :** Sr. Román Fortunato Quispe Congacha  
**Dirección :** Calle Los Gladiolos 204. Urb. Salamanca – Ate – Lima – Lima  
**Contrato :** Contrato N°071-2019-FONDEPES  
**Fecha de Contrato de obra :** 29 de noviembre del 2019  
**Residente de Obra :** Ing. Cesar Augusto Urbina Villalobos CIP. N°84297.





PERÚ

Ministerio  
de la Producción

**FONDEPES**  
Fondo Nacional de Desarrollo Pesquero

"Decenio de la Igualdad de Oportunidades para Mujeres y Hombres"  
"Año de la universalización de la salud"

**DE LA SUPERVISION**

Denominación del proceso	:	A.S. N°052-2019-FONDEPES
Contrato	:	Contrato N°038-2019-Fondepes
Monto del contrato Supervisión	:	S/ 261,747.81
Supervisión de Obra	:	Consortio Calliz
	:	Jefe de Supervisión:
	:	Ing. José Eugenio Marquina Araujo CIP N°87295
Dirección	:	Calle 5 Mz. V lote 11 Residencial Puertas del Sol, Chacupe, Distrito y Prov. de Chiclayo, Región Lambayeque

**2. ANTECEDENTES. -**

- 2.1. Con fecha 25 de octubre del 2019, el comité de selección adjudicó la buena pro de la Licitación Pública N°01-2019-FONDEPES – *Primera Convocatoria*, para la Ejecución del saldo de obra: Mejoramiento de los servicios del desembarcadero pesquero artesanal en la localidad de Quilca, Distrito de Quilca, PROVINCIA de Camaná, Región Arequipa” a la empresa **AHREN CONTRATISTAS GENERALES S.A.C.**
- 2.2. Con fecha 29 de noviembre del 2019 se suscribió el **Contrato N°071-2019-FONDEPES** referente a la Ejecución del saldo de obra: Mejoramiento de los servicios del desembarcadero pesquero artesanal en la localidad de Quilca, Distrito de Quilca, PROVINCIA de Camaná, Región Arequipa” a la empresa **AHREN CONTRATISTAS GENERALES S.A.C.**
- 2.3. Con fecha 25 de octubre del 2019 se adjudicó la buena pro la Adjudicación Simplificada N°052-2019-FONDEPES, para la Contratación del servicio de consultoría para la supervisión de obra: Mejoramiento de los servicios del desembarcadero pesquero artesanal en la Localidad de Quilca, Distrito de Quilca, Provincia de Camaná, Región Arequipa” al **consorcio Calliz**
- 2.4. Con fecha 19 de noviembre del 2019, se suscribió el **Contrato N°050-2019-FONDEPES** referente a la Contratación del servicio de consultoría para la supervisión de obra: Mejoramiento de los servicios del desembarcadero pesquero artesanal en la Localidad de Quilca, Distrito de Quilca, Provincia de Camaná, Región Arequipa” al **consorcio Calliz.**
- 2.5. Con Carta N°1235-2019-FONDEPES/DIGENIPAA, de fecha 05 de diciembre del **2019**, la entidad entrega el expediente técnico de obra a la empresa **AHREN CONTRATISTAS GENERALES S.A.C.**
- 2.6. Con Carta N°1236-2019-FONDEPES/DIGENIPAA, de fecha 05 de diciembre del **2019**, la entidad convoca a la empresa **AHREN CONTRATISTAS GENERALES S.A.C.** para el acto de entrega de terreno.
- 2.7. Con fecha 06 de diciembre del 2019, la entidad entrega el terreno al contratista de obra **AHREN CONTRATISTAS GENERALES S.A.C.** para le ejecución de la obra.
- 2.8. Con Carta N°1237-2019-FONDEPES/DIGENIPAA, de fecha 05 de diciembre del 2019, la Entidad notifica al contratista de obra **AHREN CONTRATISTAS GENERALES S.A.C.** sobre la designación de la supervisión de obra.
- 2.9. Con Carta N°1233-2019-FONDEPES/DIGENIPAA, de fecha 04 de diciembre del 2019, la entidad convoca a la empresa **CONSORCIO CALLIZ** para el acto de entrega de terreno.



**EL PERÚ PRIMERO**



PERÚ

Ministerio  
de la Producción



**FONDEPES**  
Fondo Nacional de Desarrollo Pesquero

"Decenio de la Igualdad de Oportunidades para Mujeres y Hombres"  
"Año de la universalización de la salud"

- 2.10. Con Carta N°1234-2019-FONDEPES/DIGENIPAA, de fecha 04 de diciembre del 2019, la Entidad entrega el expediente técnico de obra a la supervisión de obra **CONSORCIO CALLIZ**.
- 2.11. Con Carta N°017-2019-CC/FONDEPES, de fecha 18 de diciembre del 2019, la supervisión remite a FONDEPES, el Informe de compatibilidad y plan de trabajo.
- 2.12. Con Carta N°018-2019-CC/FONDEPES, de fecha 18 de diciembre del 2019, la supervisión remite a FONDEPES, el calendario actualizado a la fecha de inicio de plazo contractual.
- 2.13. Con Carta N°1353-2019-FONDEPES/DIGENIPAA, de fecha 23 de diciembre del 2019, la entidad observa el calendario remitido por la supervisión por cuando no se ajustaba al calendario aprobado para la firma del contrato.
- 2.14. Con Carta N°019-2019-CC/FONDEPES, de fecha 27 de diciembre del 2019, la supervisión remite a FONDEPES, el calendario actualizado a la fecha de inicio de plazo contractual en la cual levanta las observaciones planteadas con la Carta N°018-2019-CC/FONDEPES.
- 2.15. Asimismo, a través del siguiente cuadro se detallan los antecedentes de pago de valorizaciones de la obra:

N°-de valorización	Tipo de pago	Monto (S/)	Mes/Año	Fecha de recepción de la carta	Coordinador de obra
01	Obra	365,218.41	Dic -19	06/ENE/20	Pagado
02	Obra	856,474.07	Ene - 20	07/FEB/20	En proceso

### 2.16. VALORIZACIÓN N°02 – MES DE ENERO 2020

2.16.1 Con carta N°175-2020Q-ACGSAC-GR, de fecha 31 de enero del 2020 contratista de obra **AHREN CONTRATISTAS GENERALES S.A.C.** presenta a la supervisión de obra la valorización de obra **N°02** correspondiente al mes de **enero** del 2020.

2.16.2 Con carta N°011-2020-CC/FONDEPES, de fecha 07 de febrero del 2020, la supervisión de obra presenta a la entidad la valorización de obra **N°02 – enero 2020**.

### 3. BASE LEGAL.

- 3.1. Decreto legislativo N°1252, Decreto legislativo que crea al sistema nacional de programación multianual y gestión de inversiones
- 3.2. Decreto legislativo n°1439, decreto legislativo del sistema nacional de abastecimiento.
- 3.3. Decreto supremo N°344-2018-EF, que aprueba el reglamento de la ley N°30225, ley de contrataciones del estado y modificatorias.
- 3.4. Decreto supremo n°004-2019-JUS, que aprueba el texto único ordenado de la ley n°27444, ley de procedimiento administrativo general
- 3.5. Decreto supremo N°082-2019-EF, que aprueba el texto único ordenado de la ley n°30225 ley de contrataciones del estado.
- 3.6. Resolución ministerial n°346-2012-PRODUCE, que aprueba el reglamento de organización y funciones del FONDEPES



**EL PERÚ PRIMERO**



"Decenio de la Igualdad de Oportunidades para Mujeres y Hombres"  
"Año de la universalización de la salud"

**4. ANÁLISIS:**

- 4.1. Con carta N°175-2020Q-ACGSAC-GR, de fecha 31 de enero del 2020 contratista de obra **AHREN CONTRATISTAS GENERALES S.A.C.** presenta a la supervisión de obra la valorización de obra **N°02** correspondiente al mes de **enero** del 2020, conforme al contrato N°071-2019-FONDEPES
- 4.2. Con carta N°011-2020-CC/FONDEPES, de fecha 07 de febrero del 2020, la supervisión de obra presenta a la entidad la valorización de obra **N°02 – enero 2020**, e informa que la obra cuenta con un avance de **16.70%** con respecto al **16.74%** programado para el **mes de diciembre del 2019**, por lo que se puede determinar que la obra se encuentra **atrasada** respecto a lo programado para el presente periodo.
- 4.3. Es importante señalar que el contratista de obra cuenta con un 23.83% de avance real acumulado con respecto a un 23.76% de avance programado, por lo que a la fecha la obra se encuentra adelantada en su porcentaje acumulado.
- 4.4. Luego de la revisión realizada se cuenta con la curva S de Avance Físico de la Obra (**AVANCE PROGRAMADO VS AVANCE EJECUTADO**):

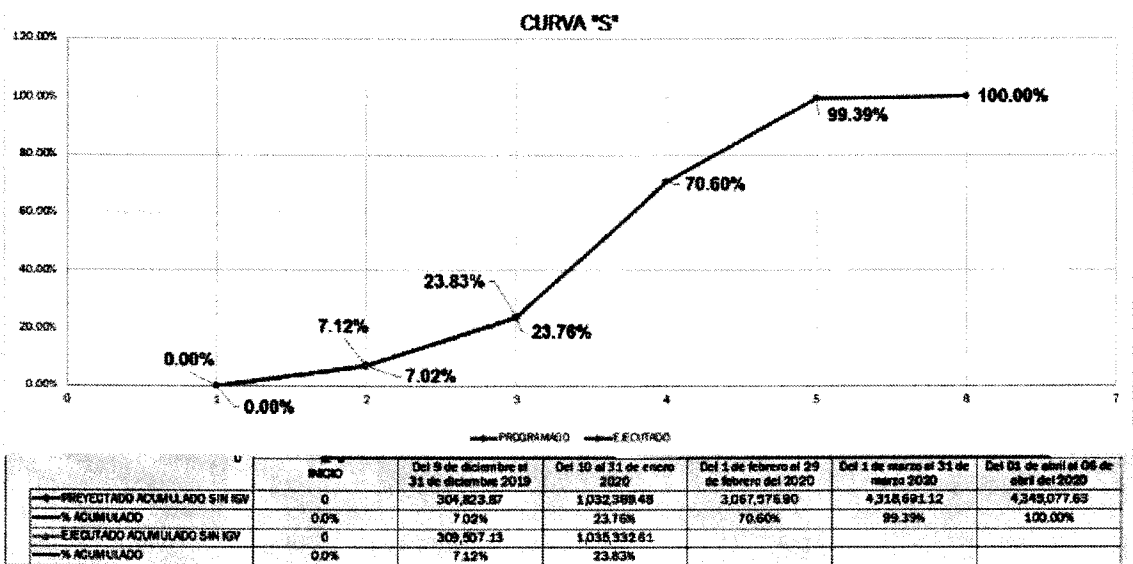

**4.5. Valorización del Contrato:**

4.6.1 Según la valorización correspondiente al mes de **enero del 2020**, el supervisor informa que tiene un avance acumulado real de **23.83%**.

RESUMEN DE VALORIZACIONES								
PARTIDAS	PARCIALES	VAL. N° 01	VAL. N° 02	VAL. N° 03	ACUMULADOS	%	SALDOS	%
		Dic-19	Ene-20	Feb-20				
01 OBRAS PORTUARIAS	670,203.59	18,512.65	121,378.75		139,891.40	20.87%	530,312.19	79.13%
02 ESTRUCTURA DE TIERRA	380,888.19	49,774.53	128,286.42		178,060.95	46.75%	202,827.24	53.25%
03 ARQUITECTURA	757,015.45	46,686.09	85,268.96		131,955.05	17.43%	625,060.40	82.57%
04 INST. ELECTRICAS	834,463.33	176,791.23	142,644.78		319,436.01	38.28%	515,027.32	61.72%
05 INST. SANITARIAS	709,033.51	17,742.63	28,429.19		46,171.82	6.51%	662,861.69	93.49%
06 EQUIPAMIENTO E IMPACTO AMBIENTAL	993,486.98	0.00	219,817.38		219,817.38	22.13%	773,669.60	77.87%
<b>TOTALES SIN IGV</b>	<b>4,345,091.05</b>	<b>309,507.13</b>	<b>725,825.48</b>		<b>1,035,332.61</b>	<b>23.83%</b>	<b>3,309,758.44</b>	<b>76.17%</b>
ACUMULADOS		309,507.13	1,035,332.61					
PORCENTAJE DE AVANCE MENSUAL		7.12%	16.70%					
PORCENTAJE ACUMULADO		7.12%	23.83%					





"Decenio de la Igualdad de Oportunidades para Mujeres y Hombres"  
"Año de la universalización de la salud"

- 4.6. El contratista de obra no solicitó adelanto directo ni adelanto de materiales por lo cual no se elabora ningún tipo de análisis al respecto.
- 4.7. No se realiza ningún cuadro de reajuste toda vez que todos los cálculos correspondientes a reajustes se realizarán en la etapa de liquidación del contrato de obra.

#### 4.6.2 Resumen de Valorización de Obra:

Luego de revisar la documentación que sustenta por el supervisor de obra correspondiente a la valorización de obra N°02 - enero del 2020, aprobada y remitido por la Supervisión, tiene la siguiente estructura de pagos:

Valorización Neta	S/	725,825.48
IGV (18%)	S/	130,648.59
<b>TOTAL</b>	<b>S/</b>	<b>856,474.07</b>

- 4.6.3 El supervisor presenta como monto final de la **Valorización N°02**, la suma de **S/ 856,474.07 (Ochocientos cincuenta y seis mil cuatrocientos setenta y cuatro con 07/100 soles)**, con IGV, en función de los metrados ejecutados, agregando separadamente los montos proporcionales de gastos generales y utilidad en cada componente (obras portuarias, estructuras en tierra, arquitectura, Inst. eléctricas, instalaciones sanitarias, equipamiento e impacto ambiental), es importante señalar que, los cálculos de los reajustes de las valorizaciones, serán realizadas en la etapa de liquidación de la obra.

- 4.6.4 Adicional a la documentación física presentada por el contratista, cada informe cuenta con información digital editable el cual está siendo adjuntado en un CD.

## 5. PENALIDADES.

- 5.1. El contratista no incurrió en ninguna penalidad por lo tanto no corresponde realizar ningún tipo de descuento en la presente valorización.

## 6. CONCLUSIONES.

- 6.1. El supervisor de obra **Ing. José Eugenio Marquina Araujo CIP N°87295**, informó a través del informe de conformidad de valorización n°02 al representante legal de la supervisión el cual fue remitido a la entidad con Carta N°011-2020-CC/FONDEPES - Valorización de Obra N°02 - enero del 2020 correspondiente al Saldo de obra "Mejoramiento de los servicios del desembarcadero pesquero artesanal en la Localidad de Quilca, Provincia de Camaná, Región Arequipa"



- 6.2. La supervisión de Obra, solicita el pago de la Valorización de Obra N°02, por el monto total de **S/ 856,474.07 (Ochocientos cincuenta y seis mil cuatrocientos setenta y cuatro con 07/100 soles) incluido IGV.**
- 6.3. Se ha verificado que la presentación de la Valorización de Obra N°02 del contratista **AHREN CONTRATISTAS GENERALES S.A.C.** ha cumplido con todos los requisitos establecidos en la Ley de Contrataciones y su Reglamento, contrato, bases integradas y demás documentos que forman parte integrante del



PERÚ

Ministerio  
de la Producción

**FONDEPES**  
Fondo Nacional de Desarrollo Pesquero

"Decenio de la Igualdad de Oportunidades para Mujeres y Hombres"  
"Año de la universalización de la salud"

expediente de contratación. Por lo tanto, es procedente otorgar la conformidad a la valorización de obra **N°02**.

## 7. RECOMENDACIONES

- 7.1. Cumplidos todos los requisitos establecidos en la normativa y la relación contractual vigente, se recomienda que el director de la dirección general de inversión pesquera artesanal y acuícola, otorgue la conformidad correspondiente, para que la entidad proceda con el pago de la valorización de obra **N°02**, correspondiente al mes de **enero del 2020**, dentro de los plazos legales vigentes.
- 7.2. Se sugiere transferir al contratista de obra la suma de **S/ 856,474.07 (Ochocientos cincuenta y seis mil cuatrocientos setenta y cuatro con 07/100 soles) incluido IGV.**

Es cuanto tengo que informar a Ud. para los fines que estime convenientes.

Atentamente;

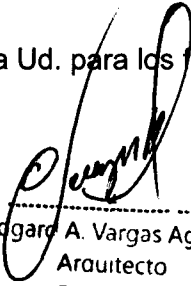

  
Edgardo A. Vargas Aguilar  
Arquitecto  
CAP 11782

El Coordinador del Área de Obras, Equipamiento y Mantenimiento de la Dirección General de Inversión Pesquera Artesanal y Acuícola del Fondo Nacional de Desarrollo Pesquero – FONDEPES que suscribe, hace suyo el contenido, las conclusiones y recomendaciones del presente informe.

**FONDEPES**

  
Ing. Luis A. Vilchez Chávarry  
COORDINADOR DE OBRAS EQUIPAMIENTO Y MANTENIMIENTO

**EL PERÚ PRIMERO**

**PERÚ**Ministerio  
de la Producción**FONDEPES**  
Fondo Nacional de Desarrollo Pesquero"Decenio de la Igualdad de Oportunidades para Mujeres y Hombres"  
"Año de la universalización de la salud"**ANEXO 2: LISTA DE VERIFICACIÓN SOBRE VALORIZACIONES DE OBRA**

<b>I. INFORMACIÓN DE LA VALORIZACIÓN</b>						
Nombre del proyecto/obra	Saldo de obra "Mejoramiento de los servicios del desembarcadero pesquero artesanal en la Localidad de Quilca, Provincia de Camaná, Región Arequipa"					
Monto de la valorización	S/	<b>856,474.07</b>	Fecha de presentación	07/FEB/20	SITRADO C	1500-2020
Periodo y mes de la valorización	01 ENE AL 31 ENE - 2020		N° valorización	02		
<b>II. INFORMACIÓN DEL PROYECTO</b>						
Nombre del proyecto/obra	Saldo de obra "Mejoramiento de los servicios del desembarcadero pesquero artesanal en la Localidad de Quilca, Provincia de Camaná, Región Arequipa"					
Código	2234847		Provincia	Camaná		
Departamento	Arequipa		Distrito	Quilca		
<b>III. REVISIÓN DOCUMENTADA</b>						
DESCRIPCIÓN			REVISIÓN	OBSERVACIONES		
Marque con un (✓) si se cumple con el criterio de revisión o una (X) si se incumple						
1	Adjunta carta de presentación de la valorización correspondiente al mes valorizado		✓	Presenta con Carta N°175-2020Q-ACGSAC-GR		
2	Presenta informe mensual de la valorización correspondiente al mes valorizado		✓	Presenta con Carta N°010-2020-CC/FONDEPES		
3	Adjunta grafico de la curva "S" correspondiente al avance acumulado		✓	Folio 186 del contratista de obra		
4	Presenta copia legible del contrato de obra		✓	Folio 37-45 del contratista de obra		
5	Presenta copia legible del contrato de consorcio		✓	No corresponde por cuanto solo conforma una empresa		
6	Presenta copia legible del acta de entrega de terreno		✓	Folio 46 del contratista de obra		
7	Presenta código de cuenta interbancaria (CCI)		✓	Folio 19 del contratista de obra		
8	Presenta cuenta de detracciones		✓	Folio 14 del contratista de obra		
9	Presenta factura correspondiente al monto y mes de la valorización		✓	Folio 21 del contratista de obra – fac. elec.		
10	Presenta copia de seguros (SCTR – POLIZA CAR)		✓	Folio 51-SCTR y 121-CAR del contratista de obra		
11	presenta ficha ruc del consorcio y/o empresa correspondiente		✓	Folio 16-18 del contratista de obra		
12	Presenta copia legible y vigente de la carta fianza de acuerdo al monto acordado		✓	Folio 34-35 del contratista de obra		
13	Presenta control de metrados ejecutados del periodo valorizado		✓	Folio 226-249 del contratista de obra		

**EL PERÚ PRIMERO**

**PERU**Ministerio  
de la Producción**FONDEPES**  
Fondo Nacional de Desarrollo Pesquero"Decenio de la Igualdad de Oportunidades para Mujeres y Hombres"  
"Año de la universalización de la salud"

<b>IV. REVISIÓN DOCUMENTADA</b>			
	<b>DESCRIPCIÓN</b>	<b>REVISIÓN</b>	<b>OBSERVACIONES</b>
Marque con un (✓) si se cumple con el criterio de revisión o una (X) si se incumple			
14	Presenta ficha de identificación de la obra	✓	Folio 338 del contratista de obra
15	Presenta calendario valorizado consistente y correspondiente al mes valorizado	✓	Folio 176-184 del contratista de obra
16	Presenta valorización de obra debidamente fundamentada y correspondiente al mes valorizado	✓	Folio 251-277 del contratista de obra
17	Presenta resumen consistente de la valorización mensual	✓	Folio 279 del contratista de obra
18	Presenta debidamente fundamentada la aplicación del reajuste autorizado	✓	No corresponde por cuanto el reajuste lo realizara en la liquidación del contrato de obra.
19	Resumen de valorizaciones de obras ejecutadas correspondiente al mes valorizado y consistente a los requisitos 15, 16 y 17	✓	Folio 326 del contratista de obra
20	Presenta debidamente fundamentada la aplicación de índices unificados	✓	No corresponde por cuanto el reajuste lo realizara en la liquidación del contrato de obra.
21	Presenta debidamente fundamentada la aplicación de la fórmula polinómica	✓	No corresponde por cuanto el reajuste lo realizara en la liquidación del contrato de obra.
22	Presenta de manera consistente la amortización de adelanto de directo	✓	No solicitó adelanto directo
23	Presenta de manera consistente la amortización de adelanto de materiales	✓	No solicitó adelanto de materiales
24	Presenta grafico de la curva "s" (mensual) debidamente fundamentada y reflejando lo	✓	Folio 186 del contratista de obra
25	Presenta recibos de pago de ESSALUD correspondiente al periodo valorizado	✓	Folio 29 del contratista de obra
26	Presenta recibo de pago CONAFOVICER correspondiente al periodo valorizado	✓	Folio 31 del contratista de obra
27	Presenta constancia de no adeudo de SENCICO correspondiente al periodo valorizado	✓	Folio 30 del contratista de obra
28	Presenta copia legible del cuaderno de obra correspondiente al periodo valorizado	✓	Folio 281-324 del contratista de obra
29	Presenta panel fotográfico y/o evidencia filmica correspondiente a los trabajos ejecutados y consignados en la valorización	✓	Folio 132-174 del contratista de obra
30	presenta informe mensual de seguridad correspondiente al periodo valorizado	✓	Folio 123-129 del contratista de obra
31	presenta protocolos de pruebas correspondientes al periodo valorizado	✓	Folio 188-191 del contratista de obra

**EL PERÚ PRIMERO**





PERÚ

Ministerio  
de la Producción

**FONDEPES**  
Fondo Nacional de Desarrollo Pesquero

“Decenio de la Igualdad de Oportunidades para Mujeres y Hombres”  
“Año de la universalización de la salud”

32	Presenta fichas y/o hojas técnicas de materiales utilizado en el periodo valorizado	✓	Folio 193-207 del contratista de obra
33	Presenta fichas y/o hojas técnicas de materiales, equipos y mantenimientos utilizado en el periodo valorizado	✓	Folio 208-221 del contratista de obra
34	Aplica el cálculo de penalidades al periodo valorizado	✓	No existe penalidades
35	Contrato y/o contratista de la obra se encuentra apercibido	✓	No corresponde al contrato
36	El proyecto cuenta con certificación presupuestal	✓	Si cuenta (conforme a la información proporcionada por el especialista en presupuestos de la DIGENIPAA
37	El proyecto cuenta con compromiso anual	✓	No corresponde a esta área

**V. CONCLUSIONES**

DESCRIPCIÓN	ESTADO
Cuanta con toda la información requerida para el procedimiento de pago de la valorización	CONFORME
<b>ESPECIALISTA</b>	<b>N° C.A.P.</b>
Arq. Edgard Álvaro Vargas Aguilar	11782
	<b>FIRMA Y SELLO</b>



Edgard A. Vargas Aguilar  
Arquitecto  
CAP 11782

**EL PERÚ PRIMERO**



Usuario: usuario\_obras56  
Fecha: 10/02/2020  
Hora: 18:31

### CARGO 00340-2020-FONDEPES/AOEM

A: DIRECCION GENERAL INVERSION PESQUERA ARTESANAL Y ACUICOLA

Asunto: VALORIZACION DE OBRA N°02 - ENERO DEL 2020  
SALDO DE OBRA ?MEJORAMIENTO DE LOS SERVICIOS DEL DESEMBARCADERO PESQUERO ARTESANAL EN LA LOCALIDAD DE QUILCA, PROVINCIA DE CAMANÁ, REGIÓN AREQUIPA?

Referencia: INFORME 00025-2020-FONDEPES/EAVA

Fecha: 10/02/2020

Observación: SE ADJUNTA PROYECTO DE MEMO A OGA

Fecha de Plazo:



AREA DE OBRAS, EQUIPAMIENTO Y MANTENIMIENTO



01/195

**CONSORCIO CALLIZ**

Calle 5 Mz. V lote 11, Residencial Puertas del Sol, Chacupe  
Chiclayo – Chiclayo – Lambayeque  
Cel.: 949611859 / 074-601278



“Año de la Universalización de la Salud”

Lima, 07 de febrero del 2020

**CARTA N° 010-2020-CC/FONDEPES**

000001

**Señores:**

DIGENIPAA – FONDEPES  
Av. Petit Thouars N° 115, Cercado de Lima

Atención

**Arq. Edgar Álvaro Vargas Aguilar**  
Coordinador de Obra  
Presente.-

**Asunto** : Presentación de informe mensual de obra

**Referencia** : Contrato N° 050-2019-FONDEPES  
Supervisión de la ejecución del saldo de obra: “Mejoramiento de los servicios del desembarcadero pesquero artesanal en la localidad de Quilca, provincia de Camana, Región Arequipa”

De mi Especial consideración:

Quien suscribe, **Juan Esteban Zapata Zuloeta**, identificado con DNI N° **41349923**, representante legal del **Consortio Calliz**, con **RUC N° 20605291229**, me dirijo a Ud. para saludarlo cordialmente, asimismo presentar el informe mensual N° 02 del saldo de obra: “Mejoramiento de los servicios del desembarcadero pesquero artesanal en la localidad de Quilca, provincia de Camana, Región Arequipa”, el mismo que contiene lo siguiente:

- ❖ **Generalidades**
  - a. Índice o contenido
  - b. Antecedentes
  - c. Datos generales de la obra
- ❖ **Control de Avance**
  - a. Descripción
- ❖ **Avance físico de la obra**
  - a. Cronograma de avance de obra y comentario específico
  - b. Control de calendario de adquisición de materiales
- ❖ **Control de obra**
  - a. Control de campo
  - b. Descripción de las ocurrencias técnicas realizadas en obra
  - c. Control de calidad de agregados
  - d. Control de calidad de equipos y/o materiales eléctricos
  - e. Pruebas de compactaciones o densidad
  - f. Recursos utilizados durante el mes
  - g. Control y supervisión en la prevención de riesgos (seguridad)
  - h. Control y supervisión ambiental realizadas durante el mes

*Handwritten notes:*  
 2:43 pm.  
 4/2/20  
 Juan Esteban Zapata Zuloeta

*Signature:*  
 Juan Esteban Zapata Zuloeta

CONSORCIO CALLIZ  
 Ing. Juan Esteban Zapata Zuloeta  
 REPRESENTANTE LEGAL  
 DNI: N° 41349923

FONDO NACIONAL DE DESARROLLO PESQUERO

3016926	
N° DOC:	00001501-2020
CLAVE:	9820
USUARIO:	jruelas
FECHA Y HORA:	07/02/2020 12:42:49
TELEFONO:	2097700
<a href="http://www.fondepes.gob.pe">www.fondepes.gob.pe</a>	

*Handwritten notes:*  
 195 folios + 01 CD  
 (01 original + 02 copias)  
 estebanzuloeta@hotmail.com

estebanzuloeta@gmail.com

## CONSORCIO CALLIZ

Calle 5 Mz. V lote 11, Residencial Puertas del Sol, Chacupe  
Chiclayo – Chiclayo – Lambayeque  
Cel.: 949611859 / 074-601278



000002

- ❖ **Control económico de la obra**
  - a. Control de valorizaciones
  - b. Control de adicionales y/o deductivos
  - c. Control de vigencia de cartas fianzas
  
- ❖ **Cambios y/o modificaciones al proyecto original.**
  - a. Sustento técnico y base legal
  - b. Planos y/o esquemas.
  
- ❖ **Control de pagos a la supervisión.**  
Cuadro de pagos a favor de la supervisión
  
- ❖ **Recomendaciones**
  - a. Recomendación del CONTRATISTA y/o JEFE DE SUPERVISION
  
- ❖ **Anexos**
  - a. Gráficos de avance de obra durante el mes.
  - b. Gráficos de la proyección de los avances de obra según programación
  - c. Copias de cartas cursadas por el contratista de obra a la SUPERVISION
  - d. Copias de cartas cursadas por el SUPERVISOR al contratista de obra.
  - e. Fotografías del proceso constructivo durante el mes, mostrando el estado y avance de la obra (cada fotografía contiene su descripción de lo sé está mostrando)
  - f. Copias claras y legibles de las hojas del Cuaderno de Obra
  - g. Copias de las comunicaciones más importantes intercambiadas con el Contratista o con terceros.
  - h. Informes semanales
  - i. Valorización del ejecutor de obra
  - j. Valorización del supervisor de obra (monto a pagar a la supervisión)

Sin otro particular, hago propicia la oportunidad para reiterarle mi muestra de consideración y estima personal.

Atentamente,

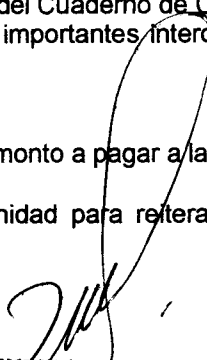
  
-----  
CONSORCIO CALLIZ  
Ing. Juan Esteban Zapata Zuloeta  
REPRESENTANTE LEGAL  
DNI. N° 41349923

-----  
CONSORCIO CALLIZ  
Ing. Juan Esteban Zapata Zuloeta  
REPRESENTANTE LEGAL  
DNI N° 41349923

195 folios + 01 CD  
(01 original + 02 copias)

CONSORCIO CALLIZ

Calle 5 Mz. V lote 11, Residencial Puertas del Sol, Chacupe  
Chiclayo – Chiclayo – Lambayeque  
Cel.: 949611859 / 074-601278

000003



# INFORME MENSUAL N° 02 DEL SUPERVISOR DE OBRA - ENERO DEL 2020

FONDO NACIONAL DE DESARROLLO PESQUERO

CONTRATO N° 050-2019-FONDEPES

CONTRATACIÓN DEL SERVICIO DE CONSULTORÍA PARA LA SUPERVISIÓN DE LA  
EJECUCIÓN DEL SALDO DE OBRA:

“MEJORAMIENTO DE LOS SERVICIOS DE OBRA PARA ATENDER AL UNIDAD EDUCATIVA  
EN LA LOCALIDAD DE PULCA, PROVINCIA DE CAJAMA, SUD DE TUMBURA”

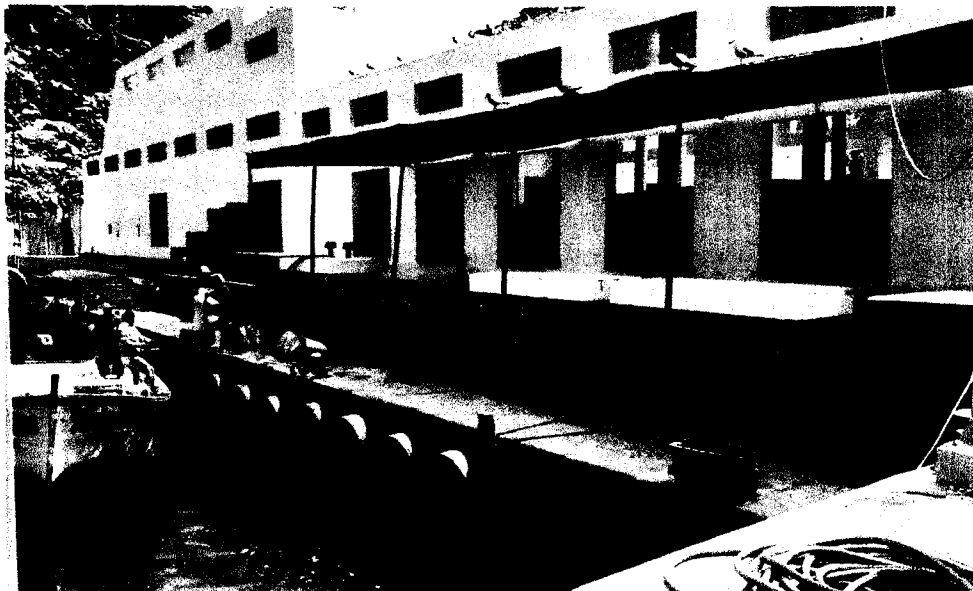

***SUPERVISA:***

**CONSORCIO CALLIZ**

*Mejorando la Calidad de Vida*

**ENERO DEL 2020**

000004

---

Informe Mensual de la Supervisión de obra

---

000005

---

---

Generalidades

---

---



GENERALIDADES

000006

a. Índice o Contenido

Ítem	CONTENIDO	Página	
		Del	Al
<b>GENERALIDADES</b>			
	Antecedentes	008	008
	Datos generales de la obra	009	010
<b>Control de Avance</b>			
	Descripción	012	020
<b>Avance físico de la obra</b>			
	Actividades desarrolladas por el Contratista, memoria explicativa de los avances de obra y asuntos más resaltantes, justificaciones de retrasos en caso lo hubiese, proponiendo soluciones para su corrección.	022	022
	Cronograma de avance de obra y comentario específico	022	023
	Control de calendario de adquisición de materiales	023	023
<b>Control de obra</b>			
	Control de campo	025	055
	Descripción de las ocurrencias técnicas realizadas en obra	056	056
	Control de pruebas hidráulicas	056	056
	Control de calidad de equipos y/o materiales eléctricos	056	056
	Pruebas de compactaciones o densidad	057	057
	Recursos utilizados durante el mes	058	058
	Control y supervisión en la prevención de riesgos (seguridad)	058	058
	Control y supervisión ambiental realizadas durante el mes	058	059
<b>Control económico de la obra</b>			
	Control de valorizaciones	061	061
	Control de adicionales y/o deductivos	061	061



# CONSORCIO CALLIZ

Calle 5 Mz. V lote 11, Residencial Puertas del Sol, Chacupe  
Chiclayo – Chiclayo – Lambayeque  
Cel.: 949611859 / 074-601278



Control de vigencia de cartas fianzas	061	061
<b>Cambios y/o modificaciones al proyecto original</b>		
Sustento técnico y base legal	063	063
Planos y/o esquemas.	063	063
<b>Control de pagos a la supervisión.</b>		
Cuadro de pagos a favor de la supervisión	065	065
<b>Recomendaciones</b>		
Recomendación del CONTRATISTA y/o JEFE DE SUPERVISION	067	067
<b>Anexos</b>		
Listado de Anexos	069	069
Gráficos de avance de obra durante el mes, los que requieran para la correcta interpretación de los informes.	071	071
Gráficos de la proyección de los avances de obra según programación	073	073
Copias de cartas cursadas por el contratista de obra a la SUPERVISION	075	084
Copias de cartas cursadas por el SUPERVISOR al contratista de obra.	086	087
Fotografías del proceso constructivo durante el mes, mostrando el estado y avance de la obra (cada Fotografía deberá de contener su descripción de lo sé está mostrando)	089	093
Copias claras y legibles de las hojas del Cuaderno de Obra	095	138
Copias de las comunicaciones más importantes intercambiadas con el Contratista o con terceros.	140	143
Informes semanales	145	167
Valorización del ejecutor de obra	169	193
Valorización de la supervisión (monto a pagar a la supervisión)	195	195

estebanzuloeta@hotmail.com

  
CONSORCIO CALLIZ  
Ing. José Eugenio Marquina Araujo  
Jefe de Supervisión  
Reg. CIP N° 87295

estebanzuloeta@gmail.com

CONSORCIO CALLIZ

Calle 5 Mz. V lote 11, Residencial Puertas del Sol, Chacupe  
Chiclayo – Chiclayo – Lambayeque  
Cel.: 949611859 / 074-601278



096308

b. Antecedentes

El proyecto cuenta con un perfil viable, con código SNIP N° 67963 y con fecha de declaración de viabilidad el 10 de abril del 2014 dada por la OPI del Ministerio de la Producción, con Registro en fase de Inversión actualmente.

Luego de desarrollado el Expediente Técnico y con fecha 29 de marzo del 2017 el Comité de selección adjudicó la Buena Pro de la Adjudicación Simplificada N°002-2017 FONDEPES (derivado de la LP N° 004-2016-FONDEPES) a P.S.V. CONSTRUCTORES SA por un monto de S/ 12'068,720.23, suscribiéndose el Contrato 12-2017-FONDEPES/OGA, el 30 de marzo del 2017.

Con fecha 21/04/2017 se realiza la Entrega de Terreno y con fecha 22/04/2017 se da inicio a la Obra.

Sin embargo, luego de dos años de ejecución de obra y de acuerdo a la Carta Notarial N° 111-2019-FONDEPES/OGA recibida por el Contratista P.S.V. CONSTRUCTORES S.A. el 22/04/2019 se le comunicó la Resolución del Contrato N° 12-2017-FONDEPES/OGA señalando que el acto de Constatación Física de la Obra se realizaría a partir del 25/04/2019 a las 11 am en las instalaciones de la obra. De tal manera que se realizó la inspección a la obra para la Constatación Física desde el 25 al 30 de abril del 2019.

En base a la constatación física de la obra por la Comisión de la Entidad se desarrolla el presente Expediente Técnico del Saldo de Obra donde, además, se considerarán las partidas complementarias necesarias para lograr el objetivo del óptimo funcionamiento del desembarcadero pesquero artesanal en la localidad de Quilca.

Mediante Memorando N° 4376-2019FONDEPES/DIGENIPAA, de fecha 20/08/2019, se aprueba el expediente técnico de saldo de obra.

El 13/09/2019, FONDEPES convoca a Licitación Pública N° 01-2019-FONDEPES (primera convocatoria), para la ejecución del saldo de obra por un valor referencial de S/ 5'696,897.18 y se otorga la buena pro a la empresa **AHREN CONTRATISTAS GENERALES S.A.C.**, con RUC N° **20494637074**. A consecuencia de ello, el 29/11/2019 se firma el Contrato N° 071-2019-FONDEPES, para la ejecución del saldo de obra: "Mejoramiento de los servicios del desembarcadero pesquero artesanal en la localidad de Quilca, provincia de Camana, Región Arequipa", por un plazo de ciento veinte (120) días calendario, bajo el sistema de contratación A SUMA ALZADA, por un valor contractual ascendente a S/ 5'127,207.47, incluido los impuestos de Ley.

Mediante Contrato N° 050-2019-FONDEPES, de fecha 19/11/2019, se contrata a la empresa **CONSORCIO CALLIZ**, para que se encargue de la supervisión de la presente obra, por un plazo de ciento cincuenta (150) días calendario, que comprende ciento veinte (120) días calendario para la supervisión de ejecución de saldo de obra y treinta (30) días calendario para la etapa de liquidación de obra, por un valor contractual de S/ 261,747.81.

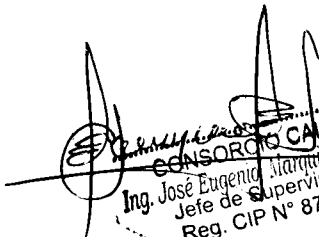
  
CONSORCIO CALLIZ  
Ing. José Eugenio Starquino Araujo  
Jefe de Supervisión  
Reg. CIP N° 87295

# CONSORCIO CALLIZ

Calle 5 Mz. V lote 11, Residencial Puertas del Sol, Chacupe  
Chiclayo – Chiclayo – Lambayeque  
Cel.: 949611859 / 074-601278



000009

## c. Datos Generales de la Obra

**Obra** : Saldo del mejoramiento de los servicios del desembarcadero pesquero artesanal de la localidad de Quilca, provincia de Camana, región Arequipa.

**Distrito** : Quilca

**Provincia** : Camana

**Departamento** : Arequipa

**1.1. Contrato de obra N°** : 071-2019-FONDEPES

**1.2. Fecha de suscripción** : 29/11/2019

**1.3. Contratista de obra** : Ahren Contratistas Generales S.A.C.

**1.4. Monto del contrato de obra** : S/ 5'127,207.47, incluido I.G.V.

**1.5. Supervisor de obra** : Concorcio Calliz

**1.6. Contrato de Supervisión N°** : 050-2019-FONDEPES

**1.7. Fecha de suscripción** : 19/11/2019

**1.8. Monto del contrato Supervisión** : S/ 261,747.81, incluido I.G.V.

**1.9. Cantidad** : Soles

**1.10. Plazo de ejecución** : 120 dias calendario

**1.11. Monto del adelanto** : S/ 0.00

**1.12. Fecha** : El contratista no solicito adelanto

**1.13. Fecha de entrega de terreno** : 06/12/2019

**1.14. Fecha de inicio de obra** : 09/12/2019

**1.15. Fecha de término contractual** : 06/04/2020

**1.16. Carta fianza de fiel cumplimiento**

- Monto : S/ 512,720.75, inculido I.G.V.
- Entidad Financiera : Banco BBVA Continental
- Vigencia hasta : 31/03/2020
- 

**Carta fianza de adelanto en efectivo**

- Monto : No se solicito adelanto
- Entidad Financiera : -----
- Vigencia hasta : -----

  
CONSORCIO CALLIZ  
Ing. José Eugenio Marquina Araujo  
Jefe de Supervisión  
Reg. CIP N° 87295

000010

CONSORCIO CALLIZ

Calle 5 Mz. V lote 11, Residencial Puertas del Sol, Chacupe  
Chiclayo – Chiclayo – Lambayeque

Cel.: 949611859 / 074-601278



**1.17. Carta fianza de adelanto por materiales**

- Monto : No solicitado
- Entidad Financiera : No solicitado
- Vigencia hasta : No solicitado

**1.18. Carta fianza por el diferencial de la oferta**

- Monto : No corresponde
- Entidad Financiera : No corresponde
- Vigencia hasta : No corresponde

**1.19. Ampliaciones de plazo**

Ninguna ampliación de plazo hasta la fecha

- R.G.G.N° : Fecha:
- N° de días : :  
- Desde: : Hasta:
- Monto (con IGV) : %

**1.20. Adicionales de obra**

Ningun adicional de obra hasta la fecha

- R.J. N° : Fecha:
- N° de días : :  
- Desde: : Hasta:
- Monto (con IGV) : %
- Incidencia acumulada : %

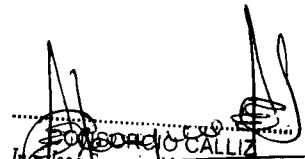
  
CONSORCIO CALLIZ  
Ing. José Eugenio Marquina Araujo  
Jefe de Supervisión  
Reg. CIP N° 87295

000311

---

---

Control de avance

---

---

# CONSORCIO CALLIZ

Calle 5 Mz. V lote 11, Residencial Puertas del Sol, Chacupe  
Chiclayo – Chiclayo – Lambayeque  
Cel.: 949611859 / 074-601278



## CONTROL DE AVANCE

000312

### a. Descripción

La obra continua ejecutando del 02 de enero del 2020 y hasta el 31 de enero del 2020 se ejecutó las siguientes partidas:

#### 01. Obras Portuarias:

##### 01.01 Obras provisionales

01.01.01.	movilización y desmovilización de equipos y maquinarias	20% de avance
01.01.02.	trazo y replanteo de obra	25% de avance
01.01.03.	flete terrestre de materiales	15% de avance
01.01.04.	agua para la construcción	25% de avance
01.01.05.	energía para la obra	25% de avance
01.01.09	retiro de sistema de defensa existente	100% de avance

##### 01.01. seguridad y salud en obra

01.02.02	equipo de protección individual	25% de avance
01.02.03	equipo de protección colectiva	25% de avance
01.02.04	señalización temporal de seguridad	25% de avance

##### 01.03. sistema de defensa y amarre

01.03.04	sum. e inst. de viga w12x65	50% de avance
01.03.05	sum. e inst. de viga w16x67	50% de avance
01.03.08	sum. e inst. de parantes y largueros de madera en muelle margina	20% de avance
01.03.09	sum. e inst. de parantes y largueros de madera en muelle espigón y plataforma de descarga	20% de avance

##### 01.04. Muro de albañilería confinado h = 45 cm

01.04.01	concreto f'c= 210kg/cm2	100% de avance
01.04.02	encofrado y desencofrado	100% de avance
01.04.03	Acero fy=4,200 kg/cm2	100% de avance
01.04.04	solaqueo en muro	100% de avance
01.04.05	junta de dilatación e=1"	100% de avance
01.04.06	anclaje en acero de columnas de muro	20% de avance

#### 02. Estructuras de tierra:

##### 02.01. Trabajos preliminares

02.01.01	movilización y desmovilización de maquinarias y herramientas	25% de avance
02.01.02	trazo, nivel y replanteo	20% de avance

##### 02.02 demoliciones y desmontajes

02.02.01	demolición en muros	100% de avance
02.02.02	eliminación de material de demoliciones	100% de avance

##### 02.05. Concreto armado

estebanzuloeta@hotmail.com

CONSORCIO CALLIZ  
Ing. José Eugenio Marquina Araujo  
Jefe de Supervisión  
Reg. CIP N° 87295

estebanzuloeta@gmail.com

# CONSORCIO CALLIZ

Calle 5 Mz. V lote 11, Residencial Puertas del Sol, Chacupe  
Chiclayo – Chiclayo – Lambayeque  
Cel.: 949611859 / 074-601278



000013

## 02.05.01 pedestales

02.05.01.01	concreto $f'c= 280$ kg/cm <sup>2</sup> en pedestales	100% de avance
02.05.01.02	encofrado y desencofrado	100% de avance
02.05.01.03	acero $f_y=4,200$ kg/cm <sup>2</sup>	100% de avance

## 02.05.09 albañilería confinada

02.05.09.01	concreto $f'c= 280$ kg/cm <sup>2</sup>	15% de avance
02.05.09.02	encofrado y desencofrado	15% de avance
02.05.09.03	acero $f_y=4,200$ kg/cm <sup>2</sup>	15% de avance
02.05.09.04	anclaje en acero de columnas de muro	15% de avance
02.05.09.05	Juntas muro de albañilería $h = 45$ cm	15% de avance

## 02.05.10 mesa de concreto

02.05.10.01	concreto $f'c=280$ kg/cm <sup>2</sup>	100% de avance
02.05.10.02	Encofrado y desencofrado.	100% de avance
02.05.10.03	acero de refuerzo $f_y=4,200$ kg/cm <sup>2</sup>	100% de avance

## 02.06 estructura metálica

### 02.06.01 columnas o pilares

02.06.01.01	columnas metálicas(armado y montaje)	50% de avance
02.06.01.02	apoyo vertical de columna metálica	50% de avance
02.06.01.03	apoyo horizontal de columna metálica	50% de avance

### 02.06.02 tijerales

02.06.02.01	tijerales metálicos (armado y montaje)	50% de avance
-------------	--	---------------

### 02.06.03 elementos de arriostre

02.06.03.01	correas	50% de avance
02.06.03.02	elementos de arriostre -viguetas	50% de avance

### 02.06.04 granallado de estructura metálica

02.06.04.01	granallado de estructura metálica sspc-sp5	33% de avance
-------------	--	---------------

## 02.07 control de calidad

02.07.01	prueba de soldadura y control de calidad	35% de avance
----------	--	---------------

## 02.08 varios

02.08.04	puerta metálica (incluye accesorios)	50% de avance
02.08.06	tarrajeo en tanque elevado y cisternas	25% de avance

## 03. Arquitectura:

### 03.01 muros y tabiquería de albañilería

03.01.01	muro de ladrillo king kong $e=0.15$ m	10% de avance
03.01.02	muro de ladrillo king kong $e=0.25$ m	10% de avance
03.01.03	muro de ladrillo king kong $e=0.10$ m	100% de avance

estebanzuloeta@hotmail.com

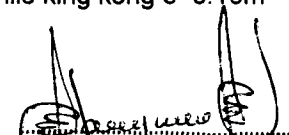
  
CONSORCIO CALLIZ  
Ing. José Eugenio Marquina Araujo  
Jefe de Supervisión  
Reg. CIP N° 87295

estebanzuloeta@gmail.com

# CONSORCIO CALLIZ

Calle 5 Mz. V lote 11, Residencial Puertas del Sol, Chacupe  
Chiclayo – Chiclayo – Lambayeque  
Cel.: 949611859 / 074-601278



000014

## 03.02 revoques enlucidos y molduras

03.02.01	tarrajeo en interiores acabado con mezcla 1:5	20% de avance
03.02.02	tarrajeo en exteriores acabado con mezcla 1:5	60% de avance
03.02.03	tarrajeo del tipo rayado o primario c/mortero 1	45% de avance
03.02.04	vestidura de derrame ancho =15cm	65% de avance
03.02.05	fragua	50% de avance

## 03.03 pisos y pavimentos

03.03.01	falso piso de concreto e=2"	10% de avance
03.03.03	contrapiso de 25mm	35% de avance
03.03.04	piso de cemento pulido	35% de avance
03.03.05	piso de cerámico antideslizante de alto tráfico	65% de avance

## 03.04 zócalos y contrazocalos

03.04.02	contrazocalo de cemento diseño sanitario	90% de avance
----------	--	---------------

## 03.05 coberturas

03.05.01	cubierta ladrillo pastelero 24x24 asentado c/me	20% de avance
----------	---	---------------

## 03.07 carpintería metálica

03.07.12	puerta seccionable ps 2.6x3.00	25% de avance
03.07.13	suministro e instalación de abrigo retráctil	25% de avance

## 03.10 pintura

03.10.02	pintura en muros y columnas interiores con látex	35% de avance
03.10.03	pintura en muros, columnas y vigas exteriores con látex	20% de avance
03.10.04	pintura en cielo raso con epoxico	20% de avance
03.10.05	pintura en cielo raso con pintura látex	45% de avance

## 03.12 obras complementarias en arquitectura

### 03.12.01 demoliciones y escarificado

03.12.01.01	demolición de muros de albañilería	100% de avance
03.12.01.02	demolición de sardinel de muelle marginal h=010m	100% de avance

## 04. Instalaciones Eléctricas:

### 04.01.01 trabajos preliminares

04.01.01.01	flete de artefactos de alumbrado y tableros	35% de avance
-------------	---	---------------

### 04.01.03 salida de iluminacion-interruptores-toma corrientes-corrientes débiles

04.01.03.01	salida para luminaria en techo empotrada (centro de luz)	50% de avance
04.01.03.02	salida para luminaria en pared (centro de luz)	50% de avance
04.01.03.04	Salida de tomacorrientes bipolar doble con línea de tierra, tipo tres en línea, h=0.40m. snpt	25% de avance
04.01.03.05	salida de tomacorrientes bipolar doble con línea de tierra, un dado para espigas planas y redondas y un dado tipo tres en línea, h=0.40m. Snpt	10% de avance
04.01.03.0	6salida de tomacorrientes bipolar doble con línea de tierra a prueba de agua, tipo 3 en línea, h=1.20 sntp	10% de avance
4.01.03.07	salida de tomacorrientes bipolar doble con línea de tierra, tipo tres en línea, h=2.20 m snpt (luminaria de emergencia)	10% de avance

estebanzuloeta@hotmail.com

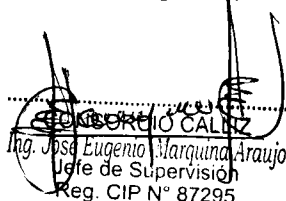
  
CONSORCIO CALLIZ  
Ing. José Eugenio Marquina Araujo  
Jefe de Supervisión  
Reg. CIP N° 87295

estebanzuloeta@gmail.com





**Calle 5 Mz. V lote 11, Residencial Puertas del Sol, Chacupe  
Chiclayo – Chiclayo – Lambayeque  
Cel.: 949611859 / 074-601278**

04.01.03.08	salida para interruptor unipolar simple	10% de avance
04.01.03.09	salida para interruptor unipolar simple con caja idrobox, ip55	10% de avance
04.01.03.10	salida para interruptor unipolar doble con caja idrobox, p56	10% de avance
04.01.03.11	salida para interruptor conmutación simple con caja idrobox, ip55	10% de avance
04.01.03.12	salida para interruptor conmutación doble con caja idrobox, ip55	10% de avance
04.01.03.13	salida de fuerza trifásica de 0 a 5 kw	10% de avance
04.01.03.14	salida de fuerza trifásica de 6 a 15 kw	10% de avance
04.01.03.15	salida de fuerza trifásica de 26 a 40 kw pto	10% de avance
04.01.03.16	salida para electrobomba incluye murete	10% de avance
04.01.03.17	salida para sirena auditiva	10% de avance
04.01.03.18	salida para botonera de encendido de puertas enrollables y abrigos retractiles ( solo 4,007.92 caja y tubería)	10% de avance
04.01.03.19	salida para sensor de nivel de agua residual	10% de avance
04.01.03.20	salida para sensor de nivel de agua	10% de avance
04.01.03.21	salida para rack de data	10% de avance
04.01.03.22	salida para rack de perifoneo	10% de avance
04.01.03.23	salida para rack de circuito cerrado de camara de video vigilancia	10% de avance
04.01.03.24	caja de pase cuadrada de 300x300x150mm f°g°	10% de avance
04.01.03.25	caja de pase cuadrada de 400x400x200mm f°g°	10% de avance
04.01.03.26	caja de pase cuadrada de 500x500x250mm f°g°	10% de avance
04.01.03.27	caja de pase cuadrada de 600x600x300mm f°g°	10% de avance
04.01.03.28	caja de pase cuadrada de 1 oox1 oox50mm pvc, ip65	10% de avance
04.01.03.29	caja de pase cuadrada de 150x150x50mm pvc, ip65	10% de avance
04.01.03.31	caja de pase cuadrada de 300x300x150mm pvc, ip65	10% de avance
04.01.03.32	caja de pase cuadrada de 400x400x200mm pvc, ip65	10% de avance
04.01.03.33	caja de pase cuadrada de 500x500x250mm pvc, ip65	10% de avance
04.01.03.34	caja de pase cuadrada de 600x600x300mm pvc, ip65	10% de avance
04.01.03.35	caja de pase hermética con tapa y empaquetadura 150x150x100mm	10% de avance
04.01.03.36	caja de pase octogonal	10% de avance

**04.01.05 conductores y cables de energía en tuberías**

04.01.05.01	3-1x300mm <sup>2</sup> , n2xoh(f)+1x300mm <sup>2</sup> ,n2xoh(n)	60% de avance
04.01.05.02	3-1x120mm <sup>2</sup> , n2xoh(f)+1x120mm <sup>2</sup> ,n2xoh(n) + 1x150mm <sup>2</sup> ,nh-80(t)	30% de avance
04.01.05.03	3-1x70mm <sup>2</sup> ,n2xoh(f)+1x70mm <sup>2</sup> ,n2xoh(n)+1x35mm <sup>2</sup> ,nh80(t)	20% de avance
04.01.05.04	3-1x25mm <sup>2</sup> ,n2xoh(f)+1x25mm <sup>2</sup> ,n2xoh(n)+1x16mm <sup>2</sup> ,nh80(t)	30% de avance
04.01.05.05	3-1x16mm <sup>2</sup> ,n2xoh(f)+1x16mm <sup>2</sup> ,n2xoh(n)+1x10mm <sup>2</sup> ,nh80(t)	30% de avance
04.01.05.06	3-1x10mm <sup>2</sup> ,n2xoh(f)+1x10mm <sup>2</sup> ,n2xoh(n)+1x6mm <sup>2</sup> ,nh80(t)	30% de avance

estebanzuloeta@hotmail.com

  
**CONSORCIO CALLIZ**  
 Ingrid Argento Marquina Araujo  
 Jefa de Supervision  
 Reg: CIP N° 87295

estebanzuloeta@gmail.com

# CONSORCIO CALLIZ

Calle 5 Mz. V lote 11, Residencial Puertas del Sol, Chacupe  
Chiclayo – Chiclayo – Lambayeque  
Cel.: 949611859 / 074-601278



000016

04.01.05.07 1-1x10mm2,n2xoh(f)+1x10mm2,n2xoh(n)+1x6mm2,nh-80(t)  
20% de avance

04.01.05.08 3-1x6mm2,n2xoh(f)+1x6mm2,n2xoh(n)+1x4mm2,nh80(t)20% de avance

## 04.01.06 tableros

### 04.01.06.02 tableros de distribución

04.01.06.02.0 1tablero de distribución normal ss.hh – vestuarios "tdn-01" 50% de avance

04.01.06.02.02 tablero de distribución normal zona de frio "tdn-02" (empotrado)  
50% de avance

04.01.06.02.03 tablero de distribución normal maestranza "tdn-04" (adosado)  
50% de avance

04.01.06.02.04 tablero de distribución de emergencia de área administrativa "tde-03"  
(empotrado) 50% de avance

04.01.06.02.05 tablero de distribución de emergencia cámaras frigoríficas "tde-04"  
(empotrado) 50% de avance

04.01.06.02.06 tablero de distribución de emergencia de vigilancia "tde-05" (empotrado)  
50% de avance

04.01.06.02.07 subtableros de distribución normal lavandería "stdn-1.1" (empotrado)  
50% de avance

04.01.06.02.08 subtableros de distribución normal guardianía "stdn-4.1" (empotrado)  
50% de avance

04.01.06.02.09 subtableros de distribución de emergencia caseta de vigilancia "std-v.1"  
(empotrado) 50% de avance

04.01.06.02.10 subtableros de distribución de emergencia de puerta enrollables "stde-2.1"  
(empotrado) 50% de avance

04.01.06.02.11 tablero de distribución de emergencia de sala de técnicas - vigilancia "tde-01"  
(adosado) 50% de avance

04.01.06.02.12 tablero de distribución de emergencia de área de tareas previas "tde-02"  
(adosado) 50% de avance

04.01.06.02.13 tablero de distribución de emergencia de iluminación externa "tde-06"  
(adosado) 50% de avance

04.01.06.02.14 tablero de distribución normal equipos de congelacion "tdn-03" (adosado)  
5% de avance

04.01.06.02.15 tablero de fuerza de emergencia de cuarto de bombas de agua potable y  
agua salada (adosado) 5% de avance

04.01.06.02.16 tablero de fuerza de emergencia de cuarto de bombas emisor submarino  
"tf-02" (adosado) 5% de avance

04.01.06.02.17 tablero de fuerza de emergencia de bombas de agua mar "tf-03" (adosado)  
5% de avance

04.01.06.02.18 tablero de protección y control de agua salada "tpc-as" (adosado)  
5% de avance

04.01.06.02.19 tablero de protección y control de agua potable "tpc-ap" (adosado)  
5% de avance

04.01.06.02.20 tablero de protección y control de bombas de emisor submarino "tpc-es"  
(adosado) 5% de avance

04.01.06.02.21 ups de 4kva , monofasico , 023-0.23v 5% de avance

## 04.01.09 artefactos

04.01.09.01 luminaria de vapor de sodio de 150w inc. equipo, ip65, similar al modelo  
astro de josfel 50% de avance

estebanzuloeta@hotmail.com

estebanzuloeta@gmail.com

  
CONSORCIO CALLIZ  
Ing. José Eugenio Marquina Araujo  
Jefe de Supervisión  
Reg. CIP N° 87295

# CONSORCIO CALLIZ

Calle 5 Mz. V lote 11, Residencial Puertas del Sol, Chacupe

Chiclayo – Chiclayo – Lambayeque

Cel.: 949611859 / 074-601278

000017



04.01.09.02	luminaria tipo braquet de 70w, ip65, similar al modelo rspde josfel	50% de avance
04.01.09.03	luminaria de balizaje hermetico, ip 67	50% de avance
04.01.09.04	luminaria hermética p/adosar de 2x54w, ip65, similar al modelo ahr de josfel	50% de avance
04.01.09.05	luminaria hermética p/adosar de 2x36w, ip65, similar al modelo ahr de josfel	70% de avance
04.01.09.06	luminaria hermética p/adosar de 2x18w, ip65, similar al modelo ahr de josfel	70% de avance
04.01.09.07	luminaria de emergencia compacta c/bateria incorporada, con lamparas tipo led de 2x35w, similar al modelo ledr-5 de phil	70% de avance

## 04.02 Media Tensión

### 04.02.01 sistema de utilización en 22.9 kv

#### 04.02.01.05 suministro e instalación de equipos

04.02.01.05.01 transformador de distribución 315kva, 3ø, 22.9/0.4-0.23kv 50% de avance

04.02.01.05.02 subestación compacta de 24kv para uso exteriores 315 kv (incluye seccionador mt etm de bt) 50% de avance

## 05. Instalaciones Sanitarias:

### 05.01 red de agua potable

#### 05.01.01 red de distribución

5.01.01.01	trazo y replanteo de red	75% de avance
5.01.01.02	corte en losa y muro, e=0.20mt	75% de avance
5.01.01.03	picado en losa y/o muro, e=0.25 mt	75% de avance
5.01.01.04	relleno de concreto fc=210kg/cm <sup>2</sup> , e=0.25	75% de avance
5.01.01.05	eliminacion de material	75% de avance

#### 05.01.02 salidas

05.01.02.01	salida de agua fría con tubería de pvc-sap 1/2"	80% de avance
05.01.02.02	salida de agua fría con tubería de pvc-sap 3/4"	80% de avance

#### 05.01.03 valvulas

05.01.03.01	valvula compuerta de bronce de unión roscada 3/4"	50% de avance
05.01.03.02	valvula compuerta de bronce de unión roscada 1/2"	50% de avance

#### 05.01.04 tuberías

05.01.04.01	sum./inst/prueba hidráulica/ tub.pvc d=1/2" c-5	50% de avance
05.01.04.02	sum./inst/prueba hidráulica/ tub.pvc d=3/4" c-5	50% de avance

#### 05.01.05 varios

05.01.05.01	nicho y tapa de pvc para válvula en pared	80% de avance
-------------	---	---------------

#### 05.01.07 prueba hidráulica

05.01.07.01	prueba hidráulica para tubería de agua fría	50% de avance
-------------	---	---------------

### 05.02 red de desagüe domestico

#### 05.02.01 trabajos preliminares

estebanzuloeta@hotmail.com

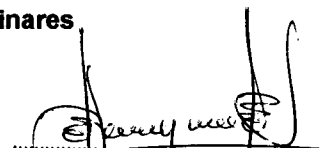
  
CONSORCIO CALLIZ  
Ing. José Eugenio Marquina Araujo  
Jefe de Supervisión  
Reg. CIP N° 87295

estebanzuloeta@gmail.com

# CONSORCIO CALLIZ

Calle 5 Mz. V lote 11, Residencial Puertas del Sol, Chacupe  
Chiclayo – Chiclayo – Lambayeque

Cel.: 949611859 / 074-601278



000018

05.02.01.01trazo y replanteo de red	40% de avance
05.02.01.02corte en losa y muro, e=0.20mt	40% de avance
05.02.01.03picado en losa y/o muro, e=0.25 mt	40% de avance
05.02.01.04relleno de concreto f'c=210kg/cm2, e=0.25	40% de avance
05.02.01.05eliminación de material	40% de avance

## 5.02.04 tuberías

5.02.04.01 instalación de tubería pvc sal 2"	50% de avance
5.02.04.02 instalación de tubería pvc sal 3"	50% de avance
5.02.04.03 instalación de tubería pvc sal 4"	50% de avance

## 05.02.05 salidas de desagüe y ventilación

05.02.05.01 salida de desagüe de pvc sal d=2"	100% de avance
05.02.05.02 salida de desagüe de pvc sal d=3"	30% de avance
05.02.05.03 salida de desagüe de pvc sal d=4"	30% de avance
05.02.05.04 salida de ventilación de pvc sal d=2"	50% de avance

## 05.02.06 aditamentos varios

05.02.06.04 falsa columna de concreto 0.20x0.15x 0.6 mt	70% de avance
---	---------------

## 05.02.07 Registros

05.02.07.01 registro de bronce 2"	40% de avance
05.02.07.02 registro de bronce 4"	40% de avance
05.02.07.03 registro de bronce 6"	40% de avance

## 05.02.08 Sumideros

05.02.08.01 sumidero de 2"	40% de avance
05.02.08.02 sumidero de 4"	40% de avance

## 05.02.11 canaletas

05.02.11.01 picado de losa	40% de avance
05.02.11.02 encofrado y desencofrado	40% de avance
05.02.11.03 reposición de concreto f'c= 210 kg/cm2 para canaleta	30% de avance
05.02.11.04 eliminación de material excedente	40% de avance

## 05.03 red de agua de mar

### 05.03.01 trabajos preliminares

05.03.01.01 trazo y replanteo de red	50% de avance
05.03.01.02 corte en losa y muro, e=0.20mt	20% de avance
05.03.01.03 picado en losa y/o muro, e=0.25 mt	20% de avance
05.03.01.04 excavación de zanja para tubería	20% de avance
05.03.01.06 eliminación de material	20% de avance

### 05.03.05red de distribución

05.03.05.01excavacion de zanja para tubería	20% de avance
05.03.05.02refine y nivelación de zanja	20% de avance
05.03.05.03preparacion de cama de apoyo(e=10cm)	20% de avance
05.03.05.05suministro/instalación/ prueba hidráulica/tub pvc d=1" c-5	15% de avance

05.03.05.06suministro/instalación/ prueba hidráulica/tub pvc d=1 1/2" c-5	15% de avance
---	---------------

estebanzuloeta@hotmail.com

  
CONSORCIO CALLIZ  
Ing. José Eugenio Marquina Araujo  
Jefe de Supervisión  
Reg. CIP N° 87295

estebanzuloeta@gmail.com

# CONSORCIO CALLIZ

Calle 5 Mz. V lote 11, Residencial Puertas del Sol, Chacupe  
Chiclayo – Chiclayo – Lambayeque  
Cel.: 949611859 / 074-601278

000019



05.03.05.07 suministro/instalación/ prueba hidráulica/tub pvc d=3" c-5 15% de avance

## 05.04.03 trampa de solidos

05.04.03.01 trampa de solidos incluido accesorios 75% de avance

## 05.04.04 trampa de grasas

05.04.04.01 trampa de grasas incluido accesorios 75% de avance

## 05.04.07 equipo de bombeo

05.04.07.04 construcciones de caseta de bombeo de emisor 80% de avance

## 05.05 aparatos y accesorios sanitarios

### 05.05.01 aparatos sanitarios

05.05.01.01 inodoro color blanco con asiento 30% de avance

05.05.01.02 urinario 95% de avance

## 06 EQUIPAMIENTO

06.01 suministro de cámara frigorífica de 5 tm 0°C 30% de avance

06.02 suministro de cámara frigorífica de 10 tm 0°C 30% de avance

06.03 suministro de productor de hielo en bloques de 10 tm 30% de avance

## 07 IMPACTO AMBIENTAL EN OBRAS COMPLEMENTARIAS

### 07.01 manejo de residuos sólidos y líquidos

07.01.01 suministro e instalación de contenedores de residuos solidos 50% de avance

07.01.02 área de almacenamiento temporal de residuos solidos 50% de avance

07.01.03 cilindros metálicos para almacenamiento de residuos líquidos peligrosos

07.01.04 alquiler baños químicos 6 unidades incl. instalación, operación y mantenimiento 50% de avance

07.01.05 transporte y disposición de residuos peligrosos 50% de avance

### 07.02 capacitación en temas ambientales y seguridad

07.02.01 capacitación de seguridad, salud y medioambiente en obra para todo el personal 50% de avance

### 07.03 mitigación impactos en medio ambiente

07.03.01 serv. de monitoreo ambiental calidad aire, agua, ruido 50% de avance

07.03.02 medidas mitigación emisión de polvo 50% de avance

07.03.03 medidas mitigación ruidos 50% de avance

07.03.04 medidas de mitigación contaminación agua 50% de avance

### 07.04 programa de contingencias

07.04.01 primeros auxilios 50% de avance

07.04.02 contra derrames de sustancias peligrosas 50% de avance

estebanzuloeta@hotmail.com

  
CONSORCIO CALLIZ  
Ing. José Eugenio Marquina Araujo  
Jefe de Supervisión  
Reg. CIP N° 87295

estebanzuloeta@gmail.com

CONSORCIO CALLIZ

Calle 5 Mz. V lote 11, Residencial Puertas del Sol, Chacupe  
Chiclayo – Chiclayo – Lambayeque  
Cel.: 949611859 / 074-601278



000020

Es decir, al 31 de enero del 2020 se tiene un avance de:

1.1.1. Avance programado vigente	:	16.74%
1.1.2. Avance ejecutado en el mes	:	16.70%
1.1.3. Avance programado acumulado al mes:		23.76%
1.1.4. Avance ejecutado acumulado al mes	:	23.83%
✓ Situación actual de avance de obra	:	0.07 0% de adelanto

  
.....  
CONSORCIO CALLIZ  
Ing. Jose Eugenio Marquina Araujo  
Jefe de Supervisión  
Reg. CIP N° 87295

000021

---

Avance fisico de la obra

---



000022

AVANCE FISICO DE LA OBRA

Al 31 de Enero del 2020, se tiene un avance del 23.83%, resumido en el siguiente cuadro:

PARTIDAS	PARCIALES	VAL. N° 01	VAL. N° 02	VAL. N° 03	ACUMULADOS	%	SALDOS	%
		dic-19	ene-20	feb-20				
01 OBRAS PORTUARIAS	670,203.59	18,512.65	121,378.75		139,891.40	20.87%	530,312.19	79.13%
02 ESTRUCTURA DE TIERRA	380,888.19	49,774.53	128,286.42		178,060.95	46.75%	202,827.24	53.25%
03 ARQUITECTURA	757,015.45	46,686.09	85,268.96		131,955.05	17.43%	625,060.40	82.57%
04 INST. ELECTRICAS	834,463.33	176,791.23	142,644.78		319,436.01	38.28%	515,027.32	61.72%
05 INST. SANITARIAS	709,033.51	17,742.63	28,429.19		46,171.82	6.51%	662,861.69	93.49%
06 EQUIPAMIENTO E IMPACTO AN	993,486.98	0.00	219,817.38		219,817.38	22.13%	773,669.60	77.87%
TOTALES SIN IGV	4,345,091.05	309,507.13	725,825.48		1,035,332.61	23.83%	3,309,758.44	76.17%

a. Cronograma de avance de obra y comentario específico

Se verifico el calendario de avance de obra valorizado propuesto por el contratista AHREN CONTRATISTAS GENERALES S.A.C., con lo cual ésta supervisión opinó que debía ser aprobado por FONDEPES, ya que del mismo se evaluaría en forma mensual sobre el porcentaje de avance en cada valorización.

El cronograma propuesto por el contratista, presenta congruencia con el señalado en el expediente técnico, por lo que no habría mayor inconveniente en cumplirlo en el plazo contractual.

A continuación, se adjunta un cuadro donde se detalla el % de avance de obra programado por el contratista ejecutor de obra:

Valorización N°	Fechas	Avance Porcentual (%)	
		Programado	Acumulado
01	09/12/2019 – 31/12/2019	7.02	7.02
02	01/01/2020 – 31/01/2020	16.74	23.76
03	01/02/2020 – 29/02/2020	46.84	70.60
04	01/03/2020 – 31/03/2020	28.79	99.39
05	01/04/2020 – 06/04/2020	0.61	100



## CONSORCIO CALLIZ

Calle 5 Mz. V lote 11, Residencial Puertas del Sol, Chacupe  
Chiclayo – Chiclayo – Lambayeque  
Cel.: 949611859 / 074-601278

000323



Como se visualiza en el cuadro precedente, la mayor incidencia de avance de obra se da en el tercer mes, por lo que se vigilaran los trabajos, adquisición de materiales y pagos oportunos a los trabajadores, de tal forma que el Contratista no incurra en atrasos y cumpla con su cronograma propuesto.

b. Control de calendario de adquisición de materiales

Se viene adquiriendo los materiales de manera oportuna, sin imprevistos, debido a que el acceso a la zona donde se ejecuta el proyecto es fluido.

Cabe mencionar que hasta el cierre de este informe, el contratista ejecutor de obra, no ha solicitado adelanto de materiales.



CONSORCIO CALLIZ  
Ing. José Eugenio Marquina Araujo  
Jefe de Supervisión  
Reg. CIP N° 87295

000024

---

---

Control de obra

---

---

CONSORCIO CALLIZ

Calle 5 Mz. V lote 11, Residencial Puertas del Sol, Chacupe  
Chiclayo – Chiclayo – Lambayeque  
Cel.: 949611859 / 074-601278



000025

CONTROL DE OBRA

a. Control de campo

Se viene llevando el control de campo, de manera tal que el contratista no incurra en retrasos de obra.

Asimismo, se adjunta un control de asistencia del personal de la contratista a obra.

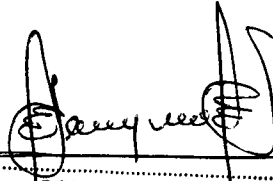
  
CONSORCIO CALLIZ  
Ing. José Eugenio Marquina Araujo  
Jefe de Supervisión  
Reg. CIP N° 87295

000026

**CONTROL DE ASISTENCIA**

000327

	<b>SISTEMA INTEGRADO DE GESTIÓN</b>	
	<b>REGISTRO DE ASISTENCIA DE PERSONAL</b>	

NO	NOMBRES Y APELLIDOS	DIAS	CARGO	HORA ENTRADA	HORA SALIDA	SIGNA
1	Willy Carlos...					
2	...					
3	...					
4	...					
5	...					
6	...					
7	...					
8	...					
9	...					
10	...					
11	...					
12	...					
13	...					
14	...					
15	...					
16	...					
17	...					
18	...					
19	...					
20	...					
21	...					
22	...					
23	...					
24	...					
25	...					
26	...					
27	...					
28	...					
29	...					
30	...					
31	...					
32	...					
33	...					
34	...					
35	...					
36	...					
37	...					
38	...					
39	...					
40	...					
41	...					
42	...					
43	...					
44	...					
45	...					
46	...					
47	...					
48	...					
49	...					
50	...					

  
CONSORCIO CALLIZ  
Ing. José Eugenio Marquina Araujo  
Jefe de Supervisión  
Reg. CIP N° 87295

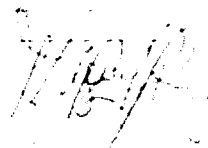

000328

VAHREN		SISTEMA INTEGRADO DE GESTIÓN				REG-10-021	
REGISTRO DE ASISTENCIA DE PERSONAL		VERSION 01					
NOMBRE SOCIAL	TIPO DE CONTRATO	RUC	Nº DE TRABAJADORES EN EL CENTRO LABORAL	DIRECCIÓN		A. del Centro de Trabajo (Lugar de Trabajo)	
ACTIVIDAD ECONOMICA	INDICADOR DE OBRAS CIVILES EN OBRAS						
LUGAR AREA: <u>DPS CILCOP</u>		INDUCCIÓN GENERAL		<input type="checkbox"/>			
FECHA: <u>03/11/20</u>		INDUCCIÓN ESPECIFICA		<input checked="" type="checkbox"/>			
TURNO: <u>5</u> DIA: <u>18</u> Noche: <input type="checkbox"/>		CHARLAS		<input checked="" type="checkbox"/>			
Duración: <u>        </u> Minutos		CAPACITACIONES		<input type="checkbox"/>			
Total participantes: <u>        </u>		OTROS		<input type="checkbox"/>			
Total HPT capacitados: <u>        </u>		FORMAS		<u>        </u>			
EXPOSITOR: <u>ING. CESAR AUGUSTO ORBINA VILLALOBOS</u>		D.N.I.:		<u>40882610</u>			
TEMA: <u>TRABAJOS EN OBRAS</u>		FORMA:		<u>        </u>			
TÓPICOS		MEDIO AMBIENTE		CALIDAD		RESP SOCIAL	
SEGURIDAD Y SALUD		<input checked="" type="checkbox"/>		<input type="checkbox"/>		<input type="checkbox"/>	
OTROS		<input type="checkbox"/>		<input type="checkbox"/>		<input type="checkbox"/>	
Nº	NOMBRES Y APELLIDOS	DNI	CARGO	HORA ENTRADA	HORA SALIDA	FIRMAS	
1	Cesar Urbina Villalobos	40882610	CA	7:15		<u>        </u>	
2	GILMER Ramos	4324721	SM	7:15		<u>        </u>	
3	Andrés Ramos	4111553	Maestro	7:15		<u>        </u>	
4	Edmundo Ramos	7111553	Maestro	7:15		<u>        </u>	
5	Rosario Hugo no Hugo	40882610	CA	7:15		<u>        </u>	
6	Yure Ramos	4324721	SM	7:15		<u>        </u>	
7	Yohan Ramos	4111553	Maestro	7:15		<u>        </u>	
8	Andrés Ramos	4324721	SM	7:15		<u>        </u>	
9	Leon Ramos	4111553	Maestro	7:15		<u>        </u>	
10	César Ramos	40882610	CA	7:15		<u>        </u>	
11	Edmundo Ramos	7111553	Maestro	7:15		<u>        </u>	
12	Yure Ramos	4324721	SM	7:15		<u>        </u>	
13	Phocco Ramos	40882610	CA	7:15		<u>        </u>	
14	Roberto Ramos	4111553	Maestro	7:15		<u>        </u>	
15	Yure Ramos	4324721	SM	7:15		<u>        </u>	
16	Edmundo Ramos	7111553	Maestro	7:15		<u>        </u>	
17	Yure Ramos	4324721	SM	7:15		<u>        </u>	
18	Edmundo Ramos	7111553	Maestro	7:15		<u>        </u>	
19	Yure Ramos	4324721	SM	7:15		<u>        </u>	
20	Edmundo Ramos	7111553	Maestro	7:15		<u>        </u>	
21	Yure Ramos	4324721	SM	7:15		<u>        </u>	
22	Tello Tantaleán Claudio	7720790	Py	7:45		<u>        </u>	
23							
24							
25							
26							
27							
28							
29							
30							

  
 CONSORCIO CALIZ  
 Ing. José Eugenio Marquina Araujo  
 Jefe de Supervisión  
 Reg. CIP N° 87295

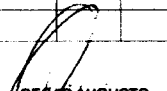
  
 CESAR AUGUSTO  
 ORBINA VILLALOBOS  
 INGENIERO CIVIL  
 Reg. CIP N° 84297

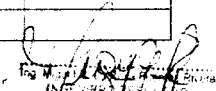
  
 CESAR AUGUSTO  
 ORBINA VILLALOBOS  
 INGENIERO CIVIL  
 Reg. CIP N° 84297

000329

IAHREN		SISTEMA INTEGRADO DE GESTIÓN				REGISTRO DE ASISTENCIA DE PERSONAL	
RAZÓN SOCIAL		UBICACIÓN	PROYECTO	FECHA	Nº DE TRABAJADORES EN EL CENTRO LABORAL		
ACTIVIDAD ECONOMICA		UBICACIÓN	PROYECTO	FECHA	Nº DE TRABAJADORES EN EL CENTRO LABORAL		
EC		LUGAR	ÁREA	TURNO	DÍA	Noche	
FORMA		Dirección		Módulo			
Total participantes:		Total HH capacitadas:					
EXPOSITOR		Tema					
TEMA		TOPICOS:					
SEGURIDAD Y SALUD		MEDIO AMBIENTE	CAIDAD	RESP. SOCIAL	OTROS		
Nº	NOMBRES Y APELLIDOS	DNI	CARGO	HORA ENTRADA	HORA SALIDA	FIRMAS	
1	Cesa Urbina Villalobos	8211719		7:15		[Signature]	
2	[Handwritten]	[Handwritten]		7:15		[Signature]	
3	[Handwritten]	[Handwritten]		7:15		[Signature]	
4	[Handwritten]	[Handwritten]		7:15		[Signature]	
5	[Handwritten]	[Handwritten]		7:15		[Signature]	
6	[Handwritten]	[Handwritten]		7:15		[Signature]	
7	[Handwritten]	[Handwritten]		7:15		[Signature]	
8	[Handwritten]	[Handwritten]		7:15		[Signature]	
9	[Handwritten]	[Handwritten]		7:15		[Signature]	
10	[Handwritten]	[Handwritten]		7:15		[Signature]	
11	[Handwritten]	[Handwritten]		7:15		[Signature]	
12	[Handwritten]	[Handwritten]		7:15		[Signature]	
13	[Handwritten]	[Handwritten]		7:15		[Signature]	
14	[Handwritten]	[Handwritten]		7:15		[Signature]	
15	[Handwritten]	[Handwritten]		7:15		[Signature]	
16	[Handwritten]	[Handwritten]		7:15		[Signature]	
17	[Handwritten]	[Handwritten]		7:15		[Signature]	
18	[Handwritten]	[Handwritten]		7:17		[Signature]	
19	[Handwritten]	[Handwritten]		7:17		[Signature]	
20	[Handwritten]	[Handwritten]		7:15		[Signature]	
21	[Handwritten]	[Handwritten]		7:15		[Signature]	

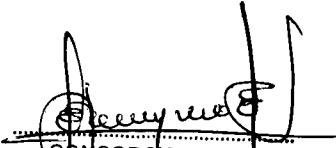
  
**CONSORCIO CALLIZ**  
 Ing. José Eugenio Marquina Arayo  
 Jefe de Supervisión  
 Reg. CIP N° 87295

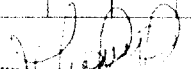
  
**CESAR AUGUSTO URBINA VILLALOBOS**  
 INGENIERO CIVIL  
 ESPECIALIDAD EN INGENIERIA Y SALUD OCUPACIONAL  
 Reg. CIP N° 84297

000030

AHREN		SISTEMA INTEGRADO DE GESTIÓN				REGISTRO DE ASISTENCIA DE PERSONAL	
BANCO SOCIAL		RUC		No. DE TRABAJADORES EN EL CENTRO LABORAL		INDICACION	
ACTIVIDAD ECONOMICA		JORNALISMO				A. del Centro de 195 hasta el 198 (Incluye 199)	
LUGAR AREA: <b>DPS COCHUCA</b>		TURNO: <input checked="" type="checkbox"/> Diurno <input type="checkbox"/> Noche		INDUCCIÓN GENERAL <input type="checkbox"/>		INDUCCIÓN ESPECIFICA <input type="checkbox"/>	
FECHA: <b>04/02/20</b>		DURACION: <input checked="" type="checkbox"/> Día <input type="checkbox"/> Noche		CAPACITACIONES <input type="checkbox"/>		OTROS <input type="checkbox"/>	
EXPOSICIÓN: <b>SEGURIDAD EN EL TRABAJO</b>		TEMA: <b>SEGURIDAD EN EL TRABAJO</b>		TOPICOS: <input checked="" type="checkbox"/> SEGURIDAD Y SALUD <input type="checkbox"/> MEDIO AMBIENTE <input type="checkbox"/> CALIDAD <input type="checkbox"/> RESP. SOCIAL <input type="checkbox"/> OTROS <input type="checkbox"/>		Firma: <i>[Signature]</i>	
Nº	NOMBRES Y APELLIDOS	DNI	CARGO	HORA ENTRADA	HORA SALIDA	FIRMA	
1	Cesar Urbina Villalobos	41234567	Sup	7:15		<i>[Signature]</i>	
2	Roberto Velásquez Prado	41234567	OP	7:15		<i>[Signature]</i>	
3	Saulo Rojas Benavides	41234567	OP	7:15		<i>[Signature]</i>	
4	Victor Becerra	41234567	OP	7:15		<i>[Signature]</i>	
5	Marcelo Flores Domínguez	41234567	OP	7:15		<i>[Signature]</i>	
6	José Antonio Rojas	41234567	OP	7:15		<i>[Signature]</i>	
7	José Carlos Benavides	41234567	OP	7:15		<i>[Signature]</i>	
8	José Bustos	41234567	OP	7:15		<i>[Signature]</i>	
9	Rodrigo López	41234567	OP	7:15		<i>[Signature]</i>	
10	Enrique Benavides	41234567	OP	7:15		<i>[Signature]</i>	
11	César Augusto Villalobos	41234567	OP	7:15		<i>[Signature]</i>	
12	Enrique Benavides	41234567	OP	7:15		<i>[Signature]</i>	
13	Proceso Huanca	41234567	OP	7:15		<i>[Signature]</i>	
14	Enrique Benavides	41234567	OP	7:15		<i>[Signature]</i>	
15	Claudio Tello Tortaleaux	41234567	OP	7:15		<i>[Signature]</i>	
16	Enrique Benavides	41234567	OP	7:15		<i>[Signature]</i>	
17	Enrique Benavides	41234567	OP	7:15		<i>[Signature]</i>	
18							
19							
20							
21							
22							
23							
24							
25							
26							
27							
28							
29							
30							

*[Signature]*  
**CONSORCIO CALLIZ**  
 Ing. José Eugenio Marquina Araujo  
 Jefe de Supervisión  
 Reg. CIP N° 87295

*[Signature]*  
**CESAR AUGUSTO VILLALOBOS**  
 INGENIERO CIVIL  
 Reg. CIP N° 84297

*[Signature]*  
 Ing. Enrique La Rosa Fuentes Rivera  
 INGENIERO PESQUERO  
 CIP N° 113891  
 ESPECIALISTA EN SEGURIDAD Y SALUD EN EL TRABAJO



000031

8L

		SISTEMA INTEGRADO DE GESTIÓN				NÚMERO	
REGISTRO DE ASISTENCIA DE PERSONAL		VERIFICAR					
BANCO SOCIO	SECTOR	BLIC	Nº DE TRABAJADORES				
ACTIVIDAD ECONOMICA	CONTRATACION	INDICADOR	DEL CENTRO LABORAL				
EC: <input type="checkbox"/> LUZAR <input type="checkbox"/> AREA: <u>DPS QUILAS</u>		TURNO: <u>5</u> DIA <input type="checkbox"/> Noche <input type="checkbox"/>		INDUCCIÓN GENERAL <input type="checkbox"/> INDUCCIÓN ESPECÍFICA <input type="checkbox"/> CHARLAS <input type="checkbox"/> CAPACITACIONES <input type="checkbox"/> OTROS <input type="checkbox"/>			
Fecha: <u>03/02/20</u>		Total participantes: _____		Total Hrs Capacidades: _____			
EXPOSITOR: <u>Ing. José Eugenio Marquina Araujo</u>		DNI: <u>4000366</u>		Firma: <u>[Signature]</u>			
TEMA: <u>OS BLEN'S CONTROL DE CALIDAD</u>		DISTRITO: <u>Quilmas</u>		Formas: <u>[Signature]</u>			
TÓPICOS:		<input checked="" type="checkbox"/> SEGURIDAD Y SALUD		<input type="checkbox"/> MEDIO AMBIENTE		<input type="checkbox"/> CALIDAD	
<input type="checkbox"/> RESP SOCIAL		<input type="checkbox"/> OTROS					
Nº	NOMBRES Y APELLIDOS	DNI	CARGO	HORA ENTRADA	HORA SALIDA	FIRMAS	
1	Cesar Augusto Urbina Villalobos	4000366	CP	7:15		[Signature]	
2	Gustavo Rojas	930411	CP	7:15		[Signature]	
3	Rodrigo Rodríguez	4000366	CP	7:15		[Signature]	
4	Claudia Tello	777-2902	AY	7:15		[Signature]	
5	Paula Alvarez	720092	AY	7:15		[Signature]	
6	Phoebe C. Mairic	1005024	CP	7:15		[Signature]	
7	Johan Torcaza	1030000	AY	7:15		[Signature]	
8	Roberto Uribe Acuña	4000366	CP	7:15		[Signature]	
9	Rene Marquina	9299774	AY	7:15		[Signature]	
10	Diego González	4000366	CP	7:15		[Signature]	
11	[Name]	[DNI]	[Cargo]	7:15		[Signature]	
12	[Name]	[DNI]	[Cargo]	7:15		[Signature]	
13	[Name]	[DNI]	[Cargo]	7:15		[Signature]	
14	[Name]	[DNI]	[Cargo]	7:15		[Signature]	
15							
16							
17							
18							
19							
20							
21							
22							
23							
24							
25							
26							
27							
28							
29							
30							

  
 CONSORCIO CALLIZ  
 Ing. José Eugenio Marquina Araujo  
 Jefe de Supervisión  
 Reg. CIP N° 87295

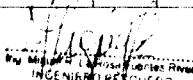
  
 Ing. Cesar Augusto Urbina Villalobos  
 INGENIERO PESQUERO  
 CIP N° 113891  
 ESPECIALISTA EN SEGURIDAD  
 Y SALUD EN EL TRABAJO

CESAR AUGUSTO  
 URBINA VILLALOBOS  
 INGENIERO CIVIL  
 Reg. CIP N° 84297

000332

AHREN		SISTEMA INTEGRADO DE GESTIÓN				REGISTRO DE ASISTENCIA DE PERSONAL	
AUTÓNOMA DE BOGOTÁ		CÓDIGO DE ACTIVIDADES		DIRECCIÓN		VERSIÓN 3.0	
LUGAR: <u>LABORATORIO</u>		INDUCCIÓN GENERAL: <input type="checkbox"/>		INDUCCIÓN ESPECÍFICA: <input type="checkbox"/>		CAPACITACIONES: <input type="checkbox"/>	
FECHA: <u>28/01/20</u>		DURACIÓN: <u>5</u> HORAS		TÍTULO: <u>...</u>		OTROS: <input type="checkbox"/>	
EXPOSITOR: <u>...</u>		D.N.: <u>...</u>		TEMA: <u>...</u>		FIRMA: <u>...</u>	
TÓPICOS: <input checked="" type="checkbox"/> SEGURIDAD Y SALUD		<input type="checkbox"/> MEDIO AMBIENTE		<input type="checkbox"/> CALIDAD		<input type="checkbox"/> RESP. SOCIAL	
Nº	NOMBRES Y APELLIDOS	DNI	CARGO	HORA ENTRADA	HORA SALIDA	FIRMA	
1	Cesar Urbina V. Mallo						
2	...						
3	...						
4	...						
5	Roberto Urdinola						
6	Clayton Tello						
7	...						
8	...						
9	...						
10	...						
11	Willy Caballero						
12	Walter...						
13	...						
14	...						
15	José...						
16	...						
17	...						
18	...						
19	...						
20	...						

*[Signature]*  
**CONSORCIO CALLIZ**  
 Ing. José Eugenio Marquina Araujo  
 Jefe de Supervisión  
 Reg. CIP N° 87295

*[Signature]*  
**CESAR AUGUSTO URBINA VILLOBOS**  
 INGENIERO CIVIL  
 Reg. CIP N° 84297

000033

AHREN		SISTEMA INTEGRADO DE GESTIÓN				REGISTRO DE ASISTENCIA DE PERSONAL	
RACION SOCIAL		RUC		DIRECCIÓN		CARGO	
ACTIVIDAD ECONOMICA		No Se TRABAJANDO EN EL CENTRO LABORAL					
LUBAR AREA: <b>DPS CULLCS</b>		TURNO: <b>5</b>		Duración: <b>5</b> Minutos		INDUCCIÓN GENERAL <input type="checkbox"/>	
Fecha: <b>9/1/20</b>		INDUCCIÓN ESPECIFICA <input checked="" type="checkbox"/>		CAPACITACIONES <input type="checkbox"/>		OTROS <input type="checkbox"/>	
Tema: <b>MANEJO DE LOS EXCELLOS DE CALIDAD</b>		Tópicos: <b>SEGURIDAD Y SALUD <input checked="" type="checkbox"/> MEDIO AMBIENTE <input type="checkbox"/> CALIDAD <input type="checkbox"/> RESP. SOCIAL <input type="checkbox"/> OTROS <input type="checkbox"/></b>		Total participantes: <b>20</b>		Total las capacitadas: <b>0</b>	
Nº	NOMBRES Y APELLIDOS	DNI	CARGO	HORA ENTRADA	HORA SALIDA	FIRMAS	
1	Cesar Augusto Urbina Villalobos	70915474	AY	7:15		[Firma]	
2	[Firma]					[Firma]	
3	García Fernando	15046211	AY	7:15		[Firma]	
4	[Firma]					[Firma]	
5	Sanje Pajares Gonzalez	7200181	AY	7:15		[Firma]	
6	Luis J. [Firma]	742218	AY	7:15		[Firma]	
7	[Firma]					[Firma]	
8	[Firma]					[Firma]	
9	[Firma]					[Firma]	
10	José Nazareno [Firma]	15112334	AY	7:15		[Firma]	
11	[Firma]					[Firma]	
12	ROBERTO DE [Firma]	114354	AY	7:15		[Firma]	
13	[Firma]					[Firma]	
14	[Firma]					[Firma]	
15	[Firma]					[Firma]	
16	[Firma]					[Firma]	
17	Rene Huariño [Firma]	70915474	AY	7:15		[Firma]	
18	Claudio Tello [Firma]	7200181	AY	7:15		[Firma]	
19	[Firma]					[Firma]	
20	[Firma]					[Firma]	
21							
22							
23							
24							
25							
26							
27							
28							
29							
30							

  
**CONSORCIO CALLIZ**  
 Ing. José Eugenio Marquina Araya  
 Jefe de Supervisión  
 Rég. CIP N° 87295

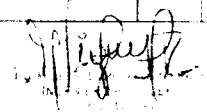
  
**CEGAR AUGUSTO URBINA VILLALOBOS**  
 INGENIERO CIVIL  
 Rég. CIP N° 84297

000034

VAHREN		SISTEMA INTEGRADO DE GESTIÓN				REG-10-011	
REGISTRO DE ASISTENCIA DE PERSONAL		VERSIÓN 16					
NOMBRE NOTAL:	CONTRATISTA:	RUC:	Nº DE TRABAJADORES EN EL CENTRO LABORAL:	DELEGACIÓN:	A: del Distrito de: PUNTA PUEBLO / Urb. Villalobos Lima		
ACTIVIDAD ECONOMICA:	INDICADOR DE ACTIVIDAD ECONOMICA:	DIRECCIÓN:			INDUCCIÓN GENERAL <input type="checkbox"/>		
					INDUCCIÓN ESPECIFICA CHARLAS <input type="checkbox"/>		
					CAPACITACIONES <input type="checkbox"/>		
					OTROS <input type="checkbox"/>		
EC:	LUGAR:	ÁREA: <b>DPA QUILCA</b>		INDUCCIÓN GENERAL <input type="checkbox"/>			
Fecha: <b>10/02/20</b>	TURNO: <b>5</b>	DÍA: <b>28</b>	Noche: <input type="checkbox"/>	INDUCCIÓN ESPECIFICA CHARLAS <input type="checkbox"/>			
Total participantes:		Total Hb capacitadas:		CAPACITACIONES <input type="checkbox"/>			
EXPOSITOR: <b>FRANCISCO VILLALOBOS</b>		ASISTENTE: <b>ANDRÉS</b>		OTROS <input type="checkbox"/>			
TEMA: <b>EL TEMA DE LA SEGURIDAD</b>							
FORMAS: <input checked="" type="checkbox"/> SEGURIDAD Y SALUD <input checked="" type="checkbox"/> MEDIO AMBIENTE <input type="checkbox"/> CALIDAD <input type="checkbox"/> RESP. SOCIAL <input type="checkbox"/> OTROS <input type="checkbox"/>							
Nº	NOMBRES Y APELLIDOS	DNI	CARGO	HORA ENTRADA	HORA SALIDA	FIRMAS	
1	...	...	...	...	...	...	
2	...	...	...	...	...	...	
3	...	...	...	...	...	...	
4	...	...	...	...	...	...	
5	...	...	...	...	...	...	
6	...	...	...	...	...	...	
7	...	...	...	...	...	...	
8	...	...	...	...	...	...	
9	...	...	...	...	...	...	
10	...	...	...	...	...	...	
11	...	...	...	...	...	...	
12	...	...	...	...	...	...	
13	...	...	...	...	...	...	
14	...	...	...	...	...	...	
15	...	...	...	...	...	...	
16	...	...	...	...	...	...	
17	...	...	...	...	...	...	
18	...	...	...	...	...	...	
19	...	...	...	...	...	...	
20							
21							
22							
23							
24							
25							
26							
27							
28							
29							
30							

*[Handwritten Signature]*

CONSORCIO CALLIZ  
 Ing. José Eugenio Marquina Araujo  
 Jefe de Supervisión  
 Reg. CIP N° 87295

*[Handwritten Signature]*

CESAR AUGUSTO URBINA VILLALOBOS  
 INGENIERO CIVIL  
 Reg. CIP N° 84297

000035

AHREN		SISTEMA INTEGRADO DE GESTIÓN				REGISTRO DE ASISTENCIA DE PERSONAL	
ACTIVIDAD ECONOMICA		LUGAR		FECHA		TURNO	
CONTRATISTAS		DPA QUILCA		4/10/20		5	
RUC		DIA		MES		AÑO	
200403292		5		10		20	
No de TRABAJADORES EN EL CENTRO LABORAL		No de TRABAJADORES EN EL CENTRO LABORAL		No de TRABAJADORES EN EL CENTRO LABORAL		No de TRABAJADORES EN EL CENTRO LABORAL	
0		0		0		0	
DELEGACION		DELEGACION		DELEGACION		DELEGACION	
No. del Expediente No. 913 Anexo I y II - 00000000000000000000		No. del Expediente No. 913 Anexo I y II - 00000000000000000000		No. del Expediente No. 913 Anexo I y II - 00000000000000000000		No. del Expediente No. 913 Anexo I y II - 00000000000000000000	
0		0		0		0	
PRODUCCION GENERAL		PRODUCCION GENERAL		PRODUCCION GENERAL		PRODUCCION GENERAL	
0		0		0		0	
PRODUCCION ESPECIFICA		PRODUCCION ESPECIFICA		PRODUCCION ESPECIFICA		PRODUCCION ESPECIFICA	
0		0		0		0	
CHARLAS		CHARLAS		CHARLAS		CHARLAS	
0		0		0		0	
CAPACITACIONES		CAPACITACIONES		CAPACITACIONES		CAPACITACIONES	
0		0		0		0	
OTROS		OTROS		OTROS		OTROS	
0		0		0		0	
TITULO		TITULO		TITULO		TITULO	
0		0		0		0	
TOPICOS		TOPICOS		TOPICOS		TOPICOS	
SEGURIDAD Y SALUD		SEGURIDAD Y SALUD		SEGURIDAD Y SALUD		SEGURIDAD Y SALUD	
0		0		0		0	
MEDIO AMBIENTE		MEDIO AMBIENTE		MEDIO AMBIENTE		MEDIO AMBIENTE	
0		0		0		0	
CALIDAD		CALIDAD		CALIDAD		CALIDAD	
0		0		0		0	
RESP. SOCIAL		RESP. SOCIAL		RESP. SOCIAL		RESP. SOCIAL	
0		0		0		0	
OTROS		OTROS		OTROS		OTROS	
0		0		0		0	
NO	NOMBRES Y APELLIDOS	DNI	CARGO	HORA ENTRADA	HORA SALIDA	TUBAS	
1	...	...	...	...	...	...	
2	UDM ESPINOZA	4790398	...	7:15	...	...	
3	ARANCIBO RAMOS MARIO	0241786	MIA	7:15	...	...	
4	...	...	...	7:15	...	...	
5	ROBERTO VILLASQUEL PRINCH	71049334	OF	7:15	...	...	
6	...	...	...	7:15	...	...	
7	...	...	...	7:15	...	...	
8	...	...	...	7:15	...	...	
9	...	...	...	7:15	...	...	
10	...	...	...	7:15	...	...	
11	...	...	...	7:15	...	...	
12	...	...	...	7:15	...	...	
13	...	...	...	7:15	...	...	
14	...	...	...	7:15	...	...	
15	...	...	...	7:15	...	...	
16	...	...	...	7:15	...	...	
17	...	...	...	7:15	...	...	
18	...	...	...	7:15	...	...	
19	...	...	...	7:15	...	...	
20	...	...	...	7:15	...	...	
21							
22							
23							
24							
25							
26							
27							
28							
29							
30							

  
 CONSORCIO CALLIZ  
 Ing. José Eugenio Marquina Araujo  
 Jefe de Supervisión  
 Reg. CIP N° 87295

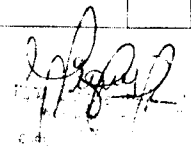
  
 CESAR AUGUSTO  
 URBINA VILLALOBOS  
 INGENIERO CIVIL  
 Reg. CIP N° 84297

0000336

IAHREN		SISTEMA INTEGRADO DE GESTIÓN				REGISTRO DE ASISTENCIA DE PERSONAL	
RAZÓN SOCIAL:		LUGAR:		FECHA:		INDUCCIÓN GENERAL	
ACTIVIDAD ECONOMICA:		AREA:		DÍA:		INDUCCIÓN ESPECÍFICA	
CÓDIGO DE ACTIVIDAD:		CARGO:		HORA:		CHARLAS	
CÓDIGO DE PRODUCTO:		DURACIÓN:		MINUTOS:		CAPACITACIONES	
CÓDIGO DE SERVICIO:		NOMBRE:		OTROS:			
EXPOSITOR: <b>FLORA R. COLSOPAINA</b>		TEMA:		TÓPICOS:			
TEMA:		TÓPICOS:		SEGURIDAD Y SALUD			
TÓPICOS:		SEGURIDAD Y SALUD		MEDIO AMBIENTE		CALIDAD	
TÓPICOS:		SEGURIDAD Y SALUD		RESP. SOCIAL		OTROS	
NO	NOMBRES Y APELLIDOS	DNI	CARGO	HORA ENTRADA	HORA SALIDA	FIRMAS	
1	ROBERTO VELASQUEZ PENA	41011933	SF	7:15		[Firma]	
2	Luis Biza Castros	4420118	SF	7:15		[Firma]	
3	Germán Pineda	1124024	Don	7:15		[Firma]	
4	José Navarro Tolentino	1541388	Don	7:15		[Firma]	
5	Arnoldo Pizarro	011175	H	7:15		[Firma]	
6	Rene Huarcina H	4299544	M	7:15		[Firma]	
7	Phuoco Mauro	1021522	U	7:15		[Firma]	
8	Cutervo Postillo Elena	021102	U	7:15		[Firma]	
9	Saulo Reyes Gonzalez	926090	M	7:15		[Firma]	
10	Jose Lopez		M	7:15		[Firma]	
11							
12							
13							
14							
15							
16							
17							
18							
19							
20							
21							
22							
23							
24							
25							
26							
27							
28							
29							
30							

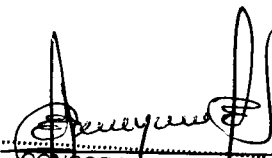
  
**CONSORCIO CALLIZ**  
 Ing. José Eugenio Marquina Araujo  
 Jefe de Supervisión  
 Reg. CIP N° 87295

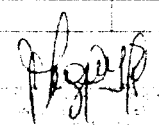
  
 [Illegible text below signature]

090037

		SISTEMA INTEGRADO DE GESTIÓN				SHE FO 011	
RAZÓN SOCIAL: <b>CONTRATISTAS GEMERALS S.A.C. CONSTRUCTORA DE OBRAS CIVILES EN GENERAL</b>		RUC:	No De TRABAJADORES EN EL CENTRO LABORAL	DIRECCION:		VERSION: 00	
ACTIVIDAD ECONOMICA:		20990637974	23	Av. del Ejército Nro. 931 Santa Cruz Miraflores Lima			
EC: <input type="checkbox"/> LUGAR AREA: <b>DPA OUILCA</b>		TURNO: <input checked="" type="checkbox"/> DIA: <b>5</b> Noche: <input type="checkbox"/>		INDUCCIÓN GENERAL <input type="checkbox"/>		INDUCCIÓN ESPECIFICA <input type="checkbox"/>	
Fecha: <b>13/01/20</b>		Duración: <b>5</b> Minutos		CHARLAS <input checked="" type="checkbox"/>		CAPACITACIONES <input type="checkbox"/>	
Total participantes: <b>23</b>		Total HH capacitadas:		OTROS <input type="checkbox"/>			
EXPOSITOR: <b>ING. E. USUMI FRENTE RIVERA</b> D.N.I. <b>40373665</b>				Firma: <i>[Signature]</i>			
TEMA: <b>EL EXCESO DE CONSTRUCCION</b>							
TÓPICOS:							
SEGURIDAD Y SALUD <input checked="" type="checkbox"/>		MEDIO AMBIENTE <input type="checkbox"/>		CALIDAD <input type="checkbox"/>		RESP. SOCIAL <input type="checkbox"/>	
						OTROS <input type="checkbox"/>	
Nº	NOMBRES Y APELLIDOS	DNI	CARGO	HORA ENTRADA	HORA SALIDA	FIRMAS	
1	César Urbina Villalobos	69447714	Jcy	7:15		<i>[Signature]</i>	
2	Fredy Torres	40373665	ASIST	7:15		<i>[Signature]</i>	
3	Tomás Rosales	6823674	O.P.	7:15		<i>[Signature]</i>	
4	Walter Bascopé	18948004	Ay	7:15		<i>[Signature]</i>	
5	Rene Humberto Huaychani	40451111	As	7:15		<i>[Signature]</i>	
6	Sebastián Pizarro (Guarato)	6616481	As	7:15		<i>[Signature]</i>	
7	Juan Carlos...	...	As	7:15		<i>[Signature]</i>	
8	Claudio Félix Tantalcan	11000700	Ay	7:15		<i>[Signature]</i>	
9	Galo Gregorio...	...	As	7:15		<i>[Signature]</i>	
10	Walter...	...	As	7:15		<i>[Signature]</i>	
11	Christal...	...	As	7:15		<i>[Signature]</i>	
12	...	...	As	7:15		<i>[Signature]</i>	
13	...	...	As	7:15		<i>[Signature]</i>	
14	Juan Carlos...	...	As	7:15		<i>[Signature]</i>	
15	Willy...	...	As	7:15		<i>[Signature]</i>	
16	...	...	As	7:15		<i>[Signature]</i>	
17	Walter...	...	As	7:15		<i>[Signature]</i>	
18	Rene...	...	As	7:15		<i>[Signature]</i>	
19	Walter...	...	As	7:15		<i>[Signature]</i>	
20	...	...	As	7:15		<i>[Signature]</i>	
21	...	...	As	7:15		<i>[Signature]</i>	
22	...	...	As	7:15		<i>[Signature]</i>	
23	...	...	As	7:15		<i>[Signature]</i>	
24							
25							
26							
27							
28							
29							
30							

(\*) SI ES REQUERIDO POR EL INSTRUCTOR

*[Signature]*

CESAR AUGUSTO  
 URBINA VILLOBOS  
 INGENIERO CIVIL  
 Reg. CIP N° 84297

*[Signature]*  
 CONSORCIO CALLZ  
 Ing. José Eugenio Marquina Araujo  
 Jefe de Supervisión  
 Reg. CIP N° 87295

000038

IAHREN		SISTEMA INTEGRADO DE GESTIÓN				MO-FO-012	
REGISTRO DE ASISTENCIA DE PERSONAL		RUC:		No De TRABAJADORES EN EL CENTRO LABORAL		VERSIÓN: 00	
RAZÓN SOCIAL:	CONTRATISTAS GENERALES S.A.C. CONSTRUCCION DE OBRAS CIVILES EN GENERAL	RUC:	20494817074	22	DIRECCION:	Av. del Ejército No. 931 Santa Cruz Miraflores Lima	
ACTIVIDAD ECONOMICA:	LUGAR: <u>DPS QUILCS</u>		INDUCCIÓN GENERAL <input type="checkbox"/>		INDUCCIÓN ESPECIFICA <input type="checkbox"/>		
EC:	AREA:		TURNO: <u>5</u> DIA: <input checked="" type="checkbox"/> Noche: <input type="checkbox"/>		CHARLAS <input checked="" type="checkbox"/>		
Fecha: <u>14/01/20</u>	Duración: <u>22</u> Minutos		CAPACITACIONES <input type="checkbox"/>		OTROS: <input type="checkbox"/>		
Total participantes: <u>22</u>	Total HH capacitadas: _____		EXPOSITOR: <u>MARCELO LA ROSA FIGUEROA, PUNTA</u> D.N. <u>40383666</u>		Firma: <u>[Signature]</u>		
TEMA: <u>SI QUILCS - ID PROSECUS</u>		TÓPICOS:		SEGURO Y SALUD <input type="checkbox"/> MEDIO AMBIENTE <input type="checkbox"/> CALIDAD <input type="checkbox"/> RESP. SOCIAL <input checked="" type="checkbox"/> OTROS <input type="checkbox"/>			
Nº	NOMBRES Y APELLIDOS	DNI	CARGO	HORA ENTRADA	HORA SALIDA	FIRMAS	
1	Cesar Urbina - V	67747614	CP	7:11		[Signature]	
2	[Signature]		ASIT	7:13		[Signature]	
3	[Signature]	5242220	CP	7:15		[Signature]	
4	[Signature]	6085674	CP	7:15		[Signature]	
5	[Signature]	1831687	AY	7:15		[Signature]	
6	[Signature]	720096	AY	7:15		[Signature]	
7	Rena Huafina Huaychani	42995944	AY	7:15		[Signature]	
8	[Signature]	4015284	CP	7:15		[Signature]	
9	[Signature]	41205731	CP	7:15		[Signature]	
10	[Signature]	36112	CP	7:15		[Signature]	
11	Willy Galindo	5032492	CP	7:15		[Signature]	
12	[Signature]	41205731	CP	7:15		[Signature]	
13	[Signature]	41205731	CP	7:15		[Signature]	
14	[Signature]	720096	AY	7:15		[Signature]	
15	[Signature]	41205731	CP	7:15		[Signature]	
16	[Signature]	15001407	CP	7:15		[Signature]	
17	[Signature]	67747614	CP	7:15		[Signature]	
18	[Signature]	67747614	CP	7:15		[Signature]	
19	[Signature]	67747614	CP	7:15		[Signature]	
20	[Signature]	67747614	CP	7:15		[Signature]	
21	RODRIGO VELASQUEZ TRUJANO	41019354	CP	7:15		[Signature]	
22	[Signature]	16383151	AV	7:15		[Signature]	
23							
24							
25							
26							
27							
28							
29							
30							

[Signature]  
**CONSORCIO CALLIZ**  
 Ina José Eugenio Marquina Araujo  
 Jefe de Supervisión  
 Reg. CIP N° 87295

[Signature]  
 INGENIERO CIVIL  
 ESPECIALIDAD EN SEGURIDAD Y SALUD  
 REG. CIP N° 84297

[Signature]  
**CESAR AUGUSTO URBINA VILLALOBOS**  
 INGENIERO CIVIL  
 Reg. CIP N° 84297

(\*) SI ES REQUERIDO POR EL INSTRUCTOR



000039

AHREN		SISTEMA INTEGRADO DE GESTIÓN				SIG-FO-017	
REGISTRO DE ASISTENCIA DE PERSONAL		RUC:		No De TRABAJADORES EN EL CENTRO LABORAL		DIRECCION:	
RAZON SOCIAL:	CONTRATISTAS GENERALES S.A.C. CONSTRUCCION DE OBRAS CIVILES EN GENERAL	2080667074	24	Av. del Ejército Nro. 931 Santa Cruz Miraflores Lima		VERSION: 00	
ACTIVIDAD ECONOMICA:	LUGAR: <u>DPS QUICHA</u>		INDUCCIÓN GENERAL <input type="checkbox"/>		INDUCCIÓN ESPECÍFICA <input type="checkbox"/>		
FECHA: <u>15/01/20</u>	TURNO: <u>5</u> DIA: <input checked="" type="checkbox"/> Noche: <input type="checkbox"/>	Duración: <u>5</u> Minutos		CHARLAS <input checked="" type="checkbox"/>		CAPACITACIONES <input type="checkbox"/>	
Total participantes: <u>24</u>	Total HH capacitadas: _____		OTROS: <input type="checkbox"/>		Firma: <u>[Signature]</u>		
EXPOSITOR: <u>MILADY P. LA ROSA FUENTE PUNTO</u> D.N.I. <u>7038463</u>		TEMA: <u>EL CUIDADO DE LOS EQUIPOS</u>		TÓPICOS:			
SEGURIDAD Y SALUD <input checked="" type="checkbox"/>		MEDIO AMBIENTE <input type="checkbox"/>		CALIDAD <input type="checkbox"/>		RESP. SOCIAL <input type="checkbox"/>	
OTROS <input type="checkbox"/>							
Nº	NOMBRES Y APELLIDOS	DNI	CARGO	HORA ENTRADA	HORA SALIDA	FIRMAS	
1	Cesar Urbina Villalobos	07437110	Jef	7:15		[Signature]	
2	Juan Coronel	41100013	Asi	7:15		[Signature]	
3	Araceli Flores Daza	45711009	C.P.	7:15		[Signature]	
4	José Dorella	4465194	C.P.	7:15		[Signature]	
5	Johán Torres	40381009	Ay	7:15		[Signature]	
6	Rene Huarc Huayclan	42959914	Ay	7:15		[Signature]	
7	Yocco C. Pantoja	4025224	D.P.	7:15		[Signature]	
8	Paulo Pizarro Gonzalez	3260082	Ay	7:15		[Signature]	
9	José Navarro Palomino	15413594	Asi	7:15		[Signature]	
10	Juan Gonzalo Pantoja Moyallan	4134131	Ay	7:15		[Signature]	
11	Ricardo Brea Gonzalez	40000000	C.P.	7:15		[Signature]	
12	Willy Garcia	40000000	C.P.	7:15		[Signature]	
13	Roberto Velazquez Prado	41049354	R.F.	7:15		[Signature]	
14	Walter Santacruz Mantari	4051961	C.P.	7:15		[Signature]	
15	Walter Pineda Aguilar	40000000	C.P.	7:15		[Signature]	
16	Catalina Restrepo Elguera	40000000	C.P.	7:15		[Signature]	
17	Claudia Igles Tumbalean	41202900	Ay	7:15		[Signature]	
18	Willy Torres	40000000	C.P.	7:15		[Signature]	
19	Concepción Torres	41000000	Ay	7:15		[Signature]	
20	José de la Haza Castro	4218409	Asi	7:15		[Signature]	
21	César Goyola Vilca	40000000	C.P.	7:15		[Signature]	
22	José María	40000000	C.P.	7:15		[Signature]	
23	Concepción Torres	40000000	C.P.	7:15		[Signature]	
24							
25	RESUMEN DE PERSONA						
26	INGENIEROS = 3						
27	ADMINISTRATIVOS = 2						
28	OPERARIOS = 10						
29	OFICIALES = 1						
30	OTROS = 8						

(\*) SI ES REQUERIDO POR EL INSTRUCTOR

TOTAL = 24 PERSONA

[Signature]  
INGENIERO PESQUERO  
CIP N° 11389  
ESPECIALISTA EN SEGURIDAD Y SALUD EN EL TRABAJO

[Signature]  
CESAR AUGUSTO URBINA VILLALOBOS  
INGENIERO CIVIL  
Reg. CIP N° 04297

[Signature]  
CONSORCIO CALLIZ  
Ing. José Eugenio Marquina Araujo  
Jefe de Supervisión  
Reg. CIP N° 87295

000040

AHREN		SISTEMA INTEGRADO DE GESTIÓN				MG-FO-012	
REGISTRO DE ASISTENCIA DE PERSONAL		RUC		No De TRABAJADORES EN EL CENTRO LABORAL		DIRECCION	
RAZON SOCIAL: <b>CONSORCIOS GENERALES S.A.C.</b>		RUC: <b>2085817874</b>		No De TRABAJADORES EN EL CENTRO LABORAL: <b>10</b>		DIRECCION: <b>Av. del Ejército No. 931 Santa Cruz Miraflores Lima</b>	
ACTIVIDAD ECONOMICA: <b>CONSTRUCCION DE OBRAS CIVILES EN GENERAL</b>		RUC: <b>2085817874</b>		No De TRABAJADORES EN EL CENTRO LABORAL: <b>10</b>		DIRECCION: <b>Av. del Ejército No. 931 Santa Cruz Miraflores Lima</b>	
LUGAR: <b>DESA QUINUA</b>		INDUCCIÓN GENERAL		INDUCCIÓN ESPECÍFICA		CHARLAS	
FECHA: <b>16/11/20</b>		TURNO: <b>5</b> DIA: <input checked="" type="checkbox"/> Noche: <input type="checkbox"/>		CAPACITACIONES		OTROS:	
Total participantes: <b>24</b>		Total HH capacitadas:		EXPOSITOR: <b>ING. R. V. ROSAS FERREROS RUIZ</b>		D.N.I.: <b>710187659</b>	
TEMA: <b>LA GERENCIA DE TRABAJO EN SEGURIDAD</b>		TOPICOS: <input checked="" type="checkbox"/> SEGURIDAD Y SALUD <input checked="" type="checkbox"/> MEDIO AMBIENTE <input type="checkbox"/> CALIDAD <input type="checkbox"/> RESP. SOCIAL <input type="checkbox"/> OTROS <input type="checkbox"/>		Firma: <i>[Signature]</i>			
NR	NOMBRES Y APELLIDOS	DNI	CARGO	HORA ENTRADA	HORA SALIDA	FIRMAS	
1	César Augusto Villalobos	7242311	Ing	7:15		<i>[Signature]</i>	
2	Rodrigo Ferrer	7242311	Ing	7:15		<i>[Signature]</i>	
3	José Bustillos	11865654		7:15		<i>[Signature]</i>	
4	José Humberto Galante	75413554	Ing	7:15		<i>[Signature]</i>	
5	Armando Flores Huamani	45348291		7:15		<i>[Signature]</i>	
6	Armando Flores Huamani	45348291		7:15		<i>[Signature]</i>	
7	Juan Torres	7242311	Ing	7:15		<i>[Signature]</i>	
8	Rodrigo Ferrer	7242311	Ing	7:15		<i>[Signature]</i>	
9	Willy Castro	6271111		7:15		<i>[Signature]</i>	
10	Willy Castro	6271111		7:15		<i>[Signature]</i>	
11	Rodrigo Ferrer	7242311	Ing	7:15		<i>[Signature]</i>	
12	Rodrigo Ferrer	7242311	Ing	7:15		<i>[Signature]</i>	
13	José Eugenio Marquina Araujo	7242311	Ing	7:15		<i>[Signature]</i>	
14	José Eugenio Marquina Araujo	7242311	Ing	7:15		<i>[Signature]</i>	
15	José Eugenio Marquina Araujo	7242311	Ing	7:15		<i>[Signature]</i>	
16	José Eugenio Marquina Araujo	7242311	Ing	7:15		<i>[Signature]</i>	
17	José Eugenio Marquina Araujo	7242311	Ing	7:15		<i>[Signature]</i>	
18	José Eugenio Marquina Araujo	7242311	Ing	7:15		<i>[Signature]</i>	
19	José Eugenio Marquina Araujo	7242311	Ing	7:15		<i>[Signature]</i>	
20	José Eugenio Marquina Araujo	7242311	Ing	7:15		<i>[Signature]</i>	
21	José Eugenio Marquina Araujo	7242311	Ing	7:15		<i>[Signature]</i>	
22	José Eugenio Marquina Araujo	7242311	Ing	7:15		<i>[Signature]</i>	
23	José Eugenio Marquina Araujo	7242311	Ing	7:15		<i>[Signature]</i>	
24							
25	REQUISITOS PERSONAL						
26	INDUSTRIAL						
27	INDUSTRIAL						
28	INDUSTRIAL						
29	INDUSTRIAL						
30	INDUSTRIAL						

*[Signature]*  
**CONSORCIO CALLIZ**  
 José Eugenio Marquina Araujo  
 Jefe de Supervisión  
 Reg. CIP N° 87295

*[Signature]*  
 INGENIERO REGISTRADO  
 CIP N° 112851  
 ESPECIALIDAD EN SEGURIDAD

*[Signature]*  
**CESAR AUGUSTO VILLALOBOS**  
 INGENIERO CIVIL  
 Reg. CIP N° 54297

(\*) SI ES REQUERIDO POR EL INSTRUCTOR

000041

RAZÓN SOCIAL:		CONTRATISTAS GENERALES S.A.C. CONSTRUCCIÓN DE OBRAS CIVILES EN GENERAL	RUC:	No De TRABAJADORES EN EL CENTRO LABORAL	22	DIRECCION:	Av. del Ejército No. 931 Santa Cruz: Miraflores Lima
ACTIVIDAD ECONOMICA:		LUGAR: <u>DPS OUILCO</u>		INDUCCIÓN GENERAL		<input type="checkbox"/>	
EC:		AREA:		INDUCCIÓN ESPECÍFICA		<input type="checkbox"/>	
Fecha: <u>17/01/20</u>		TURNO: <u>5</u> DIA: <input checked="" type="checkbox"/> Noche: <input type="checkbox"/>		CHARLAS		<input checked="" type="checkbox"/>	
Duración: <u>5</u> Minutos		CAPACITACIONES		OTROS:		<input type="checkbox"/>	
Total participantes: <u>22</u>		Total HH capacitadas:		EXPOSITOR: <u>MIGUEL R. LOPEZ FUENTES PUECO</u>		D.N.I. <u>4038261</u>	
EXPOSITOR: <u>MIGUEL R. LOPEZ FUENTES PUECO</u>		D.N.I. <u>4038261</u>		Firma: <u>[Signature]</u>			
TEMA: <u>LA DISCIPLINA EN LA SEGURIDAD</u>		TOPICOS:		SEGURO Y SALUD		<input type="checkbox"/>	
MEDIO AMBIENTE		CALIDAD		RESP. SOCIAL		<input type="checkbox"/>	
OTROS:		OTROS:		OTROS:		<input type="checkbox"/>	
Nº	NOMBRES Y APELLIDOS	DNI	CARGO	HORA ENTRADA	HORA SALIDA	FIRMAS	
1	Cesar Urbina Villalobos	63377511	Dy	7:15		[Signature]	
2	[Name]	47091037	Asi	7:15		[Signature]	
3	José Carlos Prieto Mozo	16202151	Asi	7:15		[Signature]	
4	[Name]	16802674	Asi	7:15		[Signature]	
5	Rene Huarcino Huaydani	72995994	Asi	7:15		[Signature]	
6	[Name]	18310504	Asi	7:15		[Signature]	
7	[Name]	22010580	Asi	7:15		[Signature]	
8	Willy Calleja M	60372012	Asi	7:15		[Signature]	
9	[Name]	4712031	Asi	7:15		[Signature]	
10	José Navarro Polomino	15413884	Asi	7:15		[Signature]	
11	Gumerto Franco Camacho	75546224	Asi	7:15		[Signature]	
12	Claudio Tello Tambo	47202900	Asi	7:15		[Signature]	
13	[Name]	24117560	Asi	7:15		[Signature]	
14	Luis Buzo Céspedes	44220131	Asi	7:15		[Signature]	
15	ROBERTO VELASQUEZ PRADA	41019354	Asi	7:15		[Signature]	
16	[Name]	10215224	Asi	7:15		[Signature]	
17	[Name]	61210111	Asi	7:15		[Signature]	
18	[Name]	47202900	Asi	7:15		[Signature]	
19	[Name]	47202900	Asi	7:15		[Signature]	
20	[Name]	47202900	Asi	7:15		[Signature]	
21	[Name]	47202900	Asi	7:15		[Signature]	
22							
23	P. JUTEN DEL ROSARIO						
24							
25	INGENIEROS	-	3				
26	ADMINISTRATIVOS	-	2				
27	OPERARIOS	-	7				
28	OFICIALES	-	1				
29	MULTIPLEROS	-	9				
30	TOTAL	-	22				

(\*) SI ES REQUERIDO POR EL INSTRUCTOR

[Signature]  
 ESPECIALISTA EN SEGURIDAD  
 Y SALUD

[Signature]  
 CESAR AUGUSTO URBINA VILLALOBOS  
 INGENIERO CIVIL  
 Reg. CIP N° 84297

[Signature]  
 CONSORCIO CALLIZ  
 Ing. José Eugenio Marquina Ardujo  
 Jefe de Supervisión  
 Reg. CIP N° 87295

000042

		SISTEMA INTEGRADO DE GESTIÓN				SIG-FO-011	
RAZÓN SOCIAL: CONTRATISTAS GENERALES S.A.S. CONSTRUCCIÓN DE OBRAS CIVILES EN GENERAL		RUC: 2040483704	No De TRABAJADORES EN EL CENTRO LABORAL: 25	DIRECCION		VERSIÓN: 00	
ACTIVIDAD ECONOMICA:		LUGAR: <u>DPS OUILCO</u>		INDUCCIÓN GENERAL: <input type="checkbox"/>		INDUCCIÓN ESPECÍFICA: <input type="checkbox"/>	
AREA:		TURNO: <u>5</u> DIA: <input checked="" type="checkbox"/> Noche: <input type="checkbox"/>		CHARLAS: <input checked="" type="checkbox"/>		CAPACITACIONES: <input type="checkbox"/>	
Fecha: <u>18/01/20</u>		Duración: <u>5</u> Minutos		OTROS:		Firmas:	
Total participantes: <u>25</u> Total HH capacitadas:		EXPOSITOR: <u>MICHAEL D. LOPEZ TORRES</u> D.N.I.: <u>40197661</u>		TEMA: <u>SEGURIDAD EN EL TRABAJO</u>		Firmas:	
TÓPICOS:		SEGURIDAD Y SALUD: <input type="checkbox"/> MEDIO AMBIENTE: <input type="checkbox"/> CALIDAD: <input type="checkbox"/> RESP. SOCIAL: <input type="checkbox"/> OTROS: <input type="checkbox"/>					
Nº	NOMBRES Y APELLIDOS	DNI	CARGO	HORA ENTRADA	HORA SALIDA	FIRMAS	
1	Carlos Vitorino V. Pacheco	45401114	Tec	7:15		[Signature]	
2	JUDY E. PICAZO	42490999	ASST	7:15		[Signature]	
3	Andrés Cortés	16856654	OP	7:15		[Signature]	
4	Saulo Puyares	92604981	AY	7:15		[Signature]	
5	ANABEL FERRAZ HAYTA	89118161	MAESTRO	7:15		[Signature]	
6	ROCCO C. MAURO	10015220	O.P.	7:15		[Signature]	
7	ANARA FLORES DÍAZ	8742074	O.P.	7:15		[Signature]	
8	SEX DE LA MATA CASTRO	07268449	tec elect	7:15		[Signature]	
9	MARGARITA VALEJO	42494620	OP	7:15		[Signature]	
10	Godofredo	07351049	Log	7:15		[Signature]	
11	JEFFERSON GONZALEZ	80722004	AY	7:15		[Signature]	
12	CLAUDIO TELLO TONTALAN	77002800	AY	7:15		[Signature]	
13	ROSA HERRERA H.	42995994	AY	7:15		[Signature]	
14	GONZALO FERNANDEZ CARRERA	112829	AY	7:15		[Signature]	
15	LEIS BRONCO ESPEDAS	44820151	OP	7:15		[Signature]	
16	ROBERTO VELASQUEZ TRADA	41049354	OF	7:15		[Signature]	
17	SOTAS BARRICHO	15308567	AY	7:15		[Signature]	
18	JOSÉ GREGORIO PÉREZ HOYELLER	1154544	AY	7:15		[Signature]	
19	WALTER SANCHEZ SANCHEZ	7353961	Electrico	7:15		[Signature]	
20	MANUEL JARAMA	15413884	OSF	7:15		[Signature]	
21	MARILYN PÉREZ SANCHEZ	41351444	Electrico	7:15		[Signature]	
22	CATERINA DÍAZ EDGAR	2411180	OP	7:15		[Signature]	
23	WILLY ESPINOZA	6552011	AY	7:15		[Signature]	
24	DAVID TELLO JUSTEN	71471610	AY	7:15		[Signature]	
25	EDUARDO DE ROSA						
26	INGENIEROS: - 3						
27	OPERARIOS: - 2						
28	OTROS: - 10						
29	OFICIALES: - 1						
30	AYUDANTES: - 8						

[Signature]

CONSORCIO CALLIZ  
Ing. José Eugenio Marquina Araujo  
Jefe de Supervisión  
Reg. CIP N° 87295

MICHAEL D. LOPEZ TORRES  
INGENIERO PESQUERO  
CIP N° 113491  
ESPECIALISTA EN SEGURIDAD Y SALUD EN EL TRABAJO

CESAR AUGUSTO URBINA VILLALOBOS  
INGENIERO CIVIL  
Reg. CIP N° 84297

(\*) SI ES REQUERIDO POR E. INSTRUCTOR

000343

 <b>AHREN</b> <small>Asesoría y Mantenimiento</small>		SISTEMA INTEGRADO DE GESTIÓN				SIG FO 012	
		REGISTRO DE ASISTENCIA DE PERSONAL				VERSION: 00	
RAZON SOCIAL:	CONTRATISTA	RUC:	No De TRABAJADORES EN EL CENTRO LABORAL	12	DIRECCION:	Av. del Ejercito No 931 Santa Cruz Miraflores Lima	
ACTIVIDAD ECONOMICA:	CONSTRUCCION DE OBRAS CIVILES EN GENERAL	20494637074					
EC:	<input type="checkbox"/> LUGAR <input type="checkbox"/> AREA: <u>OPS Oficina</u>				INDUCCION GENERAL <input type="checkbox"/> INDUCCION ESPECIFICA <input type="checkbox"/> CHARLAS <input checked="" type="checkbox"/> CAPACITACIONES <input type="checkbox"/> OTROS: <input type="checkbox"/>		
Fecha:	19/01/20	TURNO:	DIA: <u>8</u>	Noche: <input type="checkbox"/>			
Total participantes:		Total HH capacitadas:					
EXPOSITOR:	Miguel C. Lopez Jimenez		D.N.I. 40387000		Firma: _____		
TEMA:	FIRMA SUMADA						
TÓPICOS:							
SEGURIDAD Y SALUD		<input type="checkbox"/>	MEDIO AMBIENTE	<input type="checkbox"/>	CAUDAL	<input type="checkbox"/>	RESP. SOCIAL
		<input type="checkbox"/>		<input type="checkbox"/>		<input checked="" type="checkbox"/>	OTROS
<input type="checkbox"/>							<input type="checkbox"/>
Nº	NOMBRES Y APELLIDOS	DNI	CARGO	HORA ENTRADA	HORA SALIDA	FIRMAS	
1	Miguel Briceño	12345678	AY	7:15		[Firma]	
2	Catalina Pastilla Edgar	26111820	OP	7:15		[Firma]	
3	[Firma]	16915634	O.P	7:15		[Firma]	
4	José Gonzalo Pardo Magallon	1633518	AY	7:15		[Firma]	
5	ROBERTO VELASQUEZ YRADA	41049350	OP	7:15		[Firma]	
6	Sebastián Paredes (Gonzalez)	72640782	AY	7:15		[Firma]	
7	Luis Borja Caspedes	4426038	OP	7:15		[Firma]	
8	Rosario Flores Daniela	4542021	O.P	7:15		[Firma]	
9	[Firma]	6229015	AY	7:15		[Firma]	
10	Waltero Ramon Alvarado	0119562	H.	7:15		[Firma]	
11							
12							
13	RESUMEN DE PERSONAL						
14							
15	INGENIEROS	-	2				
16	ADMINISTRATIVOS	-	1				
17	OPERARIOS	-	4				
18	OFICIALES	-	1				
19	MUJERES	-	4				
20	TOTAL	-	12				
21							
22							
23							
24							
25							
26							
27							
28							
29							
30							

[Firma]

CONSORCIO CALLIZ  
 Ing. José Eugenio Marquina Araujo  
 Jefe de Supervisión  
 Reg. CIP N° 87295

[Firma]  
 INGENIERO CIVIL  
 REG. CIP N° 84297  
 CESAR AUGUSTO  
 URBINA VILLALOBOS

[Firma]  
 INGENIERO CIVIL  
 REG. CIP N° 84297  
 CESAR AUGUSTO  
 URBINA VILLALOBOS

(\*) SI ES REQUERIDO POR EL INSTRUCTOR

000044

AHREN		SISTEMA INTEGRADO DE GESTIÓN				SIG-10-012	
CONTRATISTAS		REGISTRO DE ASISTENCIA DE PERSONAL				VERSION: 00	
RAZON SOCIAL:	CONTRATISTAS GENERALES S.A.C.	RUC:	No De TRABAJADORES EN EL CENTRO LABORAL	21	DIRECCION:	Av. del Ejército Nro. 931 Santa Cruz Miraflores Lima	
ACTIVIDAD ECONOMICA:	CONSTRUCCION DE OBRAS CIVILES EN GENERAL	20994637074					
EC:	LUGAR: <u>L.P.O. QUILCO</u>					INDUCCIÓN GENERAL <input type="checkbox"/>	
Fecha:	TURNO: <u>5</u> DIA: <u>8</u> Noche: <input type="checkbox"/>					INDUCCIÓN ESPECÍFICA <input type="checkbox"/>	
	Duración: <u>5</u> Minutos					CHARLAS <input checked="" type="checkbox"/>	
Total participantes:	21					CAPACITACIONES <input type="checkbox"/>	
EXPOSITOR: <u>INGENIERO URBINA VILLALOBOS</u>					D.N.I. <u>9038366</u>		Firma:
TEMA: <u>QUE NO OLVIDEN NADA</u>							
TÓPICOS:							
SEGURIDAD Y SALUD <input type="checkbox"/>		MEDIO AMBIENTE <input type="checkbox"/>		CALIDAD <input checked="" type="checkbox"/>		RESP. SOCIAL <input type="checkbox"/>	
						OTROS <input type="checkbox"/>	
Nº	NOMBRES Y APELLIDOS	DNI	CARGO	HORA ENTRADA	HORA SALIDA	FIRMAS	
1	Cesar URBINA U.	47731114	Inj.	7:15			
2	USW ESPINOZA P.	78990593	Asp	7:15			
3	...	...	...	...			
4	...	...	OP	7:15			
5	Willy ...	...	...	...			
6	René HARINO Huayllan	92993994	Asp	7:15			
7	...	...	...	...			
8	...	...	...	...			
9	...	...	...	...			
10	...	...	...	...			
11	...	...	...	...			
12	...	...	...	...			
13	...	...	...	...			
14	...	...	...	...			
15	ROBERTO VENTURA ...	...	...	...			
16	...	...	...	...			
17	...	...	...	...			
18	...	...	...	...			
19	...	...	...	...			
20	...	...	...	...			
21							
22							
23	...	...	...	...			
24	...	...	...	...			
25	...	...	...	...			
26	...	...	...	...			
27	...	...	...	...			
28	...	8	...	...			
29	...	7	...	...			
30							

**CONSORCIO CALLIZ**  
 Ing. José Eugenio Marquina Araujo  
 Jefe de Supervisión  
 Reg. CIP N° 87295

Ingrid Patricia Rivera  
 INGENIERO PESQUERO  
 CIP N° 113091  
 ESPECIALISTA EN SEGURIDAD Y SALUD EN EL TRABAJO

**CESAR AUGUSTO URBINA VILLALOBOS**  
 INGENIERO CIVIL  
 Reg. CIP N° 84297

\*SI ES REQUERIDO POR EL INSTRUCTOR

000045

AHREN		SISTEMA INTEGRADO DE GESTIÓN				SIG-FO-012		
CONTRATISTAS GENERALES S.A.C. CONSTRUCCIÓN DE OBRAS CIVILES EN GENERAL		REGISTRO DE ASISTENCIA DE PERSONAL				VERSIÓN 00		
RAZÓN SOCIAL:	RUEN	RUC:	No De TRABAJADORES EN EL CENTRO LABORAL:	DIRECCION:	Av. del Ejército Nro. 931 Santa Cruz Miraflores Lima			
ACTIVIDAD ECONOMICA:	20499637074							
EC:	LUGAR: <u>OPS CALLIZ</u>					INDUCCIÓN GENERAL	<input type="checkbox"/>	
	AREA:					INDUCCIÓN ESPECÍFICA	<input type="checkbox"/>	
Fecha: <u>30/07/20</u>	TURNO: <u>5</u> DIA: <input checked="" type="checkbox"/> Noche: <input type="checkbox"/>					CHARLAS	<input checked="" type="checkbox"/>	
Duración: <u>5</u> Minutos							CAPACITACIONES	<input type="checkbox"/>
Total participantes: _____	Total HH capacitadas: _____						OTROS:	<input type="checkbox"/>
EXPOSITOR: <u>LUIS R. U. COSTA FERRER HUAYCHANI D.N.I. 40582665</u>				Firma: _____				
TEMA: _____								
TÓPICOS:								
SEGURIDAD Y SALUD	<input type="checkbox"/>	MEDIO AMBIENTE	<input type="checkbox"/>	CALIDAD	<input type="checkbox"/>	RESP. SOCIAL	<input type="checkbox"/>	
	<input type="checkbox"/>		<input type="checkbox"/>		<input type="checkbox"/>	OTROS	<input type="checkbox"/>	
Nº	NOMBRES Y APELLIDOS	DNI	CARGO	HORA ENTRADA	HORA SALIDA	FIRMAS		
1	Cesar Urbina V	87773514	OP	7:15				
2	MUDU ESPINOZA	4040517	OP	7:15				
3	Rene Huarino Huaychani	70995971	A-Y	7:15				
4	José Bautista	46825654	OP	7:15				
5	Claudio Tello Tantaleán	77288800	AY	7:15				
6	José Grajeda Bautista	44408020	AY	7:15				
7	Luis Boca Castiblanco	44802034	OP	7:15				
8	Willy CALVO M.	80522040	A-Y	7:15				
9	Luis B. CERO SORIANO	70773509	AY	7:15				
10	Rosario Velásquez Trujillo	41079354	OP	7:15				
11	Rosario Flores Durand	45322041	OP	7:15				
12	Andrés Pizarro Haza	49119564	Mausim	7:15				
13	Saulo Pizarro Cortázar	72610780	AY	7:15				
14	Carolina Inostroza Edgar	46213100	OP	7:15				
15	José Augusto P. de Myrillon	16385044	A-Y	7:15				
16	JOSE MIGUEL RIVERA W. RACA-HA	70573092	OP	7:15				
17	Carolina Tello Inzunza	71422012	AY	7:15				
18								
19								
20								
21	RESUMEN DE PERSONAL							
22								
23	INGENIEROS	3						
24	ADMINISTRATIVOS	1						
25	OPERARIOS	5						
26	OPER. EXT. TERC.	1						
27	OTROS	1						
28	CONDUCTORES	8						
29	TOTAL	19						
30								

(\*) SI ES REQUERIDO POR EL INSTRUCTIVO

INGENIERO EN SEGURIDAD Y SALUD EN EL TRABAJO

CESAR AUGUSTO URBINA VILLALOBOS  
 INGENIERO CIVIL  
 Reg. CIP N° 84297

CONSORCIO CALLIZ  
 Ing. José Eugenio Marquina Araujo  
 Jefe de Supervisión  
 Reg. CIP N° 87295

000346

AHREN		SISTEMA INTEGRADO DE GESTIÓN				11G-FO-012	
REGISTRADO EN EL REGISTRO NACIONAL DE EMPRESAS		REGISTRO DE ASISTENCIA DE PERSONAL				VERSIÓN: 00	
RAZÓN SOCIAL	CONTRATISTAS	RUC:	Nº DE TRABAJADORES	DIRECCIÓN:	Av. del Ejército Pto. 931 Santa Cruz, Miraflores Lima		
ACTIVIDAD ECONOMICA:	CONSTRUCCION DE OBRAS CIVILES EN GENERAL	2084437074	24				
EC:	LUGAR: <u>DPS QUILAS</u>		INDUCCIÓN GENERAL <input type="checkbox"/>		INDUCCIÓN ESPECÍFICA <input type="checkbox"/>		
FECHA: <u>23/07/20</u>	AREA:		CHARLAS <input checked="" type="checkbox"/>		CAPACITACIONES <input type="checkbox"/>		
TURNO: <u>S</u>	DÍA: <u>7</u>		Noche: <input type="checkbox"/>		OTROS: <input type="checkbox"/>		
DURACIÓN: <u>5</u> Minutos	Total participantes: <u>24</u>		Total HH capacitadas: <u>        </u>		Firma: <u>[Signature]</u>		
EXPOSITOR: <u>FLAVIO R. LOPEZ PUMAS RUIZ</u>	D.N.A.: <u>11038163</u>						
TEMA: <u>LA TRANQUILIDAD NOS BRINDA SEGURIDAD</u>							
TÓPICOS:	SEGURIDAD Y SALUD <input checked="" type="checkbox"/>		MEDIO AMBIENTE <input type="checkbox"/>		CALIDAD <input type="checkbox"/>		
	RESP. SOCIAL <input type="checkbox"/>		OTROS <input type="checkbox"/>				
Nº	NOMBRES Y APELLIDOS	DNI	CARGO	HORA ENTRADA	HORA SALIDA	FIRMAS	
1	Cesar Urbina C.	5723516	Ing	7:15		[Signature]	
2	Dora Espinoza	1249099	Asist	7:15		[Signature]	
3	Walter Torres	1877559	Asist	7:15		[Signature]	
4	Germán Armando Canga A.	7548324	Asist	7:15		[Signature]	
5	Remé Huarcayo Huaycama	4499894	Asist	7:15		[Signature]	
6	Cristina Pastillo Edga	3671182	Asist	7:15		[Signature]	
7	Miguel Torres	1680540	Asist	7:15		[Signature]	
8	Miguel Torre	4657808	Asist	7:15		[Signature]	
9	Saulo Pajava	7260957	Asist	7:15		[Signature]	
10	Carolina Pajava	7412612	Asist	7:15		[Signature]	
11	Claudio Tello Tantalcañ	7720280	Asist	7:15		[Signature]	
12	Geob Grayda Ugo	0717644	Asist	7:15		[Signature]	
13	Mano Espinoza	4609634	Asist	7:15		[Signature]	
14	Sosa de la Mata Castro	0726549	Asist	7:15		[Signature]	
15	Juan Carlos Torres	7450886	Asist	7:15		[Signature]	
16	José Eugenio Pinedo Rosellón	1137511	Asist	7:15		[Signature]	
17	Walter Torres	7353761	Asist	7:15		[Signature]	
18	Armando Torres	0719164	Asist	7:15		[Signature]	
19	Pamela Flores	1534903	Asist	7:15		[Signature]	
20	Luis Bosa Cespedes	4482131	Asist	7:15		[Signature]	
21	ROBERTO VELASQUEZ TRAPA	11019354	Asist	7:15		[Signature]	
22	Willy Salinas	4027012	Asist	7:15		[Signature]	
23	Willy Salinas	1752055	Asist	7:15		[Signature]	
24							
25	RESUMEN DE PERSONAL						
26	INGENIEROS - 3						
27	ADMINISTRATIVO - 1						
28	OPERARIO - 9						
29	OP EX MET. - 1						
30	OFICIALES - 2						

SI ES REQUERIDO POR EL INSTRUCTOR  
 AYUDANTES - 8  
 TOTAL - 24

[Signature]

CEAR AUGUSTO  
 URINA VILLALOBOS  
 INGENIERO CIVIL  
 Reg. CIP N° 84297

[Signature]  
 CONSORCIO CALL  
 Ing. José Eugenio Marquina Araujo  
 Jefe de Supervisión  
 Reg. CIP N° 87295



000347

AHREN		SISTEMA INTEGRADO DE GESTIÓN				SIG-FO-017		
CONTRATISTAS GENERALES S.A.C.		REGISTRO DE ASISTENCIA DE PERSONAL				VERSION: 00		
RAZÓN SOCIAL:	AV. del Ejército No. 931 Santa Cruz Miraflores Lima	RUC:	No De TRABAJADORES EN EL CENTRO LABORAL	25	DIRECCIÓN:			
ACTIVIDAD ECONOMICA:	2040437074							
EC:	LUGAR: <u>DPO QUILAS</u>					INDUCCIÓN GENERAL	<input type="checkbox"/>	
	AREA:					INDUCCIÓN ESPECIFICA	<input type="checkbox"/>	
Fecha: <u>23/03/20</u>	TURNO: <u>5</u> DIA: <u>8</u> Noche: <input type="checkbox"/>					CHARLAS	<input checked="" type="checkbox"/>	
Duración: <u>25</u> Minutos							CAPACITACIONES	<input type="checkbox"/>
Total participantes: <u>25</u>	Total HH capacitadas: _____						OTROS	<input type="checkbox"/>
EXPOSITOR: <u>MIGUEL LA ROSA FUENTES ROSAS</u>	D.N.I. <u>46700663</u>				Firma: <u>[Firma]</u>			
TEMA:								
TÓPICOS:								
SEGURIDAD Y SALUD	<input checked="" type="checkbox"/>	MEDIO AMBIENTE	<input type="checkbox"/>	CALIDAD	<input type="checkbox"/>	RESP. SOCIAL	<input type="checkbox"/>	
	<input checked="" type="checkbox"/>		<input type="checkbox"/>		<input type="checkbox"/>		<input type="checkbox"/>	
Nº	NOMBRES Y APELLIDOS	DNI	CARGO	HORA ENTRADA	HORA SALIDA	FIRMAS		
1	ROSARIO URBINA V.	07134519	Ing.	7:15		[Firma]		
2	JUDY ESPINOZA		Asist.	7:15		[Firma]		
3	MARINA ESPINOZA	4604534	OP. AC.	7:15		[Firma]		
4	Rene Humberto Huaychani	4299597	A.Y.	7:15		[Firma]		
5	Ugo Bonifacio	10802654	O.P.	7:15		[Firma]		
6	Saulo Papiros Gonzalez	7362478	OP.	7:15		[Firma]		
7	MIGUEL Rodolfo WILACAMA	40522692	OP.	7:15		[Firma]		
8	ROBERTO FLORES DAMAZA	15349001	R.P.	7:15		[Firma]		
9	ROBERTO VELASQUEZ PRADA	41049354	OP.	7:15		[Firma]		
10	WILLY BORA ESPINOZA	44600731	OP.	7:15		[Firma]		
11	WILLY ESPINOZA	02120023	M.Y.	7:15		[Firma]		
12	JOSE ALVARO CERVO	18310309	AY.	7:15		[Firma]		
13	GENARDA FLORES ESPINOZA	75246374	ADM.	7:15		[Firma]		
14	Galo Espinoza U.	02316011	OP.	7:15		[Firma]		
15	Claudio Tello Tantalera	7720322	A.Y.	7:15		[Firma]		
16	Jair Garcia Das Torres	71372001	A.Y.	7:15		[Firma]		
17	Jose Eugenio Puerto Masillon	16300001	A.Y.	7:15		[Firma]		
18	Alexander Brown YATTA	07119700	M.	7:15		[Firma]		
19	Cecilia Destilla Edgar	21213100	OP.	7:15		[Firma]		
20	Orlando Tello Castro	21411610	A.Y.	7:15		[Firma]		
21	Jose De la Plata Castro	02268461	Registador	7:15		[Firma]		
22	Orlando Paredes Aguilar	11388799	C. Culm.	7:15		[Firma]		
23	Walter Saul Soria Montano	03531901	Electro	7:15		[Firma]		
24	Pablo de la Cruz	4148118	OP.	7:15		[Firma]		
25								
26	RESERVA DEL PERSONAL							
27	INCOMPLETOS					- 3		
28	ADJUDICATIVOS					- 1		
29	OTROS					- 9		
30	OP. EST. FIC					- 1		

(\*) SI ES REQUERIDO POR EL INSTRUCTOR

[Firma]  
 [Firma]  
 [Firma]  
 [Firma]

[Firma]  
 ROSAR AUGUSTO  
 URBINA VILLALOBOS  
 INGENIERO CIVIL  
 Reg. CIP Nº 84297

[Firma]  
 CONSORCIO CALLIZ  
 Ing. José Eugenio Marquina Araujo  
 Jefe de Supervisión  
 Reg. CIP Nº 87295

000348

RAZÓN SOCIAL:		CONTRATISTAS GENERALES S.A.C. CONSTRUCCIÓN DE OBRAS CIVILES EN GENERAL		RUC:	No De TRABAJADORES EN EL CENTRO LABORAL	DIRECCION:	Av. del Ejército Nro. 931 Santa Cruz Miraflores Lima
ACTIVIDAD ECONOMICA:				2080487074	23		
LUGAR AREA:		DDP QUILCA		TURNO:		DIA: Noche: <input type="checkbox"/>	
Fecha:		24/07/20		Duración:		Minutos	
Total participantes:		23		Total HH capacidades:			
EXPOSITOR: MIEGUELA LA ROSA ALVARO DUMAZO				D.N.I. 41050660		Firma: <i>[Firma]</i>	
TEMA: SEGURIDAD EN EL TRABAJO				TÓPICOS:		OTROS: <input type="checkbox"/>	
SEGURIDAD Y SALUD <input checked="" type="checkbox"/>		MEDIO AMBIENTE <input type="checkbox"/>		CALIDAD <input type="checkbox"/>		RESP. SOCIAL <input type="checkbox"/>	
Nº	NOMBRES Y APELLIDOS	DNI	CARGO	HORA ENTRADA	HORA SALIDA	FIRMAS	
1	CASA VEBINA V.	071702700	Trj	7:15		<i>[Firma]</i>	
2	Juan Espinoza		Asst	7:15		<i>[Firma]</i>	
3	García Valenzuela Gonzalo	41846304	Adm	7:15		<i>[Firma]</i>	
4	Saulo Pajares Gonzalez	7260980	As	7:15		<i>[Firma]</i>	
5	Luis Bora Castedo	44820131	OP	7:15		<i>[Firma]</i>	
6	ROBERTO VELAZQUEZ PRADA	41049354	OF	7:15		<i>[Firma]</i>	
7	René HUARINO HUAYCINI	4299599	H.V	7:15		<i>[Firma]</i>	
8	EDGAR LIMACHE TOLEDO	43808637	OP	7:15		<i>[Firma]</i>	
9	Rodrigo de la Cruz Gomez	41198549	Clasico	7:15		<i>[Firma]</i>	
10	Blanca Flores Dávalos	46344664	OP	7:15		<i>[Firma]</i>	
11	José Guzmán Pineda Huelmo	42388551	OP	7:15		<i>[Firma]</i>	
12	José Dávalos	4802674	OP	7:15		<i>[Firma]</i>	
13	WILLACAMA S/C	80320012	OP	7:15		<i>[Firma]</i>	
14	MIGUEL ROQUE W. RACONCHA	46578512	OP	7:15		<i>[Firma]</i>	
15	José Guzmán Espinoza	4401888	OP	7:15		<i>[Firma]</i>	
16	Claudio Tello Tanteledin	47202800	OP	7:15		<i>[Firma]</i>	
17	Suarez Br: CERC	42388551	OP	7:15		<i>[Firma]</i>	
18	Cela Gregorio LU	4333814	OP	7:15		<i>[Firma]</i>	
19	MARCO ESTRELA LAYAN	4280854	OP	7:15		<i>[Firma]</i>	
20	Orlando Tello Justen	47406652	OP	7:15		<i>[Firma]</i>	
21	Catalina Pazilla Edge	46413180	OP	7:15		<i>[Firma]</i>	
22	José de la Cruz Castro	47268409	OP	7:15		<i>[Firma]</i>	
23	ARMANDO RIVERA HERRERA	04400561	OP	7:15		<i>[Firma]</i>	
24							
25	PERSONAL DEL PROYECTO						
26	INGENIEROS	- 3					
27	OPERARIOS	- 9					
28	OFICIALES	- 1					
29	OTROS	- 2					
30	AYUDANTES	- 7					

(\*) SI ES REQUERIDO POR EL INSTRUCTOR











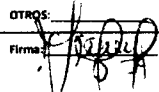
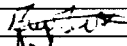





TOTAL

*[Firma]*  
 Ing. Miguel La Rosa Alvaró  
 INGENIERO PESQUERO  
 CIP N° 11389  
 ESPECIALISTA EN SEGURIDAD Y SALUD EN EL TRABAJO

*[Firma]*  
 CESAR AUGUSTO  
 URBINA VILLALOBOS  
 INGENIERO CIVIL  
 Reg. CIP N° 54297

*[Firma]*  
 CONSORCIO CALLIZ  
 Ing. José Eugenio Marquina Araya  
 Jefe de Supervisión  
 Reg. CIP N° 87295

009349

		SISTEMA INTEGRADO DE GESTIÓN				SIE-FO-017	
		REGISTRO DE ASISTENCIA DE PERSONAL				VERSION: 00	
RAZÓN SOCIAL:	CONTRATISTAS GENERALES S.A.C. CONSTRUCCIÓN DE OBRAS CIVILES EN GENERAL	RUC:	No De TRABAJADORES EN EL CENTRO LABORAL	17	DIRECCION:	Av. del Ejército No. 931 Santa Cruz Miraflores Lima	
ACTIVIDAD ECONOMICA:	2088487074						
LUGAR: <input type="checkbox"/> <u>DPS CALLIZO</u> AREA: <input type="checkbox"/>		INDUCCIÓN GENERAL <input type="checkbox"/>					
TURNO: <u>5</u> DIA: <input checked="" type="checkbox"/> Noche: <input type="checkbox"/> Duración: <u>5</u> Minutos		INDUCCIÓN ESPECÍFICA <input type="checkbox"/>					
Fecha: <u>25/01/20</u> Total participantes: <u>17</u> Total HH capacitadas:		CHARLAS <input checked="" type="checkbox"/>					
EXPOSITOR: <u>MICROEMPRESA DOS FUENTES PUERTO D.N.I. 11058022</u> TEMA: <u>ANÁLISIS DE RIESGO EN OBRAS CIVILES</u>		CAPACITACIONES <input type="checkbox"/>					
TÓPICOS: SEGURIDAD Y SALUD <input checked="" type="checkbox"/> MEDIO AMBIENTE <input type="checkbox"/> CALIDAD <input type="checkbox"/> RESP. SOCIAL <input type="checkbox"/> OTROS <input type="checkbox"/>		OTROS: <input type="checkbox"/>		Firma: 			
Nº	NOMBRES Y APELLIDOS	DNI	CARGO	HORA ENTRADA	HORA SALIDA	FIRMAS	
1	Gonzalez Fernando Corcuera	75546324	ADM	7:15			
2	Edmundo Laventura Ramos	42608634	DESA	7:15			
3	Juan Becerra	18347507	AV	7:15			
4	Joni Barrios	16807654	O.P	7:15			
5	Nicolás Raúl W. RACONCHA	46578894	O.P	7:15			
6	José Gonzalo Prieto Muzillo	16388554	P.V	7:15			
7	Pablo P. ...	41641174	...	7:15			
8	Colombio ...	41422418	...	7:15			
9	Claudio Rillo Tantaleán	7700831	...	7:15			
10	José ...	7460054	...	7:15			
11	José ...	07268767	...	7:15			
12	Carlo ...	0720441	...	7:15			
13	Rene Huarino Huayclay	4295994	...	7:15			
14	EDUARDO LIMBINE TALLON	42058237	O.P	7:15			
15	Saulo ...	42610980	...	7:15			
16	Luis ...	44610131	OP	7:15			
17							
18							
19							
20							
21	RESUMEN DEL PERSONAL						
22	INGENIEROS	-	1				
23	ADMNISTR	-	1				
24	OPERARIOS	-	4				
25	OF. EST. PET	-	1				
26	OFICIALES	-	2				
27	OPERARIOS	-	7				
28							
29							
30							

(\*) SI ES REQUERIDO POR EL INSTRUCTOR

  
 INGENIERO PESQUERO  
 CIP N° 113881  
 ESPECIALISTA EN SEGURIDAD  
 Y SALUD EN EL TRABAJO

  
 CONSORCIO CALLIZ  
 Ing. José Eugenio Marquina Araujo  
 Jefe de Supervisión  
 Reg. CIP N° 87295

000050

AHREN		SISTEMA INTEGRADO DE GESTIÓN				SIG FO 012	
CONTRATISTAS S.A.C.		REGISTRO DE ASISTENCIA DE PERSONAL				Versión: 00	
RAZÓN SOCIAL:	CONTRATISTAS S.A.C.	RUC:	No De TRABAJADORES EN EL CENTRO LABORAL	DIRECCIÓN:	Av. del Ejército No. 931 Santa Cruz Miraflores Lima		
ACTIVIDAD ECONOMICA:	CONSTRUCCIÓN DE OBRAS CIVILES EN GENERAL	20494637974					
EC:	<input type="checkbox"/> LUGAR <input checked="" type="checkbox"/> AREA: <u>UPIS QUILES</u>					INDUCCIÓN GENERAL	<input type="checkbox"/>
Fecha: <u>27/07/20</u>	TURNO: <u>5</u> DIA: <input checked="" type="checkbox"/> Noche: <input type="checkbox"/>					INDUCCIÓN ESPECÍFICA	<input type="checkbox"/>
Duración: <u>5</u> Minutos					CHARLAS	<input checked="" type="checkbox"/>	
Total participantes: _____	Total HH capacidades: _____					CAPACITACIONES	<input type="checkbox"/>
EXPOSITOR: <u>MIGUEL W. DE LA FUENTE ALVARO</u>	D.N.I.: <u>40383663</u>					OTROS:	<input type="checkbox"/>
TEMA: <u>Preservación de Seguridad</u>					Firma:		
TÓPICOS:							
SEGURIDAD Y SALUD	<input checked="" type="checkbox"/> MEDIO AMBIENTE	<input type="checkbox"/> CALIDAD	<input type="checkbox"/> RESP. SOCIAL	<input checked="" type="checkbox"/> OTROS			
Nº	NOMBRES Y APELLIDOS	DNI	CARGO	HORA ENTRADA	HORA SALIDA	FIRMAS	
1	Cesar Urbina V.	79437324	Ing	7:15			
2	Juan Espinoza P.		Asst	7:15			
3	Coley Gonzalez	4725844	Leq	7:15			
4	Jair Gonzalez	9083249	Ay	7:15			
5	EDGAR LIMPIANI TELADA	4120843	CP	7:15			
6	Roberto de la Cruz Luna	41493844	Asst	7:15			
7	José Eugenio Pardo Magallon	16343111	O.V	7:15			
8	Jeffrey D. Carrasco	1853091	Ay	7:15			
9	Miguel Espinoza L.	4209634	CP	7:15			
10	Sofía de la Cruz Castro	42268409	Tec elect	7:15			
11	Sebastián Pizarro Gonzalez	12610787	Ay	7:15			
12	Jorge Bustillos	16810634	CP	7:15			
13							
14							
15							
16							
17							
18							
19							
20							
21							
22	PRESERVACIÓN DE PERSONAL						
23							
24	INGENIEROS						
25	ASISTENTES						
26	OPERARIOS						
27	CP ELECT						
28	CP ELECT						
29	AYUDANTES						
30							

\*1) SI ES REQUERIDO POR EL INSTRUCTOR

CESAR AUSTO  
 URBINA VILLALOBOS  
 INGENIERO PERUERO  
 CIP N° 118491  
 ESPECIALISTA EN SEGURIDAD

CESAR AUSTO  
 URBINA VILLALOBOS  
 INGENIERO CIVIL  
 Reg. CIP N° 84297

CONSORCIO CALLIZ  
 Ing. José Eugenio Marquina Araujo  
 Jefe de Supervisión  
 Reg. CIP N° 87295

000351

RAZÓN SOCIAL:		CONTRATISTAS GENERALES A.C. CONSTRUCCIÓN DE OBRAS CIVILES EN GENERAL	RUC:	No De TRABAJADORES EN EL CENTRO LABORAL	DIRECCIÓN:	Av del Ejército No. 93 Santa Cruz Miraflores Lima
ACTIVIDAD ECONOMICA:		20494637074	17			
LUGAR:		DPS OUILCO				
AREA:						
Fecha: 28/07/20		TURNO: 5		DIA: <input checked="" type="checkbox"/> Noche: <input type="checkbox"/>		
Duración: 17		Minutos:				
Total participantes: 17		Total HH capacitadas:				
EXPOSITOR: MIGUEL LA ROSA FUENTE RIVERA		D.N.I. 4020366				
TEMA: SEGURIDAD Y SALUD EN EL TRABAJO						
TÓPICOS:		<input checked="" type="checkbox"/> SEGURIDAD Y SALUD <input type="checkbox"/> MEDIO AMBIENTE <input type="checkbox"/> CALIDAD <input type="checkbox"/> RESP. SOCIAL <input type="checkbox"/> OTROS				
Nº	NOMBRES Y APELLIDOS	DNI	CARGO	HORA ENTRADA	HORA SALIDA	FIRMAS
1	Cesar Villalobos	2297597	Ing	7:15		
2	JUAN ESPINOZA	2297597	Asst	7:15		
3	Yohan Tardío	1871000	As	7:15		
4	Yoni Bortolero	1692004	As	7:15		
5	José de la Mata Castro	2297597	Asst	7:15		
6	Juan Carlos...	2297597	Asst	7:15		
7	José Antonio...	2297597	As	7:15		
8	José...	2297597	As	7:15		
9	Carlos...	2297597	As	7:15		
10	José...	2297597	As	7:15		
11	Rodrigo...	2297597	As	7:15		
12	Yosha...	2297597	As	7:15		
13	Willy...	2297597	As	7:15		
14	Edgardo...	2297597	As	7:15		
15	Miguel...	2297597	As	7:15		
16	Andrés...	2297597	As	7:15		
17	Gustavo...	2297597	As	7:15		
18						
19						
20						
21						
22						
23	Registro de personas					
24	Asistencia - 3					
25	Asistencia - 1					
26	Asistencia - 5					
27	Asistencia - 1					
28	Asistencia - 1					
29	Asistencia - 6					
30	Asistencia - 17					

*[Signature]*

CONSORCIO CALLIZ  
Ing. José Eugenio Marquina Araujo  
Jefe de Supervisión  
Reg. CIP N° 87295

*[Signature]*  
Ing. Miguel Ángel de la Cruz Rivera  
INGENIERO DE SEGURIDAD  
CIP N° 13881  
ESPECIALISTA EN SEGURIDAD Y SALUD EN EL TRABAJO

*[Signature]*  
CESAR AUGUSTO URBINA VILLALOBOS  
INGENIERO CIVIL  
Reg. CIP N° 84297

(\*) SI ES REQUERIDO POR EL INSTRUCTOR

000052

AHREN		SISTEMA INTEGRADO DE GESTIÓN				ING-FO-012	
CONTRATISTAS GENERALES S.A.C. OBRAS CIVILES EN GENERAL		REGISTRO DE ASISTENCIA DE PERSONAL				VERSIÓN: 00	
RAZÓN SOCIAL:	RUC:	No De TRABAJADORES EN EL CENTRO LABORAL:	20		DIRECCIÓN:	Av. del Ejército Nro. 831 Santa Cruz Miraflores Lima	
ACTIVIDAD ECONOMICA:	20484637074						
EC:	LUGAR:	DPS CALLIZO				INDUCCIÓN GENERAL <input type="checkbox"/>	
	AREA:					INDUCCIÓN ESPECÍFICA <input type="checkbox"/>	
Fecha:	29/01/20	TURNOS:	DÍA:	Noche:	CHARLAS <input checked="" type="checkbox"/>		
		Duración:	5	Minutos	CAPACITACIONES <input type="checkbox"/>		
Total participantes:	30	Total HH capacitadas:					
EXPOSITOR:	FUGUERO LOPEZ FUENTES LUISO				D.N.I.:	40382665	
TEMA:	USO DE EQUIPOS DE SEGURIDAD				Firma: <i>[Signature]</i>		
TÓPICOS:	<input checked="" type="checkbox"/> SEGURIDAD Y SALUD <input checked="" type="checkbox"/> MEDIO AMBIENTE <input type="checkbox"/> CALIDAD <input type="checkbox"/> RESP. SOCIAL <input type="checkbox"/> OTROS <input type="checkbox"/>						
Nº	NOMBRES Y APELLIDOS	DNI	CARGO	HORA ENTRADA	HORA SALIDA	FIRMAS	
1	César Augusto Urbina Villalobos	40382665	Ing.	7:15		<i>[Signature]</i>	
2	JUAN ESPINOSA P.	42946892	Asnt	7:15		<i>[Signature]</i>	
3	Juan Carlos...					<i>[Signature]</i>	
4	Luis Roldán Casariego	40011131	OP	7:15		<i>[Signature]</i>	
5	Gerardo...	73048834	Asnt	7:15		<i>[Signature]</i>	
6	ROBERTO VENCES TRADA	41019354	OP	7:15		<i>[Signature]</i>	
7	Rene Humberto Huay Chuco	42918744	OP	7:15		<i>[Signature]</i>	
8	José De La Haza Castro	47268709	Trabajador	7:15		<i>[Signature]</i>	
9	Willy Calles...	40382665	OP	7:15		<i>[Signature]</i>	
10	...	41019354	OP	7:15		<i>[Signature]</i>	
11	Daniela Flores...	45400001	OP	7:15		<i>[Signature]</i>	
12	José...	40382665	OP	7:15		<i>[Signature]</i>	
13	José...	40382665	OP	7:15		<i>[Signature]</i>	
14	Johann...	40382665	OP	7:15		<i>[Signature]</i>	
15	MARC...	40382665	OP	7:15		<i>[Signature]</i>	
16	EDUARDO...	40382665	OP	7:15		<i>[Signature]</i>	
17	MIGUEL...	40382665	OP	7:15		<i>[Signature]</i>	
18	Sergio...	40382665	OP	7:15		<i>[Signature]</i>	
19	...	40382665	OP	7:15		<i>[Signature]</i>	
20							
21							
22							
23	REGISTRO PERSONAL						
24	INGENIEROS	-	3				
25	OPERARIOS	-	1				
26	ASISTENTES	-	3				
27	OP. EN SECT.	-	1				
28	OFICIALES	-	1				
29	ESTUDIOS	-	6				
30	OTROS	-	RD				

*[Signature]*  
 CONSORCIO CALLIZ  
 Ing. José Eugenio Marquina Araujo  
 Jefe de Supervisión  
 Reg. CIP N° 87295

*[Signature]*  
 INGENIERO PESQUERO  
 CIP N° 113891  
 ESPECIALISTA EN SEGURIDAD  
 V. P. EN EL TRABAJO

*[Signature]*  
 CESAR AUGUSTO  
 URBINA VILLALOBOS  
 INGENIERO CIVIL  
 Reg. CIP N° 84297

\*13 ES REQUERIDO POR EL INSTRUCTOR

000053

 <b>IAHREN</b> <small>INGENIERÍA ASISTIDA POR COMPUTADOR</small>		<b>SISTEMA INTEGRADO DE GESTIÓN</b> <b>REGISTRO DE ASISTENCIA DE PERSONAL</b>				<small>SG-FO-812</small> <small>VERSIÓN: 00</small>	
<small>RAZÓN SOCIAL:</small> <small>ACTIVIDAD ECONÓMICA:</small>	<small>CONTRATISTA:</small> <small>CONSTRUCCIÓN DE OBRAS CIVILES EN GENERAL</small>	<small>RUC:</small> 20484637074	<small>No De TRABAJADORES EN EL CENTRO LABORAL:</small> 73	<small>DIRECCION:</small>	<small>Av. 6al Ejercito No. 831 Santa Cruz Miraflores Lima</small>	<small>INDUCCIÓN GENERAL</small> <input type="checkbox"/> <small>INDUCCIÓN ESPECÍFICA</small> <input type="checkbox"/> <small>CHARLAS</small> <input checked="" type="checkbox"/> <small>CAPACITACIONES</small> <input type="checkbox"/> <small>OTROS:</small> <input type="checkbox"/>	
<small>EC:</small>		<small>LUGAR:</small> <input type="checkbox"/> <b>DDO OULLO</b> <small>AREA:</small> <input type="checkbox"/>		<small>TURNO:</small> <b>5</b> <small>DIA:</small> <input checked="" type="checkbox"/> <small>Noche:</small> <input type="checkbox"/> <small>Duración:</small> <b>5</b> <small>Minutos</small>		<small>Fecha:</small> <b>30/01/20</b> <small>Total participantes:</small> <b>23</b> <small>Total HH capacitadas:</small>	
<small>EXPOSITOR:</small> <b>INGENIERO R. LAGUNA FUENTES TUPAC</b> <small>D.N.I. 40293665</small>		<small>TEMA:</small> <b>LAS DISURSA Y SUS TRABAJOS</b>		<small>Firma:</small>		<small>TÓPICOS:</small> <small>SEGURIDAD Y SALUD</small> <input checked="" type="checkbox"/> <small>MEDIO AMBIENTE</small> <input type="checkbox"/> <small>CALIDAD</small> <input type="checkbox"/> <small>RESP. SOCIAL</small> <input type="checkbox"/> <small>OTROS</small> <input type="checkbox"/>	
Nº	NOMBRES Y APELLIDOS	DNI	CARGO	HORA ENTRADA	HORA SALIDA	FIRMAS	
1	Juan Urquiza	00000000	TRX	7:05			
2	Juan ESPINOZA	70000000	TRX	7:15			
3	Edgardo Humberto Toledo	70000000	TRX	7:00			
4	EDGAR HUMBERTO TOLEDO	70000000	TRX	7:00			
5	Gamaliel Humberto Cordero	70000000	TRX	7:00			
6	Juan Bustos	18000000	TRX	7:00			
7	JUAN BUSTOS	18000000	TRX	7:00			
8	Rubén Borda Casales	70000000	TRX	7:00			
9	ROBERTO HELIOWEL PIEDRA	70000000	TRX	7:00			
10	José Pedroza General	70000000	TRX	7:15			
11	José Carlos Pardo Huallata	70000000	TRX	7:15			
12	ARMANDO RAMIRO HUAYTA	70000000	TRX	7:15			
13	Juan de Dios Torres	70000000	TRX	7:15			
14	Willy Enriquez	70000000	TRX	7:15			
15	MARCOS ESPINOZA	70000000	TRX	7:15			
16	Rene Humberto Huaychañ	70000000	TRX	7:15			
17	Osvaldo Torres	70000000	TRX	7:15			
18	Miguel Recio Villalobos	70000000	TRX	7:15			
19	José Torres	70000000	TRX	7:15			
20	Osvaldo Torres	70000000	TRX	7:15			
21	OSVALDO TORRES	70000000	TRX	7:15			
22	José De la Plata Castro	70000000	TRX	7:15			
23							
24	PRESENCIA DE PERSONAL						
25	INDUCCIÓN	- 3					
26	INDUCCIÓN ESPECÍFICA	- 1					
27	OTROS	- 10					
28	DE 24 HORAS	- 1					
29	OTROS	- 7					
30	OTROS	- 10					

*[Handwritten Signature]*

CONSORCIO CALLIZ  
 Ing. José Eugenio Marquina Araujo  
 Jefe de Supervisión  
 Reg. CIP N° 87295

*[Handwritten Signature]*  
 INGENIERO CIVIL  
 REG. CIP N° 84297

CESAR AUGUSTO URBINA VILLOBOS  
 INGENIERO CIVIL  
 Reg. CIP N° 84297

(\*) SI ES REQUERIDO POR EL INSTRUCTOR

000354

AHREN		SISTEMA INTEGRADO DE GESTIÓN				VIG 01.012	
		REGISTRO DE ASISTENCIA DE PERSONAL				VERSIÓN 00	
RAZÓN SOCIAL	SECTOR	RUC	Nº DE TRABAJADORES EN EL CENTRO LABORAL	DIRECCIÓN	Ar. de Empleo No. 551 Santa Cruz, Miraflores Lima		
ACTIVIDAD ECONOMICA	CONTRATISTAS G. C. CONSTRUCCIÓN DE OBRAS CIVILES EN LA REGIÓN	ZONA DE EMPLEO					
EC: <input type="checkbox"/> LUGAR AREA: <u>DPA QUILCA</u>						INDUCCIÓN GENERAL <input type="checkbox"/>	
Fecha: <u>30/01/20</u>		TURNO: <u>10</u> DIA: <input checked="" type="checkbox"/> Noche: <input type="checkbox"/>				INDUCCIÓN ESPECÍFICA <input type="checkbox"/>	
Duración: <u>10</u> Minutos						CHARLAS <input type="checkbox"/>	
Total participantes: _____		Total HH capacitadas: _____				CAPACITACIONES <input checked="" type="checkbox"/>	
						OTROS: <input type="checkbox"/>	
EXPOSITOR: <u>ARMANDO ROSA VILLALBA G.</u>		D.N.I. <u>71413116</u>				Firma: <u>[Firma]</u>	
TEMA: <u>PRIMERA QUILCA - VIM</u>							
TÓPICOS:							
SEGURIDAD Y SALUD <input checked="" type="checkbox"/>		MEDIO AMBIENTE <input type="checkbox"/>		CALIDAD <input type="checkbox"/>		RESP. SOCIAL <input type="checkbox"/>	
						OTROS <input type="checkbox"/>	
Nº	NOMBRES Y APELLIDOS	DNI	CARGO	HORA ENTRADA	HORA SALIDA	FIRMAS	
1	Cesara Villalba V	67231116	ASIST	5:00		[Firma]	
2	JUAN PACHECO	42000544	ASIST	5:00		[Firma]	
3	Rosa de la Cruz...	41493845	ASIST	5:00		[Firma]	
4	Edo Cepeda V	41415116	ASIST	5:00		[Firma]	
5	José DE LA ROSA CISTRO	01808767	ASIST	5:00		[Firma]	
6	José GUSTO PATA HOGAR	16541151	ASIST	5:00		[Firma]	
7	MIGUEL RIVERA...	16541151	ASIST	5:00		[Firma]	
8	Juan Carlos...	16541151	ASIST	15:00		[Firma]	
9	Willy Cepeda...	63200123	ASIST	5:00		[Firma]	
10	Willy Ben...	41400031	ASIST	18:00		[Firma]	
11	Juan...	16500054	ASIST	5:00		[Firma]	
12	...	16500054	ASIST	5:00		[Firma]	
13	Johann...	18241334	ASIST	5:00		[Firma]	
14	ROBERTO VILLALBA TRABA	41819334	ASIST	18:00		[Firma]	
15	Rene...	42995444	ASIST	5:15		[Firma]	
16	...	15240324	ASIST	5:15		[Firma]	
17	...	15340014	ASIST	7:15	15:00	[Firma]	
18	CETINA...	26713161	ASIST	7:15	15:00	[Firma]	
19	...	42600004	ASIST	7:15	12:00	[Firma]	
20	GILMER...	4057111	ASIST	7:15	6:00	[Firma]	
21							
22							
23							
24							
25							
26							
27							
28							
29							
30							

INSTRUMENTO DE VERIFICACIÓN DE ASISTENCIA  
 INGENIERO EN SEGURIDAD  
 CESAR AUGUSTO URBINA VILLALOBOS  
 Reg. CIP N° 84297

CESAR AUGUSTO URBINA VILLALOBOS  
 INGENIERO CIVIL  
 Reg. CIP N° 84297

[Firma]  
 CONSORCIO CALLIZ  
 Ing. José Eugenio Marquina Araujo  
 Jefe de Supervisión  
 Reg. CIP N° 87295



000855

RAZÓN SOCIAL		NOMBRE CONTRATISTAS GENERALES S.A.S. CONSTRUCCION DE OBRAS CIVILES EN GENERAL		AÑO		Nº DE TRABAJADORES EN EL CENTRO LABORAL		DIRECCION		No del Expediente del Sistema Integrado de Gestión	
						23					
EC: <input type="checkbox"/> LUGAR: <u>DPE QUILCA</u> <input type="checkbox"/> APEA: _____ TURNO: <u>5</u> DIA: <input checked="" type="checkbox"/> Noche: <input type="checkbox"/> Fecha: <u>31/07/20</u> Duración: <u>5</u> Minutos Total participantes: <u>23</u> Total HH capacitadas: _____ EXPOSITOR: <u>MIGUEL R. LA ROSA ESCOBAR</u> D.N.I. <u>40702601</u> TEMA: <u>OS. ELECTRICIDAD, CONSTRUCCION</u> TÓPICOS: SEGURIDAD Y SALUD <input checked="" type="checkbox"/> MEDIO AMBIENTE <input type="checkbox"/> CALIDAD <input type="checkbox"/> RESP. SOCIAL <input type="checkbox"/> OTROS <input type="checkbox"/> INDUCCIÓN GENERAL <input type="checkbox"/> INDUCCIÓN ESPECÍFICA <input type="checkbox"/> CHARLAS <input checked="" type="checkbox"/> CAPACITACIONES <input type="checkbox"/> OTROS <input type="checkbox"/> Firmas: _____											
Nº	NOMBRES Y APELLIDOS	DNI	CARGO	HORA ENTRADA	HORA SALIDA	FIRMAS					
1	Cesar Velasco V.	07231510	Ing.	7:15							
2	JUAN CRISTOBAL BARRERA	42840524	Arq.	7:15							
3	ROBERTO BORRERO ALVARO	87117504	Arq.	7:15							
4	ROBERTO VELASQUEZ PRADA	41049354	C.F.	7:15							
5	MARCELO ESPINOZA LAURENTE	42592624	C.F.	7:15							
6	Catalina Borlido Edgar	82117204	Arq.	7:15							
7	Wladimir BARRERA	44421131	Arq.	7:15							
8	Rene Huarino Huarino	42445904	Arq.	7:15							
9	Gilberto Cepeda	87251004	Ing.	7:15							
10	Juan de la Cruz Castro	87251004	Arq.	7:15							
11	José Bustos	16515004	Arq.	7:15							
12	Armando Flores Ramirez	19212004	Arq.	7:15							
13	Sebastián Romero	72211704	Arq.	7:15							
14	JOSÉ RICARDO ESCOBAR	16540604	Arq.	7:15							
15	Juan Carlos Pinto Huayllas	16540604	Arq.	7:15							
16	Gerardo Espinoza Espinoza	72540504	Arq.	7:15							
17	José Ojeda	82117204	Arq.	7:15							
18	Miguel Roque Velasco	42592624	C.F.	7:15							
19	Rodrigo Velasco	41049354	C.F.	7:15							
20	Willy Velasco	82117204	Arq.	7:15							
21	EDGAR LINDNER TELLO	42592624	C.F.	7:15							
22	Edgardo Velasco Tellez	42592624	C.F.	7:15							
23											
24	RESUMEN DE PRESENCIA										
25	INDICADOS	-	3								
26	ASISTENTES	-	1								
27	OPRENCIA	-	10								
28	OFICIALES	-	1								
29	OTROS	-	8								
30	ASISTENTES	-	16								

(\*) SI ES REQUERIDO POR EL INSTRUMENTO

*[Handwritten signature]*  
 INGENIERO CIVIL  
 Reg. CIP N° 84297

**CESAR AUGUSTO URBINA VILLOBOBOS**  
 INGENIERO CIVIL  
 Reg. CIP N° 84297

*[Handwritten signature]*

**CONSORCIO CALLIZ**  
 Ing. José Eugenio Marquina Araujo  
 Jefe de Supervisión  
 Reg. CIP N° 87295

CONSORCIO CALLIZ

Calle 5 Mz. V lote 11, Residencial Puertas del Sol, Chacupe  
Chiclayo – Chiclayo – Lambayeque  
Cel.: 949611859 / 074-601278



000056

b. Descripción de las ocurrencias técnicas realizadas en obra

Se han realizado consultas técnicas por parte de la contratista, algunas de ellas han sido resueltas en campo por la supervisión, y otras han sido trasladadas a la Entidad para el pronunciamiento del Proyectista.

c. Prueba hidráulica.

Se han llevado a cabo prueba hidráulica durante la ejecución de los trabajos, como se aprecia en las siguientes fotos:

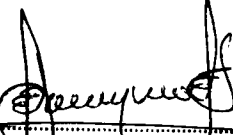

  
CONSORCIO CALLIZ  
José Eugenio Marquina Araujo  
Jefe de Supervisión  
Reg. CIP N° 87295

**Jefe de Supervisión verificación prueba hidráulica**

d. Control de calidad de equipos y/o materiales eléctricos

El Supervisor de Instalaciones Eléctricas, ha verificado el control de calidad de los materiales y equipos eléctricos utilizados en el mes de Enero 2020 en la obra, tal como se puede apreciar en la siguiente imagen:

CONSORCIO CALLIZ

Calle 5 Mz. V lote 11, Residencial Puertas del Sol, Chacupe  
Chiclayo – Chiclayo – Lambayeque  
Cel.: 949611859 / 074-601278

020057



**Control de equipos eléctricos por parte de la supervisión**

- e. Pruebas de compactaciones o densidad



**Maestro de obra tomando muestras de concreto para probetas para laboratorio**

estebanzuloeta@hotmail.com

  
CONSORCIO CALLIZ  
Ing. José Eugenio Marquina Araujo  
Jefe de Supervisión  
Reg. CIP N° 87295

estebanzuloeta@gmail.com

# CONSORCIO CALLIZ

Calle 5 Mz. V lote 11, Residencial Puertas del Sol, Chacupe  
Chiclayo – Chiclayo – Lambayeque  
Cel.: 949611859 / 074-601278



000058

f. Recursos utilizados durante el mes

El contratista ejecutor de obra, ha utilizado en este mes, los siguientes equipos:

DESCRIPCION	CANTIDAD
TROMPO MEZCLADOR DE 9,5 HP	1
PLANCHA COMPACTADORA	1
BAÑOS PORTATILES	2
MAQUINA PULIDORA DE PISO	1
COMPRESORA	1
SOGAS	1
ESCALEWRAS TIJERAS	2
ANDAMIOS METALICOS	6
GRUPO ELECTROGENO	1
NIVEL TOPOGRAFICO	1
VIBRADORA DE CONCRETO	1
TROZADORA DE FIERRO DEWOLT 14"	1
AMOLADORA GRANDE 7" DEWOLT	1
AMOLADORA DE 4" DEWOLT	2
RADIAL PARA ,MADERA BOCH 7"	1
ROTOMARTILLO GRANDE DEWOLT	2
ROTOMARTILLO PEQUEÑO DEWOLT	1
TALADRO PEQUEÑO	2
ELECTROBOMBA 0,5 HP	1
PULIDORA	1
MAQUINAS DE SOLDAR	1
BALDE DE PRUEBA	1
REFLECTORES 500WATTS	2
COMPUITADORA DE MEZA	1
INPRESORA CANON	1
LAPTOP	1
VENTILADORES	2

- g. Control y supervisión en la prevención de riesgos (seguridad)  
La Supervisión a través de su Especialista en Seguridad de Obra, el cual está a 100% de participación en la zona del proyecto, ha verificado que se cumplan todas las medidas de seguridad por parte del contratista ejecutor de obra para con su personal, tal es así que en este mes no se ha registrado ningún accidente en obra.
- h. Control y supervisión ambiental realizadas durante el mes  
La Supervisión ha verificado que se cumplan las medidas ambientales descritas en el expediente técnico, teniendo como objetivo lograr la conservación socio ambiental del área donde se emplazará el "Desembarcadero Pesquero Artesanal Quilca", mediante

estebanzuloeta@hotmail.com

  
CONSORCIO CALLIZ  
Ing. José Eugenio Marquina Araujo  
Jefe de Supervisión  
Reg. CIP N° 87295

estebanzuloeta@gmail.com

CONSORCIO CALLIZ

Calle 5 Mz. V lote 11, Residencial Puertas del Sol, Chacupe  
Chiclayo – Chiclayo – Lambayeque  
Cel.: 949611859 / 074-601278



000059

la identificación de los impactos socio ambientales que, sobre su entorno físico, biológico, social, económico y cultural, puedan generar las diversas obras de mejoramiento del DPA Quilca, y establecer las medidas socio ambientales que permitan anular, mitigar o compensar los impactos negativos causados sobre dicho entorno, ejecutando las siguientes actividades:

- ✓ Identificar las implicancias ambientales que tendrán las etapas y acciones del proyecto.
- ✓ Identificar, evaluar e interpretar los impactos ambientales que ocurrirán en las diferentes etapas y acciones del proyecto.
- ✓ Elaborar un Plan de Manejo Socio-Ambiental que contenga las medidas necesarias, a fin de evitar y/o mitigar los impactos negativos y potenciar los impactos positivos, sobre la base de los resultados de la evaluación de impactos.
- ✓ Plantear las medidas de eliminación y/o mitigación de los impactos ambientales negativos.
- ✓ Implementar y desarrollar un programa de seguimiento y control ambiental, a fin de garantizar la protección ambiental, durante las etapas de ejecución del proyecto.

CONSORCIO CALLIZ  
Ing. José Eugenio Marquina Araujo  
Jefe de Supervisión  
Reg. CIP N° 87295

000060

---

Control económico de la obra

---

## CONSORCIO CALLIZ

Calle 5 Mz. V lote 11, Residencial Puertas del Sol, Chacupe  
Chiclayo – Chiclayo – Lambayeque  
Cel.: 949611859 / 074-601278



### CONTROL ECONÓMICO DE LA OBRA

000061

- a. Control de valorizaciones

Se esta presentando la valorización N° 02 de la obra.

- b. Control de adicionales y/o deductivos

No se han dado en este segundo mes de avance de obra

- c. Control de vigencia de cartas fianzas

La carta fianza de fiel cumplimiento N° 0011-0380-9800252355-37, emitida por el Banco BBVA continental por un monto de S/ 512,720.75 vence el 31 de marzo del 2020, por lo que se encuentra vigente a la fecha de cierre de este informe.

CONSORCIO CALLIZ  
Ing. José Eugenio Marquina Araujo  
Jefe de Supervisión  
Reg. CIP N° 87295

000062

---

Cambios y/o modificaciones al proyecto original

---



CONSORCIO CALLIZ

Calle 5 Mz. V lote 11, Residencial Puertas del Sol Chacupe  
Chiclayo – Chiclayo – Lambayeque  
Cel.: 949611859 / 074-601278



CAMBIOS Y/O MODIFICACIONES AL PROYECTO ORIGINAL.

a. Sustento técnico y base legal

No se han dado en este segundo mes de avance de obra

b. Planos y/o esquemas.

No se han dado cambios a los planos en este segundo mes de avance de obra

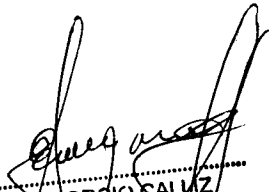
  
CONSORCIO CALLIZ  
Ing. José Eugenio Marquina Araujo  
Jefe de Supervisión  
Reg. CIP N° 87295

000064

---

---

CONTROL DE PAGOS A LA SUPERVISIÓN

---

---

000065

ETAPA I - EVALUACION DE EXPEDIENTE TECNICO Y SUPERVISION DE OBRA											
ITEM	DESCRIPCION	UNIDAD	CANTIDAD	TIEMPO (dias)	IMPORTE DIARIO	COSTO DIRECTO S/ (1)	GASTOS GENERALES (2)	UTILIDAD S/ (3)	IGV S/ (4)	TARIFA DIARIA S/ (D/TIEMPO)	COSTO TOTAL S/ (1+2+3+4)+ID
<b>A SUELDOS Y SALARIOS (Incluido leyes sociales)</b>											
<b>A.1 PERSONAL PROFESIONAL</b>											
A.1.1	Jefe de Supervision	Dias	1	31	420.00	13,020.00	2,604.00	1,302.00	3,046.68	644.28	19,972.68
A.1.2	Asistente del Ingeniero supervisor	Dias	1	31	150.00	4,650.00	930.00	465.00	1,088.10	230.10	7,133.10
A.1.3	Ingeniero Especialista en Estructuras	Dias	1	8	150.00	1,200.00	240.00	120.00	280.80	230.10	1,840.80
A.1.4	Supervisor de instalaciones Sanitarias	Dias	1	8	150.00	1,200.00	240.00	120.00	280.80	230.10	1,840.80
A.1.5	Supervisor de instalaciones electricas	Dias	1	8	150.00	1,200.00	240.00	120.00	280.80	230.10	1,840.80
A.1.6	Especialista en seguridad de obra	Dias	1	31	390.00	12,090.00	2,418.00	1,209.00	2,829.06	588.26	18,546.06
<b>B ALQUILER Y SERVICIOS</b>											
<b>B.1 Alquiler de oficinas y vivienda en campo</b>											
B.1.1	Alquiler y mantenimiento de oficina	Dias	1	31	10.00	310.00	0.00	0.00	56.80	11.80	365.80
B.1.2	Alquiler y mantenimiento de vivienda	Dias	1	31	20.00	620.00	0.00	0.00	111.60	23.60	731.60
<b>B.2 Equipos de computo</b>											
B.2.1	Computadora portatil con procesador i7	Dias	6	31	7.00	1,302.00	0.00	0.00	234.36	49.56	1,536.36
B.2.2	Impresora de tamaño de papel A4	Dias	1	31	4.00	124.00	0.00	0.00	22.32	4.72	146.32
B.2.3	Plotter para tamaño de papel A1	Dias	1	31	6.50	201.50	0.00	0.00	36.27	7.67	237.77
<b>B.3 Otros servicios</b>											
B.3.1	Comunicaciones (telefono e internet)	Dias	1	31	14.80	458.80	0.00	0.00	82.58	17.46	541.38
<b>C MOVILIZACION Y VIATICOS</b>											
<b>C.1 Pasajes (ida y vuelta y movilidad local)</b>											
C.1.1	Pasajes	Pasajes	12.4	1	180.00	2,232.00	0.00	0.00	401.76	2,633.76	2,633.76
<b>C.2 Alimentación de personal</b>											
C.2.1	Personal profesional	Dias	1	31	82.00	2,542.00	0.00	0.00	457.56	96.76	2,998.56
<b>D MATERIALES Y UTILES DE OFICINA</b>											
D.1	Utiles de oficina y dibujo	Dias	1	31	15,466.92	479.47	0.00	0.00	86.31	18.25	585.78
										<b>COSTO TOTAL S/</b>	<b>60,832.57</b>

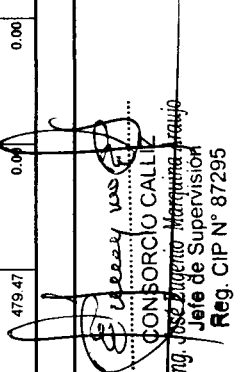
  
**CONSORCIO CALLI**  
 Ing. José Zúñiga Martínez Arroyo  
 Jefe de Supervisión  
 Reg. CIP N° 87295

000066

---

---

Recomendaciones

---

---

## CONSORCIO CALLIZ

Calle 5 Mz. V lote 11, Residencial Puertas del Sol, Chacupe  
Chiclayo – Chiclayo – Lambayeque  
Cel.: 949611859 / 074-601278



000067

### RECOMENDACIONES

#### a. Recomendación del CONTRATISTA y/o JEFE DE SUPERVISION

- Se recomienda aprobar el presente informe ya que cumple con todo lo detallado en los terminos de referencia, respecto a los puntos a informar a la Entidad FONDEPES.
- La Supervisión recomienda a la Entidad que en el proximo mes, asistan a obra los Especialistas de FONDEPES, para coordinar con el plantel clave tanto de la supervisión como del contratista ejecutor.
- Se recomienda al Representante Legal del Consorcio Calliz, presentar este informe, en mesa de partes del Fondo Nacional de Desarrollo Pesquero – FONDEPES, sito en Av. Petit Thouars N° 115, Cercado de Lima, distrito, provincia y departamento de Lima, para el tramite de pago del supervisor de Obra, ya que cumple con toda la documentación pertinente.

  
.....  
CONSORCIO CALLIZ  
Ing. José Eugenio Marquina Araujo  
Jefe de Supervisión  
Reg. CIP N° 87295

000368

---

---

Anexos

---

---

## CONSORCIO CALLIZ

Calle 5 Mz. V lote 11, Residencial Puertas del Sol, Chacupe  
Chiclayo – Chiclayo – Lambayeque  
Cel.: 949611859 / 074-601278



000369

### ANEXOS

- a. Gráficos de avance de obra durante el mes. los que requieran para la correcta interpretación de los informes.  
**Se adjunta**
- b. Gráficos de la proyección de los avances de obra según programación  
**Se adjunta**
- c. Copias de cartas cursadas por el contratista de obra a la SUPERVISION  
**Se adjunta**
- d. Copias de cartas cursadas por el SUPERVISOR al contratista de obra.  
**Se adjunta**
- e. Fotografías del proceso constructivo durante el mes. mostrando el estado y avance de la obra (cada fotografía deberá de contener su descripción de lo sé está mostrando)  
**Se adjunta**
- f. Copias claras y legibles de las hojas del Cuaderno de Obra  
**Se adjunta**
- g. Copias de las comunicaciones más importantes intercambiadas con el Contratista o con terceros.  
**Se adjunta**
- h. Informes semanales.  
**Se adjunta**
- i. Valorización del ejecutor de obra.  
**Se adjunta**
- j. Valorización del supervisor de obra (Monto a pagar a la supervisión)  
**Se adjunta**

  
CONSORCIO CALLIZ  
Ing. José Eugenio Marquina Araujo  
Jefe de Supervisión  
Reg. CIP N° 87295

040000

---

---

Gráficos de avance de obra durante el mes

---

---



000071

**VALORIZACION DE OBRA N° 02 "CUEVA "S"**  
(del 01 de enero del 2020 al 31 de enero 2020)

SALDO DEL MEJORAMIENTO DE LOS SERVICIOS DEL DESEMBARCADERO PESQUERO ARTESANAL DE LA LOCALIDAD DE  
QUILCA, PROVINCIA DE CAMANA, REGION AREQUIPA

QUILCA-CAMANA-AREQUIPA  
AMREN CONSTRATISTS GENERALES SAC  
150 DIAS CALENDARIOS  
ING. JOSE MARGUINA ARAUJO  
ING. CESAR AUGUSTO URBINA VILLALOBOS DE SILVA

Moneda del Con : 4,427,640.30 Sin IGV  
Factor de Renta : 0.0000

**SITUACION ACTUAL DE LA  
ADELANTADA**

23.83%

**CURVA "S"**

0.0000%  
99.360%

70.600%

23.830%

7.120%

23.760%

0.0000%

7.020%

DESCRIPCION	INICIO	Del 9 de diciembre al 31 de diciembre	Del 10 al 31 de enero 2020	Del 1 de febrero al 29 de febrero del 2020	Del 1 de marzo al 31 de marzo de 2020	Del 01 de abril al 06 de abril del 2020	total
PROYECTADO sin IGV	0	304,823.87	727,846.62	2,036,287.41	1,261,114.23	26,386.61	4,346,077.63
PROYECTADO x acumulados	0.0%	7.02%	23.76%	70.60%	99.39%	100.00%	100.00%
REAL Sin IGV	0	309,507.13	725,829.49				1,035,332.61
REAL x acumulados	0.0%	7.12%	23.83%				23.83%

CONSORCIO CALTE  
Ing. José Eugenio Marquina Araujo  
Jefe de Supervisión  
Reg. CIP N° 87295

000072

---

---

Gráficos de proyección de los avances de obra

---

---

000073

CURVA "S"

**SALDO DEL MEJORAMIENTO DE LOS SERVICIOS DEL DESEMBARCADERO PESQUERO ARTESANAL DE LA LOCALIDAD DE QUILCA, PROVINCIA DE CAMANA, REGION AREQUIPA**

- Licitación* : QUILCA-CAMANA-AREQUIPA
- Centralista* : AHREN CONSTRATISTS GENERALES SAC
- Plazo de Ejec* : 120 DIAS CALENDARIOS
- Supervisor* : ING. JOSE MARQUINA ARAUJO
- Residente* : ING. CESAR AUGUSTO URBINA VILLALOBOS DE SILVA

**CURVA "S"**

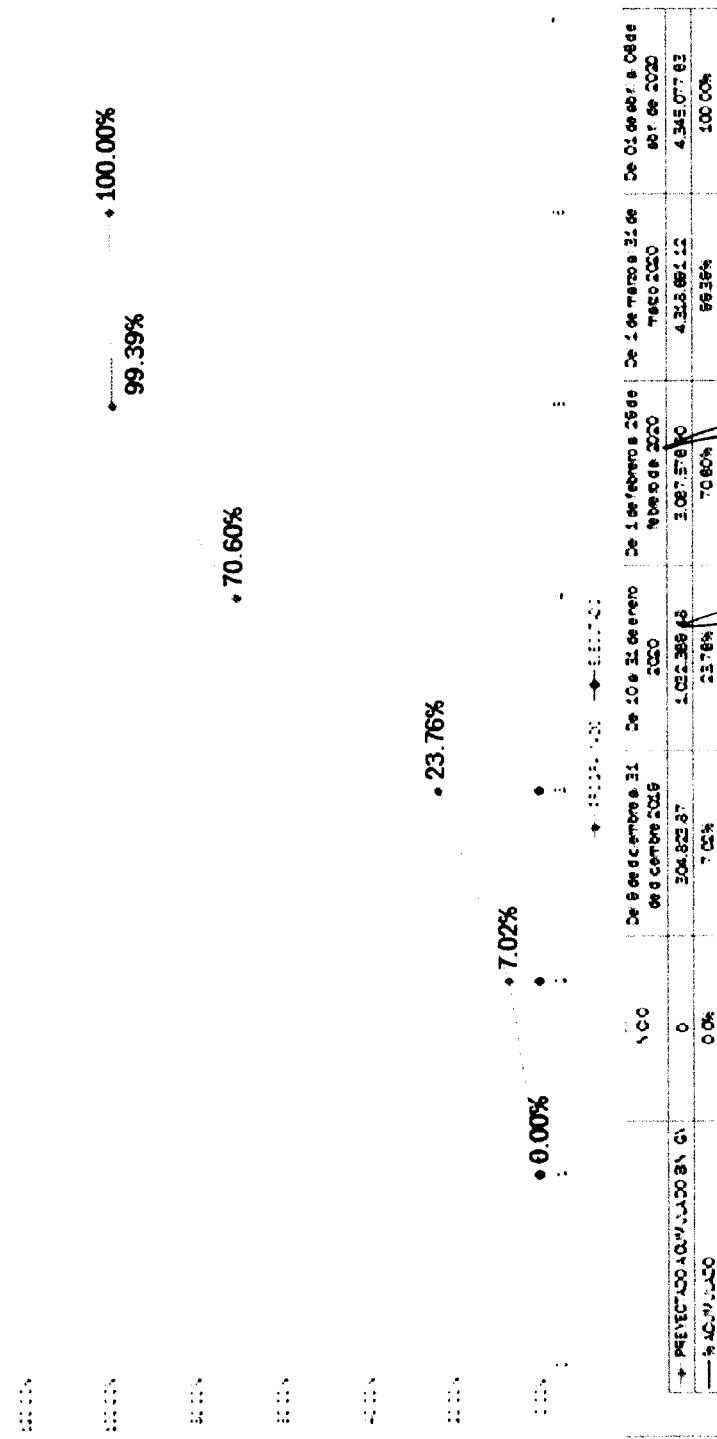

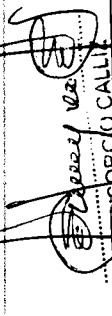
  
**ING. JOSE MARQUINA ARAUJO**  
 Jefe de Supervision  
 Reg. CIP N° 87295

000074

---

Copias de cartas cursadas por el contratista de obra a la supervisión

---

000175



Quilca, 06 de enero del 2020.

**CARTA N° 0164-2020q- ACGSAC-GR**

**Señores**  
CONSORCIO CALLIZ

**Atencion**  
Jose Marquina Araujo  
Supervisor de Obra

**Referencia**  
Consultas N°2

**Presente.-**

Por medio de la presente es un placer saludarlo y a su vez presentarle las consultas sobre las redes de agua salada en tareas previas y sumideros en techos de tareas previas" **SALDO DEL MEJORAMIENTO DE LOS SERVICIOS DEL DESEMBARCADERO PESQUERO ARTESANAL DE LA LOCALIDAD DE QUILCA, PROVINCIA DE CAMANA, REGION AREQUIPA"**

Sin más que decir, me despido.

Atentamente

CE SAR AUGUSTO  
VILLALOBOS  
INGENIERO CIVIL  
Reg. CIP N° 84297

17/01/2020  
11 12 05  
10 05 11/20  
CONSORCIO CALLIZ  
Ing. José Eugenio Marquina Araujo  
Jefe de Supervisión  
Reg. CIP N° 87295

CONSORCIO CALLIZ  
Ing. José Eugenio Marquina Araujo  
Jefe de Supervisión  
Reg. CIP N° 87295

000376

**AHREN**

Quilca, 07 de Enero del 2020

**CARTA N° 0165-2020Q-ACGSAC-GR**

**Señores**  
**CONSORCIO CALLIZ**

**Atencion**  
Jose Marquina Araujo  
Supervisor de Obra

**Referencia**  
Consultas Montantes de agua salada y potable

**Presente.-**

Por medio de la presente es un placer saludarlo y a su vez presentarle las consultas sobre las montantes de los tanques elevados de Agua salada y Agua potable " **SALDO DEL MEJORAMIENTO DE LOS SERVICIOS DEL DESEMBARCADERO PESQUERO ARTESANAL DE LA LOCALIDAD DE QUILCA, PROVINCIA DE CAMANA, REGION AREQUIPA** "

Sin más que decir me despido.

Atentamente

CEBAR AUGUSTO  
URBINA VILLALOBOS  
INGENIERO CIVIL  
Reg. CIP N° 84297

*[Handwritten signature]*  
CONSORCIO CALLIZ  
Ing. José Eugenio Marquina Araujo  
Jefe de Supervisión  
Reg. CIP N° 87295

M. B. C.  
D: 09/01/20

*[Handwritten signature]*  
CONSORCIO CALLIZ  
Ing. José Eugenio Marquina Araujo  
Jefe de Supervisión  
Reg. CIP N° 87295

000377



Quilca, 10 de Enero del 2020

**CARTA N° 0166-2020Q- ACGSAC-GR**

**Señores**  
CONSORCIO CALLIZ

**Atencion**  
Jose Marquina Araujo  
Supervisor de Obra

**Referencia**  
INFORME SEMANL N°05

**Presente.-**

Por medio de la presente es un placer saludarlo y a su vez presentarle el informe semanal N°05 de la obra **SALDO DEL MEJORAMIENTO DE LOS SERVICIOS DEL DESEMBARCADERO PESQUERO ARTESANAL DE LA LOCALIDAD DE QUILCA, PROVINCIA DE CAMANA, REGION AREQUIPA**

Sin más que decir, me despido.

Atentamente

  
CESAR AUGUSTO  
URBINA VILALOBOS  
INGENIERO CIVIL  
Reg. CIP N° 84297

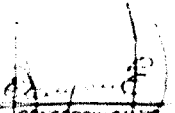
  
CONSORCIO CALLIZ  
Ing. Jose Eugenio Marquina Araujo  
Jefe de Supervisión  
Reg. CIP N° 87295

*recibido  
10/01/2020  
10:30 H.S.*

  
CONSORCIO CALLIZ  
Ing. José Eugenio Marquina Araujo  
Jefe de Supervisión  
Reg. CIP N° 87295

000078



Quilca, 10 de Enero del 2020.

**CARTA N° 0167-2019Q- ACGSAC-GR**

**Señores**  
CONSORCIO CALLIZ

**Atención:**  
Ing. José Marquina Araujo  
Supervisor de Obra

**Asunto:** Solicitud de Copia del Expediente Técnico Aprobado Del Proyecto Eléctrico del Sistema de Utilización en Media Tensión 22.9 Kv a Cargo De Terceros-Red De Media y Subestación Eléctrica para El Mejoramiento de Los Servicios del Desembarcadero Pesquero Localidad De Quilca.

Ref. Carta N 06-2020/FONDEPES/CSC-JEMA-SUP

**Presente.-**

Es grato dirigirme a usted y a la vez solicitarle la copia del expediente Técnico del Proyecto Eléctrico del Sistema de Utilización en Media Tensión 22.9 Kv a Cargo De Terceros-Red De Media y Subestación Eléctrica para El Mejoramiento de los Servicios del Desembarcadero Pesquero Localidad de Quilca, APROBADO y visado por el Concesionario SFAI

En la Carta N 06-2020/FONDEPES/CSC-JEMA-SUP en referencia nos remiten la copia del certificado de conformidad SEAL-GG/TEP-0055-2019, sin embargo no nos remiten la Copia del Expediente Aprobado del Proyecto Eléctrico del Sistema de Utilización en Media Tensión 22.9 Kv, toda vez que este es un documento distinto del Certificado de Aprobación. La copia del expediente que solicitamos contiene la memoria descriptiva, las especificaciones técnicas de los equipos del Sistema de Media Tensión, los metrados, planos, entre otros. Y es un REQUISITO necesario establecido en el numeral 12.1 y 12.2 de la R.D.N 018-2002-EM/DGE para el procedimiento de inicio .Ejecución de Obra y Control de los Trabajos.

Por lo antes señalado **SOLICITAMOS** remitir a la brevedad posible la COPIA DEL EXPEDIENTE TECNICO APROBADO DEL PROYECTO ELECTRICO DEL SISTEMA DE UTILIZACIÓN EN MEDIA TENSIÓN 22.9 KV.

Sin más que decir, me despido.

Atentamente.

  
CESÁR AUGUSTO  
URBINA VILLALOBOS  
INGENIERO CIVIL  
Reg. CIP N° 84297

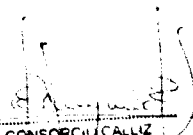
  
CONSORCIO CALLIZ  
Ing. José Eugenio Marquina Araujo  
Jefe de Supervisión  
Reg. CIP N° 87295

H 15.00  
D 10/01/2020

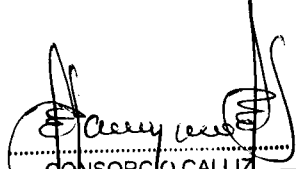
  
CONSORCIO CALLIZ  
Ing. José Eugenio Marquina Araujo  
Jefe de Supervisión  
Reg. CIP N° 87295



000079



Lima, 16 de Enero del 2020

**CARTA N° 0168-2020Q-ACGSAC-GR**

**Señores**  
CONSORCIO CALLIZ

**Atencion**  
José Marquina Araujo  
Supervisor de Obra

**Referencia**

Solicitud de aprobación para cambio de diseño de estructura metálica en techo de Tareas previas lamina E-06

**Presente.-**

Por medio de la presente es un placer saludarlo y a su vez solicitarle la aprobación del nuevo diseño de la estructura del techo metálico en tareas previas de tal manera hacerlo más funcional y con pendiente para las aguas fluviales de la obra **SALDO DEL MEJORAMIENTO DE LOS SERVICIOS DEL DESEMBARCADERO PESQUERO ARTESANAL DE LA LOCALIDAD DE QUILCA, PROVINCIA DE CAMANA, REGION AREQUIPA**

Sin más que decir, me despido.

Atentamente

CÉSAR AUGUSTO  
URBINA VILLALOBOS  
INGENIERO CIVIL  
Reg. CIP N° 84287

CONSORCIO CALLIZ  
Ing. José Eugenio Marquina Araujo  
Jefe de Supervisión  
Reg. CIP N° 87295

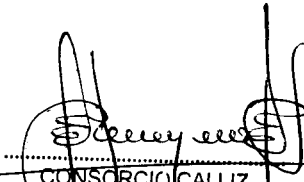
  
CONSORCIO CALLIZ  
Ing. José Eugenio Marquina Araujo  
Jefe de Supervisión  
Reg. CIP N° 87295

000080



Quilca, 17 de Enero del 2020

**CARTA N° 0167-2020Q-ACGSAC-GR**

**Señores**  
CONSORCIO CALLIZ

**Atencion**  
Jose Marquina Araujo  
Supervisor de Obra

**Referencia**  
INFORME SEMANL N°06

**Presente.-**

Por medio de la presente es un placer saludarlo y a su vez presentarle el informe semana: N°06 de la obra **SALDO DEL MEJORAMIENTO DE LOS SERVICIOS DEL DESEMBARCADERO PESQUERO ARTESANAL DE LA LOCALIDAD DE QUILCA, PROVINCIA DE CAMANA, REGION AREQUIPA**

Sin más que decir, me despido.

Atentamente

  
CESAR AUGUSTO  
URBINA VILLALOBOS  
INGENIERO CIVIL  
Reg. CIP N° 84287

  
CONSORCIO CALLIZ  
Ing. Jose Eugenio Marquina Araujo  
Jefe de Supervisión  
Reg. CIP N° 87295

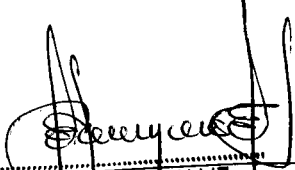
  
CONSORCIO CALLIZ  
Ing. Jose Eugenio Marquina Araujo  
Jefe de Supervisión  
Reg. CIP N° 87295

099381



Lima, 23 de Enero del 2020

**CARTA N° 0169-2020Q- ACGSAC-GR**

**Señores**  
CONSORCIO CALLIZ

**Atencion**  
Jose Marquina Araujo  
Supervisor de Obra

**Referencia**  
Informe de especialista Sanitario

**Presente.-**

Por medio de la presente es un placer saludarlo y a su vez presentarle el informe del especialista sanitario sobre las observaciones realizadas de la obra **SALDO DEL MEJORAMIENTO DE LOS SERVICIOS DEL DESEMBARCADERO PESQUERO ARTESANAL DE LA LOCALIDAD DE QUILCA, PROVINCIA DE CAMANA, REGION AREQUIPA"**

Sin más que decir, me despido.

Atentamente

  
CESAR AUGUSTO  
URBINA VILLALOBOS  
INGENIERO CIVIL  
Reg. CIP N° 84297

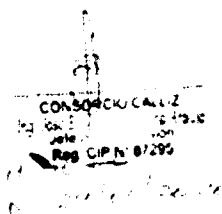
  
CONSORCIO CALLIZ  
Reg. CIP N° 87295

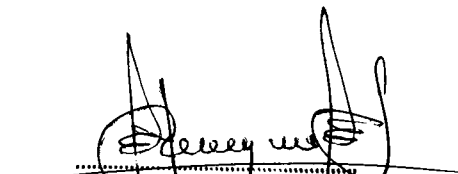
  
CONSORCIO CALLIZ  
Ing. Jose Eudenio Marquina Araujo  
Jefe de Supervisión  
Reg. CIP N° 87295

000082



Lima, 23 de Enero del 2020

**CARTA N° 0170-2020Q- ACGSAC-GR**

**Señores**

CONSORCIO CALLIZ

**Atencion**

José Marquina Araujo  
Supervisor de Obra

**Referencia**

Informe de Presupuesto adicional por mejoras al proyecto

**Presente.-**

Por medio de la presente es un placer saludarlo y a su vez presentarle nuestro informe de presupuesto adicional por mejoras al proyecto de la obra **SALDO DEL MEJORAMIENTO DE LOS SERVICIOS DEL DESEMBARCADERO PESQUERO ARTESANAL DE LA LOCALIDAD DE QUILCA, PROVINCIA DE CAMANA, REGION AREQUIPA"**

Sin más que decir, me despido.

Atentamente.

CESAR AUGUSTO  
URBINA VILLALOBOS  
INGENIERO CIVIL  
Reg. CIP N° 84297

CONSORCIO CALLIZ  
Ing. José Eugenio Marquina Araujo  
Jefe de Supervisión  
Reg. CIP N° 87295

CONSORCIO CALLIZ  
Ing. José Eugenio Marquina Araujo  
Jefe de Supervisión  
Reg. CIP N° 87295



000083

Lima, 24 de Enero del 2020

**CARTA N° 0172-2020Q- ACGSAC-GR**

**Señores**  
CONSORCIO CALLIZ

**Atencion**  
Jose Marquina Araujo  
Supervisor de Obra

**Referencia**  
Informe Semanal n°07

**Presente.-**

Por medio de la presente es un placer saludarlo y a su vez presentarle el informe Semanal n° 07 desde el 17 al 24 de enero del 2020 de la obra **SALDO DEL MEJORAMIENTO DE LOS SERVICIOS DEL DESEMBARCADERO PESQUERO ARTESANAL DE LA LOCALIDAD DE QUILCA, PROVINCIA DE CAMANA, REGION AREQUIPA**

Sin más que decir, me despido.

Atentamente

  
CESAR AUGUSTO  
URBINA VILLALOBOS  
INGENIERO CIVIL  
Reg. CIP N° 84297

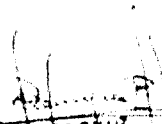
  
CONSORCIO CALLIZ  
Ing. Jose Eugenio Marquina Araujo  
Jefe de Supervisión  
Reg. CIP N° 87295

*Jose Eugenio Marquina Araujo*

---

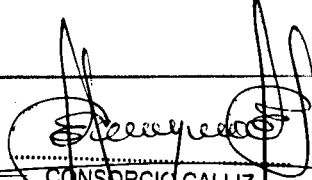
  
CONSORCIO CALLIZ  
Ing. Jose Eugenio Marquina Araujo  
Jefe de Supervisión  
Reg. CIP N° 87295



000084

Quilca 31 de Enero del 2020

**CARTA N° 0178-2020Q-ACGSAC-GR**

**Señores**  
CONSORCIO CALLIZ

**Atencion**  
Jose Marquina Araujo  
Supervisor de Obra

**Referencia**  
INFORME SEMANAL N°08

**Presente.-**

Por medio de la presente es un placer saludarlo y a su vez presentarle el informe semanal N°08 de la obra **SALDO DEL MEJORAMIENTO DE LOS SERVICIOS DEL DESEMBARCADERO PESQUERO ARTESANAL DE LA LOCALIDAD DE QUILCA, PROVINCIA DE CAMANA, REGION AREQUIPA**

Sin más que decir me despido.

Atentamente

  
CESAR AUGUSTO  
URBINA VILLALOBOS  
INGENIERO CIVIL  
Reg. CIP N° 84297

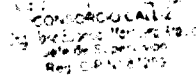
  
CONSORCIO CALLIZ  
Ing. Jose Eugenio Marquina Araujo  
Jefe de Supervision  
Reg. CIP N° 87298

  
CONSORCIO CALLIZ  
Ing. Jose Eugenio Marquina Araujo  
Jefe de Supervision  
Reg. CIP N° 87298

000085

---

Copias de cartas cursadas por el SUPERVISOR al contratista de obra

---

000086

Calle 5 Mz V lote 11, Residencial Puertas del Sol, Chicupe  
Chiclayo - Chiclayo - Lambayeque  
Cel.: 949611859 / 074-601278



"Año universalización de la salud"

Fecha 21, de enero del 2020

**CARTA N° 10-A-2020/FONDEPES /CSC-JEMA-SUP.**

**ING. RESIDENTE:**  
CERSAR AUGUSTO URBINA VILLALOBOS

**REFERENCIA :** RESPUESTA A LAS CONSULTAS DE OBRA N° 01, 02, 03, 04

Saldo de obra "Mejoramiento de los servicios del desembarcadero pesquero artesanal en la Localidad de Quilca, Provincia de Camaná, Región Arequipa"

**REFERENCIA :**  
a) Memorando Interno n° 249-2020 FONDEPES/DIGENIPAA/AOEM  
b) Memorando Interno n° 252-2020 FONDEPES/DIGENIPAA  
c) Informe n° 02-2020-FONDEPES/DIGENIPAA/ALP/LAPM  
d) Informe N° 006-2020/FONDEPES/DIGENIPAA/AOEM/EAYA  
e) Memorando Interno n° 381-2020-FONDEPES/DIGENIPAA/AOEM  
f) Memorando Interno n° 208-2020 FONDEPES/DIGENIPAA  
g) Carta N° 8-2020 FONDEPES/CSC JEMA-SUP  
h) Informe de los resultados de obra

De mi consideración

Es grato dirigirme a usted, con relación al documento de la referencia y a la vez adjunto la carta indicada de Obra del DPA Quilca, se da por absueltas las consultas de obra formuladas, razón por la cual trasladamos toda la documentación relacionada a la consulta planteada.

De la obra: **SALDO DEL MEJORAMIENTO DE LOS SERVICIOS DEL DESEMBARCADERO PESQUERO ARTESANAL DE LA LOCALIDAD DE QUILCA - PROVINCIA DE CAMANÁ - REGIÓN AREQUIPA**

Sin otro particular me despido de ud.

Atentamente  
  
CESAR AUGUSTO  
URBINA VILLALOBOS  
INGENIERO CIVIL  
Reg. CIP N° 84297

Nota: Folios N° 022

CONSORCIO CALLIZ  
Ing. José Edgardo Marquina Araujo  
Jefe de Supervisión  
Reg. CIP N° 87295

21-01-2020 Hra. 1:30 pm

CONSORCIO CALLIZ  
Ing. José Edgardo Marquina Araujo  
Jefe de Supervisión  
Reg. CIP N° 87295



000087

Calle 5 Mz. V lote 11, Residencial Puertas del Sol, Chacupe  
Chiclayo - Chiclayo - Lambayeque  
Cel.: 949611859 / 074-601278



"Año universalización de la salud"

Fecha 23 de enero del 2020

**CARTA N° 11-2020/FONDEPES /CSC-JEMA-SUP.**

**ING. RESIDENTE:**  
**CESAR AUGUSTO URBINA VILLALOBOS**

**ASUNTO :** RESPUESTA A LAS CONSULTAS DE OBRA N° 05 Y 06  
Saldo de obra "Mejoramiento de los servicios del desembarcadero pesquero artesanal en la Localidad de Quilca, Provincia de Camana, Region Arequipa"

**REFERENCIA :** a) Informe N°014-2020/FONDEPES/DIGENIPAA/ADEM/EAVA  
b) Memorando Interno n° 342-2020-FONDEPES/DIGENIPAA/ADEM  
c) Informe N°03-2020-FONDEPES/DIGENIPAA/REP/LAPM

De mi consideración

Es grato dirigirme a usted, con relación al documento de la referencia y a la vez adjunto la carta indicada de Obra del DPA Quilca, se da por absueltas las consultas de obra formuladas, razón por la cual trasladamos toda la documentación relacionada a la consulta planteada

De la obra SALDO DEL MEJORAMIENTO DE LOS SERVICIOS DEL DESEMBARCADERO PESQUERO ARTESANAL DE LA LOCALIDAD DE QUILCA - PROVINCIA DE CAMANA - REGION AREQUIPA

Sin otro particular me despido de ud

**CESAR AUGUSTO URBINA VILLALOBOS**  
INGENIERO CIVIL  
Reg. CIP N° 84297

Atentamente

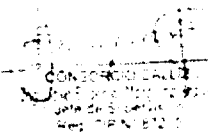

Nota: Folios N° 035

**CONSORCIO CALLIZ**  
**Ing. José Eugenio Marquina Araujo**  
Jefe de Supervisión  
Reg. CIP N° 87295

000088

---

Fotografias del proceso constructivo durante el mes

---

CONSORCIO CALLIZ

Calle 5 Mz. V lote 11, Residencial Puertas del Sol, Chacupe  
Chiclayo – Chiclayo – Lambayeque  
Cel.: 949611859 / 074-601278



000089



FOTO N° 001 SE OBSERVA LIMPIEZA DE MATERIAL DE CONSTRUCCIÓN.



*Eugenio Marquina Arata*  
CONSORCIO CALLIZ  
Eugenio Marquina Arata  
Jefe de Supervisión  
Reg. CIP N° 87295

FOTO N° 002 SE OBSERVA PICADO DE PISO PARA COLOCAR TUBERÍA 3" PARA AGUA SALADA.

CONSORCIO CALLIZ

Calle 5 Mz. V lote 11, Residencial Puertas del Sol, Chacupe  
Chiclayo – Chiclayo – Lambayeque  
Cel.: 949611859 / 074-601278



000090



FOTO N° 003 SE OBSERVA TRABAJOS DE PINTADO.



*Eugenio Marquina Arajo*  
CONSORCIO CALLIZ  
Eugenio Marquina Arajo  
Ingeniero de Supervisión  
CIP N° 87295

FOTO N° 004 SE OBSERVA LOS TRABAJOS DE INSTALACIONES SANITARIAS EN SALA DE ENTREGA DE INDUMENTARIAS.

CONSORCIO CALLIZ

Calle 5 Mz. V lote 11, Residencial Puertas del Sol, Chacupe  
Chiclayo – Chiclayo – Lambayeque  
Cel.: 949611859 / 074-601278

000091



FOTO N° 005 SE OBSERVA LOS TRABAJOS DE HABILITACION DE ACERO PARA PARRILLAS EN CUARTO DE BOMBAS PARA EMISOR SUBMARINO.



*Eugenio Marquina Araujo*  
CONSORCIO CALLIZ  
Eugenio Marquina Araujo  
Ingeniero de Supervisión  
CIP N° 87295

FOTO N° 006 SE OBSERVA AL MAESTRO DE OBRA SACANDO MUESTRAS DEL SOLADO PROBETAS PARA LABORATORIO

CONSORCIO CALLIZ

Calle 5 Mz. V lote 11, Residencial Puertas del Sol, Chacupe  
Chiclayo – Chiclayo – Lambayeque  
Cel.: 949611859 / 074-601278



000092



FOTO N° 007 SE OBSERVA TRABAJOS DE INSTALACIONES ELÉCTRICAS

FOTO N° 007 SE OBSERVA COMO VA QUEDANDO EL SOLADO EN LA BASE DE ZONA DE FRIOS

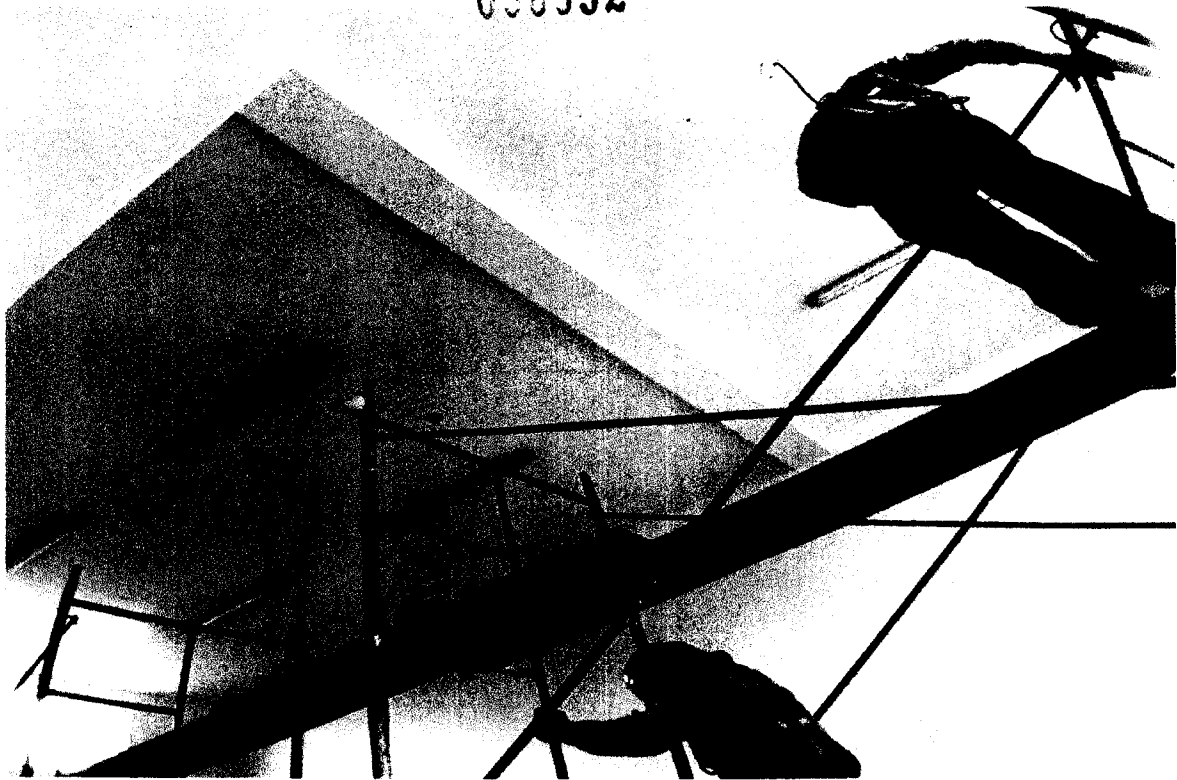

*Jose Eugenio Marquina Araujo*  
CONSORCIO CALLIZ  
Ing. José Eugenio Marquina Araujo  
Jefe de Supervision  
Reg. CIP N° 87295

FOTO N° 008 SE OBSERVA TRABAJOS DE ENCOFRADO Y HABILITACION DE ACERO EN LAVA PLATOS  
COMEDOR 2DO. PISO.

CONSORCIO CALLIZ

Calle 5 Mz. V lote 11, Residencial Puertas del Sol, Chacupe  
Chiclayo – Chiclayo – Lambayeque  
Cel.: 949611859 / 074-601278



000093



FOTO N° 009 SE OBSERVA LA CONFORMACIÓN DE ZÓCALO SANITARIO.



*[Handwritten signature]*  
CONSORCIO CALLIZ  
Ing. José Eduardo Marquina Araujo  
Jefe de Supervisión  
Reg. CIP N° 87295

FOTO N° 010 SE OBSERVA TRABAJOS DE ENCOFRADO Y HABILITACIÓN DE ACERO 3/8" PARA TEATINAS EN 2DO. PISO ZONA DE TERRAZA.

000094

---

Copias claras y legibles del cuaderno de obra

---



# CUADERNO DE OBRA

27

02/01/2020

Modalidad: Suma alzada

Salvo de cerca Mejoramiento de los Servicios del  
Desanbarradero Pasaje Artesanal de locaciones de Auto

195

Ejecutora: FENOCES.

Asiento N° 42

De la contratista

Se continúan con los trabajos de terraje en la  
zona planta de Osmosis, así como también prosigue  
los trabajos de instalaciones eléctricas en general  
Se pide la Revisión Respectiva de la Casa armada  
en la zona de Cámara de Fricción para su Verificación  
Respectiva.

Todos los trabajos vienen siendo coordinados con la  
Supervisión.

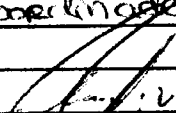
  
CESAR AUGUSTO  
URBINA VILLALOBOS  
INGENIERO CIVIL  
Reg. CIP N° 84297

Asiento N° 043

Del Ing. Supervisor

JUEVES 02/01/2020

- Se continúa los trabajos de terraje en la planta  
de OSMOSIS y trabajos de instalaciones eléctricas.
- Se chequea el armado (habilitación de obra)  
de la casa armada existente en la Cámara de Fricción
- Se coordinan los trabajos de campo

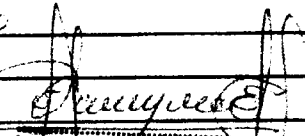
  
CONSORCIO CALLIZ  
Ing. Jose Eugenio Marquina Araujo  
Jefe de Supervisión  
Reg. CIP N° 87295

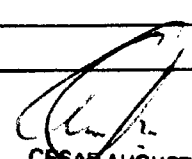
  
CESAR AUGUSTO  
URBINA VILLALOBOS  
INGENIERO CIVIL  
Reg. CIP N° 84297

ING. INSPECTOR

ING. RESIDENTE

  
CONSORCIO CALLIZ  
Ing. Jose Eugenio Marquina Araujo  
Jefe de Supervisión  
ING. SUPERVISOR

# CUADERNO DE OBRA

28

03-01-2020

Modalidad: Suma Global

Salón de Cóns. Mejoramiento de los Servicios del  
Desembarcadero Pesquero Artesanal de la localidad de Guila

Ejecutora: FONDOPES

196

Asiento N° 44 ;

De la contratista

Se Realizan trabajos de terrajes en Extensión, colocación de ladrillo portelero, acero enrejado y vaciado de Muebles de concreto en Baños, así como también colocación de aparatos Sanitarios. Se continúan trabajos de Instalaciones Eléctricas en general, todas estas trabajos vienen siendo controladas con la Supervisión

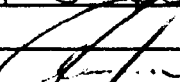
  
CESAR AUGUSTO  
URBINA VILLALOBOS  
INGENIERO CIVIL  
Reg. CIP N° 84297

Asiento N° 045

Del JMB Supervisor

VIERNES 03/01/2020

- Se chequea la Judicade por el Residente según su asunto 044, se uniforma la colocación de Aparatos Sanitarios.
- Se vacia los 0 de concreto para lavaderos en S.S.H.H.
- Se sigue con los trabajos de Instalaciones Eléctricas
- Se demuestran los 0 de concreto de zona de Fugas y se procede a irudar sus superficies para un buen curado (ANNECEROS)
- Se empieza la demolición de sardinel de Muelle y desmontaje de balizas existentes.

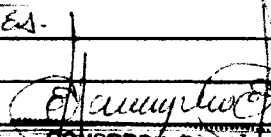
  
CONSORCIO CALIZ  
Ing. José Eugenio Marquina Araujo  
Jefe de Supervisión  
Reg. CIP N° 87295

  
CESAR AUGUSTO  
URBINA VILLALOBOS  
INGENIERO CIVIL  
Reg. CIP N° 84297  
ING. RESIDENTE

ING. INSPECTOR

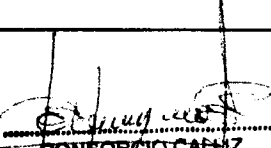
  
CONSORCIO CALIZ  
Ing. José Eugenio Marquina Araujo  
Jefe de Supervisión  
Reg. CIP N° 87295  
ING. SUPERVISOR

# CUADERNO DE OBRA

29

04-01-2020 Modalidad: SUMA ALZADA

SALDO DE OBRA MEJORAMIENTO DE LOS SERVICIOS DEL  
DESEMBALEADERO PESQUERO ARTESANAL en la LOCALIDAD DE QUILA

Ejecutora: FONDEDES, 0000097

Asiento N° 46:

DE LA CONTRATISTA.

Se vienen Realizando trabajos externos, colocación de Pastelero, demolición de Sardinial existente en Muelle Marginal, así como la colocación de los Anclajes de Hierro para el Nuevo Sardinial de 110.045 mt. Se continuará con la colocación de aparatos Sanitarios, Encerados, Acero y la obra de Muebles de concreto en Baños, así como también prosiguen los trabajos de Instalaciones Electricas EN GENERAL, SE culminaron los trabajos en Planta de Osorio.

CESAR AUGUSTO  
URBINA VILLALOBOS  
INGENIERO CIVIL  
Reg. CIP N° 84297

Asiento N° 047

DE FASE SUPERVISOR.

SABADO 04/01/2020

Se chequea los trabajos externos y la colocación de Pasteleros en Muros, Se realiza la demolición de Sardinial con Mantillo eléctrica, Así como se chequea la colocación de anclaje con ad. DTC Sikadon 32.

- Se colocan aparatos Sanitarios en SS. HH.
- Se continúa Obra de los para OVALONES y Trabajos Electricos.

CONSORCIO CALLIZ  
Ing. José Eugenio Marquina Araujo  
Jefe de Supervisión  
Reg. CIP N° 87295

CESAR AUGUSTO  
URBINA VILLALOBOS  
INGENIERO CIVIL  
Reg. CIP N° 84297

ING. RESIDENTE

CONSORCIO CALLIZ  
Ing. José Eugenio Marquina Araujo  
Jefe de Supervisión  
Reg. CIP N° 87295

ING. SUPERVISOR

ING. INSPECTOR

# CUADERNO DE OBRA

30

06-01-2020

Modalidad: Suma alzada

Saldo De Obra Mejoramiento de los servicios de Desembarcadero Pesquero Artesanal en la localidad de Guila

1998

Ejecutora: FONDEPES

Asiento N° 48

De la Contratista

Se Realizan trabajos de compactación en zona de cámara de refrigeración de 1 ton. en zona de Frier. Se pide Autorización para el vaciado de dicha zona para el vaciado de Salado de  $h = 5 \text{ cm}$ .

Se ejecutan trabajos de Mesas de concreto en zona de Banos, Instalaciones de Aparatos Sanitarios de los mismos así como Instalación Eléctrica en general, colocación de postera en zona de Cerezo así como albañilería en Azotea en zona de techos previos.

Se Realiza la visita de los especialistas de la Contratista, de acuerdo al cronograma en viado, para ello se firma un acta de visita a Obra, con todos los involucrados en la misma.

Se solicita a la Supervisión el proyecto aprobado por el Concesionario SEAL, para dar inicio a los trabajos de Media Tensión, en forma formal para prevenir cualquier Contratiempo.

  
CESAR AUGUSTO  
URBINA VILLALOBOS  
INGENIERO CIVIL  
Reg. CIP N° 84297

ASIENTO N° 049

LUNES 06/01/2020

DE/ ING. SUPERVISOR

- Se verifican trabajos ejecutados en forma directa con un presupuesto en obra, se chequea la compactación en zona de cámara de refrigeración y se da el  $h = 5 \text{ cm}$  para ser llenado con  $h = 5 \text{ cm}$  (salado)  $h = 5 \text{ cm}$ .
- Se autoriza el vaciado de concreto en unos de 85. H. en 02 viviendas, continúa la colocación de aparatos sanitarios y Instalaciones eléctricas en general.

continúa

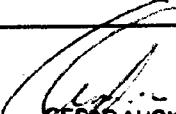
  
CESAR AUGUSTO  
URBINA VILLALOBOS  
INGENIERO CIVIL  
Reg. CIP N° 84297

ING. RESIDENTE

ING. INSPECTOR

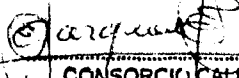
  
CONSORCIO CALLIZ  
Ing. José Eugenio Marquina Araujo  
INGENIERO SUPERVISOR  
Reg. CIP N° 87295

# CUADERNO DE OBRA

21

06-01-2020

Modalidad: Juma algarra

Salvo de obra Mejoramiento de los Servicios del Desembarcadero Pasajero Aéreo en la localidad de Quito

000099

Autor: FONDEPAS

- Continúa Asiento 049
- Se continúa elaborando el detalle postero en toda el perímetro del proyecto, se tiene la lista de los Especialistas de la contratista AIREN de acuerdo a su cronograma currido, se firmó un acta donde consta de ello. Se recepciona la carta N° 0162-2020-ACESA-EN (DE 07/01/2020) solicitando el proyecto aprobado por el concurso interno SEAT para inicio de trabajos de medida final. Se responde a dicha carta con carta N° 06-2020/FONDEPAS/CSF-JEMA-SUP DE 07/01/2020 CONSULTA DE OBRA
- Se recepciona un pedido por parte del Comité de Pasajeros que referente al Sordirel a construir en la parte BATA (PIATAFORMA BATA) PLANO P1-01 (Color Verde) nos indican que la Marea sube y BATA lo cual origina que al bajar esa parte la marea le va a trabajar y nos solicitan dejar espacios libres para evitar que las aguas al bajar sean para dicho Sordirel. DICHA zona se paraliza momentáneamente
- Se coordinan los trabajos de Obra en obra

Asiento N° 049-A

del Supervisor

*[Firma]*  
 CONSORCIO CALLIZ  
 Ing. José Eugenio Marquina Araujo  
 Jefe de Supervisión  
 Reg. CIP N° 87295

Se tiene la lista de los Especialistas de AIREN ING. Civil Estructural PIMENTA PENEZ MANUEL, ING. Sanitario NICHOLAS PARRIS FRANCISCO ANTONIO, ING. Electrico VILLAFANE BALTAZAR CRISTOBAL y Gerente del Proyecto SILVIO CESAR KOTENIK

- Se coordina y abre expedientes de visitas de especialistas.

*[Firma]*

CESAR AUGUSTO URBINA VILLALOBOS  
 INGENIERO CIVIL  
 Reg. CIP N° 84297  
 ING. RESIDENTE

ING. INSPECTOR

*[Firma]*  
 CONSORCIO CALLIZ  
 Ing. José Eugenio Marquina Araujo  
 Jefe de Supervisión  
 Reg. CIP N° 87295  
*[Firma]*  
 CONSORCIO CALLIZ  
 Ing. José Eugenio Marquina Araujo  
 ING. SUPERVISOR  
 Reg. CIP N° 87295

# CUADERNO DE OBRA

32

27-01-2020

Modalidad: suma alzada

Saldo de OBRA Mejoramiento de los Servicios del Desembarracadero Pesquero Artesanal en la localidad de Oshana.

000100

Financiamiento: FONDO PES

Asiento N° 50:

De la contratista:

Se continúa con los trabajos de abastecimiento en Azotea de tareas previas, así como también desarrollo en zona Muelle marginal, se instalan aparatos sanitarios e instalaciones sanitarias e instalaciones eléctricas. En general, la obra prosigue en Cerro principal se paraliza momentáneamente el trabajo de Engrudo concreto en Suelo N° 045 del muelle Marginal a solicitud de la Supervisión.

Todos los trabajos siguen siendo controlados con el Ingeniero Supervisor.

CESAR AUGUSTO  
URBINA VILLALOBOS  
INGENIERO CIVIL  
Reg. CIP N° 84297

Asiento N° 50 B:

Se presenta el Informe N° 3 (consultas) con las siguientes observaciones:

En el plano de Instalaciones Sanitarias en la zona del cuarto de Maquinas nos indica que haya una tubería de agua salada de 2", pero en el campo se observa que hay una tubería de Fierro galvanizado de 1 1/2" que debe empalmarse con la nueva tubería de HDP según Plano IS-07. La tubería de 1 1/2" de Fierro galvanizado es la que alimenta a la red de agua de tareas previas donde hay una válvula de 2" que abastece al tanque elevado. Sin embargo para alimentar la red de agua salada de tareas previas en el plano IS-07 nos indica tubería PVC de 3" como Red principal, pero en campo se observa tubería PVC de 2" ya embobada en el piso, por lo que se recomienda mantener el mismo diámetro para la Red de alimentación de tareas previas.

CESAR AUGUSTO  
URBINA VILLALOBOS  
INGENIERO CIVIL  
Reg. CIP N° 84297

ING. INSPECTOR

ING. RESIDENTE

CONSORCIO CALLE  
Ing. José Eugenio Marquina Araujo  
ING. SUPERVISOR  
Reg. CIP N° 84297

# CUADERNO DE OBRA

33

2020 Modalidad: Suma alzado  
Ejecución de Obra Mejoramiento de los Servicios del  
Sistema de Abastecimiento de Agua Potable en la localidad de Quila  
Perú D.P. 000101

Continúa Asiento 50-B  
También se recomienda cambiar la tubería de 1 1/2  
de hierro galvanizado por tubería PVC de 2" que baja  
del tanque elevado de agua Salada para la alimentación  
de las áreas previas.  
Montaje de Agua Potable:  
En el plano de Instalaciones Sanitarias Lámina IS-0  
de la Zona de Cuanto de Maquinas nos indica que  
esta montante de agua Salada de 2", pero en el campo  
se observa que hay una tubería de Hierro galvanizado  
de 1 1/2" que baja del tanque elevado de agua potable  
esta empalmada a una tubería de 1 1/2" de PVC  
que esta ya embobada en el piso para la alimentación  
de todas las redes, por lo que recomendamos cambiar  
la tubería de 1 1/2" de Hierro galvanizado por tubería  
PVC de 2" que baja del tanque elevado de agua  
potable para la alimentación de las redes de todos los  
ambientes.

CESAR AUGUSTO  
URBINA VILLALOBOS  
INGENIERO CIVIL  
Reg. CIP N° 84297

ASIENTO N° 051  
ING. SUPERVISOR MARTES 07/01/20  
Se verifican los trabajos de Alcantarillado en ARETES DE  
AGUAS PREVIAS así como desviación en zona de Muelle  
según, continúan los trabajos de APARTEO SANI  
TARIO y Eléctricos, se continúa colocando ladrillo gris  
en zona perimetral.  
paralización de dicha zona a solicitud de los Beneficiarios  
La obra ejecutada se coordinaba con el Coordinador ANGE  
orgas. se coordinan los trabajos de campo.

CESAR AUGUSTO  
URBINA VILLALOBOS  
INGENIERO CIVIL  
Reg. CIP N° 84297  
ING. RESIDENTE

CONSORCIO CALLIZ  
ING. SUPERVISOR  
Reg. CIP N° 87295

INSPECTOR

# CUADERNO DE OBRA

34

01-01-2020 Modalidad: Suma alzada  
Salvo de obra Mejoramiento de los Servicios del  
Desembarcadero Pesquero Artesanal en la localidad de Quito.

Autora: FONDEPOS 000102

Asiento Nº 051-B

DEL I.M.B. SUPERVISOR

Se toma cuenta y constata lo indicado por el Residente  
en su Asiento 50-B la cual se canaliza al  
Coordinador Arg. VARELA con un (01) expediente para  
que pueda ABSOLVER sus funciones.

CONSORCIO CALIZ  
Ing. José Eugenio Marquina Araujo  
Jefe de Supervisión  
Reg. CIP N° 87295

Cesar Augusto  
CESAR AUGUSTO  
URBINA VILLALOBOS  
INGENIERO CIVIL  
Reg. CIP N° 84297

ING. INSPECTOR

ING. RESIDENTE

Ing. José Eugenio Marquina Araujo  
CONSORCIO CALIZ  
Jefe de Supervisión  
Reg. CIP N° 87295



08-01-2020

Modalidad: Serv. afecto

Solvo el obra Mejoramiento de los Servicios del Desembocadero Pisco Artesanal a la localidad de Acilca

Ejecutora: FONDEPES.

000103

Asiento N° 52.º

De la Contratista.

Se continúan con los trabajos de albañilería en general en la zona de Azteca de tarreas previas, así como también en colocación de los ladrillos pasteleros, y trabajos de instalaciones sanitarias e instalaciones eléctricas en general. Se continúan los trabajos en la zona de Aluelle Marginal luego de las observaciones por parte de la Supervisión en el Act. Judicial lo Spto para proseguir con el Sardinel de h = 0.45 mt.

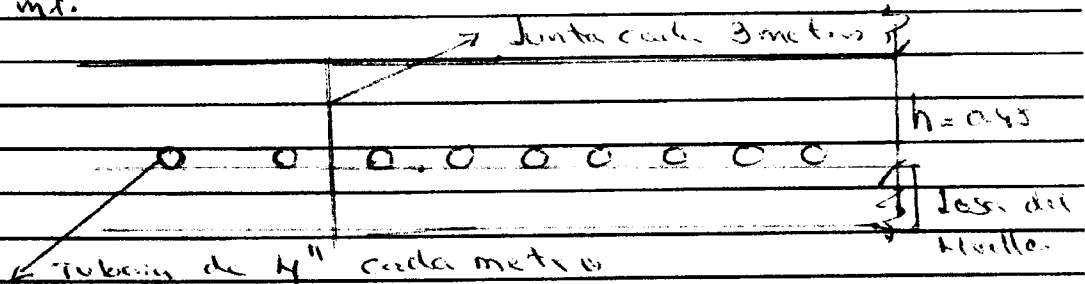

TODOS los trabajos vienen siendo coordinados con la Supervisión:

CESAR AUGUSTO URBINA VILLALOBOS INGENIERO CIVIL Reg. CIP N° 84297

ASIENTO N° 053

del ING. SUPERVISOR

Huancayo, 08/01/2020

Se verificaron trabajos de albañilería con ladrillo pasteleros colocados en todo el perímetro de la zona de Pisco y zona de tarreas previas, se continúan trabajando en instalaciones eléctricas y inst. sanitarias en general.

- Se reanuda los trabajos en aluelle marginal luego de las observaciones planteadas al SRG. Póngase en contacto alternativo de selección vía WhatsApp.

- Se coordina con el Residente los trabajos

CONSORCIO CALLIZ Ing. José Eugenio Marquina Araujo Jefe de Supervisión Reg. CIP N° 87295

CESAR AUGUSTO URBINA VILLALOBOS INGENIERO CIVIL Reg. CIP N° 84297

CONSORCIO SUPERVISOR Ing. José Eugenio Marquina Araujo Jefe de Supervisión Reg. CIP N° 87295

ING. INSPECTOR

ING. RESIDENTE

# CUADERNO DE OBRA

36

19-01-2020 Modalidad: Suma al facti.  
Sitio de obra Mejoramiento de los Servicios del  
Banco de Pesca Artesanal en la localidad de Guilca

Formas: Finales 000104

Estado N° 34;  
Del contratista:

Se continúan trabajos de colocación de lavallas portátiles en  
zona de Cerco y Control de Control Vehicular, así como  
también trabajos de extracción de lavallas en gene-  
ral en Azotea Zona de toreros nuevos, así como también  
instalaciones sanitarias e instalaciones plásticas,  
todos los trabajos vienen siendo coordinados con el Ing.  
Supervisor.

CESAR AUGUSTO  
URBINA VILLALOBOS  
INGENIERO CIVIL  
Reg. CIP N° 84297

Asunto N° 055

DEL ING. SUPERVISOR JUEVES 09/01/2020

- Se continúan trabajos adjudicados por Residente en  
zonas mencionadas, se continúa con trabajos de  
Instalaciones Sanitarias y Instalaciones eléctricas.
- Se recibe vía correo a Coordinador de OBRAS  
la consulta de obra de Anexo # 3
- Se trabaja zona exterior en control de control  
vehicular. Se coordinan trabajos a ejecutar.

Ing. José Eugenio Marquina Araujo  
CONSORCIO CALIZ  
Jefe de Supervisión  
Reg. CIP N° 87295

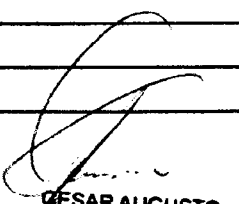

CESAR AUGUSTO  
URBINA VILLALOBOS  
INGENIERO CIVIL  
Reg. CIP N° 84297

ING. INSPECTOR

ING. RESIDENTE

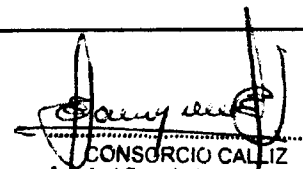

CONSORCIO CALIZ  
Ing. José Eugenio Marquina Araujo  
Jefe de Supervisión  
INGENIERO CIVIL

Delido de obra Mejoramiento de los Servicios del  
Combarcadero Pesquero Artesanal en la localidad de Ceiba.

Fecha: Febrero

000105

Asiento N° 56

Continúa los trabajos de albañilería (terrazas Exteriores)  
en Zona de tareas previas - Azoteas, así como también  
terrazas en Exteriores, Zona colindante con la playa  
Zona Caseta de Control Vehicular, se Realizan también  
trabajos de Encofrado en Zona de Muelle marginal  
Sectorial de 0.45 mt, así como también Instalaciones  
Sanitarias e Instalaciones Eléctricas en general,  
así como los trabajos son coordinados con la Supervisión.

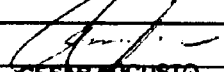
  
CESAR AUGUSTO  
URBINA VILLALOBOS  
INGENIERO CIVIL  
Reg. CIP N° 84297

Asiento N° 57

Del ING. Supervisores

Viernes 10/01/20

Se Verifican Trabajos indicados de albañilería y  
lanaje en zonas indicadas, así como encofrado  
en Muelle marginal, se continúan con trabajos de  
Instalaciones Eléctricas y Sanitarias.  
Se coordina los trabajos

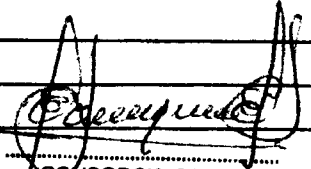
  
CONSORCIO CALLIZ  
Ing. José Eugenio Marquina Araujo  
Jefe de Supervisión  
Reg. CIP N° 87295

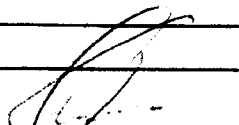
  
CESAR AUGUSTO  
URBINA VILLALOBOS  
INGENIERO CIVIL  
Reg. CIP N° 84297

ING. INSPECTOR

ING. RESIDENTE

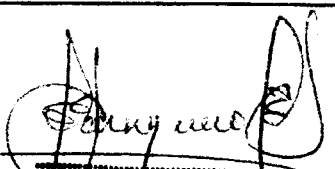
  
CONSORCIO CALLIZ  
ING. SUPERVISOR  
Ing. José Eugenio Marquina Araujo  
Jefe de Supervisión  
Reg. CIP N° 87295

# CUADERNO DE OBRA



11-01-2020 Modalidad: Servicio  
Salas de Obra Mejoramientos de los Servicios del  
Desembocadero Pasajero Artesanal en la localidad de Quito  
000106

obra: Ferrajes

Asiento N° 58:

Se la Contratista,  
Se Realizan trabajos de ferrajes en Exteriores Zona  
relacionado con la playa Zona Canela de Control Vehicular.  
Se Realizan encofrados en Sardinol D=0.90mt. en Zona  
Muelle Marginal así como el picado de dado de concreto  
para Realizar Paralelepípedo de concreto para la futura Estre-  
cha Metálica en esta Zona de Muelle Marginal, Se Prosigue  
con los trabajos de Instalaciones Sanitarias e Instalaciones  
Eléctricas en general.

Se solicita Autorización por parte de la Supervisión  
para el vaciado del Sardinol en Zona Muelle Marginal.

Se por trama.  
Tras los trabajos vistos se coordinados con la  
Supervisión, Culmina 1ª visita de Especialista

CESAR AUGUSTO  
URBINA VILLALOBOS  
INGENIERO CIVIL  
Reg. CIP N° 84297

ASIENTO N° 059

SABADO 11/01/2020

ING. SUPERVISION  
Se Verifican trabajos indicados por el Residente  
Trabajos colindante a Caseta de Furgones, encofrado  
de Sardinol de Muelle Marginal, picado de sardi-  
nol para pedestales de concreto de estructura metá-  
lica. Se comienza los trabajos de Inst. Eléctricas  
y Saneamiento

Se continúa vaciado de Sardinol en Zona Muelle  
Marginal Spricer Trama. Se coordinan los trabajos  
Tras visita de Especialistas de AHNEU.

CESAR AUGUSTO  
URBINA VILLALOBOS  
INGENIERO CIVIL  
Reg. CIP N° 84297

ING. INSPECTOR

ING. RESIDENTE

CONSORCIO CALER  
Ing. José Eugenio Marquina Araujo  
Jefe de Supervisión  
Reg. CIP N° 87295

CONSORCIO CALER  
Ing. José Eugenio Marquina Araujo  
Jefe de Supervisión  
Reg. CIP N° 87295

# CUADERNO DE OBRA

39

3-01-2020 <sup>000107</sup> Modalidad: Suma alzada  
 Salvo de obra Mejoramiento de las Saneamiento del  
 Desembocadura Periguero Atozaco en la localidad de Atozaco

Empresa: Fondecap ASIENTO N° 60  
 DEL CONTRATISTA:

Continúan con los trabajos de Encargado en el tramo  
 de la Zona de Muelle Marginal, se prosigue con el  
 trabajo en Exteriores colindante con la plaza colindante  
 con Zona de flete de Manabros, se realiza también  
 el nivelamiento al costado de Zona de Guardavía  
 en Atozaco parte de Manabros, así como también  
 instalaciones sanitarias e instalaciones eléctricas  
 General, Obras Sanitarias en General.  
 Los trabajos son coordinados con el Jcy Supervisor.

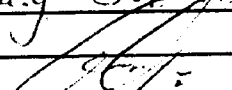
  
 CESAR AUGUSTO  
 URBINA VILLALOBOS  
 INGENIERO CIVIL  
 Reg. CIP N° 84297

ASIENTO N° 061  
 Sub. Supervision Lunes 13/01/2020

Verificamos trabajos de unificado en Tramo 2 de  
 Muelle Marginal, así como trabajos en exterior colin-  
 dante a costa de Puertos. (Zona Guardavía)  
 se coloca cercas de ovaliers Mesa de S.S.H.H.  
 se continúa con Instalaciones Eléctricas  
 se continúa colocando contrazoclos.  
 se coordina los trabajos con el Residente.

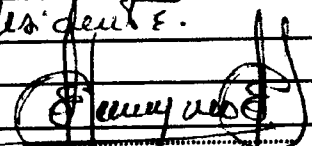
  
 CONSORCIO CALIZ  
 Ing. José Eugenio Marquina Araujo  
 Jefe de Supervisión  
 Reg. CIP N° 87295

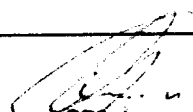
  
 CESAR AUGUSTO  
 URBINA VILLALOBOS  
 INGENIERO CIVIL  
 Reg. CIP N° 84297

INSPECTOR

ING. RESIDENTE

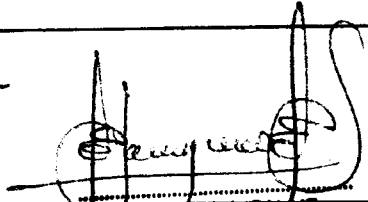
  
 CONSORCIO CALIZ  
 Ing. José Eugenio Marquina Araujo  
 Jefe de Supervisión  
 Reg. CIP N° 87295

# CUADERNO DE OBRA

40

098108

14-01-2020

Modalidad:

Suma a Honor.

Salvo de obra Mejoramiento de los Servicios del  
Desembarcadero Pesquero Artesanal en la localidad de Quilca

Ejecutora: FONDEFES

Asiento N° 62

La contratista:

Continúa con los trabajos de Sardinol h: oír en Zona  
Muelle Marginal, así como también trabajos de pedestales,  
melicillo, que se encuentran en la Nueva Zona, así como también  
instalaciones Sanitarias e Instalaciones Eléctricas en general  
Realizan trabajos de terrapés y Remates en general de  
del Centro de Control de Melicillo, terrapés en Exteriores.  
adante con la playa y patio de Almacenes, construcción  
Zonas Sanitarias en general, Eliminación de Material  
Excedente y Escombros.

Se pide Autorización para el Vacabro del 2do tramo del  
dinal N=0.45, a la Supervisión,  
con los trabajos vienen siendo coordinados con la Supervisión

CESAR AUGUSTO  
URBINA VILLALOBOS  
INGENIERO CIVIL  
Reg. CIP N° 84297

Asiento N° 063

El ING. Supervisor

Montes 14/01/2020

Se verifican trabajos indicados por el Residente, como  
se encuentran de Sardinol de Muelle Marginal y  
codo de Sardinol para pedestales (Excedente y trabajo  
Estado de OCRE) se continúa colocando cerámica a  
Sanitarias MESA DE OLIVIAS, Instalaciones Eléctricas  
en ancha escoba de Ingreso Vehicular (Vanes y  
puercas de Puerta) Tanques exteriores extendidos con  
la playa y patio de Almacenes, se pide contratar  
salos y Zonas en Gral. de el mismo material  
excedente (Escombros). Se autoriza Vocabro de 2do  
Tramo Sardinol. Se coordinan trabajos

CESAR AUGUSTO  
URBINA VILLALOBOS  
INGENIERO CIVIL  
Reg. CIP N° 84297

ING. RESIDENTE

CONSORCIO CALLIZ  
Ing. José Eugenio Marquina Araujo  
Jefe de Supervisión  
Reg. CIP N° 87295

CONSORCIO CALLIZ  
Ing. José Eugenio Marquina Araujo  
Jefe de Supervisión  
Reg. CIP N° 87295

INSPECTOR

# CUADERNO DE OBRAS

5-01-2020 Modalidad: Suma alzada  
Salda de obra Mejoramiento de los Servicios del  
Desembarcadero Pesquero Artesanal en la localidad de Quilca

FONOPAS 000109

Asiento N° 64

A la contratista:

Se continua con los trabajos de Encofrados del Sardinol.  
por tramo N°3 de la zona del Muelle Marginal así  
como tambien los trabajos de formales (Danda, Encofrados  
etc) en la misma zona, prosiguen los trabajos de Instalaciones  
Sanitarias e Instalaciones Electricas en general,  
como tambien Remates en zona Corte de Corto  
trabajo trabajos de Alceble de Maniluvio y Limpieza  
en la zona de Corte de Bombas, enchufes.  
Laboratorio de concreto en zona De Baños.  
Se da Autorización a la Supervisión para el Vaciado  
de los pedestales (II) con de (16) Pedestales  
así como los trabajos vienen siendo coordinados con la Supervisión

CESAR AGUSTO  
URBINA VILLALOBOS  
INGENIERO CIVIL  
Reg. CIP N° 84297

Asiento N° 065

del ING. SUPERVISOR

Miércoles 15/01/2020

continúan los trabajos indicados por el Residente  
en el 3° Tramo Sardinol Muelle Marginal  
continúan colocando aceros y estribos, encofrado y vaciado  
de pedestales  
continúan trabajos de Inst. Sanitarias (colocación de  
estribos y encofrado en S.S.H.H.)  
continúan trabajos de Inst. Electricas (Alimentador del  
suministro al Tablero Gral.)  
continúan los trabajos de Inst. Sanitarias en el  
laborio y Limpieza de Baños zona de Insumo Tratamiento  
de agua Vaciado de concreto fca = 280 kg/m<sup>2</sup>  
de pedestales

CESAR AGUSTO  
URBINA VILLALOBOS  
INGENIERO CIVIL  
Reg. CIP N° 84297

ING. RESIDENTE

Ing. Jose Eugenio Marquina Araujo  
Jefe de Supervisión  
Reg. CIP N° 87295

Ing. Jose Eugenio Marquina Araujo  
Jefe de Supervisión  
Reg. CIP N° 87295

INSPECTOR

# CUADERNO DE OBRAS

42

16-01-2020 Modalidad: Semer a Judo.  
Salida de obra Mejoramiento de los Servicios del  
Desembarracaire Pesquero Artesanal en la localidad de Chilca

000110

Empresa: FONOPES

Asiento N° 66

De la contratista:

Se continua con el Ejecución del tramo N° 3 (ultimo)  
sardind h=0.45 en zona de Muelle Marginal, así  
también ejecución, acera, ferros en partes tales en la  
esta zona, prosiguan los trabajos de Instalaciones Sanitarias  
Instalaciones Eléctricas, así como también trabajos  
Exteriores zona Caseta de Control Vehicular, Encimado  
de Mampolera en Muelle de concreto en zona de Baños  
Se pide Autorización a la Supervisión para el inicio de  
Sardind y pedentales en zona Muelle Marginal  
El día de Hoy 16 de Enero del 2020, se recibió por  
parte de la Empresa la Entrega del Expediente técnico  
del Sistema de utilización en 22.90 kv para la  
obra en Mención, con Carta N° 00079-2020 FONOPES.  
Esencialmente se adjunta el Certificado de Conformidad  
SEAL-66/TEP-COST-2019

El día de Hoy también se recibió la visita del COOP.  
de FONOPES, el arquitecto vargasa con el cual  
se vieron varias partes en consulta. Y que sobresale  
Sgte:

Definir las plantas IS 07 e IS 05, ya puesta en consulta  
inmediatamente para continuar con los trabajos en terreno.

Se entregara la nueva propuesta a la plataforma en  
de posilla colindante con la playa por parte del  
Especialista en Estructuras Manuel  
Zelvat

Se Entrega a la Supervisión la nueva estructura de la  
de abertura de tablas precisas por q' en el plano original  
no hay pendiente y en la nueva propuesta si la tiene.  
propuesta como figura en el Esquema Sgte.

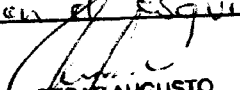
  
CESAR AUGUSTO  
URBINA VILLALOBOS  
INGENIERO CIVIL  
Reg. CIP N° 84297

ING. RESIDENTE

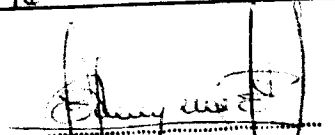
  
CONSORCIO CALLIZ  
Ing. José Eugenio Marcano Araujo  
ING. SUPERVISOR  
Reg. CIP N° 87295

ING. INSPECTOR



Continuación Asiento No 66  
Grafico original

lamina E-06

DET. A

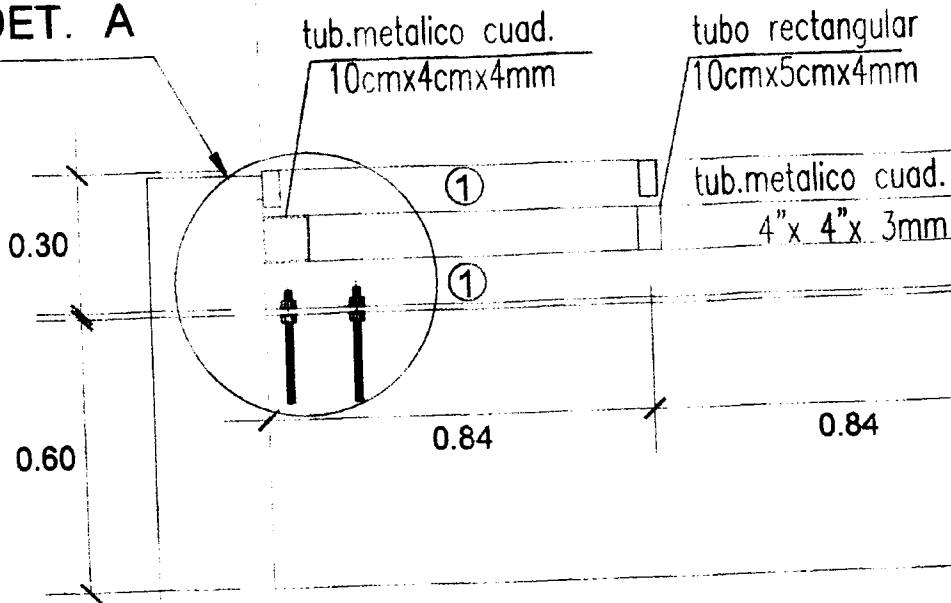

En este grafico no hay pendiente se observa un zapate de Sala C-20 unido con un tubo metalico unido a la viga de concreto de 4" x 4" x 3mm. Las caderas Taba 0.80 ent de Separación, separados en los extremos con un tubo metalico cuadrado de 10 x 4 x 4mm, como se muestra en el Detalle A y un tubo Rectangular de 10cm x 5cm x 4mm. Se presenta esta nueva propuesta a la Supervision para su aprobación.

ING. INSPECTOR

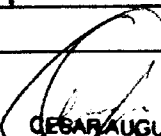
  
 CESAR AUGUSTO  
 URBINA VILLALOBOS  
 INGENIERO CIVIL  
 Reg CIP N° 84297

ING. RESIDENTE

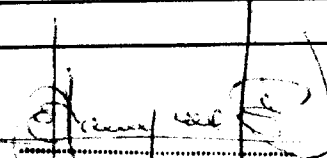
  
 CONSORCIO CALLZ  
 Ing. José Eugenio Marquina Araujo  
 Jefe de Supervisión  
 SUPERVISOR

# CUADERNO DE OBRA

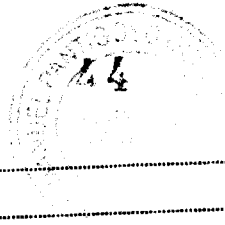

16-01-2020 Modalidad: Suma alzada

000112

Empresa: Fempepa

Continuación Asiento No 66

Gráfico de propuesta

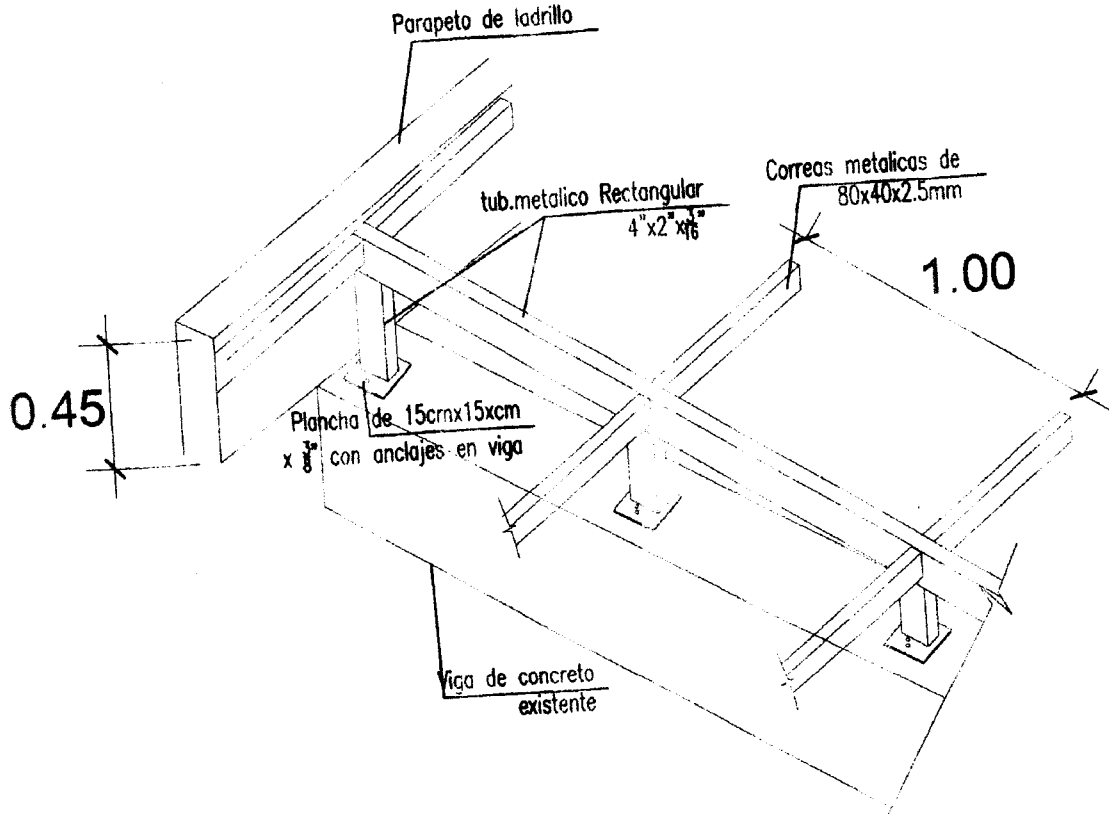

En este gráfico se aprecia el parapeto a 0.45 mt. con lo cual conseguiremos la pendiente deseada, vamos a usar una columna metálica Rectangular de 4" x 2" x 3/16". Correas de 80 x 40 x 2.5mm cada metro de distancia y unas planchetas ancladas en la viga que servirá de soporte de las columnas en mensajería.

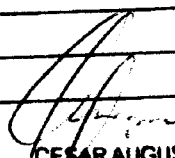
  
CESAR AUGUSTO  
URBINA VILLALOBOS  
INGENIERO CIVIL  
Reg CIP N° 84297

  
CESAR AUGUSTO  
URBINA VILLALOBOS  
INGENIERO CIVIL  
Reg CIP N° 84297

  
CONSORCIO CALLIZ  
Ing. José Eugenio Marquina Araujo  
Jefe de Supervisión  
ING. SUPERVISOR  
ING. CIVIL N° 87259

ING. INSPECTOR

ING. RESIDENTE

01/01/2020

Modalidad:

DE OBRA: MEJORAMIENTO DE LOS SERVICIOS DEL DESARROLLO RURAL PERMANENTE ANTEZONAL EN LA LOCALIDAD DE QUILCA

FONDEPEB

000113

ASIENTO Nº 067

ING. SUPERVISOR

Fecha 16/01/2020

- Inspeccionar los trabajos de cableado de Sardinia en 3º Tramo y trabajos de Pedestales (BASES) de control de los trabajos de instalaciones eléctricas y sanitarias a cargo de los Especialistas.
- Verificar cumplimiento de consumo en SSH en viviendas se autoriza el consumo en Sardinia 3º Tramo y de los pedales con consumo (ca. 280 kg/m<sup>2</sup>)
- Autorizar el expediente Técnico del Sistema de Identificación (Utilización de 22.90 KV. para la obra en zona Baja con código 00079-2020/FONDEPEB)
- Recibir la Visita del Coordinador de obra de FONDEPEB ING. EDUARDO VARELA con quien se coordina sobre temas de Trabajo de campo.
- Elaboración de planos IS-05 y IS-07 planos de control para poder controlar los trabajos indicados (hacer un deducativo sobre el sistema de desagüe pluvial) y recepción de la plataforma en zona de perilla e instalante con la playa por parte del Ing. Experto en Estructuras Ing. Manuel Prieto. (De la consultora ATRON)
- Se recepción carta Nº 0168-2020-DCGSAE-GR del INEURE 2020 sobre propuesta de cambio de cobertura en toda zona periferia.

 CONSORCIO CALLIZ  
 Ing. José Eugenio Marmuza Araujo  
 Jefe de Supervisión  
 Reg. CIP N° 87295

 CESAR AUGUSTO  
 URBINA VILLALOBOS  
 INGENIERO CIVIL  
 Reg. CIP N° 84297

INSPECTOR

ING. RESIDENTE

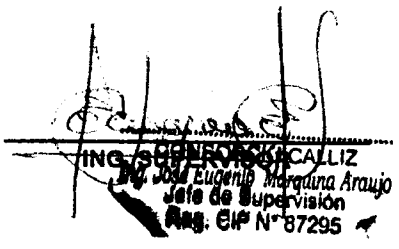
 CONSORCIO CALLIZ  
 Ing. José Eugenio Marmuza Araujo  
 Jefe de Supervisión  
 Reg. CIP N° 87295

# CUADERNO DE OBRA

16

2020-01-20 Modalidad: Suma al fin  
Fondo De Cera y Mejoramiento de los Servicios del  
Combarcadero pesquero Artesanal en la Localidad de Quilca,  
000114  
FONDOS

## ASIENTO N° 68

Realizan trabajos de Saneamiento en general del Sardinuel  
en la zona del Muelle Marginal así como también  
trabajos de las perforaciones en la misma zona. Se continúan  
trabajos de Instalaciones Sanitarias e Instalaciones Elec-  
tricas en general. Se Ejecutan trabajos de corte en  
losa de Canalita para la colocación de la rejilla de  
vidrio de 1 1/2", trabajos de pulido de pisos y  
colocación de azulejos Z cristal.  
Los trabajos siguen siendo coordinados con la Supervisión  
y se entrega el Informe Semanal a la Supervisión.

CESAR AUGUSTO  
URBINA VILLALOBOS  
INGENIERO CIVIL  
Reg. CIP N° 84297

## ASIENTO N° 069

Enb. Supervision Viernes 17/01/2020  
Tiene la presencia del ENB. Sanitario Victor  
Luis Yauris (de la supervisión calliz) para un todo  
relacionado a su campo.  
Se constata los trabajos de saneamiento del Sardinuel  
en la zona del Muelle Marginal y saneamiento de perfora-  
ciones, se continúan con trabajos de Instalaciones Elec-  
tricas y Sanitarias en Gral. Se continúan con trabajo  
de corte en losa de Canalita para colocación  
de Canalitas (Sala de Aseo Precios) rejilla de fi-  
bra de vidrio de 1 1/2", Así como trabajos de pulido de  
pisos con colocación de azulejos Z cristal para impermeabi-  
lizar los pisos. Se coordina los trabajos que el  
Sardinuel.

INSPECTOR

CESAR AUGUSTO  
URBINA VILLALOBOS  
INGENIERO CIVIL  
Reg. CIP N° 84297  
ING. RESIDENTE

CONSORCIO CALLIZ  
Jefe de Supervision  
Reg. CIP N° 87295

# CUADERNO DE OBRA

47

01-2020 Modalidad: Suma alzada  
Trabajo de obra Mejoramiento de los Servicios del  
Embarcadero Pesquero Artesanal en la localidad de Quilca

FONTEROS 000115

Tramo N° 70  
Contratista

Continúan con trabajos de pulido del Pisos con  
carga de granito FIN 500, Marca FINE, para Después  
se hace el aditivo Z cristal, así como también se colocan  
casetas para colocación de rejilla de fibra de vidrio  
1/2", se continúan los trabajos de Instalaciones Sani-  
tarias e Instalaciones eléctricas en general. Se vienen reali-  
zando también engrapas de columnas en entrada principal.  
Aprox h=0.50 en la parte superior, se Realizan también  
trabajo de Mueble de concreto en Zona de Baños así  
también Zocalo Sanitario en General.  
Los trabajos vienen siendo coordinados con la Supervisión.

CESAR AUGUSTO  
URBINA VILLALOBOS  
INGENIERO CIVIL  
Reg. CIP N° 84297

ASIENTO N° 041  
ING. SUPERVISOR

SABADO 16/01/2020

Continúan con trabajos de pulido de pisos con  
carga de granito, lo cual después se pasa el aditi-  
vo Z cristal para tapar poros, se continúa el trabajo  
de casetas para rejillas de Fibra de Vidrio de 1/2"  
continúa trabajos de Inst. Eléctricas y Inst. Sani-  
tarias en General, se engrapan columnas en entrada  
principal h=0.50 en parte superior, se realiza  
trabajo de Mueble de concreto en zona de baños así  
mismo Zocalos sanitarios en Gral.

Coordinados con el Residente los trabajos  
se viene al Ing. San Juan Víctor Galindo Jarama

(Firma)

CESAR AUGUSTO  
URBINA VILLALOBOS  
INGENIERO CIVIL  
Reg. CIP N° 84297

INSPECTOR

ING. RESIDENTE

CONSORCIO CALLE  
Ing. José Eugenio Marquina Arango  
ING. SUPERVISOR  
Reg. CIP N° 87295

# CUADERNO DE OBRA

48

30-01-2020 Modalidad: Suma alzada  
Salvo de obra Mejoramiento de los Servicios del  
Desarrollo urbano Pequeño Artesanal en la localidad de Calliz.

000116

Ejecutora: Fompeps

Asiento N° 72

Del contratista

se ejecutan trabajos de Revestido de mueble de concreto en Zona Baños y en Zona de Cocina - Comedor (2do piso), así como también instalaciones eléctricas e instalaciones sanitarias en general. Se continúan con trabajos de corte de canchales para la colocación de Pajillas de fibra de vidrio en general, así mismo se ejecutan trabajos de tarrajeo interior (acabados) en Campa de Grasas y Cámara de Repío, Pesajes en Zonas de Pasilla Colmado con Baños. Los trabajos vienen siendo coordinados con la supervisión

CESAR AUGUSTO  
URBINA VILLALOBOS  
INGENIERO CIVIL  
Reg. CIP N° 84297

Asiento N° 073

ING. SUPERVISOR

Lunes 28/01/2020

se continúa colocando Muebles en MESA DE concreto para cuoliums en SS. HH. y en cocina - Comedor (2° PISO) se continúa con instalaciones eléctricas y Inst. Sanitarias en general se continúa con trabajos de corte para canchales de Pajilla de fibra de vidrio, así mismo se realizan trabajos de Tarrajeo Interior (acabados) en Cámara de Repío y Campa de GRASAS y TÁNQUE SEPTICA (1° Nivel Plant. S-01) Pesaje de Manos en zona pasillos colmado con Baños, se continúa con el desarrollo los trabajos.

CESAR AUGUSTO  
URBINA VILLALOBOS  
INGENIERO CIVIL  
Reg. CIP N° 84297

INSPECTOR

ING. RESIDENTE

CONSORCIO CALLIZ  
Ing. SUPERVISOR  
Jefe de Supervisión  
Reg. CIP N° 87295

# CUADERNO DE OBRA

49

-01-2020 Modalidad: Suma alzada  
De Obra Mejoramiento de los Servicios del  
Desembarcadero Pesquero Artesanal en la localidad de Quilca

FONDEFES 000117  
Auto N° 74

El contratista:  
Realizan trabajos de corte y/o fijación en Canaletas.  
Colocación de Faja de fibra de vidrio, fabricación de  
de concreto para trampa de grasas y cámara de  
albanilería en zona de feras para colocación  
de rejillas, así mismo mejoras en el piso de concreto  
en zona de Muelle marginal, colindante con Tercer Paved.

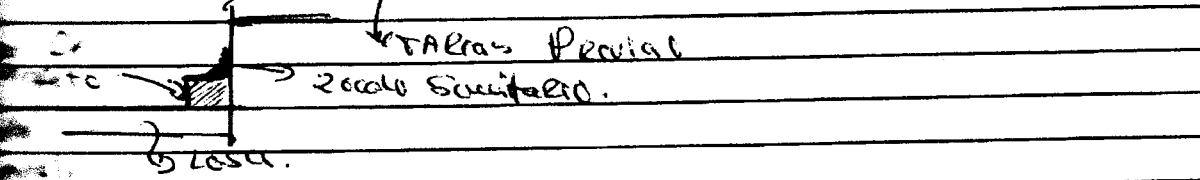

Se continúan con trabajos de Instalaciones Sanitarias  
en el. En la Zona de Desinfección, se realiza demolición por  
colocación de tuberías de agua con Manivelos, se realizan  
trabajos para recoger Hacia Ejecución, No Planear en el Exe-

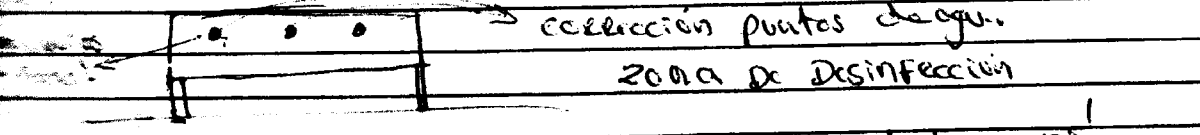

los trabajos vienen siendo coordinados con la Supervisión.

ASIENTO N° 075  
Sub. SUPERVISOR

CESAR AUGUSTO  
URBINA VILLALOBOS  
INGENIERO CIVIL  
Reg. CIP N° 84297

MARTES 21/01/2020

Para los trabajos de corte en canaletas para fijar  
de Fibra de Vidrio, se hacen Tapas de concreto  
de grasas y cámara de Pisos, de  
Minutos para Ventanas en 2º Piso.

CESAR AUGUSTO  
URBINA VILLALOBOS  
INGENIERO CIVIL  
Reg. CIP N° 84297

CONSORCIO CALLIZ  
Ing. Cesar Augusto Urbina Villalobos  
Jefe de Supervisión  
Reg. CIP N° 87295

INSPECTOR

ING. RESIDENTE

# CUADERNO DE OBRA

50

21/10/2020

Modalidad:

TIPO DE OBRA: Mejoramiento de las Saneamientos del Desembocadero Pedregal Antessol en la localidad de Quilca

Ejecutora: FONDEPES 000118

... --> Continúa Asunto N° 075  
se hacen zócalos sanitarios debajo de Tareas previas.  
Huello MONTAÑEZ según croquis del Residente.  
se continúa los trabajos de Instalaciones Sanitarias en General. En zona de desinfección se arreglan las tuberías de Agua en Manifiestos, se plantean necesidades para el sistema de Agua y se colocan nuevas pías de que zona de desinfección se continúa con el Residente los trabajos a efecto.

Asunto N° 76

La contratista Miercoles 22  
continúan con trabajos de corte de canchales para Colocación de Regillas de fibra de vidrio de 1/2", así como también trabajos de Instalaciones Sanitarias e Instalaciones Eléctricas en general, se ejecutan trabajos de Estructuras de concreto en zona de Cocina - comedor, Demolición de muro en zona control de calizas para colocación de una columna.

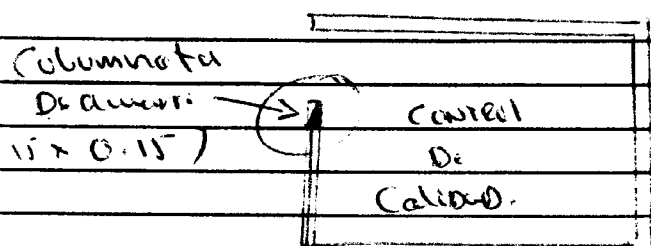

también se realiza muro de Muro para colocación de Regilla en el patio de Maniobras, además con Tareas previas.

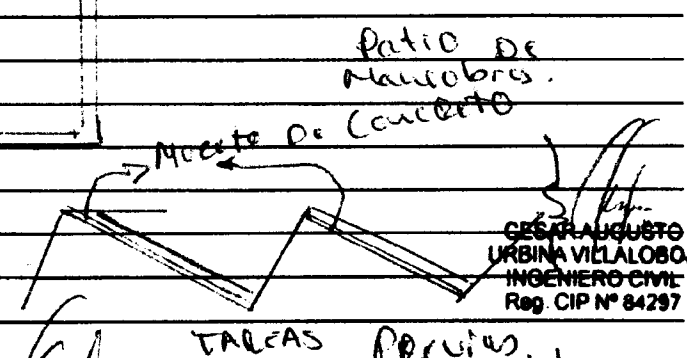

CESAR AUGUSTO URBINA VILLALOBOS  
INGENIERO CIVIL  
Reg. CIP N° 84297

CESAR AUGUSTO URBINA VILLALOBOS  
INGENIERO CIVIL  
Reg. CIP N° 84297

ING. INSPECTOR

ING. RESIDENTE

CONSORCIO CALLIZ  
Ing. José Eugenio Marquina Araujo  
ING. SUPERVISOR  
Reg. CIP N° 87295



# CUADERNO DE OBRA

51

Fecha: 22/01/2020 Modalidad: Contrato Suma Alzada  
SOLDO DE OBRA: MEJORAMIENTO DE LOS SERVICIOS DEL DISEÑO  
SABOBERO PESQUERO ARTESANAL EN LA LOCALIDAD DE QUILCA

Obra: FONDEPES 090119

ASIENTO N° 077

El ING. SUPERVISOR  
Se verifican Trabajos Ejecutados indicados por el  
residente como de esmaletos (Fijos) PARA COLECCION  
DE RESILLAS DE FIBRA DE Vidrio DE 1 1/2"  
Se continúan Trabajos de Instalaciones Electricas y  
Instalaciones Sanitarias en General.  
Se ejecutan Trabajos de curchepos en muretes de  
concreto en la zona de curchepos, Demolicion de muro en  
zona de control de calidad para colocacion de una  
separadora  
Se realiza Muro de Murete en regillos en zona  
de patio de viviendas colindante con Varas  
puerias. Se coordina los Trabajos con Residente  
de OBRA.

Asiento N° 78:  
Del contratista -

Jueves 23-01-2020

CONSORCIO CALLIZ  
Ing. José Eugenio Marquina Araujo  
Jefe de Supervisión  
Reg. CIP N° 87295

Se continúan con trabajos de Instalaciones Sanitarias e  
Instalaciones Electricas, Eliminación de material exce-  
dente y Desmante, En la zona de lavabo de cajas  
se realiza curchepos de piso y zocalo en  
zona, Se Realizan por vez trabajos de prefabricado  
Tapas de Buzones de concreto armado en general  
= los los trabajos vienen siendo coordinados con el  
Ingeniero Supervisor.

= Dia de Hoy Jueves 23 de Enero del 2020 Recibimos  
la carta N° 11-2020 / FONDEPES / CSC - JENA - SUP. por parte  
de la Supervisión, con Asiento: Respuesta de Consulta.  
de OBRA N° 5 y N° 6

CESAR AUGUSTO  
URBINA VILLALOBOS  
INGENIERO CIVIL  
Reg. CIP N° 84297

ING. INSPECTOR

ING. RESIDENTE

CONSORCIO CALLIZ  
Ing. José Eugenio Marquina Araujo  
Jefe de Supervisión  
Reg. CIP N° 87295

# CUADERNO DE OBRA

52

23-01-2020

Modalidad: Suma al Jabo

Salvo de Obra Mejoramiento de los Servicios del  
Desembarcadero Pesquero Artesanal en la localidad de Quilca.

Recutora: FONDEPES

000120

→ continuación Asiento N° 78

Se presenta a la Supervisión con carta N° 0169-2020A  
-ACG.SAC-6R; con Asunto Informe Especialista Sanita-  
rio, Tercer Los Siglos Pintos

1. Instalación de tuberías (Salvadas) agua Salavina en  
Tareas previas; en el cual indica en los laminos ISOS  
e IS-07 en el área de tareas previas, indica por orden  
del Especialista pesquero que las tuberías sean embobidas  
por piso y no aéreas.

Según Foto N° 2; la tubería principal PVC de 3" reparte  
un ramal en ambos lados para una (1) salida de 1 1/2" y 1"  
por cada mesa de trabajo - Planos IS-05

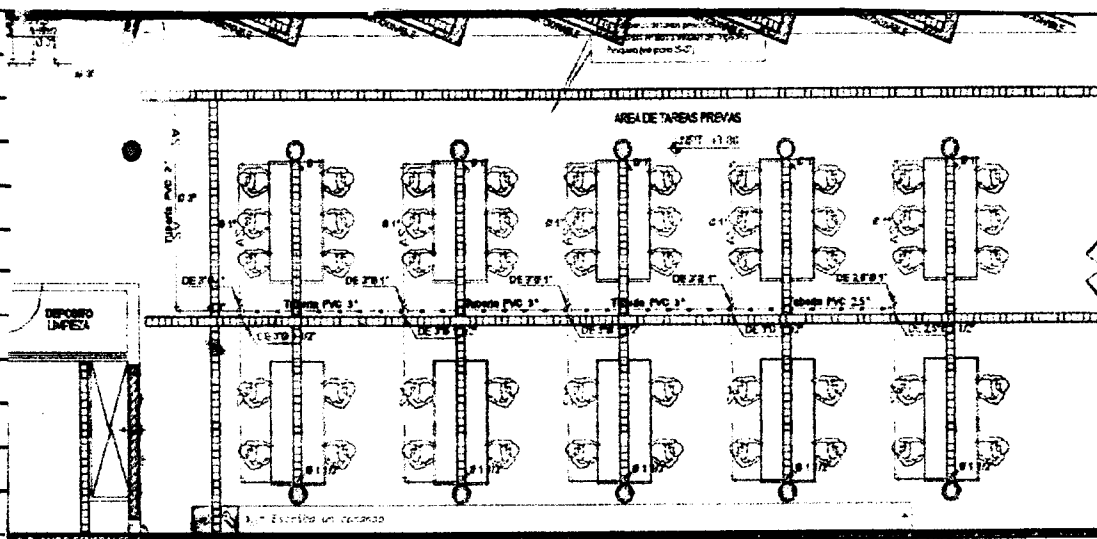

Según Foto N° 3; la tubería principal PVC de 3" instalada  
por la canoleta central donde reparte una ramal en ambos  
sentidos por las canoletas con tubería de 2" y 3/4"

Plano - IS-07; y el plano IS-06 muestra  
detalle de tubería cerrada.

Cesar Augusto Urbina Villalobos  
INGENIERO CIVIL  
Reg CIP N° 84297

Cesar Augusto Urbina Villalobos  
INGENIERO CIVIL  
Reg CIP N° 84297

ING. INSPECTOR

ING. RESIDENTE

ING. SUPERVISOR

# CUADERNO DE OBRA

53

13-01-2020

Modalidad: Suma alzada

Salvo de Obra Mejoramiento de los Servicios del  
Desembocadero Pesquero Artesanal en la localidad de Quilca.

Empresa: FONDEFES

020121

Edificio Asiento N° 78

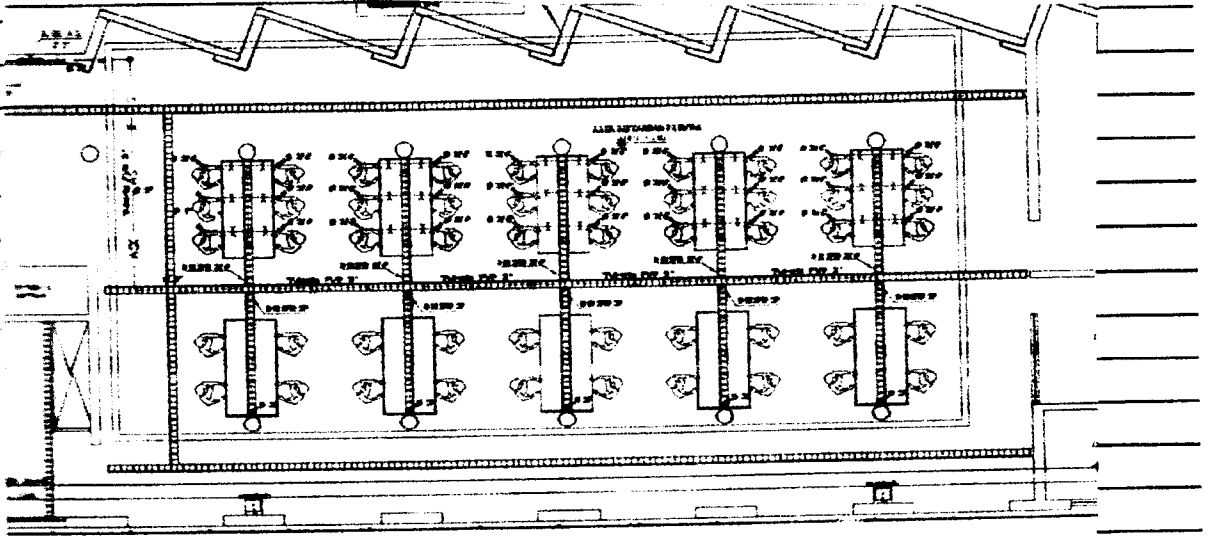

Recomendación del Proyectista:

Se recomienda utilizar para ambas instalaciones la  
caja tuberia principal PVC de 3" instalada por la  
caleta y repartir las salidas de agua segun el diametro  
que corresponda utilizando las canaletas existentes como  
casos de tal manera no se demuevan las lasas y no  
destruyan las estructuras de las canaletas que llevan acero  
en su ejecucion

Red de Desague Exterior

Esta Red de desague que sale de la obra, al buzon  
colector hacia colector de la caleta Quilca presenta  
problemas de estancamiento que afectan a la obra  
como se observo insitu;

Esta planta de tratamiento AR a 40 mt. de la obra  
trabaja en forma continua por falta de energia electrica.  
y conlleva a que las aguas de desague retornen hacia la obra.

CESAR AUGUSTO  
URBINA VILLALOBOS  
INGENIERO CIVIL  
Reg. CIP N° 84297

ING. INSPECTOR

ING. RESIDENTE

ING. SUPERVISOR

# CUADERNO DE OBRA

54

Nº-01-2020 Modalidad: Suma alzada  
Elbo de obra Mejoramiento de los Servicios del  
Desarrollar calles Pesquero Artesanal en la localidad de Quilac.

Sector: FONDECES 000122

Continuación Asunto Nº 78

Recomendación Del proyectista

Solo car una ~~trampa~~ (autiretorno - Valvula)  
Valvula autiretorno antes del empalma al Duyen  
Publica; o el proyectista replantee una solución  
alternativa para que la red funcione correctamente

3.- UBICACION DE PLANTA DE TRATAMIENTO DE AS  
PARTIDA DEL Expediente Técnico Y Suministro.

EN el plano IS-08 se aprecia la planta de tratamiento  
AS para el lavado de productos Microbiológicos; esta  
se ubica en el 2º PISO, al costado de la Guardiana,  
en un Area de 25 m<sup>2</sup>

- PARA el Desarrollo de la PTAS; se tendria que  
Extender las tuberías de Sección de la Cisterna de AS  
de ahí bombearla a su ubicación, luego tratarla y em-  
viarla al tanque de agua para tenerla almacenada. Lo  
cual encareceria la Instalación Costos operativos  
y el mantenimiento de los mismos

Recomendación Del Especialista:

Se recomienda cambiar la ubicación al Cuarte de  
Bombas debido a la proximidad de la cisterna y  
del tanque Elevado.

El día 10 de Mayo 23 de Enero del 2020 Se presenta  
ala Supervisión la carta Nº 0170-20209-  
ACBSAC-GR; ASunto Informe del Presupuesto  
Adicional por mejoras del proyecto

- obras portuarias Muelle Peatonal
- Parapeto en la Azotea de Planta de Osmosis (Para  
colocación de Estructura Metálica y Cobertura)
- TALLAJEO en Area Administrativa y (Rb) cocina  
Comedor, planta de Osmosis.

Continúa

  
CESAR AUGUSTO  
URBINA VILLALOBOS  
INGENIERO CIVIL  
Reg. CIP Nº 84297

ING. INSPECTOR

ING. RESIDENTE

ING. SUPERVISOR

# CUADERNO DE OBRA

55

23-01-2020 Modalidad: Suma al valor  
Salvo de obra Mejoramiento de los Servicios del  
Desembarcadero Pesquero Artesanal en la Localidad de Añil.

Ejecutora: FONDEPES 000123

CONTINUA Astacito N° 785  
- Estipura de Derrame en Parapetos  
- FABRICACION EN INTERIOR DE DUCTO DE VENTILACION  
- Escalera de Gato  
- Mantenimiento y Pintura de Baranda Existente  
- Pintura Epoxica.  
- Sardinado h=0.10 mt. EN BORDE DE PISO Y BARANDA  
- el tarrajeo  
- Cobertura Fibromat : 2.5 mm color Rojo  
- Estructura Metalica para Cobertura  
- Mejoramiento y Pulido de piso de terraza Zona  
Administrativa.

- 3 - Instalaciones Sanitarias
- 3.01 - Instalación de lavadero de Acero Inox. Manivela
  - 3.02 - Instalación griferia tipo Ganga
  - 3.03 - Manguera para lavado de Manos incl. Pinta Manijer.
  - 3.04 - Contrazocala Sanitaria en Sardinado Muelle Marginal
  - 3.05 - Sumidero de 2" en Plateforma Muelle Marginal.
  - 3.06 - Diamantina de 2" (Sumidero 2")
  - 3.07 - TRAZO, corte, picado y entubado Red Principal AS de 3"
  - 3.08 - Accesorios y válvula de 3"

- 4 - Instalaciones Electricas
- 4.01 Detector de Humo / panel Contra incendio, alarma y  
camara
  - 4.05 TRANSFORMADORA trifasica 22.9 kv
  - 4.06 Medidor trifasico.
  - 4.07 Caja Metalica.

Al dia de hoy se recepciona una Carta. Por parte de la Superacion  
N° 10-A-2020/FONDEPES/CS-JOMA-SUP.  
Respuesta Alas consultas: N° 01, 02, 03, 04.

CESAR AUGUSTO  
URBINA VILLALOBOS  
INGENIERO CIVIL  
REG. CIP N° 84297

Continúa  
→

CESAR AUGUSTO  
URBINA VILLALOBOS  
INGENIERO CIVIL  
REG. CIP N° 84297

ING. INSPECTOR

ING. RESIDENTE

ING. SUPERVISOR

# CUADERNO DE OBRA

56

Jueves 23/01/2020 Modalidad: SUMA ALZADA

SALDO DE OBRA: MEJORAMIENTO DE LOS SERVICIOS DEL DESM  
BANCADERO PESQUERO ANIB CANAL EN LA LOCALIDAD DE OUEL

Ejecutora: FONDEPES

000124

→ Continuación Asiento N° 78

En las partes a la carta enviada para Supervisión  
Carta N° 11-2020/FONDEPES/CSC-JEMA-SUP, con Carta  
ajunta de la CUITABO; Carta N° 116-2020-FONDEPES/DIGENIT  
donde en la conclusiones expresa lo Sgto:  
La Empresa Contratista PSV Constructoras SAC que ejeto  
el proceso contractual y la Empresa Supervisora CESELSA  
son las responsables de los "vicios ocultos" que presenta  
actualmente la obra.

Por el tema de la tuberías que embobadas es de 2"  
y no de 3" como manda el proyecto, por lo que consi-  
deramos como un adicional; en la zona de la tubería  
de alimentación de agua Salada embobada en PVC  
hasta la válvula de control de tareas previas, deberá  
ser de 3" conforme indica en el plano del Expedi-  
ente Técnico Contractual.

CESAR AUGUSTO  
URBINA VILLALOBOS  
INGENIERO CIVIL  
Reg. CIP N° 84297

Asiento N° 079

El ING. Supervision

Jueves 23/01/2020

- se continúan con los trabajos de INST. Sanitarias  
y Eléctricas en Canal, se eliminan documentos (exceden)
- en área de laburo de cajas de enchape piso y zocalo en  
la zona, se realiza prefabricado de Tapas de cance-  
to en Bureas en Bureas
- se entrega carta N° 11-2020/FONDEPES/CSC-JEMA-SUP
- DANDO respuesta a sus consultas 05 y 06.
- se recupera carta N° 0169-2020-ACG SOL-GR  
AHREN Asunto: INFORME ESPECIALISTA Sanitario.  
SEBZ TOMAS PNEUMIA, solicitando que las tuberías  
sean verdes y una una bajada por el piso

CESAR AUGUSTO  
URBINA VILLALOBOS  
INGENIERO CIVIL  
Reg. CIP N° 84297

CONSORCIO CALIZ  
Ing. JMC...  
Jefe de Supervisión  
Reg. CIP N° 87295

ING. INSPECTOR

ING. RESIDENTE

# CUADERNO DE OBRA

57

23/01/2020 Modalidad: SUMA ALZADA  
Estado de obra: METODIMIENTO DE LOS SERVICIOS DEL  
DPA EN LA LOCALIDAD DE QUILCA

FONDEPES. 099125

Continúa Asunto N° 079  
Se continúa la rotura del piso por tener agua en la  
estructura - la cual se da respuesta por medio de la  
carta N° 10-A-2020/CSC-JEMA-SEP del 21/ENE/2020  
y la consulta N° 01 DE ATRON

• DE LA RED DE DESAGÜE EXTERIOR sobre la colocación  
de válvula antirretorno para evitar problemas presentados  
en esta el ducto de salida del DPA y el Buzón  
de Empalme (principal) med. B213.

Dicha propuesta también se da solución con dicha  
carta de ser consulta de OBRO N° 4 donde  
indica que para evitar el reflujos de las aguas servidas  
del colector de la calle al DPA se debe instalar  
- CI VÁLVULA ANTIRRETORNO DE PVC DE 6"  
- CI VÁLVULA COMPUESTA DE PVC DE 6" CON BASTAÇO  
- CI CASQUETA DE CONCRETO SIN BASE PARA PROTEGER LAS VÁLVULAS  
- CI CABA DE REGISTRO DE D.50 X D.50 m.  
- CI VÁLVULA COMPUESTA DE PVC DE 4" CON BASTAÇO  
- 06 ML. de Tubo de PVC CLASE PESADA DE 4"  
- CI DADO DE CONCRETO EN EL MURO QUE ATRAQUESA LA  
TUB. EXISTENTE. LO CUAL DEBE INSTALARSE SEGUN  
CRUCIOS ADJUNTO DE ESQUEMA N° 01

• REUBICACIÓN DE PLANTA DE TRATAMIENTO DE AGUA  
SOLADA PARA LAVADO DE PRODUCTOS HIGIENIZANTES  
ESTA SOLICITUD SE ENVIÓ AL ESPECIALISTA SANITARIO  
DE COLIC INC. SANITARIO GALINDO YANURI Y PUBLICA  
Dicha solicitud lo cual genera una MEJORA Y  
EVITAN LOS MOYONES COSTOS. SOLICITUD PENDIENTE DE  
RESPUESTA.

• SE RECEPCIONA CARTA N° 0170-2020-ACGSAC-GR  
SEGUN PRESUPUESTO ADICIONAL PARA MEJORA DEL  
PROYECTO LO CUAL SE PANDA HAZA AL COORDINADOR

Cesar Augusto Urbina Villalobos  
INGENIERO CIVIL  
REG. CIP N° 84297  
ING. RESIDENTE

ING. SUPERVISOR

ING. INSPECTOR

# CUADERNO DE OBRA

58

23/01/2020

Modalidad: CONTRATO SUMA ALZADA

OBRA DE OBRAS MEJORAMIENTO DE LOS SERVICIOS DEL DPA EN LA LOCALIDAD DE QUILCA

FONDEPEZ

000128

CONTINUA ASIENTO N° 079

SEGUN ASIENTO 78 DEL RESIDENTE SEÑALA QUE SEGUN CARTA N° 11 SUPERVISIÓN ADJUNTO CARTA DE ENTIDAD FONDEPEZ DONDE LA ENTIDAD FONDEPEZ SEÑALA:

INCISO b ANALISIS TECNICO DE LA TUBERIA DE ALIMENTACION DE AGUA SALADA QUE ABASTECE TANQUES PREVIOS

LA EMPRESA CONTRATISTA ACTUAL ATREN CALIFICA COMO UNO OCULTO, LA CUAL ES DE RESPONSABILIDAD A LA ANTERIOR EMPRESA CONTRATISTA EJECUTORA DEL EXPEDIENTE CONTRACTUAL (PSV CONSTRUCTORES S.A) Y DE LA EMPRESA SUPERVISORA CESEI S.A LA CUAL NO TIENE NINGUN VINCULO CON ATREN CONTRATISTAS GENERALES SAC. POR LO QUE CONSIDERAN UN ADICIONAL EN DICHA ZONA PARA CUMPLIR CON LOS INDICADOS DE ACUERDO A LAS ESPECIFICACIONES TECNICAS.

SE COORDINA TRABAJOS CON RESIDENTE, ASI MISMO SE CONCRETARA DICHO PEDIDO, AL COORDINADOR DE FONDEPEZ ARQ. UARGAS

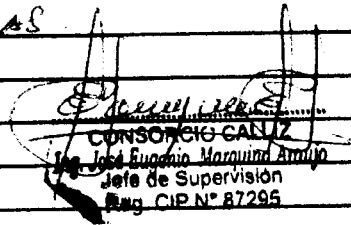
  
CONSORCIO CALLIZ  
Ing. José Eugenio Marquina Araujo  
Jefe de Supervisión  
Reg. CIP N° 87295

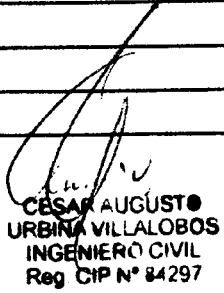
  
CESAR AUGUSTO  
URBINA VILLALOBOS  
INGENIERO CIVIL  
Reg. CIP N° 84297

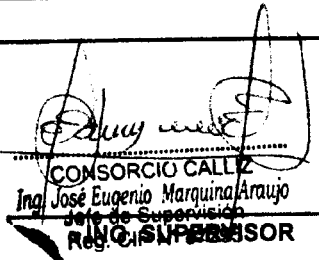
  
CONSORCIO CALLIZ  
Ing. José Eugenio Marquina Araujo  
Jefe de Supervisión  
REG. CIP SUPERVISOR

ING. INSPECTOR

ING. RESIDENTE



# CUADERNO DE OBRA

58

24-01-2020 Modalidad: Suma alzada.  
Solvo De obra Mejoramiento de los Servicios del  
Desembarcadero Pasajero Artesanal en la localidad de Aulo.

Ejecutora: FONDEPES 000127

Asiento N° 80

Se Continúan con trabajos de Corte de Canalitos en  
zona de tarces previas para la colocación de Rejillas de  
oro de vidrio de 1/2" así como también se prosiguen  
con trabajos de Instalaciones eléctricas e Instalaciones  
sanitarias en general, Eliminación de Escombros,  
Tapas de concreto armadas para buzones en general,  
armado de acero en Columnata en zona de Central  
de Calibabo, Zocalo Sanitario en Zona de Muelle mar-  
enal, así como Pintura en general.

Los trabajos vienen siendo coordinados con la  
Supervisión.

El día de Hoy se recepciona la carta por parte de la Se-  
cción N° 0171-2020-AGSAC; Capacitación  
Primeros Auxilios.

CESAR AUGUSTO  
VILLALOBOS  
INGENIERO CIVIL  
Reg. CIP N° 84297

Asiento N° 081

El JWG. SUPERVISOR VIERNES 24/01/2020

Se Verifican trabajos en canalitos (corte) TAREAS  
PREVIAS para colocación de Rejillas, se continúan  
trabajos de INST. Eléctricas y Sanitarias en General  
se Elimina escombros, se curan Tapas de Buzo-  
nes, se arma columnata en zona central de cali-  
dad, se continúa colocando zocalo sanitario en  
zona Muelle Morenial y Pinturas en Graba-  
se acordado con el Residente.

Ing. José Eugenio Marquina Amayo  
Jefe de Supervisión  
Reg. CIP N° 87295

CESAR AUGUSTO  
VILLALOBOS  
INGENIERO CIVIL  
Reg. CIP N° 84297

ING. INSPECTOR

ING. RESIDENTE

Ing. José Eugenio Marquina Amayo  
INGENIERO CIVIL  
Reg. CIP N° 87295

# CUADERNO DE OBRA

60

25-01-2020

Modalidad: Suma alzado

Salvo de obra Mejoramiento de Servicios del  
Desembarcadero Pesquero Artesanal en la localidad de Quilca.

Entidad: FONDEPES

000128

Asiento N° 02

del contratista.

Continúan con los trabajos de Coete de Canaleta,  
la colocación de Rejillas de Fibra de Vidrio de  $1\frac{1}{2}$ "  
Realizan a su vez trabajos de Instalaciones Electri-  
e Instalaciones Sanitarias en general, trabajos  
de pintura en general, vaciado de tapas de Buzones  
en general, así como también Zocales Sanitarios,  
trabajos de Remates en piso en la zona del Muelle  
Marginal (Parte alta); Limpieza en obra

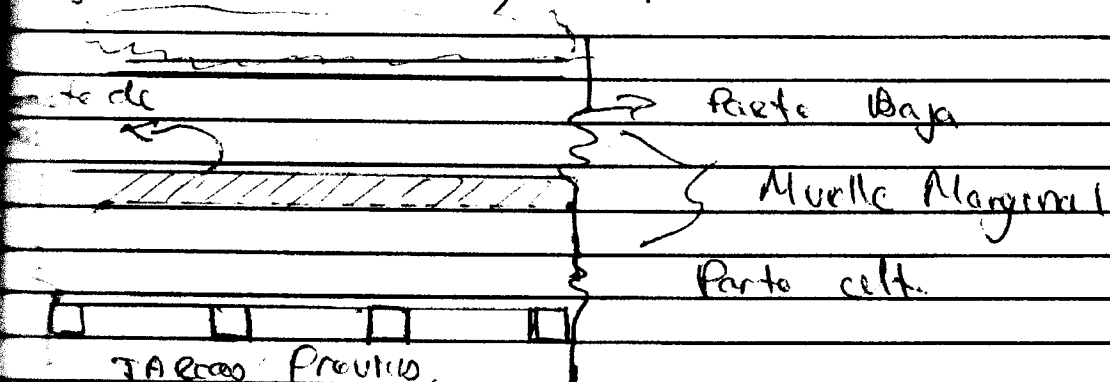

Los trabajos vienen siendo coordinados con la Supervisión.

CESAR AUGUSTO  
URBINA VILLALOBOS  
INGENIERO CIVIL  
Reg. CIP N° 84297

Asiento N° 083

FAIG. Serpehuisen

SABADO 25/01/2020

Verificación trabajos de corte de canaletas en salvo de Tapan  
series, trabajos de Inst. Electricos y Sanitarias en Gral.

Realizan trabajos de pintura y de Zocales Sanitarios

Trabajos exclusivos en zona de trabajo de cimientos, en el fondo  
y vaciado de columna en control de calidad.

Colocación de luminarias en SSHH y pintando por base en  
SSHH. A continuación se adjunta el detalle

CESAR AUGUSTO  
URBINA VILLALOBOS  
INGENIERO CIVIL  
Reg. CIP N° 84297

CONSORCIO CALLIZ  
Ing. José Eugenio Marquina Araujo  
Jefe de Supervisión  
Reg. CIP N° 87295

ING. INSPECTOR

ING. RESIDENTE

ING. SUPERVISOR...  
CONSORCIO CALLIZ  
Ing. José Eugenio Marquina Araujo  
Jefe de Supervisión  
Reg. CIP N° 87295

# CUADERNO DE OBRA

61

27-01-2020 Modalidad: Suma alzada.  
Salvo de obra Mejoramiento de los Servicios del  
Desembarcadero Pesquero Artesanal en la localidad de Q. Lca  
000129

Ejecutora: FONDEFES

Asiento No 84

Del Contratista:

Se continuó con el preplazo de Canaletas para la colocación de rejilla de Fibra de Vidrio, así como también trabajos de Instalaciones Sanitarias e Instalaciones Eléctricas en general, también se prosigue con trabajos de Pintura y limpieza de obra en general.

Todos los trabajos vienen siendo coordinados con el Ingeniero Supervisor.

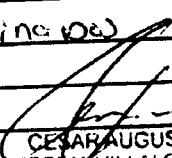
  
CESAR AUGUSTO  
URBINA VILLALOBOS  
INGENIERO CIVIL  
Reg. CIP N° 84297

ASIENTO N° 085

Del ING. SUPERVISOR

LUNES 27/01/2020

- Se continúa los trabajos de corte en canaletas para colocación de rejillas de Fibra de Vidrio y trabajos de Instalaciones Sanitarias así como Instalaciones Eléctricas (colocación de luminarias).
  - Se hacen trabajos de pintura en parte interior y limpieza de obra en general (despendidos de botón) se coordina con el Residente.
  - Se recupera oficina sobre charlas de seguridad y salud en obra a cargo de la DRA.
- JEFA DE LA PARTE CIVIL

  
CONSORCIO CALLIZ  
Ing. José Eugenio Marquina Araujo  
Jefe de Supervisión  
Reg. CIP N° 67295

  
CESAR AUGUSTO  
URBINA VILLALOBOS  
INGENIERO CIVIL  
Reg. CIP N° 84297

ING. INSPECTOR

ING. RESIDENTE

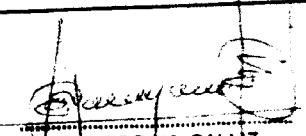
  
CONSORCIO CALLIZ  
Ing. José Eugenio Marquina Araujo  
ING. SUPERVISOR  
Reg. CIP N° 67295

# CUADERNO DE OBRA

62

3-01-2020

Modalidad: Suma a obra

Trabajos de obra Mejoramiento en los Servicios del Desembarcadero Pequeño Artesanal en la localización de Quito.

000130

Ejecutora: FONIBEPS

Asiento No 86

Continúan con los trabajos de Coete de Caualeta la Colocación de Pezallas de Fibra de Vidrio de 1/2" como tambien trabajos de Instalaciones Sanitarias e Instalaciones Electricas en general. Terminan Resacas en borde en la zona del calle marginal (Losa) así como tambien la Pintura en general trabajos de zocales Sanitarios en base perimetrica. Los dos trabajos son coordinados con la Supervisión

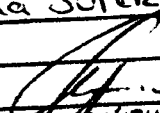
  
CESAR AUGUSTO  
URBINA VILLALOBOS  
INGENIERO CIVIL  
Reg. CIP N° 34297

Asiento No 87

DEL ING. SUPERVISOR

Se verifican trabajos indicados por el Residente según Asiento 86. Se realizan resacas en calle marginal y pintado con base en 35 MM. Se continúa colocación zocales sanitarios en todo el Perimetro. Se coordina los trabajos

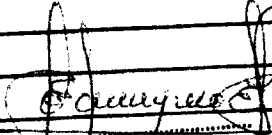
  
CONSORCIO CALLIZ  
Ing. Jose Eugenio Marquina Araujo  
Jefe de Supervisión  
Reg. CIP N° 87295

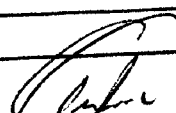
  
CESAR AUGUSTO  
URBINA VILLALOBOS  
INGENIERO CIVIL  
Reg. CIP N° 84297

ING. RESIDENTE

ING. INSPECTOR

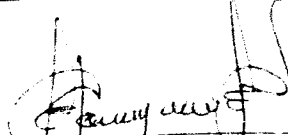
  
CONSORCIO CALLIZ  
Ing. Jose Eugenio Marquina Araujo  
Jefe de Supervisión  
Reg. CIP N° 87295

# CUADERNO DE OBRA

63

29-01-2020

Modalidad: Suma alzada

Salvo de obra Mejoramiento de las Sanitarias del Desembocadero Pesquero Artesanal en la Localidad de Guila

Ejecutora: FONDEFES

000131

Asiento N° 88

De la contratista.

Continúan los trabajos de corte de Canaletas para colocación de Rejillas de fibra de vidrio de 1'1/2" así como también el picado de losa para colocación de Nueva tuberías de 3" de alimentación para fosecos. En el mismo (zona de foso) así mismo continúa los trabajos de Instalaciones Sanitarias e Instalaciones Eléctricas en general, prosigue trabajos de Pintura. Se realiza encajado de columnas puerta principal de 0.50 aprox y su Respativo vacado de concreto armado, con autorización de la Supervisión los trabajos vienen siendo coordinados con el Ingeniero Supervisor.

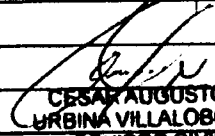
  
CESAR AUGUSTO  
URBINA VILLALOBOS  
INGENIERO CIVIL  
Reg. CIP N° 84297

Asiento N° 89

Del ING. SUPERVISOR

Miércoles 29/01/2020

- Se verifica trabajos indicados encontrándose con buena la ejecución y residente.
- Se le hace recordar al residente que debe de avanzar sus metrados para la Valorización de fin de mes y se le recuerda que se fecha de entrega de Valorización es el 31/01/2020.
- Se coordina los trabajos de campo.

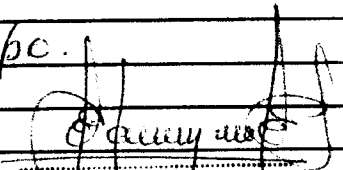
  
CONSORCIO CALLIZ  
Ing. José Edgardo Marquina Araujo  
Jefe de Supervisión  
Reg. CIP N° 87295

  
CESAR AUGUSTO  
URBINA VILLALOBOS  
INGENIERO CIVIL  
Reg. CIP N° 84297

ING. INSPECTOR

ING. RESIDENTE

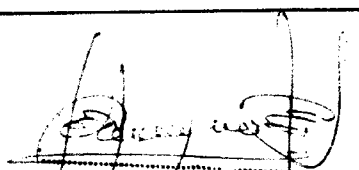
  
CONSORCIO CALLIZ  
Ing. Jefe SUPERVISOR  
Jefe de Supervisión  
Reg. CIP N° 87295

# CUADERNO DE OBRA

64

20-01-2020 Modalidad: Suma alzada.  
Salvo de Obra Mejoramiento de los Servicios del  
Desembarradero Pesquero Artesanal en la Localidad de Quilca.

Ejecutora: FONDEPES 000132

Asiento N° 90:

De la Contratista

Se continúa con el corte en Cancheta para la colocación de  
rejillas de fibra de vidrio, así como también trabajos de  
Instalaciones eléctricas e Instalaciones Sanitarias en  
zona general. Se realizan trabajos en Zona de Bombas  
de Emisor Submarino. Pesados en general, demolición  
de piso para nueva batería de desagüe y agua en  
zona de lavandería Sellado de Muro de Cabeza en  
la misma zona.

Todos los trabajos vienen siendo coordinados con  
la Supervisión

CESAR AUGUSTO  
VILLALOBOS  
INGENIERO CIVIL  
Reg. CIP N° 84297

Asiento N° 091

El Ing. SUPERVISOR

Se verifica los trabajos realizados de corte en la  
zona para colocación de rejillas de Fibra de Vidrio  
se continúa colocando tuberías en los ambientes  
de cocina así como Inst. Sanitarias  
de nueva Pozo en eventos de BOMBAS de Emisor  
Submarino, se realizan pesados en general y se  
pisan pisos apilados por el salitre los cuales se  
cubren y tangiamos con aditivo anti salitre.

Se demuele piso para nueva batería de desagüe y  
Agua en zona de lavandería, sellado de Muro de  
Cabeza en misma zona. Se le comunica al Residente

de la obra consulta de Adicional de Obra con carta RD  
2020 R-ACE SAC-6A Del 24/01/2020, Para revisión en

coordinador con carta N° 12-2020/ACE-JEMA-SUP Del 24/01/2020  
se y respondida por correo que el contratista debe cumplir con la  
expediente Técnico. Se continúa con la obra.

CESAR AUGUSTO  
VILLALOBOS  
INGENIERO CIVIL  
Reg. CIP N° 84297

ING. RESIDENTE

CONSORCIO CALIZ  
Ing. Josa Eugenio Marquina Araujo  
ING. SUPERVISOR  
Reg. CIP N° 87295

INSPECTOR

# CUADERNO DE OBRA

65

31-01-2020

Modalidad: Suma alzada

Salvo de Obra Mejoramiento de los Servicios del Desembarcadero Pesquero Artesanal en la localidad de Qulca.

ma: 000133  
Ejecutora: FONDAP

Asento N° 92.

Se continúan con trabajos de corte de canchales para colocación de rejilla de fibra de vidrio de 1/2", corte en zona de tareas previas para alimentación de tubería PVC de en dicha zona, se continúan con trabajos de instalaciones sanitarias e instalaciones eléctricas en general, como también trabajos de pintura y enchape de suelo de concreto en zona de cuarto de bomba-tanque cuadrado (costado)

Todos estos trabajos van en sincronía coordinados con la supervisión

Se presenta la valorización con Carta N° 175-2020 P AC65A-GR ; con Referencia : Valorización N°2 CARTA NO 175/

Se Recepciona los Materiales (los Materiales) de Estructura Metálica :

- Tijerales Gruesos
- Tijerales Finos
- Columnas Metálicas
- Correas Metálicas.

Vigas Metálica para puertas principales, Puertas Corredizas (Piston)

VIGAS H

Abrazaderas Metálicas.

Equipos de Soldadura.

Se encuentran en proceso de fabricación :

- Puertas Seccionales y enrollables
- Rehabilitación de Madera en general (Moelle) (Corte)
- Camaras Fibrólicas en Areas de Fijos →
- Celdas y transformador de Media Tensión.
- alguna orden de Servicios y facturas etc.

CESAR AUGUSTO  
URBINA VILLALOBOS  
INGENIERO CIVIL  
Reg. CIP N° 84297

CESAR AUGUSTO  
URBINA VILLALOBOS  
INGENIERO CIVIL  
Reg. CIP N° 84297

ING. INSPECTOR

ING. RESIDENTE

CONSORCIO PERU  
Ing. José Eugenio Marquina Araujo  
Jefe de Supervisión  
Reg. CIP N° 87295





# CUADERNO DE OBRA

87

31-01-2020 Modalidad: Obra Civil  
Sistema de Agua Potable y Saneamiento Básico  
Desarrollo de la Zona Urbana de la Comuna de

Ejecutora: Proyecto **000135**  
CONSORCIO CALLIZ Asesoría N° 92

Código	Descripción	Unidad	Cantidad	Valor Unitario	Valor Total	% Ejecutado	Valor Ejecutado	% Presupuesto	Valor Presupuesto
<b>ARQUITECTOS</b>									
03.01	muros y tabiquería de albañilería	m2	185.85	117.51	117.51	63%	178.27	90%	198.50
03.02.02	trapeo en exteriores acabado con mezcla 1:5	m2	185.85	117.51	117.51	63%	178.27	90%	198.50
03.02.01	vestibulo de cemento pulido	m2	24.12	120.00	2892.00	33%	958.56	33%	2964.00
03.03	locustarios								
03.04	locustarios								
03.07.13	locustarios								
03.10.01	locustarios								
03.10.02	locustarios								
03.10.04	exteriores con alax	m2	472.74	54.25	25647.75	20%	5129.55	20%	25647.75
03.10.05	pintura en cie caso con epoxico	m2	12.46	120.00	1495.20	40%	598.08	40%	1495.20
03.11	locustarios								
03.12.01	locustarios								

ING INSPECTOR

**CESAR AUGUSTO URBINA VILLALOBOS**  
 INGENIERO CIVIL  
 Reg CIP N° 84297

**ING. RESIDENTE**

**CESAR ALEX URBINA VILL**  
 INGENIERO  
 Reg CIP N°

**CONSORCIO CALLIZ**  
 Ing. José Eugenio Carrasco  
**ING. SUPERVISOR**

# CUADERNO DE OBRA

58

21-01-2020 Modalidad: Demos y Jura.  
 Salvo a obra Alcantarillado de Bos Secos, de  
 Desembocadura al espacio de la alcantarilla de la

000136

Ejecutora: CONCAL

Item	Descripción	Unidad	Cantidad	Valor Unitario	Valor Total	%	Valor Unitario	%	Valor Total	%
05.01.01.02	Corte en línea y muro, ø=20 cm	m	12.80	9.60	128.00	75%	9.60	75%	128.00	25%
05.01.01.03	Instalación de tubería pvc ø=20 cm	m	4.00	1.00	4.00	100%	1.00	100%	4.00	100%
05.01.02.01	Salida de agua fría con tubería de pvc ø=1/2"	m	3.00	0.40	1.20	60%	0.40	60%	1.20	35%
05.01.03.01	Tubería	m	1.00	1.00	1.00	100%	1.00	100%	1.00	100%
05.01.03.02	Válvula compuerta de bronce de urson rosca 2"	Urd	4.00	2.00	8.00	50%	2.00	50%	8.00	50%
05.01.04.02	Suministro y puesta en obra de tubería pvc de 24" ø=5"	m	7.10	3.55	25.20	60%	3.55	60%	25.20	60%
05.02.01.02	Corte en línea y muro, ø=25 cm	m	26.78	19.74	530.00	40%	19.74	40%	530.00	60%
05.02.01.03	Instalación de tubería pvc ø=25 cm	m	26.78	19.74	530.00	40%	19.74	40%	530.00	60%
05.02.04.01	Instalación de tubería pvc ø=2"	m	12.80	11.06	141.58	50%	11.06	50%	141.58	60%
05.02.04.02	Instalación de tubería pvc ø=3"	m	12.80	11.06	141.58	50%	11.06	50%	141.58	60%
05.02.04.03	Instalación de tubería pvc ø=4"	m	12.80	11.06	141.58	50%	11.06	50%	141.58	60%
05.02.05.01	Salida de tubería pvc ø=2"	m	12.80	11.06	141.58	50%	11.06	50%	141.58	60%
05.02.05.02	Salida de tubería pvc ø=3"	m	12.80	11.06	141.58	50%	11.06	50%	141.58	60%
05.02.05.03	Salida de tubería pvc ø=4"	m	12.80	11.06	141.58	50%	11.06	50%	141.58	60%
05.02.06.01	Sumidero de 2'	Urd	36.00	14.40	518.40	40%	14.40	40%	518.40	60%
05.02.11.02	Encofrado y armado de concreto	m <sup>2</sup>	5.22	7.77	40.57	40%	7.77	40%	40.57	60%
05.03.01.02	Corte en línea y muro, ø=20 cm	m	138.60	47.20	6500.00	40%	47.20	40%	6500.00	60%
05.03.01.03	Instalación de tubería pvc ø=20 cm	m	138.60	47.20	6500.00	40%	47.20	40%	6500.00	60%
05.03.05.01	Refina y nivelación de zanja	m	138.60	27.72	3828.00	25%	27.72	25%	3828.00	60%
05.03.05.02	Preparación de cama de arcilla (10cm)	m	138.60	27.72	3828.00	25%	27.72	25%	3828.00	60%
05.05.01.02	Sumario	Urd	1.00	0.00	0.00	0%	0.00	0%	0.00	0%

CE SAR AUGU  
 URBINA VILLOBOS  
 INGENIERO CIVIL  
 Reg. CIP N° 84297

CE SAR AUGU  
 URBINA VILLOBOS  
 INGENIERO CIVIL  
 Reg. CIP N° 84297

CONSORCIO-CALLIZ  
 Ing. José Eugenio Martínez Arango

CONCAL  
 Ing. José Eugenio Martínez Arango

000137

# CUADERNO DE OBRA

69

21-01-2000 Modalidad: *Sistema de...*  
 Libro de Obra *Reparación de los sistemas de...*  
*Trabajos de mantenimiento de los sistemas de...*

Item	Descripción	Unidad	Cantidad	Valor Unitario	Valor Total	Valor Neto	Valor Bruto	Valor IVA	Valor Total IVA
04.01.01	trabajos preliminares								
04.01.03.02	salida para luminaria en pared (cambio de luz)	plu	10.00	5.00	50.00	50.00	50.00	0.00	50.00
04.01.03.04	salida de temporizantes bipolar doble con línea de tierra 1000	plu	1.00	2.00	2.00	2.00	2.00	0.00	2.00
04.01.03.07	salida de tomacorrientes bipolar cable con línea de tierra 1000	plu	18.00	1.00	18.00	18.00	18.00	0.00	18.00
04.01.03.11	salida para interruptor conmutación en cobre con caja 1000	plu	2.00	1.00	2.00	2.00	2.00	0.00	2.00
04.01.03.17	salida para bomba eléctrica	plu	1.00	16.00	16.00	16.00	16.00	0.00	16.00
04.01.03.21	salida para rack de datos	plu	1.00	1.00	1.00	1.00	1.00	0.00	1.00
04.01.03.22	salida para rack de servidores	plu	1.00	1.00	1.00	1.00	1.00	0.00	1.00
04.01.03.25	caja de paso cuadrada de 400x400x250mm p.c.	und	2.00	1.00	2.00	2.00	2.00	0.00	2.00
04.01.03.26	caja de paso cuadrada de 500x500x250mm p.c.	und	2.00	1.00	2.00	2.00	2.00	0.00	2.00
04.01.03.27	caja de paso cuadrada de 600x600x250mm p.c.	und	2.00	1.00	2.00	2.00	2.00	0.00	2.00
04.01.03.33	caja de paso cuadrada de 500x500x250mm p.c. p63	und	2.00	1.00	2.00	2.00	2.00	0.00	2.00
04.01.03.34	caja de paso cuadrada de 600x600x250mm p.c. p63	und	2.00	1.00	2.00	2.00	2.00	0.00	2.00
04.01.05.01	3-1x300mm <sup>2</sup> n2x0h(n) + 1x300mm <sup>2</sup> n2x0h(n)	m	50.00	3.00	150.00	150.00	150.00	0.00	150.00
04.01.05.02	3-1x120mm <sup>2</sup> n2x0h(n) + 1x120mm <sup>2</sup> n2x0h(n) + 1x150mm <sup>2</sup> n2	m	62.00	3.00	186.00	186.00	186.00	0.00	186.00
04.01.05.04	3-1x25mm <sup>2</sup> n2x0h(n) + 1x25mm <sup>2</sup> n2x0h(n) + 1x16mm <sup>2</sup> n2 + 1x150mm <sup>2</sup> n2	m	297.00	3.00	891.00	891.00	891.00	0.00	891.00
04.01.05.07	1-1x10mm <sup>2</sup> n2x0h(n) + 1x10mm <sup>2</sup> n2x0h(n) + 1x8mm <sup>2</sup> n2 + 1x80mm <sup>2</sup> n2	m	70.00	3.00	210.00	210.00	210.00	0.00	210.00
04.01.06.02.0	tablero de distribución normal zona de incendio	und	1.00	1.00	1.00	1.00	1.00	0.00	1.00
04.01.06.02.0	tablero de distribución de emergencia con línea de tierra	und	1.00	1.00	1.00	1.00	1.00	0.00	1.00
04.01.06.02.0	subtableros de distribución normal guardiana serie 4.1 (empotrado)	und	1.00	1.00	1.00	1.00	1.00	0.00	1.00
04.01.06.02.1	tablero de distribución de emergencia de área de incendio - vigilancia "de 01" (adosado)	und	1.00	1.00	1.00	1.00	1.00	0.00	1.00
04.01.06.02.1	tablero de distribución normal equipo de comunicaciones (adoseado)	und	1.00	1.00	1.00	1.00	1.00	0.00	1.00

**CESAR AUGUSTO**  
**URBINA VILL**  
**INGENIERO**  
**Reg CIP N°**

**INGENIERO CIVIL**  
**Reg CIP N° 84297**

*[Handwritten signature]*

# CUADERNO DE OBRA

79

Modalidad:

000138

Ejecutora:

CONSORCIO CALIZ  
Ing. Jose Facundo Alvarado  
Info de Supervision  
Reg. CIP N° 87295

CESAR AUGUSTO  
URBINA VILLALOBOS  
INGENIERO CIVIL  
Reg. CIP N° 84297

87

ING. SUPERVISOR      ING. RESPONSABLE      ING. SUPERVISOR

000139

---

Copias de las comunicaciones más importantes intercambiadas con el  
contratista o con terceros

---

000140

Calle 5 Mz. V lote 11, Residencial Puertas del Sol, Chacupe  
Chiclayo - Chiclayo - Lambayeque  
Cel.: 949611859 / 074-601278



"Apo de la lucha contra la corrupcion y la impunidad"

Fecha 08 de enero del 2020

CARTA N° 08-2020/FONDEPES/CSC-JEMA-SUP.

SR. ARQ. EDGARD VARGAS AGUILAR  
CORDINADOR DE OBRA - FONDEPES

REFERENCIA: CONSULTA N° 01 - DEL 06/01/2020

ASUNTO: CONSULTA AHREN

Presente -

Es grato dirigirme a usted y a la vez adjunto la carta indicada de Obra del OPA Quilca, por lo cual el contratista solicita se de tramite su observacion a su consulta.

De la obra: **SALDO DEL MEJORAMIENTO DE LOS SERVICIOS DEL DESEMBARCADERO PESQUERO ARTESANAL DE LA LOCALIDAD DE QUILCA - PROVINCIA DE CAMANA -REGION AREQUIPA.**

Sin otro particular me despido de ud.

Atentamente

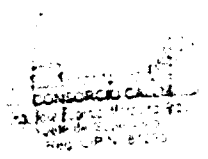

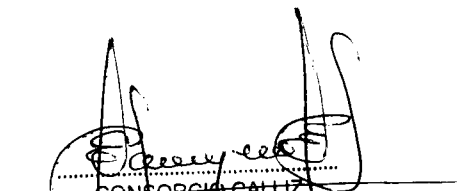
  
CONSORCIO CALLIZ  
Ing. José Eugenio Marquina Araya  
Jefe de Supervisión  
Reg. CIP N° 87295

000141

Calle 5 Ma. V. Iste 11, Pcd. de la Puerta del Sol, Chiclayo  
Chiclayo - Chiclayo - Lambayeque  
Cel: 946611859 / 073-691278

2

CONSORCIO CALLIZ

Ing. José Eugenio Marquina Araujo

Jefe de Supervisión

Reg. CIP N° 87295

CONSORCIO CALLIZ  
Ing. José Eugenio Marquina Araujo  
Jefe de Supervisión  
Reg. CIP N° 87295

(e p. 1.5)

CONSORCIO CALLIZ  
Ing. José Eugenio Marquina Araujo  
Jefe de Supervisión  
Reg. CIP N° 87295

000142

Calle 5 Mz. V lote 11, Residencial Puertas del Sol, Chacupe  
Chiclayo - Chiclayo - Lambayeque  
Cel.: 949611859 / 074-601278



"Año universalización de la salud"

Fecha 17 de enero del 2020

**CARTA N° 10-2020/FONDEPES/CSC-JEMA-SUP.**

**SR. ARQ. EDGARD VARGAS AGUILAR**  
**COORDINADOR DE OBRA - FONDEPES**

**REFERENCIA: CONSULTAS DE OBRA N° 3.**

**ASUNTO: CONSULTA DE OBRA - AHREN**

Presente -

Es grato dirigirme a usted y a la vez adjunto la carta indicada de Obra del DPA Quilca, por lo cual el contratista solicita se de tramite a su consulta.

De la obra SALDO DEL MEJORAMIENTO DE LOS SERVICIOS DEL DESEMBARCADERO PESQUERO ARTESANAL DE LA LOCALIDAD DE QUILCA - PROVINCIA DE CAMANA - REGION AREQUIPA

Sin otro particular me despido de ud

Atentamente

CONSORCIO CALLIZ  
Ing. Jose Eugenio Marquina Araujo  
Jefe de Supervision  
Reg. CIP N° 87295

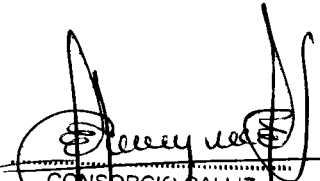
  
CONSORCIO CALLIZ  
Ing. Jose Eugenio Marquina Araujo  
Jefe de Supervisión  
Reg. CIP N° 87295



000143

Calle 5 Mz. V lote 11, Residencial Puertas del Sol, Chacupe  
Chiclayo - Chiclayo - Lambayeque  
Cel.: 949611859 / 074-601278



"Año universalización de la salud"

Fecha 27 de enero del 2020

CARTA N° 13-2020 /CSC-JEMA-SUP.

SR. ARQ. EDGARD VARGAS AGUILAR  
COORDINADOR DE OBRA - FONDEPES

ASUNTO: PENENCIAMIENTO DEL ESPECIALISTA ING. SANITARIO VÍCTOR GALINDO YAURIS  
RESPECTO AL ÍTEM 3. UBICACIÓN PLANTA DE TRATAMIENTO DE LAS PARTIDA  
DEL EXPEDIENTE TÉCNICO Y SUMINISTRO.

Presente --

Es grato dirigirme a usted y a la vez adjunto la carta indicada de Obra del OPA Quilca CONSORCIO  
CALLIZ, SUPERVISOR INSTALACIONES SANITARIAS Ing. SANITARIO VÍCTOR GALINDO YAURIS, **RESPECTO  
AL ÍTEM 3. UBICACIÓN PLANTA DE TRATAMIENTO DE LAS PARTIDA DEL EXPEDIENTE TÉCNICO  
Y SUMINISTRO.**

Se adjunta opinión Ing. SANITARIO indicado líneas arriba de la obra **SALDO DEL MEJORAMIENTO DE  
LOS SERVICIOS DEL DESEMBARCADERO PESQUERO ARTESANAL DE LA LOCALIDAD DE QUILCA -  
PROVINCIA DE CAMANA -REGION AREQUIPA.**

Sin otro particular me despido de Ud.

Atentamente,

CONSORCIO CALLIZ  
Ing. José Eugenio Marquina Araujo  
Jefe de Supervisión  
Reg. CIP N° 87295

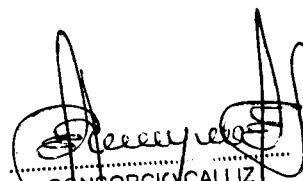
  
CONSORCIO CALLIZ  
Ing. José Eugenio Marquina Araujo  
Jefe de Supervisión  
Reg. CIP N° 87295

000144

---



---

Informes semanales

---

---

020145

		Dirección General de Inversión Pesquera Artesanal y Acuícola del Fondo Nacional de Desarrollo Pesquero			
<b>REPORTE SEMANAL DE AVANCE DE OBRA</b> <b>INFORME N°004 -2019/JEMA/CALLIZ</b>					
SUPERVISOR DE OBRA: ING. JOSE EUGENIO MARQUINA ARAUJO.				FECHA DE REPORTE: 08/01/2020	
<b>INFORMACION GENERAL DEL PROYECTO</b>					
NOMBRE DEL PROYECTO: EJECUCIÓN DEL SALDO DE OBRA: "MEJORAMIENTO DE LOS SERVICIOS DEL DESEMBARCADERO PESQUERO ARTESANAL EN LA LOCALIDAD DE QUILCA, DISTRITO DE QUILCA, PROVINCIA DE CAMANA, REGIÓN AREQUIPA"					
REGION	AREQUIPA	PROVINCIA	CAMANA	DISTRITO	QUILCA
CODIGO SNIP	2234847	MONTO SNIP	5'696,897.18		
CONVENIO N°					

<b>INFORMACION FINANCIERA</b>					
MONTO APROBADO S/. 5'696,897.18					
MONTO TRANSFERIDO S/. 5'696,897.18					
MODALIDAD DE EJECUCION PRESUPUESTAL (DIRECTA/ INDIRECTA)			CONTRATA - A SUMA ALSADA		
TIPO DE CONTRATO (LP, C.OFERTA, ETC.)			LICITACION PÚBLICA		
NUMERO DE CONTRATO			N°071-2019-FONDEPES		
MONTO CONTRATADO DE OBRA			5,127,207.47		
GARANTIA DE FIEL CUMPLIMIENTO		FECHA:	20/11/2019	MONTO:	512,720.75
		PLAZO:	132	VENC.	31/03/2020
ADELANTO EN EFECTIVO:		-			
CARTA FIANZA		-			
ADELANTO DE MATERIALES		-			
CARTA FIANZA		-			
EJECUCION DE OBRA		FECHA DE INICIO CONTRACTUAL: 09/12/2019			
		FECHA DE ENTREGA DE TERRENO: 06/12/2019			
		PLAZO DE EJECUCION CONTRACTUAL: 120 dias calendarios			
		FECHA DE FINALIZACION CONTRACTUAL: 06/04/2020			
		AMPLIACION DE PLAZO: -			
		FECHA FINALIZACION REAL: 06/12/2020			
		ACTA DE OBSERVACIONES: -			
		ACTA DE RECEPCION: -			

<b>INFORMACION SOBRE LA ENTIDAD EJECUTORA</b>					
NOMBRE CONTRATISTA		AHREN CONTRATISTAS GENERALES SAC		RUC 20494637074	
RESIDENTE DE OBRA		ING. CESAR AUGUSTO URBINA VILLALOBOS.			
CIP:	94297	TELEFONOS:	968 355 578	CORREO:	caurvi@hotmail.com
ASISTENTE DE RESIDENTE		ING. JUAN MIGUEL ESPINOZA PORRAS.			
CIP:	165881	TELEFONOS:		CORREO:	ahrenproyectaquilca@gmail.com
ADMINISTRADOR DE OBRA		TEC. ENRIQUE ANTONIO GAMARRA FERNANDEZ			
CIP:	-	TELEFONOS:	942 466 324	CORREO:	gamarraenrique3@gmail.com

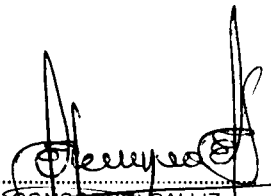
  
**CONSORCIO SALLIZ**  
 Ing. José Eugenio Marquina Araujo  
 Jefe de Supervisión  
 Reg. CIP N° 87295

090146

INFORMACION SOBRE LA SUPERVISION DE OBRA			
NOMBRE CONTRATISTA		CONSORCIO CALLIZ	
RUC		20605291229	
SUPERVISOR DE OBRA		ING. JOSE EUGENIO MARQUINA ARAUJO	
CIP. 87295	TELEFONOS: 965 826 015	CORREO: jmar0101@hotmail.com	
ESPECIALISTA EN SEGURIDAD		ING. MARCO VILLAR PAIS	
CIP. 135163	TELEFONOS: 939 893 499	CORREO: marcovillarpais@gmail.com	
ASISTENTE DE SUPERVISION		ING. HENRY ORTIZ PERALTA	
CIP. -	TELEFONOS: 939282279	CORREO: -	

INFORMACION DE EJECUCION FINANCIERA Y FISICA				
AVANCE	PROGRAMADO		EJECUTADO	
	MONTO	PORCENTAJE	MONTO	PORCENTAJE
PSICO PARCIAL (S/IGV)	300,000.00	7.82%	300,000.00	6.79%
PSICO ACUMULADO	300,000.00	7.82%	300,000.00	7.88%
FINANCIERO PARCIAL	309,507.13			
FINANCIERO ACUMULADO	309,507.13			7.11% (AL 3/01/20)

**INFORMACION FINAL (del 28/12/2019 al 03/01/2020)**

SITUACION ACTUAL

\* La obra se viene ejecutando bajo la dirección de un Ingeniero Civil (residente de obra) por parte de la empresa contratista, llevándose a cabo los trabajos según se detalla:

**Sábado 28/12/2019.**  
 Se rellenó el sobrecimiento de cámara frigorífica de 10 TN con material extraído durante la construcción de bases.  
 Se asentó ladrillo en parapeto de planta de Osmosis Inversa.  
 Se ejecutaron instalaciones eléctricas y sanitarias.

**Domingo 29/12/2019.**  
 Se desencofró columnas en planta de Osmosis Inversa.  
 Se encofró viga de amarre en Planta de Osmosis Inversa y se asentó ladrillo.  
 Se ejecutaron instalaciones eléctricas.

**Lunes 30/12/2019**  
 Se terminó relleno el sobrecimiento de cámara frigorífica de 10 TN y se procedió con la compactación.  
 Se continuó con la construcción de muros interiores en planta de Osmosis Inversa así como muro perimetrico.  
 Se llenaron columnas y se terminó con asentado de ladrillo en muros.  
 Se habilitó acero para viga collarín para muros perimetricos.  
 Se encofra un tramo de viga collarín y se procede a llenado con concreto f<sub>c</sub>=280 kg/cm<sup>2</sup>  
 Se continúa con trabajos en instalaciones eléctricas.

**Martes 31/12/2019**  
 Se desencofró sección de viga collarín y se procede con tarrajeo de paredes.  
 Se encofra segunda sección de viga collarín.  
 Se comienza con habilitación de acero para losa de cámara de frío de 10 TN. h=0.20  
 Se continúa con instalaciones eléctricas.

**Miércoles 01/01/2020** Feriado año nuevo

**Jueves 02/01/2020**  
 Se continúa habilitación de acero en losa de cámara de frío de 10 TN.  
 Se realiza el vaciado de concreto f<sub>c</sub>=280 Kg/cm<sup>2</sup>.  
 Se continúa con instalaciones eléctricas.  
 Se realizó encendido de muros en planta de Osmosis Inversa interior.

**Viernes 03/01/2020**  
 Se desencofra losa vaciada de zona de fríos (cámara de helos)  
 se corta y demuele sardinal de muelle de L=26.50 m  
 Se construye muro de albañilería de H=45 cm.  
 Tarrajeo exterior de zona de osmosis  
 colocación de Registros y sumideros de SSHH.  
 Colocación de Tazas de los SSHH  
 se Tarrajea zona exterior de Muro perimetrico para lo cual se arma

administrador de obra, un maestro de obra, un jefe de compras y 06 operarios. 03 oficiales, 10 peones y 03 tc. Electricos =TOTAL 20 PERSONAS

ACCION PROPUESTA = Se recomie



01.- Supervisor de obra realizando ensayo de cono de Abrams, con asistente de obra.

02.- Vaciado de concreto f<sub>c</sub> = 280 Kg/cm<sup>2</sup> en losa de cámara de frío de 10 TN.







03.- Asentado de ladrillos en muro perimetral e interna de planta de Osmosis inversa.

04.- Tarrajeo de paredes interiores de planta de Osmosis inversa.

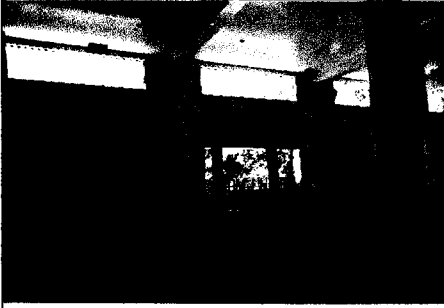
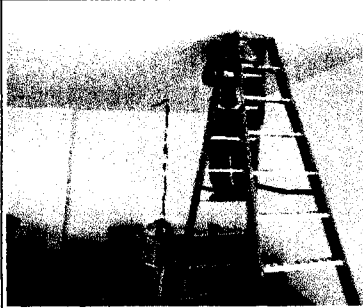

*Jose Eugenio Marquina Araujo*  
**CONSORCIO CALLIZ**  
 Ing. Jose Eugenio Marquina Araujo  
 Jefe de Supervision  
 Reg. CIP N° 87295

000147

	
5.- Supervisor verificando el correcto llenado de concreto.	6.- Ejecucion de instalaciones electricas.
	
07.- Supervisor certificando la correcta aplicacion de adhesivo para anclaje de fierro a concreto.	08.- Tarrajeo de paredes en perimetro de cisterna de planta de Osmosis Inversa.
	
09.- Colocacion de anclajes de acero en muelle marginal.	10.- Demolicion de sardines en plataforma de descarga.
	
11.- Instalacion de sanitarios y armado de encofrado para soporte de ovalines en SSHH.	12.- Tarrajeo de cara exterior de pared perimetral de cisterna de planta de Osmosis Inversa, se nota el armado de plataforma de trabajo, asi mismo los trabajadores usan arnes como medida de seguridad para trabajo en altura.
OCURRENCIAS RELEVANTES	Se trabajó sábado y domingo para que no afecte el feriado.

  
CONSORCIO CALLIZ  
Ing. José Eugenio Marquina Araujo  
Jefe de Supervisión  
Reg. CIP N° 87295

000148

		Dirección General de Inversión Pesquera Artesanal y Acuícola del Fondo Nacional de Desarrollo Pesquero			
<b>REPORTE SEMANAL DE AVANCE DE OBRA</b> <b>INFORME N°005 -2020/JEMA/CALLIZ</b>					
SUPERVISOR DE OBRA: ING. JOSE EUGENIO MARQUINA ARAUJO.				FECHA DE REPORTE: 10/01/2020	
<b>INFORMACION GENERAL DEL PROYECTO</b>					
NOMBRE DEL PROYECTO: EJECUCIÓN DEL SALDO DE OBRA: "MEJORAMIENTO DE LOS SERVICIOS DEL DESEMBARCADERO PESQUERO ARTESANAL EN LA LOCALIDAD DE QUILCA, DISTRITO DE QUILCA, PROVINCIA DE CAMANA, REGION AREQUIPA"					
REGION	AREQUIPA	PROVINCIA	CAMANA	DISTRITO	QUILCA
CODIGO SNIP	2234847	MONTO SNIP	5'696,897.18		
CONVENIO N°					

<b>INFORMACION FINANCIERA</b>					
MONTO APROBADO		S/. 5'696,897.18			
MONTO TRANSFERIDO		S/. 5'696,897.18			
MODALIDAD DE EJECUCION PRESUPUESTAL (DIRECTA/INDIRECTA)			CONTRATA - A SUMA ALSADA		
TIPO DE CONTRATO (LP, C.OFERTA, ETC.)			LICITACION PÚBLICA		
NUMERO DE CONTRATO			N°071-2019-FONDEPES		
MONTO CONTRATADO DE OBRA			5,127,297.47		
GARANTIA DE FIEL CUMPLIMIENTO		FECHA:	26/11/2019	MONTO:	512,720.75
		PLAZO:	182	VENC:	31/03/2020
ADELANTO EN EFECTIVO:					
CARTA FIANZA					
ADELANTO DE MATERIALES					
CARTA FIANZA:					
EJECUCION DE OBRA		FECHA DE INICIO CONTRACTUAL:		09/12/2019	
		FECHA DE ENTREGA DE TERRENO:		06/12/2019	
		PLAZO DE EJECUCION CONTRACTUAL:		120 dias calendarios	
		FECHA DE FINALIZACION CONTRACTUAL:		06/04/2020	
		AMPLIACION DE PLAZO:			
		FECHA FINALIZACION REAL:		06/04/2020	
		ACTA DE OBSERVACIONES:			
		ACTA DE RECEPCION:			

<b>INFORMACION SOBRE LA ENTIDAD EJECUTORA</b>					
NOMBRE CONTRATISTA			AHREN CONTRATISTAS GENERALES SAC		
			RUC: 20434637874		
RESIDENTE DE OBRA		ING. CESAR AUGUSTO URBINA VILLALOBOS.			
CIP:	84297	TELEFONOS:	968 355 578	CORREO:	
ASISTENTE DE RESIDENTE		ING. JUAN MIGUEL ESPINOZA PORRAS.			
CIP:	165881	TELEFONOS:		CORREO:	
ADMINISTRADOR DE OBRA		TEC. ENRIQUE ANTONIO GAMARRA FERNANDEZ			
CIP:		TELEFONOS:	942 466 324	CORREO:	

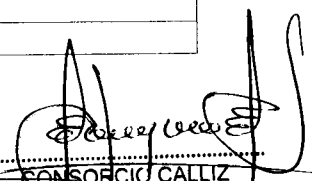
  
**CONSORCIO CALLIZ**  
 Ing. José Eugenio Marquina Araujo  
 Jefe de Supervisión  
 Reg. CIP N° 87295

000149

INFORMACION SOBRE LA SUPERVISION DE OBRA					
NOMBRE CONTRATISTA		CONSORCIO CALLIZ		RUC 20605291229	% de Permanencia
SUPERVISOR DE OBRA		ING. JOSE EUGENIO MARQUINA ARAUJO			100%
CIP.	87295	TELEFONOS:	965 826 015	CORREO:	
ESPECIALISTA EN SEGURIDAD		ING. MARCO VILLAR PAIS			100%
CIP.	135163	TELEFONOS:	939 893 499	CORREO:	
ASISTENTE DE SUPERVISION		ING. QUISPE ZARATE RICHARD			100%
CIP.	119335	TELEFONOS:	939282279	CORREO:	
INGENIERO ESPECIALISTA EN ESTRUCTURAS		ING. RONALD MIGUEL VENTURA CABANILLAS			25%
CIP.	144988	TELEFONOS:		CORREO:	
SUPERVISOR DE INSTALACIONES SANITARIAS		ING. VICTOR GALINDO YAURIS			25%
CIP.	93466	TELEFONOS:		CORREO:	
SUPERVISOR DE INSTALACIONES ELECTRICAS		ING. JUAN ESTEBAN ZAPATA ZULOETA.			25%
CIP.	195106	TELEFONOS:	949 611 859	CORREO:	

INFORMACION DE EJECUCION FINANCIERA Y FISICA					
AVANCE	PROGRAMADO		EJECUTADO		
	MONTO	PORCENTAJE	MONTO	PORCENTAJE	
FISICO PARCIAL (\$/IGV)	46,657.59	0.91%	46,657.59	0.91%	
FISICO ACUMULADO	437,409.50	8.53%	437,409.50	8.53%	
FINANCIERO PARCIAL					
FINANCIERO ACUMULADO					

INFORMACION FINAL (del 04/01/2020 al 10/01/2020)	
SITUACION ACTUAL	<p>* La obra se viene ejecutando bajo la dirección de un Ingeniero Civil (residente de obra) por parte de la empresa contratista, llevándose a cabo los trabajos según se detalla:</p> <p><b>Sábado 04/01/2020.</b></p> <p>Se continúa con el tarrajeo de cerco perimétrico.  Se continúa con demolición de sardinel en Muelle Marginal.  Se realiza vaciado de lavadero en SSHH.  Se continúa con la colocación de inodoros.  Se continúa con la colocación de ladrillo pastelerero.</p> <p><b>Lunes 06/01/2020</b></p> <p>Se compacta suelo de cámara frigorífica de 5 TN y se vacía solado <math>f_c=280</math> kg/cm<sup>2</sup>.  Se continúa con tarrajeo de parapeto de planta de Osmosis.  Se encofra y vacía mesa para ovalines y coloca sanitarios de SSHH.  Se coloca ladrillo pastelerero en cerco perimétrico.  Se continúa con la demolición de sardinel de Muelle Marginal.  Se perfora y coloca fierro de 3/8" en sardinel a 1.5 m y 0.45 de altura.  Se realiza prueba hidráulica en SSHH.  Llegan especialistas del contratista Ahren.  Ing. Estructural - Manuel E. Privat Perez  Ing. Electricista - Cristóbal Villafán.  Gerente de Obra- Arq. Katherine Silva Cossio.</p> <p><b>Martes 07/01/2020</b></p> <p>Se continúa con parapeto de techo de área de tareas previas.  Se continúa con la demolición de sardinel de Muelle Marginal.  Se continúa con instalación de sanitarios.  Se continúa con instalaciones eléctricas.  Se continúa con instalación de ladrillo pastelerero en cerco perimétrico</p> <p><b>Miércoles 08/01/2020</b></p> <p>Se tarrajea parapeto en techo de área de tareas previas  Se continúa con demolición de sardinel de Muelle Marginal.  Se continúa con instalación de sanitarios en SSHH  Se continúa con instalaciones eléctricas.  Se continúa con colocación de ladrillo pastelerero en cerco perimétrico y caseta de vigilancia.</p> <p><b>Jueves 09/01/2020</b></p> <p>Se levanta andamios en playa para tarrajeo de muro de caseta de vigilancia.  Se continúa con tarrajeo de parapeto en techo de área de tareas previas.  Se continúa con tarrajeo de parapeto en techo de área de tareas previas  Se continúa con demolición de sardinel de Muelle Marginal.  Se asienta ladrillo de cabeza y tarrajea muro en zona de desinfección</p>

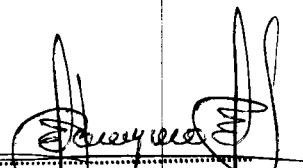
  
**CONSORCIO CALLIZ**  
 Ing. José Eugenio Marquina Araujo  
 Jefe de Supervisión  
 Reg. CIP N° 87295

**Viernes 10/01/2020**

Se continua con demolición de sardinel de Muelle Marginal.  
Se continua con instalaciones eléctricas.  
Se continua con tarrajeo de paredes exteriores de caseta de vigilancia.  
Se continua con tarrajeo de parapeto en techo de área de tareas previas.  
continúan los trabajos de inst. sanitarias en sala de tareas previas  
Se comienza a encofrar sardinel bajo colocando cuadrados de 0.10 x 0.10 cm a cada metro lineal  
se coloca adhesivo epoxico Z PON GEL en resanes de paredes en meza de concreto zona de frios

000150

\* La obra se encuentra ejecutando con un ingeniero residente, un ingeniero asistente residente, un jefe de seguridad, un administrador de obra, un maestro de obra, un jefe de compras y 07 operarios. 01 oficiales, 08 peones y 03 tc. Electricos = TOTAL 25 PERSONAS

ACCION PROPUESTA = Se recomienda al residente mejorar algunos aspectos constructivos y seguir el avance normal



01 - Compactación de suelo en cámara de frío de 5 TN.



02 - Vaciado de solado en cámara de frío de 5 TN.



03 - Colocación de fierro con aditivo epoxico para anclaje de sardinel en muelle marginal.



04 - Colocación de ladrillo pasteleiro en cerco perimetrico.

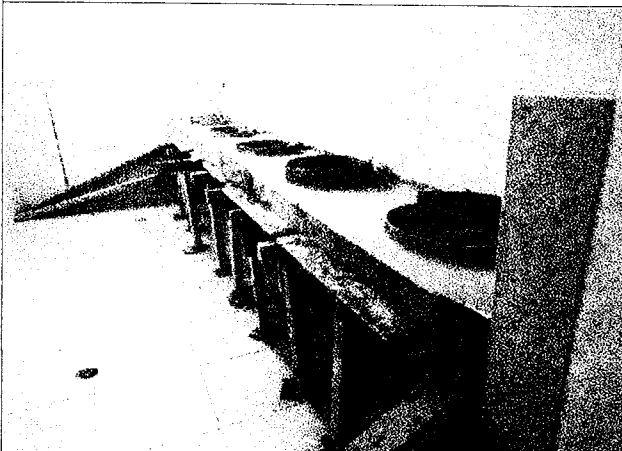

5 - Desencofrado de mueble para soporte de ovalines en 5SH.

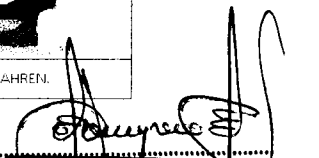

6 - Visita en obra de especialistas de Contratista AHREN.

  
CONSORCIO CALLIE  
Ing. José Eugenio Marquina Araujo  
Jefe de Supervisión  
Reg. CIP N° 87295



000151

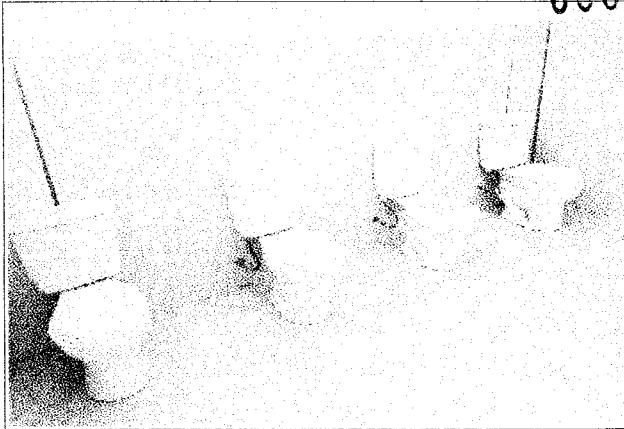

07.- Sanitarios instalados en SSHH de varones.

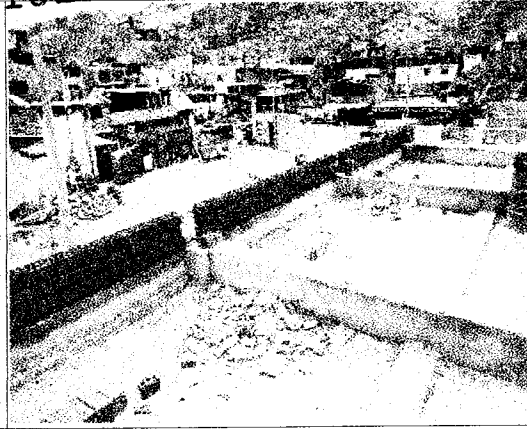

08.- Colocacion de ladrillos en parapeto de teco de area de tareas previas.



09.- Demolicion de sardinel en muelle marginal.



10.- Tarrajeo de muro con ladrillo de cabeza en area de desinfeccion.



11.- Tarrajeo de parapeto en techo de area de tareas previas.





12.- Tarrajeo de paredes exteriores de caseta de vigilancia.

OCURRENCIAS RELEVANTES

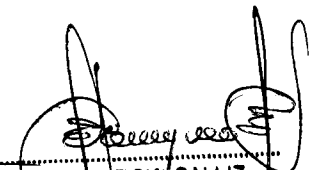
se esta trabajando recuperando los dias perdidos en navidad y estamos de acuerdo al cronograma de obra.

  
CONSORCIO CALLIZ  
Ing. José Eugenio Marquina Aralijo  
Jefe de Supervisión  
Reg. CIP N° 87295

		Dirección General de Inversión Pesquera Artesanal y Acuicola del Fondo Nacional de Desarrollo Pesquero			
<b>REPORTE SEMANAL DE AVANCE DE OBRA</b> <b>INFORME N°006 -2020/JEMA/CALLIZ</b>					
SUPERVISOR DE OBRA: ING. JOSE EUGENIO MARQUINA ARAUJO.				FECHA DE REPORTE: 17/01/2020	
<b>INFORMACION GENERAL DEL PROYECTO</b>					
NOMBRE DEL PROYECTO: EJECUCIÓN DEL SALDO DE OBRA. "MEJORAMIENTO DE LOS SERVICIOS DEL DESEMBARCADERO PESQUERO ARTESANAL EN LA LOCALIDAD DE QUILCA, DISTRITO DE QUILCA, PROVINCIA DE CAMANA, REGION AREQUIPA"					
REGION	AREQUIPA	PROVINCIA	CAMANA	DISTRITO	QUILCA
CODIGO SNIP	2234947	MONTO SNIP	S/ 5'696,897.18		
CONVENIO N° <b>000152</b>					

<b>INFORMACION FINANCIERA</b>					
MONTO APROBADO		S/ 5'696,897.18			
MONTO TRANSFERIDO		S/ 5'696,897.18			
MODALIDAD DE EJECUCION PRESUPUESTAL (DIRECTA/INDIRECTA)			CONTRATA - A SUMA ALSADA		
TIPO DE CONTRATO (LP, C.OFERTA, ETC.)			LICITACIÓN PÚBLICA		
NUMERO DE CONTRATO			N°071-2019-FONDEPES		
MONTO CONTRATADO DE OBRA			5,127,207.47		
GARANTIA DE FIEL CUMPLIMIENTO		FECHA:	20/11/2019	MONTO:	S/12,720.75
		PLAZO:	132	VENC.	31/03/2020
ADELANTO EN EFECTIVO:		-			
CARTA FIANZA:		-			
ADELANTO DE MATERIALES:		-			
CARTA FIANZA:		-			
EJECUCION DE OBRA		FECHA DE INICIO CONTRACTUAL:		09/12/2019	
		FECHA DE ENTREGA DE TERRENO:		06/12/2019	
		PLAZO DE EJECUCION CONTRACTUAL:		120 días calendario	
		FECHA DE FINALIZACION CONTRACTUAL:		06/04/2020	
		AMPLIACION DE PLAZO:		-	
		FECHA FINALIZACIÓN REAL:		06/04/2020	
		ACTA DE OBSERVACIONES:		-	
ACTA DE RECEPCION:		-			

<b>INFORMACION SOBRE LA ENTIDAD EJECUTORA</b>					
NOMBRE CONTRATISTA			AHREN CONTRATISTAS GENERALES SAC		
RUC			20494637674		
RESIDENTE DE OBRA		ING. CESAR AUGUSTO URBINA VILLALOBOS.			
CIP:	84297	TELEFONOS:	968 355 578	CORREO:	cesar.urbina@ahren.com
ASISTENTE DE RESIDENTE		ING. JUAN MIGUEL ESPINOZA PORRAS.			
CIP:	165881	TELEFONOS:		CORREO:	juan.espinoza@ahren.com
ADMINISTRADOR DE OBRA		TEC. ENRIQUE ANTONIO GAMARRA FERNANDEZ			
CIP:	-	TELEFONOS:	942 466 324	CORREO:	enrique.gamarr@ahren.com

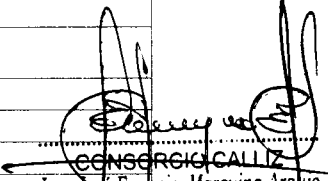
  
**CONSERCI/CALLIZ**  
 Ing. José Eugenio Marquina Araujo  
 Jefe de Supervisión  
 Reg. CIP N° 87295

INFORMACION SOBRE LA SUPERVISION DE OBRA			
NOMBRE CONTRATISTA		CONSORCIO CALLIZ	RUC 20605291229
SUPERVISOR DE OBRA		ING. JOSE EUGENIO MARQUINA ARAUJO	
CIP.	87295	TELEFONOS:	965 826 015
ESPECIALISTA EN SEGURIDAD		ING. MARCO VILLAR PAIS	
CIP.	135163	TELEFONOS:	939 893 499
ASISTENTE DE SUPERVISION		ING. QUISPE ZARATE RICHARD	
CIP.	119335	TELEFONOS:	939282279
INGENIERO ESPECIALISTA EN ESTRUCTURAS		ING. RONALD MIGUEL VENTURA CABANILLAS	
CIP.	144988	TELEFONOS:	
SUPERVISOR DE INSTALACIONES SANITARIAS		ING. VICTOR GALINDO YAUROS	
CIP.	93466	TELEFONOS:	
SUPERVISOR DE INSTALACIONES ELECTRICAS		ING. JUAN ESTEBAN ZAPATA ZULOETA	
CIP.	195106	TELEFONOS:	949 611 859

INFORMACION DE EJECUCION FINANCIERA Y FISICA				
AVANCE	PROGRAMADO		EJECUTADO	
	MONTO	PORCENTAJE	MONTO	PORCENTAJE
FISICO PARCIAL (S/IGV)	148,639.83	2.90%	154,437.49	3.01%
FISICO ACUMULADO	850,503.83	23.76%	226,731.11	11.55%
FINANCIERO PARCIAL				
FINANCIERO ACUMULADO				

INFORMACION FINAL (del 11/01/2020 al 17/01/2020)	
SITUACION ACTUAL	<p>* La obra se viene ejecutando bajo la dirección de un Ingeniero Civil (residente de obra) por parte de la empresa contratista, llevándose a cabo los trabajos según se detalla:</p> <p><b>Sabado 11/01/2020.</b>            Se tarrajea parapeto de tares previas.            Se ejecutan zocalos.            Se arreglan cajas de paso.            Se mejora el acabado de cajas para llaves de paso de agua.            Se continua encofrando sardinel de muelle marginal.            Se vacia sardinel de muelle marginal.</p> <p><b>Domingo 12/12/2020</b>            Se solaquea contrazocalos.            Se desencofra sardinel de muelle marginal.            Se continua rompiendo sardinel para pedestales.</p> <p><b>Lunes 13/01/2020</b>            Se continua rompiendo sardinel para colocación de pedestales.            Se rasquetee y se coloca aditivo para sacar oxido de acero en sardinel de muelle marginal.            Se perfora y coloca acero con aditivo de anclaje para pedestales.            Se continua tarrajeo de muro exterior (cara que da al mar) de patio de maniobras.            Se pica piso de pasadizo por estar sobre el nivel indicado.            Se encofra siguiendo tramo de sardinel en muelle marginal.</p> <p><b>Martes 14/01/2020</b>            Se limpia y elimina desperdicios de obra.            Se llena segundo tramo de sardinel en muelle marginal.            Se coloca estribos y encofra bases de pedestales en muelle de descarga.            Se continua haciendo zocalos y contrazocalos.            Se encofra pedestales en muelle de descarga.            Se arregla vanos y marcos de caseta de vigilancia en ingreso vehicular.            Se vacio pediluvio y maniluvio con concreto <math>f_c = 280 \text{ kg/cm}^2</math> al costado de cuarto de bombas.</p> <p><b>Miercoles 15/01/2020</b>            Continúa limpieza y eliminación de residuos de obra.            Se continua encofrado de sardinel en muelle marginal.            Se encofra pedestales.            Se desencofra interiormente el sardinel de muelle marginal.</p> <p><b>Jueves 16/01/2020</b>            Se coloca sumideros en SS.HH.            Se desencofra 2do tramo y encofra 3° tramo.            Se paran cables exterior en muelle marginal Inst. Electricas.            Se coloca ceramica pared pasadizo 1m2 aprox.            Se continua colocando c/ zocalo.            Se armo andamio exterior para tarrajeo de zona baja caseta.            Se armo encofrado en labaplatos en comedor 2do. Piso</p>

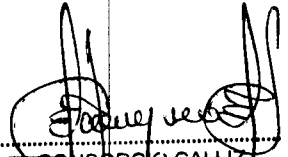
  
**CONSORCIO CALLIZ**  
 Ing. José Eugenio Marquina Araujo  
 Jefe de Supervisión  
 Reg. CIP N° 87295

Viernes 17/01/2020

Parapeto muro en área de calidad.  
Desenclavado del rizado lavaplatos - comedor 2do. Piso.  
Picado de Zocalo en exterior pasadizo.  
Se continúa cortado zocalo del tanque elevado para la conformación del zocalo.  
Tarrajeo exterior de fachada de caseta de ingreso vehicular.  
Zolaqueo de sardinel en muelle marginal.  
Pulido de piso y corte de filo de cuneta en área desinfección.  
Desenclavado de lava manos ubicado al frente del tanque elevado.  
Se pica bordes de la tubería 1 1/2" que baja de tanque elevado para verificar la tubería que en el suelo.  
Se cura sardinel del muelle marginal.  
Marcado, picado de lava platos en guardiana 2do. Piso.

000154

\* La obra se encuentra ejecutando con un ingeniero residente, un ingeniero asistente de residente, un jefe de seguridad, un administrador de obra, un maestro de obra, un jefe de compras y 07 operarios. 02 oficiales, 08 peones y 03 tc. Electricos = TOTAL 24 PERSONAS

ACCION PROPUESTA = Se recomienda colocar una nueva cuadrilla de personal (04 operarios) para seguir el avance normal

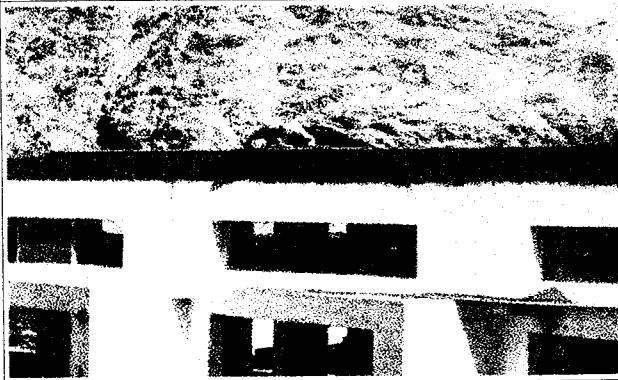

01.- Tarrajeo de parapeto de tareas previas.



02.- Supervisor verificando el correcto zolaqueo del contrazocalo.

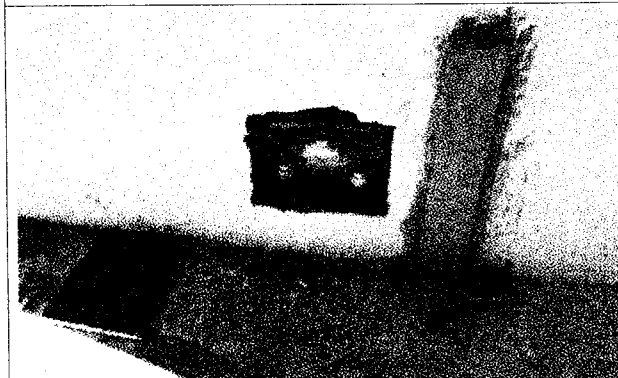

03.- Se mejora el acabado de cajas para llaves de paso de agua.

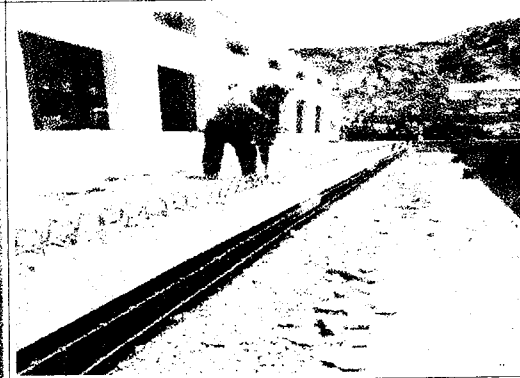

04.- Demolicion de sardinel en plataforma de descarga.



5.- Se encofra siguiendo tramo de sardinel en muelle marginal.

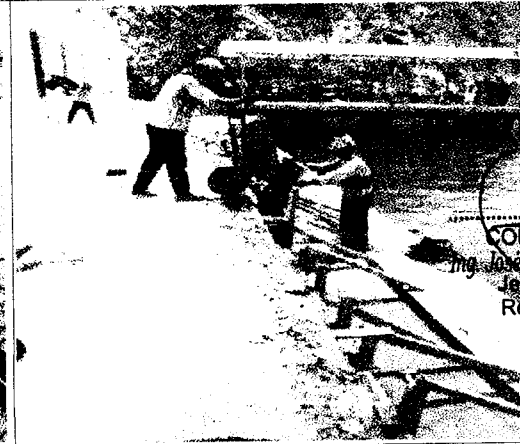

6.- Vaciado de concreto f'c = 280 Kg/cm2 en segundo tramo de sardinel en muelle marginal.

  
CONSORCIO CALLIZ  
Ing. José Elgenio Marquina Arango  
Jefe de Supervisión  
Reg. CIP N° 87295

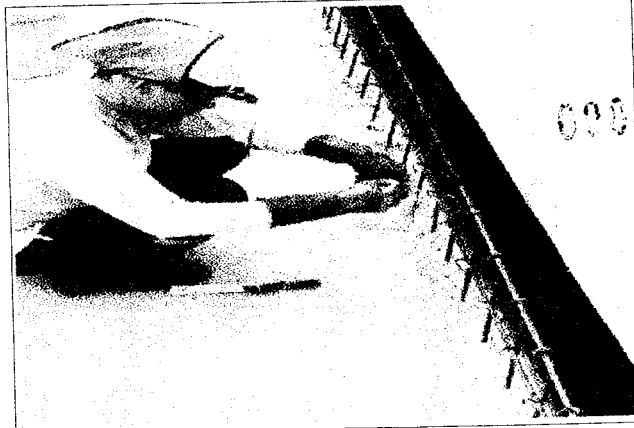

07.- Se rasqueta y se coloca aditivo para sacar oxido de acero en sardinel de muelle marginal.

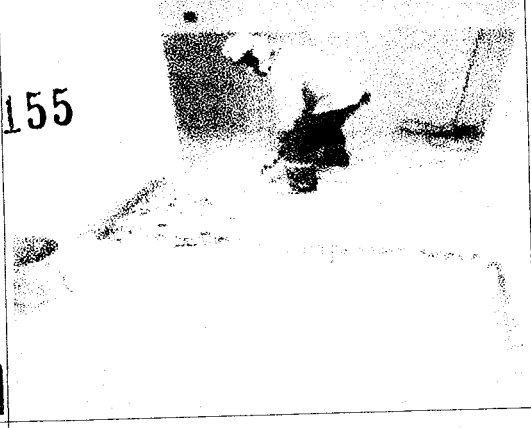

08.- Se pica piso de pasadizo por estar sobre el nivel indicado.



09.- Solaqueado del contrazocalo

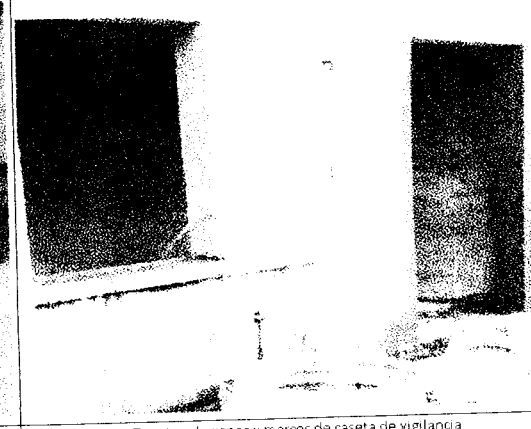

10.- Tarrajeo de vanos y marcos de caseta de vigilancia en ingreso vehicular.



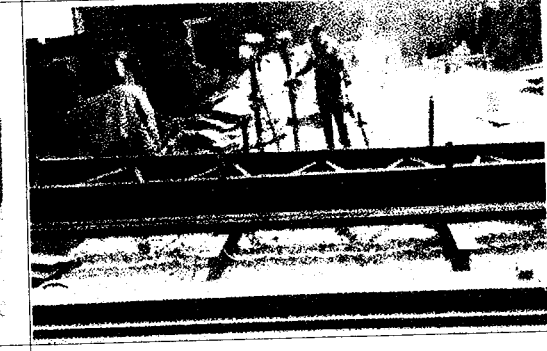

11.- Encofrado y vaciado en mesa labaplatos en comedor 2do. Piso

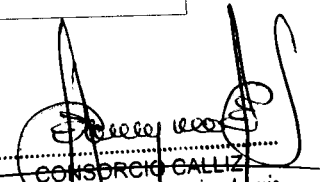

12.- Suministro y fabricación de tijerales metalicos para muelle marginal

OCCURENCIAS RELEVANTES

  
CONSORCIO CALLIZ  
Ing. José Eugenio Marquina Araujo  
Jefe de Supervisión  
Reg. CIP N° 87295

 Ministerio de Producción Dirección General de Inversión Pesquera Artesanal y Acuícola del Fondo Nacional de Desarrollo Pesquero		 <b>FONDEPES</b> Fondo Nacional de Desarrollo Pesquero	
<b>REPORTE SEMANAL DE AVANCE DE OBRA</b> <b>INFORME N°007 -2020/JEMA/CALLIZ</b>			
SUPERVISOR DE OBRA: ING. JOSE EUGENIO MARQUINA ARAUJO.			FECHA DE REPORTE: 24/01/2020
<b>INFORMACION GENERAL DEL PROYECTO</b>			
NOMBRE DEL PROYECTO: EJECUCIÓN DEL SALDO DE OBRA: "MEJORAMIENTO DE LOS SERVICIOS DEL DESEMBARCADERO PESQUERO ARTESANAL EN LA LOCALIDAD DE QUILCA, DISTRITO DE QUILCA, PROVINCIA DE CAMANÁ, REGIÓN AREQUIPA"			
REGION	AREQUIPA	PROVINCIA	CAMANÁ
		DISTRITO	QUILCA
CODIGO SNIP	2234847	MONTO SNIP	5'696,897.18
000156			
CONVENIO N°			

<b>INFORMACION FINANCIERA</b>			
MONTO APROBADO	S/. 5'696,897.18		
MONTO TRANSFERIDO	S/. 5'696,897.18		
MODALIDAD DE EJECUCION PRESUPUESTAL (DIRECTA/ INDIRECTA)	CONTRATA - A SUMA ALSADA		
TIPO DE CONTRATO (LP, C.OFERTA, ETC.)	LICITACIÓN PÚBLICA		
NUMERO DE CONTRATO	N°071-2019-FONDEPES		
MONTO CONTRATADO DE OBRA	5,127,207.47		
GARANTIA DE FIEL CUMPLIMIENTO	FECHA:	20/11/2019	MONTO:
	PLAZO:	132	VENC.
			512,720.75
			31/03/2020
ADELANTO EN EFECTIVO:	-		
CARTA FIANZA	-		
ADELANTO DE MATERIALES	-		
CARTA FIANZA:	-		
EJECUCION DE OBRA	FECHA DE INICIO CONTRACTUAL:	09/12/2019	
	FECHA DE ENTREGA DE TERRENO:	06/12/2019	
	PLAZO DE EJECUCION CONTRACTUAL:	120 días calendarios	
	FECHA DE FINALIZACION CONTRACTUAL:	06/04/2020	
	AMPLIACION DE PLAZO:	-	
	FECHA FINALIZACION REAL:	06/04/2020	
	ACTA DE OBSERVACIONES:	-	
	ACTA DE RECEPCION:	-	

<b>INFORMACION SOBRE LA ENTIDAD EJECUTORA</b>			
NOMBRE CONTRATISTA		AHREN CONTRATISTAS GENERALES SAC	
RUC		20494637074	
RESIDENTE DE OBRA	ING. CESAR AUGUSTO URBINA VILLALOBOS.		
CIP:	84297	TELEFONOS:	968 355 578
		CORREO:	ceurvi@hotmail.com
ASISTENTE DE RESIDENTE	ING. JUAN MIGUEL ESPINOZA PORRAS.		
CIP:	165881	TELEFONOS:	
		CORREO:	ahrenproyectoquilca@gmail.com
ADMINISTRADOR DE OBRA	TEC. ENRIQUE ANTONIO GAMARRA FERNANDEZ		
CIP:	-	TELEFONOS:	942 466 324
		CORREO:	gamarraenrique30gmail.com

  
**CONSORCIO CALLIZ**  
 Ing. José Eugenio Marquina Araujo  
 Jefe de Supervisión  
 Reg. CIP N° 87295

INFORMACION SOBRE LA SUPERVISION DE OBRA				
NOMBRE CONTRATISTA		CONSORCIO CALLIZ		RUC
				20605291229
SUPERVISOR DE OBRA		ING. JOSE EUGENIO MARQUINA ARAUJO		
CIP.	87295	TELEFONOS:	965 826 015	CORREO: jmar0101@hotmail.com
ESPECIALISTA EN SEGURIDAD		ING. MARCO VILLAR PAIS		
CIP.	135163	TELEFONOS:	939 893 499	CORREO: marcovillarpais@gmail.com
ASISTENTE DE SUPERVISION		ING. QUISPE ZARATE RICHARD		
CIP.	119335	TELEFONOS:	939282279	CORREO: estebanzuloeta@hotmail.com
INGENIERO ESPECIALISTA EN ESTRUCTURAS		ING. RONALD MIGUEL VENTURA CABANILLAS		
CIP.	144988	TELEFONOS:		CORREO:
SUPERVISOR DE INSTALACIONES SANITARIAS		ING. VICTOR GALINDO YAURIS		
CIP.	93466	TELEFONOS:	947830014	CORREO: vgalindo5@hotmail.com
SUPERVISOR DE INSTALACIONES ELECTRICAS		ING. JUAN ESTEBAN ZAPATA ZULOETA.		
CIP.	195106	TELEFONOS:	949 611 859	CORREO: estebanzuloeta@hotmail.com

INFORMACION DE EJECUCION FINANCIERA Y FISICA				
AVANCE	PROGRAMADO		EJECUTADO	
	MONTO	PORCENTAJE	MONTO	PORCENTAJE
FISICO PARCIAL (S/IGV)	59,561.88	1.16%	124,198.79	2.42%
FISICO ACUMULADO	858,503.83	23.76%	350,929.90	13.97%
FINANCIERO PARCIAL				
FINANCIERO ACUMULADO				

INFORMACION FINAL (del 18/01/2020 al 24/01/2020)	
SITUACION ACTUAL	<p>* La obra se viene ejecutando bajo la dirección de un Ingeniero Civil (residente de obra) por parte de la empresa contratista, llevándose a cabo los trabajos según se detalla:</p> <p><b>Sábado 18/01/2020.</b>            Se continúa trabajos de zócalo sanitario en área Ingreso peatonal.            Cortado de filo de cuneta en área zona de frío.            Resane en placas entre tareas previas - muelle marginal.            Habilitación de acero, encofrado y vaciado de concreto <math>f_c = 280 \text{ Kg/cm}^2</math> en pedestal en muelle marginal.            Siguen los trabajos de instalaciones eléctricas de media y alta tensión.            Demolición del borde del traga luz, ubicado en cuarto de equipos de frío.            Colocación de estribos, encofrado y vaciado de concreto en parte superior de columna en el área de control vehicular.            Habilitación de acero horizontal y vertical de 3/8" cámara de rejas.            Picado para la conformación del zócalo sanitario en área depósito de residuos orgánicos.            Se continúa el solaqueado en plataforma de descarga.</p> <p><b>Domingo 19/12/2020</b>            Se realizan trabajos de zolaqueado en trampa grasa ubicado en el patio de manibras            Se continúa el encofrado y vaciado de concreto en cámara de rejas.            Tarrajeo en borde del tubo de ventilación que están empotrados en la pared ubicado en los ambientes ducha y vestuarios de hombres, damas, SS.HH. mujeres y hombres.            Se continúa con el tarrajeo en parapeto ubicado en la parte superior del área depósito de residuos orgánicos.            Terminaron trabajos de zócalo sanitario en área depósito de residuo orgánicos.</p> <p><b>Lunes 20/01/2020</b>            Se continúa con el tarrajeo en parapeto ubicado en la parte superior del área depósito de residuos orgánicos, control de calidad y control de pesaje.            Se continúa corte de filo en cuneta en área de tareas previas.            Tarrajeo de caja de válvula empotrado en pared en área control de calidad            Desencofrado en camara de rejas            Se hace el encofrado, habilitación del acero 1/2" de en lavatorio en área de guardiana 2do.            Se colocación de cerámica en lava platos en comedor 2do. Piso.            se continúa con el corte de borde de muelle marginal.            se continúa con el solaqueado en muelle marginal.            Picado en piso para el cambio de tubería de 1 1/2" a 2" que se encuentra en tanque elevado.</p> <p><b>Martes 21/01/2020</b>            Se continúa con la colocación de cerámica en lavaplatos en comedor 2do. Piso.            Encofrado, habilitación de acero 1/2" y vaciado de concreto <math>f_c = 280 \text{ kg/cm}^2</math>. para la base superior de de cama de rejas y trampa grasas            Se continúa con corte en filo de cuneta área tareas previas.            Se continúa con los trabajos de zocalo sanitario en muelle marginal.            Se continúa con corte de borde del muelle marginal.            Asentado de ladrillo una fila y tarrajeo en el borde en la parte superior en área cuarto de equipos de frío 2do. Piso.            Se almacena agua, se solicito una tancada para la obra, se almaceno en la cisterna.</p> <p><b>Miércoles 22/01/2020</b>            Se continúa con el corte de filo en cuneta área tareas previas.            se continúa con el pintado del cielo raso en SS.HH.            Se trabajos de instalaciones electricas colocación de luminarias en SS.HH.            Se continúa con la conformación de zocalo sanitario área en muelle marginal            se continúa con el corte del borde en muelle marginal            se continúa con el tarrajeo en el borde en la parte superior en área cuarto de equipos de frío 2do. Piso.            Se colocan placa de metal en base de pedestal ubicado en muelle marginal            Se rellena base de canaleta en ingreso de áreas previas.            Se continúa con instalaciones sanitarios (asegurando urinarios) y instalaciones electricas</p>

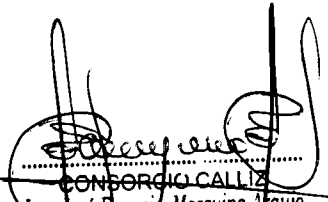
  
 CONSORCIO CALLIZ  
 Ing. José Eugenio Marquina Araujo  
 Jefe de Supervisión  
 Reg. CIP N° 87295

**Jueves 23/01/2020**

Siguen los trabajos de instalaciones eléctricas en segundo nivel.  
Pintado de ambiente en área grupo electrogeno.  
Prueba hidraulica a instalaciones de agua en área desinfeccion.  
Se continua con el colocado y pintado de placa base para pedestal en muelle marginal.  
Enchape de ceramico en área de lavado de cajas.  
Se continúa con los trabajos de instalaciones eléctricas colocación de luminarias en área osmosis.  
Corte de murete para colocación de columneta en área de control de calidad.  
Encofrado, llenado con concreto F'c= 280 kg/cm2 de borde de canaleta entre área previas y patio de maniobras.  
Colocado de ceramico en área de lavado de cajas.  
Se continúa con el zocalo sanitario en muelle marginal.  
Eliminación de material de construcción.  
Desmolde de tapas para camara de reja y engrase.  
Masillado de ceramica en pared SS.HH.  
Masillado de ceramica en mesa de ovalines SS.HH.  
Colocación de ovalines SS.HH.

000158

**Viernes 24/01/2020**

Corte de canaleta en área deposito de residuos organicos.  
Masillado en área de grupo electrogeno.  
Construcción de Columneta en área de control de calidad.  
Colocación de fluorescentes en área de osmosis.  
Continuan corte del borde del muelle marginal.  
Picado de muro para colocación de sistema sanitario lavadero

\* La obra se encuentra ejecutando con un ingeniero residente, un ingeniero asiste de residente, un jefe de seguridad, un administrador de obra, un maestro de obra, un jefe de compras y 08operarios.02 oficiales, 08peones y 01 tc. Electricos =TOTAL 23 PERSONAS

ACCION PROPUESTA = Se recomienda colocar una nueva cuadrilla de personal (04 operarios) para seguir el avance normal



01.- Trabajos de zócalo sanitario en área ingreso peatonal.



02.- Cortado de filo de cuneta en área zona de frio y pasadizo .

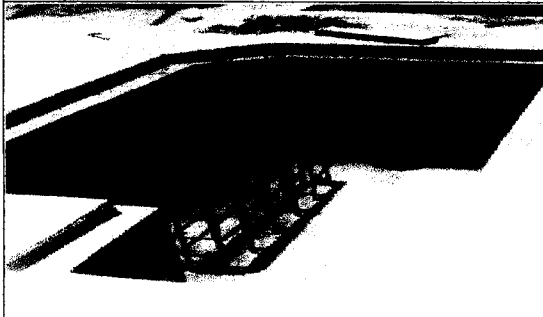

03.- Habilitación de acero horizontal y vertical de 3/8" cámara de rejás.



04.- Zolaqueado en trampa grasa ubicado en el patio de maniobras



05.- Encofrado para el vaciado de concreto en cámara de rejás.

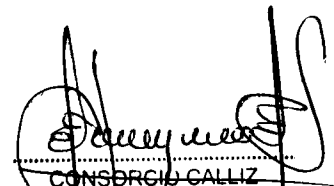

06.- Tarrajeo en parapeto ubicado en la parte superior del área depósito de residuos orgánicos.

  
CONSORCIO CALLIZ  
Ing. José Eugenio Marquina Araujo  
Jefe de Supervisión  
Reg. CIP N° 87295



000159



07.- Desencofrado en camara de rejias

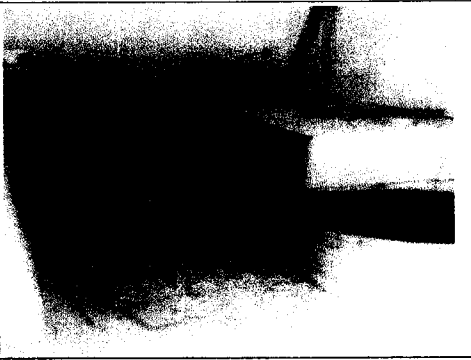

08.- Colocación de cerámica en lava platos en comedor 2do. Piso.

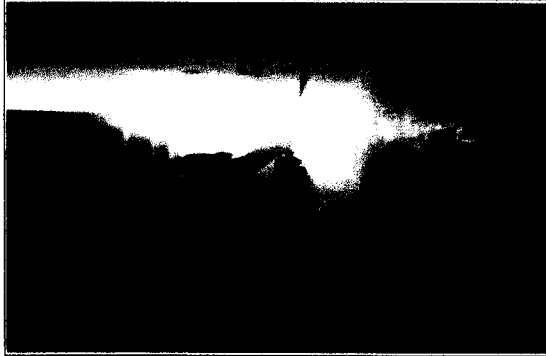

09.- Pintado del cielo raso en SS.HH.

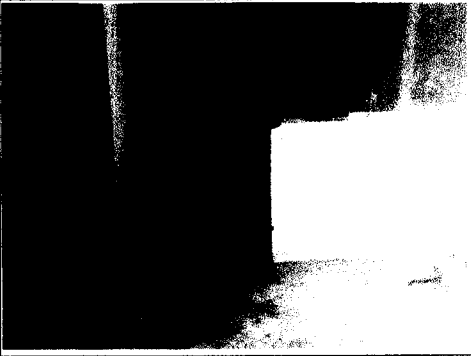

10.- Corte de murete para colocación de columneta en área de control de calidad

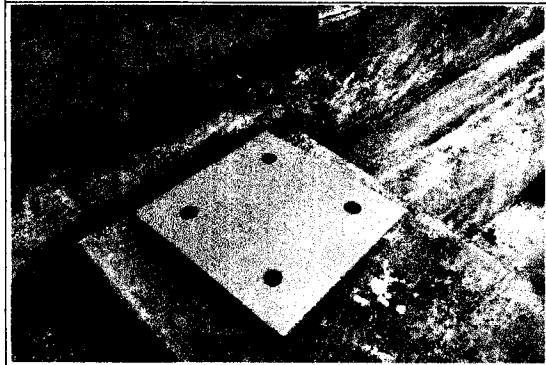

11.- Colocación y pintado de platinas a base de pedestal en muelle marginal

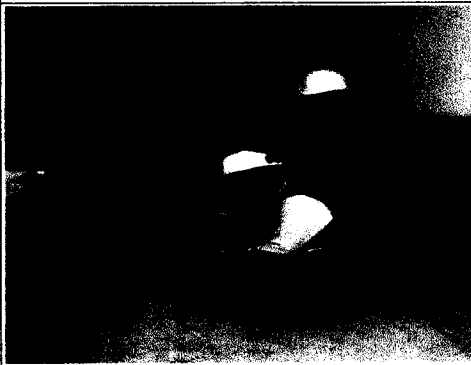

12.- Verificando prueba hidraulica en

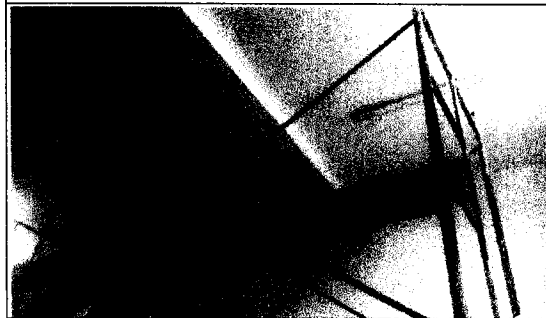

13.- Colocación de luminarias en área de Osmosis

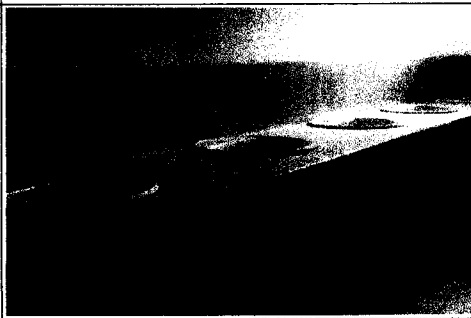

14.- Colocación de ovalines en SS.HH.

  
CONSORCIO CALLIZ  
Ing. José Eugenio Marquina Araujo  
Jefe de Supervisión  
Reg. CIP N° 87295

000160

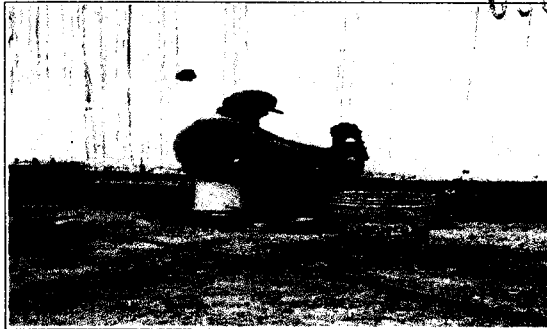

15.- Picado de muro para colocación de sistema sanitario (lavadero)



16.- Corte del borde del muelle marginal



17.- Llenado del borde del muelle marginal



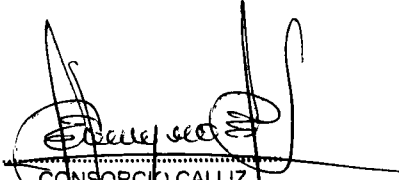

18.- Colocación de ceramica en base en área lavado de cajas

OCURRENCIAS RELEVANTES	<ul style="list-style-type: none"><li>* Carta N° 10-A-2020/FONDEPES/CSC-JEMA-SUP., con fecha 21, de enero del 2020 ( Ref.: Respuesta a las consultas de obra N° 01,02,03,04</li><li>* Carta N° 11-2020/FONDEPES/CSC-JEMA-SUP., con fecha 21, de enero del 2020 ( Ref.: Respuesta a las consultas de obra N° 05 y 06</li><li>* Carta N° 0169-2020Q-ACGSA-GR, con fecha 23de enero del 2020 ( Ref.: Informe de especialista Sanitario-AHREN )</li><li>* Carta N° 0170-2020Q-ACGSA-GR, con fecha 23de enero del 2020 ( Ref.: Informe de Presupuesto adicional por mejoras al proyecto-AHREN )</li><li>* Carta N° 0171-2020Q-ACGSA-GR, con fecha 24de enero del 2020 ( Ref.: Capacitación de primeros auxilios, capacitación de prevención de ETS-AHREN )</li><li>* Carta N° 0172-2020Q-ACGSA-GR, con fecha 24de enero del 2020 ( Ref.: Informe Semanal N° 07 - AHREN )</li></ul>
------------------------	---

  
CONSORCIO CALLIZ  
Ing. Jose Eugenio Marquina Arzujo  
Jefe de Supervisión  
Reg. CIP N° 87295

000161

 Ministerio de la Producción		Dirección General de Inversión Pesquera Artesanal y Acuícola del Fondo Nacional de Desarrollo Pesquero		 <b>FONDEPES</b> Fondo Nacional de Desarrollo Pesquero	
<b>REPORTE SEMANAL DE AVANCE DE OBRA</b> <b>INFORME N°008 -2020/JEMA/CALLIZ</b>					
SUPERVISOR DE OBRA: ING. JOSE EUGENIO MARQUINA ARAUJO.				FECHA DE REPORTE: 31/01/2020	
<b>INFORMACION GENERAL DEL PROYECTO</b>					
NOMBRE DEL PROYECTO EJECUCIÓN DEL SALDO DE OBRA: "MEJORAMIENTO DE LOS SERVICIOS DEL DESEMBARCADERO PESQUERO ARTESANAL EN LA LOCALIDAD DE QUILCA, DISTRITO DE QUILCA, PROVINCIA DE CAMANÁ, REGIÓN AREQUIPA"					
REGION	AREQUIPA	PROVINCIA	CAMANA	DISTRITO	QUILCA
CODIGO SNIP	2234847	MONTO SNIP	5'696,897.18		
CONVENIO N°					

<b>INFORMACION FINANCIERA</b>					
MONTO APROBADO		S/. 5'696,897.18			
MONTO TRANSFERIDO		S/. 5'696,897.18			
MODALIDAD DE EJECUCION PRESUPUESTAL (DIRECTA/ INDIRECTA)		CONTRATA - A SUMA ALSADA			
TIPO DE CONTRATO (LP, C.OFERTA, ETC.)		LICITACIÓN PÚBLICA			
NUMERO DE CONTRATO		N°071-2019-FONDEPES			
MONTO CONTRATADO DE OBRA		5,127,207.47			
GARANTIA DE FIEL CUMPLIMIENTO		FECHA:	20/11/2019	MONTO:	512,720.75
		PLAZO:	132	VENC.	31/03/2020
ADELANTO EN EFECTIVO:		-			
CARTA FIANZA		-			
ADELANTO DE MATERIALES		-			
CARTA FIANZA:		-			
EJECUCION DE OBRA		FECHA DE INICIO CONTRACTUAL: 09/12/2019			
		FECHA DE ENTREGA DE TERRENO: 06/12/2019			
		PLAZO DE EJECUCION CONTRACTUAL: 120 días calendarios			
		FECHA DE FINALIZACION CONTRACTUAL: 06/04/2020			
		AMPLIACION DE PLAZO: -			
		FECHA FINALIZACION REAL: 06/04/2020			
		ACTA DE OBSERVACIONES: -			
		ACTA DE RECEPCION: -			

<b>INFORMACION SOBRE LA ENTIDAD EJECUTORA</b>					
NOMBRE CONTRATISTA		AHREN CONTRATISTAS GENERALES SAC		RUC 20494637074	
RESIDENTE DE OBRA		ING. CESAR AUGUSTO URBINA VILALOBOS.			
CIP:	84297	TELEFONOS:	968 355 578	CORREO:	ceurvi@hotmail.com
ASISTENTE DE RESIDENTE		ING. JUAN MIGUEL ESPINOZA PORRAS.			
CIP:	165881	TELEFONOS:		CORREO:	ahrenproyectoquilca@gmail.com
ADMINISTRADOR DE OBRA		TEC. ENRIQUE ANTONIO GAMARRA FERNANDEZ			
CIP:	-	TELEFONOS:	942 466 324	CORREO:	gamarraenrique30@gmail.com

  
**CONSORCIO CALLIZ**  
 Ing. José Eugenio Marquina Araujo  
 Jefe de Supervisión  
 Reg. CIP N° 87295

000162

INFORMACION SOBRE LA SUPERVISION DE OBRA						
NOMBRE CONTRATISTA		CONSORCIO CALLIZ		RUC	20605291229	% de Permanencia
SUPERVISOR DE OBRA		ING. JOSE EUGENIO MARQUINA ARAUJO			100%	
CIP.	87295	TELEFONOS:	965 826 015	CORREO:	imar0101@hotmail.com	
ESPECIALISTA EN SEGURIDAD		ING. MARCO VILLAR PAIS			100%	
CIP.	135163	TELEFONOS:	939 893 499	CORREO:	marcovillarpais@gmail.com	
ASISTENTE DE SUPERVISION		ING. QUISPE ZARATE RICHARD			100%	
CIP.	119335	TELEFONOS:	939282279	CORREO:	estebanzuloeta@hotmail.com	
INGENIERO ESPECIALISTA EN ESTRUCTURAS		ING. RONALD MIGUEL VENTURA CABANILLAS			25%	
CIP.	144988	TELEFONOS:		CORREO:		
SUPERVISOR DE INSTALACIONES SANITARIAS		ING. VICTOR GALINDO YAUERIS			25%	
CIP.	93466	TELEFONOS:	947830014	CORREO:	vgalindo5@hotmail.com	
SUPERVISOR DE INSTALACIONES ELECTRICAS		ING. JUAN ESTEBAN ZAPATA ZULOETA.			25%	
CIP.	195106	TELEFONOS:	949 611 859	CORREO:	estebanzuloeta@hotmail.com	

INFORMACION DE EJECUCION FINANCIERA Y FISICA				
AVANCE	PROGRAMADO		EJECUTADO	
	MONTO	PORCENTAJE	MONTO	PORCENTAJE
FISICO PARCIAL (S/IGV)	605,035.66	11.80%	505,544.17	9.86%
FISICO ACUMULADO	858,503.83	23.76%	856,474.07	23.83%
FINANCIERO PARCIAL				
FINANCIERO ACUMULADO				

INFORMACION FINAL (del 27/01/2020 al 31/01/2020)	
SITUACION ACTUAL	<p>* La obra se viene ejecutando bajo la dirección de un Ingeniero Civil (residente de obra) por parte de la empresa contratista, llevándose a cabo los trabajos según se detalla:</p> <p><b>Sábado 25/01/2020.</b>  Trazo en piso para instalaciones sanitarias agua fría utilizado para tareas previas.  Terminado de enchape área lavado de cajas.  Terminado de cortar borde en muelle marginal.  Encofrado de columneta en área control de calidad.  Colocación de fluorescentes en SS.HH.  Pintado en SS.HH.</p> <p><b>Domingo 26/12/2020</b></p> <p><b>Lunes 27/01/2020</b>  Pintado de fachada en muelle terminal.  Colocación de luminarias en zona lavado de cajas.  Limpieza general de obra.</p> <p><b>Martes 28/01/2020</b>  Recorte de piso para tubería de 3" agua salada zona tareas previas.  Se continúa con los trabajos de instalaciones eléctricas y sanitarias.  Resane en borde en muelle marginal.  Empastado de pares para pintura en los ambientes interiores de SS.HH. Y otros.  Picado para colocar zocalo sanitario en zona cerco perimétrico.</p> <p><b>Miércoles 29/01/2020</b>  Se terminó el resane del borde en muelle marginal.  Picado de filo de cuneta entre tanque elevado y cerco perimétrico.  Solaqueado en borde inferior del muelle marginal.  Continúa con recorte en piso para tuberías de 3" agua salada en zona de frío.  Picado de piso para instalaciones sanitarias en zona de entrega de indumentarias.  Lijado de cielo raso en pasadizo primer piso zona de desinfección.  Empastado de cielo raso SS.HH. Público Hombres.  Prueba hidráulica pasadillo colindante con la pared de futura escalera.  Encofrado y vaciado de concreto f'c= 280kg/cm2 en columna para puerta que da a patio de maniobras.  Tarrajeo de columneta en zona de control de calidad.</p> <p><b>Jueves 30/01/2020</b>  Encofrado de tapa del pozo en zona de cuarto de bomba emisor submarino.  Picado en piso para tub. 3" agua salada en zona de frío.  Enchapado de lava manos en zona cerco perimétrico y tanque elevado.  Lijado de fachada en zona muelle marginal.  Empastado de fachada en zona muelle marginal.  Desencofrado y tarrajeo en columna para puerta ubicado en patio de maniobras.  Se dio charlas de seguridad y salud, así mismo se sacó muestras de VIH al personal de trabajadores y Ing en general si como a los de la supervisión  Se recepciona metrados para evaluar y hacer la valorización N° 2.  Suministro y fabricación de elementos estructurales.</p>

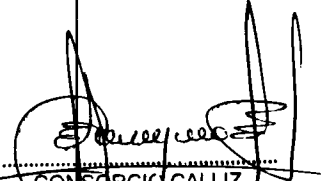
  
CONSORCIO CALLIZ  
Ing. José Eugenio Marquina Araujo  
Jefe de Supervisión  
Reg. CIP N° 87295

**Viernes 31/01/2020**

Conformación de zocalo sanitario en cerco perimetrico al frente del tanque elevado.  
Continúa con el enchapado de lava manos en zona cerco perimetrico y tanque elevado.  
Continúa con el picado en piso para tub. 3" agua salada en zona de frío.  
Colocación de luminarias en zona de frío.  
Eliminación de material de construcción en área de frío.  
Instalación de tubería de 2" y 1/2" en zona de entrega de indumentarias.  
Habilitación de acero 1/2" tipo malla en zona de cuarto de bomba emisor submarino.  
Encofrado y habilitación de acero 3/8" en para la conformación de teatinas en área terraza 2do. Piso.

000163

\* La obra se encuentra ejecutando con un Ingeniero residente, un Ingeniero asistente de residente, un jefe de seguridad, un administrador de obra, un maestro de obra, un jefe de compras y 06 operarios. 02 oficiales, 08 peones y 01 tc. Electricos = TOTAL 23 PERSONAS

ACCION PROPUESTA = Se recomienda, acelerar los trabajos de carpintería de acero puerta y parantes así como el techado metálico.

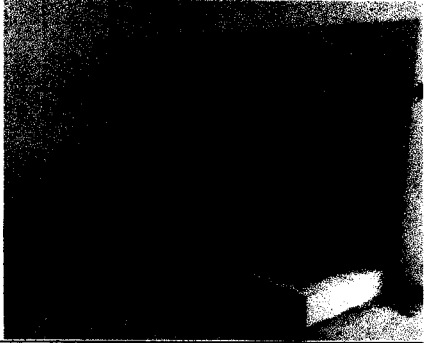

01.- Terminado de enchape área lavado de cajas.

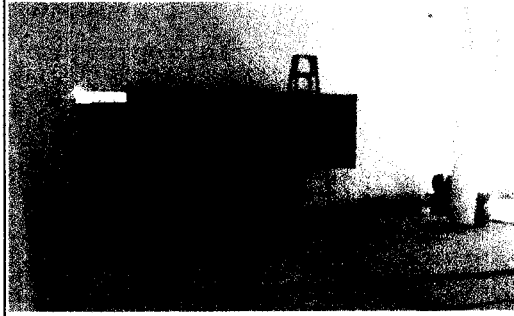

02.- Encofrado de columneta en área control de calidad.



03.- Terminado de cortar borde en muelle marginal.



04.- Colocación de luminarias en zona lavado de cajas.



05.- Recorte de piso para tubería de 3" agua salada zona tareas previas.



06.- Resane en borde en muelle marginal.

  
CONSORCIO CALLIZ  
Ing. José Eugenio Marquina Araujo  
Jefe de Supervisión  
Reg. CIP N° 87295

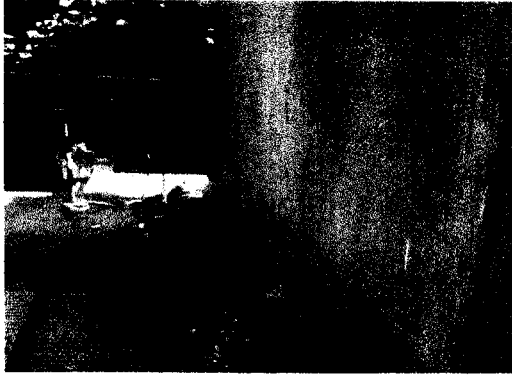

0018

07.- Picado para colocar zocalo sanitario en zona cerco perimetrico.



08.-Colocación de luminarias en zona de lavado de cajas.



09.- Empastado en pasadizo.

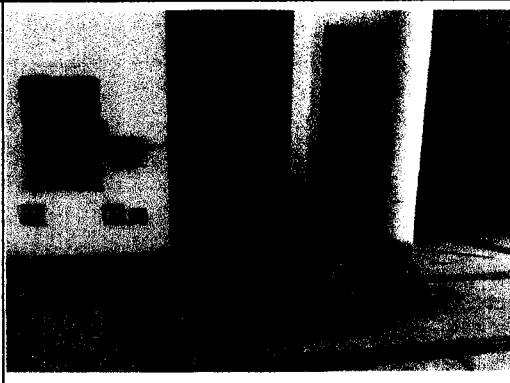

10.- Recorte de piso para tubería de 3" agua salada en zona tareas previas.

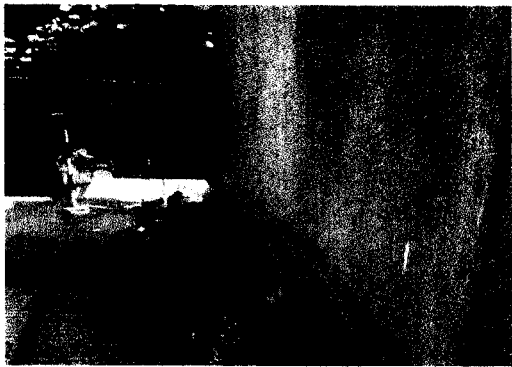

11.- Picado para habilitar zocalo sanitario en zona de cerco perimetrico.



12.-Se termino el resane del borde en muelle marginal.









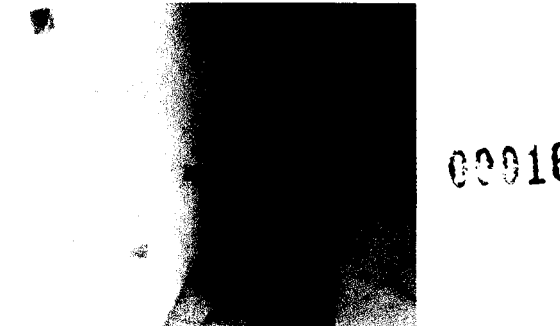

13.- Solaqueo en la parte inferior lateral del borde del muelle marginal.

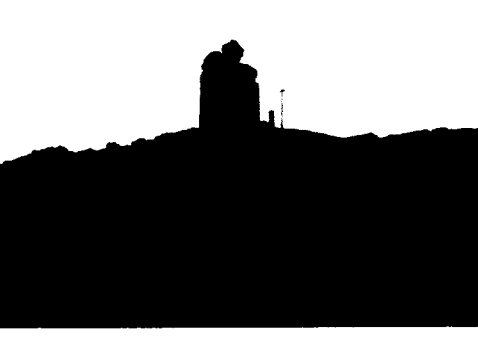

14.- Continúa con recorte en piso para tub. 3" agua salada zona de frio.

*Jose Eugenio Marquina Araujo*  
 CONSORCIO CALLIZ  
 Ing. José Eugenio Marquina Araujo  
 Jefe de Supervisión  
 Reg. CIP N° 87295

	
<p>15.- Picado en piso para inst. sanitarias en zona entrega de indumentarias.</p>	<p>16.- Lijado de cielo raso en pasadizo en zona de desinfección</p>
	
<p>17.- Tarrajeo en columneta en zona de control de calidad.</p>	<p>18.- Encofrado y vaciado de concreto <math>f'c= 280\text{kg/cm}^2</math> en columna para puerta que da a patio de maniobras.</p>
	
<p>20.- Encofrado en pozo .....</p>	<p>21.- Picado en piso para tub. 3" agua salada en zona de frio.</p>
	
<p>22.- Enchapado de lava manos en zona cerco perimetrico y tanque elevado.</p>	<p>23.- Lijado de fachada en zona muelle marginal.</p>

  
 CONSORCIO CALLIZ  
 Ing. José Eugenio Marquina Araujo  
 Jefe de Supervisión  
 Reg. CIP N° 87295

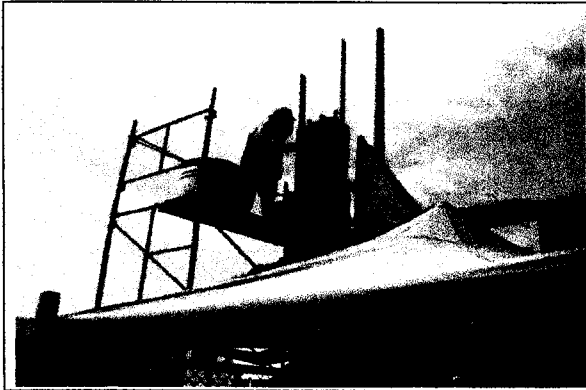

24.- Desencofrado y tarrajeo en columna para puerta ubicado en patio de maniobras.



25.- Se dio charlas de seguridad y salud.



26.- Zocalo sanitario en cerco perimetrico al frente del tanque elevado.



27.- Enchapado de lava manos en zona cerco perimetrico y tanque elevado.



28.- Picado en piso para tub. 3" agua salada en zona de frio.



29.- Habilitación de acero 1/2" tipo malla en zona de cuarto de bomba emisor submarino.



30.- Suministro y fabricación de elementos estructurales

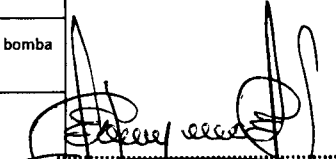

31.- Suministro y fabricación de elementos estructurales

  
CONSORCIO CALLIZ  
Ing. José Eugenio Marquina Araujo  
Jefe de Supervisión  
Reg. CIP N° 87295

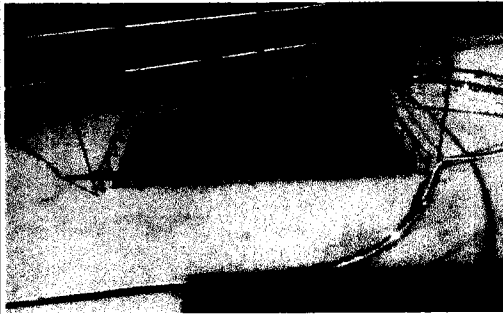

000167

	
32.- Instalación de tubería de 2" y 1/2" en zona de entrega de indumentarias.	33.-Encofrado y habilitación de acero 3/8" en para la conformación de teatinas en área terraza 2do. Piso.

OCURRENCIAS RELEVANTES	CARTA N° 13-2020 /CSC-JEMA-SUP. Con Fecha 27 de enero del 2020 (PENUNCIAMIENTO DEL ESPECIALISTA ING. SANITARIO VÍCTOR GALINDO Y AURIS RESPECTO AL ÍTEM 3. UBICACIÓN PLANTA DE TRATAMIENTO DE LAS PARTIDA DEL EXPEDIENTE TÉCNICO Y SUMINISTRO.) Se esta espererando la llegada de los elementos estructurales que se estan realizando en los talleres de AHREN en Lima.
------------------------	---

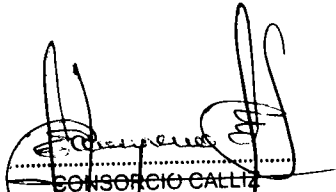
  
CONSORCIO CALLA  
Ing. José Eugenio Marquina Araujo  
Jefe de Supervisión  
Reg. CIP N° 87295

090168

---

---

Valorización del ejecutor de obra

---

---

000169

**OBRAS PORTUARIAS**

**VALORIZACIÓN N° 02  
(DEL 01 DE ENERO AL 31 DE ENERO DEL 2020)  
OBRAS PORTUARIAS**

OBRA

SALDO DEL MEJORAMIENTO DE LOS SERVICIOS DEL DESEMBARCADERO PESQUERO ARTESANAL DE LA LOCALIDAD DE QUILCA, PROVINCIA DE CAMANA, REGION AREQUIPA

UBICACIÓN QUILCA-CAMANA-AREQUIPA

ENTIDAD FONDO NACIONAL DE DESARROLLO PESQUERO

CONTRATISTA AHREN CONSTRATISTS GENERALES SAC

RESIDENTE ING. CESAR AUGUSTO URBINA VILLALOBOS DE SILVA

SUPERVISOR ING. JOSE MARQUINA ARAUJO

PARTIDA	DESCRIPCIÓN	UMD.	PRECIOS REFERENCIAL		ACUMULADO ANTERIOR		ACTUAL		VALORIZACIÓN DE OBRA CONTRATADA		ACUMULADO ACTUAL		SALDO	
			METRADO	PRECIO UNITARIO	METRADO	P. PARCIAL	%	METRADO	P. PARCIAL	%	METRADO	P. PARCIAL	%	METRADO
01	obras portuarias													
01.01	obras provisionales													
01.01.01	caril de obra	und	1.00	S/ 1,230.69	S/	1.00	1,230.69	-	0%	1.00	1,230.69	100%	0.00	0.00
01.01.02	mobilización y desmobilización de equipos y maquinaria	gib	1.00	S/ 2,500.00	S/	1.00	2,500.00	0.20	20%	0.70	1,750.00	70%	0.30	750.00
01.01.03	trazo y replanteo de obra	mes	4.00	S/ 570.84	S/	1.00	570.84	1.00	25%	2.00	1,141.68	50%	2.00	1,141.68
01.01.04	hete terrestre de materiales	kg	50,000.00	S/ 0.23	S/	11,500.00	2,875.00	7,500.00	15%	20,000.00	4,600.00	40%	30,000.00	6,900.00
01.01.05	agua para la construcción	mes	4.00	S/ 271.51	S/	1,086.04	271.51	1.00	25%	2.00	543.02	50%	2.00	543.02
01.01.06	energía para la obra	mes	4.00	S/ 717.42	S/	2,869.68	717.42	1.00	25%	2.00	1,434.84	50%	2.00	1,434.84
01.01.07	limpieza final de la obra	gib	1.00	S/ 1,500.00	S/	1,500.00	-	-	0%	0.00	0.00	0%	1.00	1,500.00
01.01.08	caseta para contratas y supervisión	m2	50.00	S/ 42.96	S/	2,148.00	-	-	0%	50.00	2,148.00	100%	0.00	0.00
01.01.09	retro de sistema de defensa costera	gib	1.00	S/ 713.83	S/	713.83	1.00	1.00	100%	1.00	713.83	100%	0.00	0.00
01.02	seguridad y salud en obra													
01.02.01	elaboración, implementación y administración del plan de seguridad y salud en el trabajo	gib	1.00	S/ 2,560.00	S/	2,560.00	1.00	-	0%	1.00	2,560.00	100%	0.00	0.00
01.02.02	equipo de protección individual	gib	1.00	S/ 4,373.00	S/	4,373.00	0.25	1,093.25	25%	0.25	1,093.25	25%	0.50	2,186.50
01.02.03	equipo de protección colectiva	gib	1.00	S/ 2,975.00	S/	2,975.00	0.25	743.75	25%	0.25	743.75	25%	0.50	1,487.50
01.02.04	señalización temporal de seguridad	gib	1.00	S/ 2,606.80	S/	2,606.80	0.25	651.70	25%	0.25	651.70	25%	0.50	1,303.40
01.03	sistema de defensa y amarre													
01.03.01	limpieza de pilotes de concreto armado 50 cm x 50 cm	und	24.00	S/ 141.00	S/	3,384.00	-	-	0%	-	0.00	0%	24.00	3,384.00
01.03.02	sum. e inst. de abrazaderas metálicas (inc. montaje y soldadura)	und	38.00	S/ 1,024.84	S/	38,947.72	-	-	0%	-	0.00	0%	38.00	38,947.72
01.03.03	sum. e inst. de topes de madera (inc. varilla roscada)	und	38.00	S/ 369.32	S/	14,034.16	-	-	0%	-	0.00	0%	38.00	14,034.16
01.03.04	sum. e inst. de viga w12x65	m	63.80	S/ 496.56	S/	31,581.22	-	-	0%	-	0.00	0%	31.80	15,790.61
01.03.05	sum. e inst. de viga w16x67	m	91.80	S/ 563.94	S/	53,805.88	-	-	0%	-	0.00	0%	45.80	26,802.85
01.03.06	sum. e instalación de cajón metálico en muelle espigón	und	10.00	S/ 370.34	S/	3,703.40	-	-	0%	-	0.00	0%	10.00	3,703.40
01.03.07	armado y pintura en estructuras metálicas	m2	198.57	S/ 40.13	S/	7,968.81	-	-	0%	-	0.00	0%	198.57	7,968.81
01.03.08	sum. e inst. de parantes y largueros de madera en muelle marginal	m	51.00	S/ 2,201.44	S/	112,273.44	-	-	0%	-	0.00	0%	40.80	89,818.75
01.03.09	sum. e inst. de parantes y largueros de madera en muelle espigón y plataforma de descarga	m	52.20	S/ 3,260.59	S/	170,202.80	-	-	0%	-	0.00	0%	41.76	138,162.24
01.03.10	sum. e inst. de cabros de madera con alfileres en muelle marginal, espigón y plataforma de descarga	m	73.86	S/ 307.66	S/	22,723.77	-	-	0%	-	0.00	0%	73.86	22,723.77

0001700

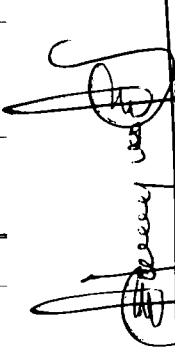
  
**CONSORCIO CALLIZ**  
 Ing. Jose Eugenio Marquina Araujo  
 Jefe de Supervisión  
 Reg. CIP N° 87295

**VALORIZACION N° 02  
(DEL 01 DE ENERO AL 31 DE ENERO DEL 2020)  
OBRAS PORTUARIAS**

OBRA SALDO DEL MEJORAMIENTO DE LOS SERVICIOS DEL DESEMBARCADERO PESQUERO ARTESANAL DE LA LOCALIDAD DE QUILCA, PROVINCIA DE CAMANA, REGION AREQUIPA

UBICACION QUILCA-CAMANA-AREQUIPA  
ENTIDAD FONDO NACIONAL DE DESARROLLO PESQUERO  
CONTRATISTA AHREN CONSTRATISTS GENERALES SAC  
RENDERENTE ING. CESAR AUGUSTO URBINA VILLALOBOS DE SILVA  
SUPERVISOR ING. JOSE MARQUINA ARAUJO

PARTIDA	DESCRIPCION	UNID.	METRADO	PRECIO UNITARIO	PRECIO PARCIAL	ACUMULADO ANTERIOR		%	ACTUAL		%	ACUMULADO ACTUAL		%	SALDO		
						METRADO	P. PARCIAL		METRADO	P. PARCIAL		METRADO	P. PARCIAL		METRADO	P. PARCIAL	
01.03.11	sum. e inst. de laco de madera 14. mm x10"	m	51.00	345.74	17,632.74	-	-	0%	-	-	0%	0.00	0.00	0%	51.00	17,632.74	100.00
01.03.12	sum. e inst. de laco de madera 8.91. mm x10"	m	6.30	290.74	1,831.66	-	-	0%	-	-	0%	0.00	0.00	0%	6.30	1,831.66	100.00
01.03.13	sum. e inst. de laco de madera 5.1 mm x10"	m	45.90	248.74	11,417.17	-	-	0%	-	-	0%	0.00	0.00	0%	45.90	11,417.17	100.00
01.03.14	sum. y aplicacion de preservative en estructura de madera en muelle estacion. nacional y zona de	m2	1,298.45	9.91	12,867.64	-	-	0%	-	-	0%	0.00	0.00	0%	1,298.45	12,867.64	100.00
01.03.15	sum. e inst. de neumáticos aro 20 en desuso	und	272.00	181.30	49,313.60	-	-	0%	-	-	0%	0.00	0.00	0%	272.00	49,313.60	100.00
01.03.16	sum. e inst. de bitas de amarré tipo h	und	4.00	1,445.32	5,781.28	-	-	0%	-	-	0%	0.00	0.00	0%	4.00	5,781.28	100.00
01.03.17	ensayo no destructivo de soldadura	pob	38.00	6.65	252.70	-	-	0%	-	-	0%	0.00	0.00	0%	38.00	252.70	100.00
01.04	muro de albañilería confinada h = 45 cm				9,940.92												
01.04.01	concreto c= 210kg/cm2	m3	3.65	401.11	1,464.05	-	-	0%	3.65	1,464.05	100%	3.65	1,464.05	100%	0.00	0.00	0.00
01.04.02	encofrado y desencofrado	m2	48.19	47.35	2,328.15	-	-	0%	48.19	2,328.15	100%	48.19	2,328.15	100%	0.00	0.00	0.00
01.04.03	Acero fy=4,200 kg/cm2	kg	161.39	4.99	805.34	-	-	0%	161.39	805.34	100%	161.39	805.34	100%	0.00	0.00	0.00
01.04.04	sopleque en muro	m2	48.19	15.59	766.87	-	-	0%	48.19	766.87	100%	48.19	766.87	100%	0.00	0.00	0.00
01.04.05	junta de dilatacion e=1"	m	7.65	24.71	189.03	-	-	0%	7.65	189.03	100%	7.65	189.03	100%	0.00	0.00	0.00
01.04.06	anclaje en acero de columnas de muro	und	108.00	35.06	3,766.48	88.40	3,029.18	80%	21.60	757.30	20%	108.00	3,766.48	100%	0.00	0.00	0.00
01.05	varios				546.58												
01.05.01	baranda de fibra de vidrio en escalera	m	2.80	196.28	549.58	-	-	0%	-	-	0%	0.00	0.00	0%	2.80	549.58	100.00
01.06	obras complementarias en puentes y cabezo				14,800.39												
01.06.01	sum. y coloc. sardinales de madera 8"x8" s/acos de 8"x8"x2"	m	80.81	127.49	10,302.47	-	-	0%	-	-	0%	0.00	0.00	0%	80.81	10,302.47	100.00
01.06.02	sumin. y montaje pescantes cap. w=500kg	m	2.00	2,248.98	4,497.92	-	-	0%	-	-	0%	0.00	0.00	0%	2.00	4,497.92	100.00

TOTAL COSTO DIRECTO	629,558.86
GASTOS GENERALES	34,130.74
UTILIDAD	15,513.97
MONTO VALORIZADO	670,283.56
FACTOR DE RELACION	1.0000
MONTO VALORIZADO POR FACTOR DE RELACION	670,283.56
IGV	120,638.65
MONTO TOTAL CONTRATADO	790,922.21
AVANCE FISICO DE LA OBRA	100.00%

020171

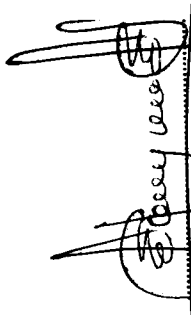
  
**CONSORCIO CALLIZ**  
 Ing. José Eugenio Marquina-Araujo  
 Jefe de Supervisión  
 Reg. CIP N° 87295

000172

**ESTRUCTURA DE  
TIERRA**

000173

**VALORIZACIÓN N° 02  
(DEL 01 DE ENERO AL 31 DE ENERO DEL 2020)  
ESTRUCTURA DE TIERRA**

OBRA SALDO DEL MEJORAMIENTO DE LOS SERVICIOS DEL DESEMBARCADERO PESQUERO ARTESANAL DE LA LOCALIDAD DE QUILCA, PROVINCIA DE CAMANA, REGION AREQUIPA

UBICACIÓN QUILCA-CAMANA-AREQUIPA  
ENTIDAD FONDO NACIONAL DE DESARROLLO PESQUERO  
CONTRATISTA AHREN CONSTRATISTAS GENERALES SAC  
RESIDENTE ING. CESAR AUGUSTO URBINA VILLALOBOS DE SILVA  
SUPERVISOR ING. JOSE MARQUINA ARAUJO

PARTIDA	DESCRIPCIÓN	UNID.	METRADO	PRECIO UNITARIO	PRECIO PARCIAL	PRESUPUESTO REFERENCIAL			VALORIZACIÓN DE OBRAS CONTRATADA			VALORES ACTUALES							
						ACUMULADO ANTERIOR METRADO	%	ACUMULADO ACTUAL METRADO	%	ACUMULADO ANTERIOR P. PARCIAL	%	ACUMULADO ACTUAL P. PARCIAL	%						
<b>01</b>	<b>ESTRUCTURA DE TIERRA</b>																		
02.01	trabajos preliminares				S/ 3,728.02														
02.01.01	movilización y desmovilización de maquinarias y herramientas	gib	1.00	S/ 2,500.00	S/ 2,500.00	0.50	50%	1,250.00	0.25	625.00	25%	0.75	1,875.00	0.25	625.00	75%	625.00	25.00	
02.01.02	trazo, nivel y replanteo	m2	45.408	S/ 2.70	S/ 1,226.02	227.04	50%	813.01	90.82	245.20	20%	317.86	858.21	136.22	397.80	70%	397.80	30.00	
02.02	demoliciones y desmontajes				S/ 598.81														
02.02.01	demoliciones en muros	m2	1.71	S/ 367.77	S/ 367.77	-	0%	-	1.71	367.77	100%	1.71	367.77	0.00	0.00	100%	0.00	0.00	
02.02.02	eliminación de material de demoliciones	m3	2.22	S/ 229.04	S/ 229.04	-	0%	-	2.22	229.04	100%	2.22	229.04	0.00	0.00	100%	0.00	0.00	
02.03	movimiento de tierras				S/ 2,422.21														
02.03.01	excavación de zanjas para zapatas y vigas de cimentación	m3	26.64	S/ 598.60	S/ 598.60	26.64	100%	598.60	-	-	0%	26.64	598.60	0.00	0.00	100%	0.00	0.00	
02.03.02	relleno con material propio	m3	7.48	S/ 393.75	S/ 393.75	7.48	100%	393.75	-	-	0%	7.48	393.75	0.00	0.00	100%	0.00	0.00	
02.03.03	rirelación y apisonado para falso piso, patio y vereda	m3	19.27	S/ 374.42	S/ 374.42	19.27	100%	374.42	-	-	0%	19.27	374.42	0.00	0.00	100%	0.00	0.00	
02.03.04	eliminación de material excedente	m3	24.91	S/ 1,055.44	S/ 1,055.44	24.91	100%	1,055.44	-	-	0%	24.91	1,055.44	0.00	0.00	100%	0.00	0.00	
02.04	concreto simple				S/ 746.78														
02.04.01	soldo de concreto simple f'c=80 kg/cm2	m2	19.26	S/ 745.75	S/ 745.75	19.26	100%	745.75	-	-	0%	19.26	745.75	0.00	0.00	100%	0.00	0.00	
02.05	concreto armado				S/ 73,769.41														
02.05.01	pedestales				S/ 2,234.87														
02.05.01.01	concreto f'c= 280 kg/cm2 en pedestales	m3	1.19	S/ 470.26	S/ 559.61	-	0%	-	1.19	559.61	100%	1.19	559.61	0.00	0.00	100%	0.00	0.00	
02.05.01.02	encofrado y desencofrado	m2	8.16	S/ 45.12	S/ 368.18	-	0%	-	8.16	368.18	100%	8.16	368.18	0.00	0.00	100%	0.00	0.00	
02.05.01.03	acero fy=4,200 kg/cm2	kg	261.94	S/ 4.99	S/ 1,307.08	-	0%	-	261.94	1,307.08	100%	261.94	1,307.08	0.00	0.00	100%	0.00	0.00	
02.05.02	zapatas f'c= 280 kg/cm2				S/ 7,108.35														
02.05.02.01	concreto f'c= 280 kg/cm2	m3	9.63	S/ 4,890.98	S/ 4,890.98	9.63	100%	4,890.98	-	-	0%	9.63	4,890.98	0.00	0.00	100%	0.00	0.00	
02.05.02.02	encofrado y desencofrado	m2	24.08	S/ 1,132.24	S/ 1,132.24	24.08	100%	1,132.24	-	-	0%	24.08	1,132.24	0.00	0.00	100%	0.00	0.00	
02.05.02.03	acero fy=4,200 kg/cm2	kg	217.06	S/ 1,083.13	S/ 1,083.13	217.06	100%	1,083.13	-	-	0%	217.06	1,083.13	0.00	0.00	100%	0.00	0.00	
02.05.03	muros f'c= 280 kg/cm2				S/ 14,427.28														
02.05.03.01	concreto f'c= 280 kg/cm2	m3	8.54	S/ 4,337.38	S/ 4,337.38	8.54	100%	4,337.38	-	-	0%	8.54	4,337.38	0.00	0.00	100%	0.00	0.00	
02.05.03.02	encofrado y desencofrado	m2	68.33	S/ 3,212.88	S/ 3,212.88	68.33	100%	3,212.88	-	-	0%	68.33	3,212.88	0.00	0.00	100%	0.00	0.00	
02.05.03.03	acero fy=4,200 kg/cm2	kg	1,378.16	S/ 6,877.02	S/ 6,877.02	1,378.16	100%	6,877.02	-	-	0%	1,378.16	6,877.02	0.00	0.00	100%	0.00	0.00	
02.05.04	losa llena f'c= 280 kg/cm2				S/ 12,696.77														
02.05.04.01	concreto f'c= 280 kg/cm2	m3	8.96	S/ 4,550.69	S/ 4,550.69	8.96	100%	4,550.69	-	-	0%	8.96	4,550.69	0.00	0.00	100%	0.00	0.00	
02.05.04.02	encofrado y desencofrado	m2	47.61	S/ 2,238.62	S/ 2,238.62	47.61	100%	2,238.62	-	-	0%	47.61	2,238.62	0.00	0.00	100%	0.00	0.00	
02.05.04.03	acero fy=4,200 kg/cm2	kg	1,163.62	S/ 5,806.46	S/ 5,806.46	1,163.62	100%	5,806.46	-	-	0%	1,163.62	5,806.46	0.00	0.00	100%	0.00	0.00	
02.05.05	base de bloques de concreto				S/ 25,474.34														
02.05.05.01	concreto f'c= 280 kg/cm2	m3	35.45	S/ 18,004.70	S/ 18,004.70	35.45	100%	18,004.70	-	-	0%	35.45	18,004.70	0.00	0.00	100%	0.00	0.00	
02.05.05.02	encofrado y desencofrado	m2	120.00	S/ 5,642.40	S/ 5,642.40	120.00	100%	5,642.40	-	-	0%	120.00	5,642.40	0.00	0.00	100%	0.00	0.00	
02.05.05.03	acero fy=4,200 kg/cm2	kg	366.18	S/ 1,827.24	S/ 1,827.24	366.18	100%	1,827.24	-	-	0%	366.18	1,827.24	0.00	0.00	100%	0.00	0.00	
02.05.06	escaleras lateral f'c= 280 kg/cm2				S/ 3,122.84														
02.05.06.01	concreto f'c= 280 kg/cm2	m3	2.59	S/ 1,315.44	S/ 1,315.44	2.59	100%	1,315.44	-	-	0%	2.59	1,315.44	0.00	0.00	100%	0.00	0.00	
02.05.06.02	encofrado y desencofrado	m2	13.66	S/ 642.29	S/ 642.29	13.66	100%	642.29	-	-	0%	13.66	642.29	0.00	0.00	100%	0.00	0.00	
02.05.06.03	acero fy=4,200 kg/cm2	kg	233.51	S/ 1,155.21	S/ 1,155.21	233.51	100%	1,155.21	-	-	0%	233.51	1,155.21	0.00	0.00	100%	0.00	0.00	
02.05.07	viga chata f'c= 280 kg/cm2				S/ 277.23														
02.05.07.01	concreto f'c= 280 kg/cm2	m3	0.16	S/ 81.26	S/ 81.26	0.16	100%	81.26	-	-	0%	0.16	81.26	0.00	0.00	100%	0.00	0.00	
02.05.07.02	encofrado y desencofrado	m2	0.60	S/ 28.21	S/ 28.21	0.60	100%	28.21	-	-	0%	0.60	28.21	0.00	0.00	100%	0.00	0.00	
02.05.07.03	acero fy=4,200 kg/cm2	kg	33.62	S/ 167.76	S/ 167.76	33.62	100%	167.76	-	-	0%	33.62	167.76	0.00	0.00	100%	0.00	0.00	

*Josey Uca*  
**CONSORCIO CALIZ**  
 Jefe de Supervisión  
 Reg. CIP N° 87295

000174

**VALORIZACIÓN N° 02  
(DEL 01 DE ENERO AL 31 DE ENERO DEL 2020)  
ESTRUCTURA DE TIERRA**

OBRA SALDO DEL MEJORAMIENTO DE LOS SERVICIOS DEL DESEMBARCADERO PESQUERO ARTESANAL DE LA LOCALIDAD DE QUILCA, PROVINCIA DE CAMANA, REGION AREQUIPA

UBICACIÓN QUILCA-CAMANA-AREQUIPA  
ENTIDAD FONDO NACIONAL DE DESARROLLO PESQUERO  
CONTRATISTA AHREN CONSTRATISTS GENERALES SAC  
RESIDENTE ING. CESAR AUGUSTO URBINA VILLALOBOS DE SILVA  
SUPERVISOR ING. JOSE MARQUINA ARAUJO

PARTIDA	DESCRIPCIÓN	UNID.	METRADO	PRECIO UNITARIO	PRECIO PARCIAL	ACUMULADO ANTERIOR		VALOR DE EGRESO DE LA OBRA CONTRATADA		ACUMULADO ACTUAL		SALDO	
						METRADO	P. PARCIAL	%	METRADO	P. PARCIAL	%	METRADO	P. PARCIAL
02.05.08	tapa de cisterna f=280 kg/cm2				\$/ 1,977.72								
02.05.08.01	concreto f=280 kg/cm2	m3	1.30	507.89	660.26	1.30	660.26	0%	1.30	660.26	100%	0.00	0.00
02.05.08.02	encofrado y desencofrado	m2	8.82	414.72	3,647.28	8.82	414.72	100%	8.82	414.72	100%	0.00	0.00
02.05.08.03	acero fy=4,200 kg/cm2	kg	180.91	4.99	902.74	180.91	902.74	100%	180.91	902.74	100%	0.00	0.00
02.05.09	albanilería común				\$/ 5,498.72								
02.05.09.01	concreto f=280 kg/cm2	m3	1.22	507.89	619.63	1.04	528.68	85%	1.22	619.63	100%	0.00	0.00
02.05.09.02	encofrado y desencofrado	m2	10.71	47.02	503.58	9.10	428.05	85%	10.71	503.58	100%	0.00	0.00
02.05.09.03	acero fy=4,200 kg/cm2	kg	98.75	4.69	462.76	83.84	418.85	85%	98.75	462.76	100%	0.00	0.00
02.05.09.04	anclaje en acero de columnas de muro	und	32.00	35.06	1,121.92	27.20	953.63	85%	32.00	1,121.92	100%	0.00	0.00
02.05.09.05	Junta de muros de albanilería n = 45 cm	m	18.08	152.59	2,758.03	15.37	2,345.00	85%	18.08	2,758.03	100%	0.00	0.00
02.05.10	mesa de concreto				\$/ 1,098.19								
02.05.10.01	concreto f=280kg/cm2	m3	1.35	507.89	685.65	-	-	0%	1.35	685.65	100%	0.00	0.00
02.05.10.02	Encofrado y desencofrado	m2	4.90	32.04	157.00	-	-	0%	4.90	157.00	100%	0.00	0.00
02.05.10.03	acero de refuerzo fy=4,200 kg/cm2	kg	45.05	4.74	213.54	-	-	0%	45.05	213.54	100%	0.00	0.00
02.06	estructura metálica				\$/ 181,861.81								
02.06.01	columnas o pilares				\$/ 41,318.49								
02.06.01.01	columnas metálicas (armado y montaje)	kg	2,049.13	7.37	15,102.09	-	-	0%	2,049.13	15,102.09	50%	1,024.57	7,561.04
02.06.01.02	apoyo vertical de columna metálica	und	64.00	250.75	16,048.00	-	-	0%	64.00	16,048.00	50%	32.00	8,024.00
02.06.01.03	apoyo horizontal de columna metálica	und	40.00	254.21	10,168.40	-	-	0%	40.00	10,168.40	50%	20.00	5,084.20
02.06.02	tiernas				\$/ 91,162.87								
02.06.02.01	tiernas metálicas (armado y montaje)	kg	10,801.30	8.44	91,162.87	-	-	0%	10,801.30	91,162.87	50%	5,400.65	45,581.49
02.06.03	elementos de anclaje				\$/ 35,373.83								
02.06.03.01	correas	kg	5,449.26	5.42	29,534.99	-	-	0%	5,449.26	29,534.99	50%	2,724.63	14,767.49
02.06.03.02	elementos de anclaje-viguetas	kg	654.85	5.08	3,326.64	-	-	0%	654.85	3,326.64	50%	327.43	1,663.32
02.06.03.03	templadores de 1/2"	kg	243.43	10.32	2,512.20	-	-	0%	243.43	2,512.20	50%	121.72	1,256.10
02.06.04	granallado de estructura metálica				\$/ 13,922.20								
02.06.04.01	granallado de estructura metálica sspc-905	m2	696.11	20.00	13,922.20	-	-	0%	696.11	13,922.20	33%	228.80	4,535.98
02.06.05	punta de adherencia				\$/ 84.32								
02.06.05.01	punta de adherencia con adhesivo epoxico para unir concreto fresco con concreto endurecido	m2	2.72	31.00	84.32	-	-	0%	2.72	84.32	0%	0.00	0.00
02.07	control de calidad				\$/ 2,500.00								
02.07.01	prueba de soldadura y control de calidad	gib	1.00	2,500.00	2,500.00	-	-	0%	1.00	2,500.00	35%	0.35	875.00
02.08	varios				\$/ 67,052.28								
02.08.01	cable acero inoxidable 3/4"	m	124.62	75.82	9,448.65	-	-	0%	124.62	9,448.65	0%	0.00	0.00
02.08.02	grapa de acero inoxidable 3/4"	und	128.00	45.80	5,862.40	-	-	0%	128.00	5,862.40	0%	0.00	0.00
02.08.03	pintura en estructura metálica	m2	819.15	23.18	18,987.90	-	-	0%	819.15	18,987.90	0%	0.00	0.00
02.08.04	puerta metálica (incluye accesorios)	und	4.00	12,078.89	48,315.56	-	-	0%	4.00	48,315.56	50%	2.00	24,157.78
02.08.05	tapa metálica (incluye accesorios)	und	4.00	148.59	594.36	-	-	0%	4.00	594.36	0%	0.00	0.00
02.08.06	taraqueo en tanque elevado y sistemas	m2	88.72	43.32	3,843.35	-	-	0%	88.72	3,843.35	25%	22.18	960.84

TOTAL COSTO DIRECTO		GASTOS GENERALES		UTILIDAD		MONTO VALORIZADO		FACTOR DE RELACION		MONTO VALORIZADO POR FACTOR DE RELACION		IGV		MONTO TOTAL CONTRATADO		AVANCE FISICO DE LA OBRA		
302,874.26	5.9%	19,397.08	2.5%	380,886.19	1.0000	380,886.19	18.0000%	68,559.87	100.00%	449,446.06	181,783.72	46,067.03	164,871.28	187,802.88	10,329.16	4,695.07	202,827.23	
181,783.72	6,533.10	1,152.19	48,774.53	48,774.53	128,286.42	128,286.42	8,959.42	23,091.56	32,050.97	210,111.92	48,774.53	178,080.96	178,080.96	36,508.90	239,336.13	53,285.25%	2,882.51	75.00

*[Firma]*  
**GENSORRIG GALLIZ**  
 Ing. José Eugenio Marquina Araujo  
 Jefe de Supervisión  
 Reg. CIP N° 87295



000175

**ARQUITECTURA**

**VALORIZACIÓN N° 02**  
**(DEL 01 DE ENERO AL 31 DE ENERO DEL 2020)**  
**ARQUITECTURA**

OBRA SALDO DEL MEJORAMIENTO DE LOS SERVICIOS DEL DESEMBARCADERO PESQUERO ARTESANAL DE LA LOCALIDAD DE QUILCA, PROVINCIA DE CAMANA, REGION AREQUIPA

UBICACIÓN: QUILCA-CAMANA-AREQUIPA

ENTIDAD FONDO NACIONAL DE DESARROLLO PESQUERO  
CONTRATISTA: AUREN CONSTRATISTAS GENERALES SAC  
RESIDENTE: ING. CESAR AUGUSTO URBINA VILLALOBOS DE SILVA  
SUPERVISOR: ING. JOSE MARQUINA ARAUJO

PARTIDA	DESCRIPCIÓN	UNID.	PRESUPUESTO REFERENCIAL			VALORIZACIÓN DE OBRA CONTRATADA												
			METRADO	PRECIO UNITARIO	PRECIO PARCIAL	ACUMULADO ANTERIOR		ACTUAL		ACUMULADO ACTUAL		METRADO		%		BALDO		
						METRADO	P. PARCIAL	METRADO	P. PARCIAL	METRADO	P. PARCIAL	METRADO	P. PARCIAL	METRADO	P. PARCIAL	METRADO	P. PARCIAL	
<b>3.00</b>	<b>ARQUITECTURA</b>																	
03.01	muros y tabiquería de albanilería				S/ 17,765.63													
03.01.01	muro de ladrillo king kong e=0.15m	m2	60.22	S/ 102.08	S/ 6,147.26	48.18	4,917.81	6.02	614.73	54.20	5,532.53	10%	614.73	6.02	614.73	10.00		
03.01.02	muro de ladrillo king kong e=0.25m	m2	72.49	S/ 152.59	S/ 11,061.25	65.24	9,955.12	7.25	1,106.12	72.49	11,061.25	100%	1,106.12	0.00	0.00	0.00		
03.01.03	muro de ladrillo king kong e=0.10m	m2	6.68	S/ 81.89	S/ 547.03	-	-	6.68	547.03	6.68	547.03	100%	547.03	0.00	0.00	0.00		
<b>03.02</b>	<b>revoques entucidos y molduras</b>				S/ 23,448.78													
03.02.01	tiraje en interiores acabado con mezcla 1:5	m2	183.87	S/ 36.43	S/ 6,698.38	137.90	5,023.79	36.77	1,339.68	174.68	6,363.46	20%	1,339.68	9.19	334.92	5.00		
03.02.02	tiraje en exteriores acabado con mezcla 1:5	m2	195.85	S/ 66.65	S/ 13,053.40	58.76	3,916.02	117.51	7,832.04	176.27	11,748.06	60%	7,832.04	19.59	1,305.34	10.00		
03.02.03	tiraje del tipo rayado o primario c/mortero 1	m2	36.67	S/ 15.34	S/ 562.52	18.34	281.26	16.50	253.13	34.84	534.39	45%	253.13	1.83	28.13	5.00		
03.02.04	vestidura de derrame ancho e=15cm	m	244.12	S/ 10.05	S/ 2,453.41	73.24	736.02	158.68	1,594.71	231.91	2,330.74	65%	1,594.71	12.21	122.67	5.00		
03.02.05	fraga	m2	238.27	S/ 2.85	S/ 679.07	-	-	119.14	339.53	119.14	339.53	50%	339.53	119.14	339.53	50.00		
<b>03.03</b>	<b>pisos y pavimentos</b>				S/ 32,168.08													
03.03.01	falso piso de concreto e=2"	m2	328.41	S/ 26.83	S/ 8,811.24	-	-	32.84	881.12	32.84	881.12	10%	881.12	285.57	7,930.12	90.00		
03.03.02	falso piso de concreto e=4"	m2	54.00	S/ 29.65	S/ 1,601.10	-	-	-	-	0.00	0.00	0%	-	54.00	1,601.10	100.00		
03.03.03	contrapiso de 25mm	m2	328.41	S/ 20.25	S/ 6,650.30	-	-	114.94	2,327.61	114.94	2,327.61	35%	2,327.61	213.47	4,322.70	65.00		
03.03.04	piso de cemento pulido	m2	209.21	S/ 34.68	S/ 7,255.40	-	-	73.22	2,539.39	73.22	2,539.39	35%	2,539.39	135.99	4,716.01	65.00		
03.03.05	piso de cerámico antideslizante de alto trafico	m2	46.20	S/ 83.67	S/ 3,865.55	-	-	30.03	2,512.61	30.03	2,512.61	65%	2,512.61	16.17	1,352.94	35.00		
03.03.06	piso de vinílico de alto trafico	m2	67.00	S/ 59.47	S/ 3,984.49	-	-	-	-	0.00	0.00	0%	-	67.00	3,984.49	100.00		
<b>03.04</b>	<b>Zócalos y contrazocales</b>				S/ 6,748.86													
03.04.01	contrazocalo de cerámico de h=0.1 m	m	32.09	S/ 16.04	S/ 514.72	-	-	-	-	0.00	0.00	0%	-	32.09	514.72	100.00		
03.04.02	contrazocalo de cemento diseño sanitario	m	383.28	S/ 13.42	S/ 5,143.62	-	-	344.95	4,629.26	344.95	4,629.26	90%	4,629.26	38.33	514.36	10.00		
03.04.03	contrazocalo de cedro de e=1", h=0.1 m	m	47.70	S/ 22.82	S/ 1,088.51	-	-	-	-	0.00	0.00	0%	-	47.70	1,088.51	100.00		
<b>03.05</b>	<b>coberturas</b>				S/ 107,616.87													
03.05.01	cubierta ladrillo pasteleiro 24x24 asentado c/m	m2	302.00	S/ 76.15	S/ 22,997.30	241.60	18,397.84	60.40	4,599.46	302.00	22,997.30	20%	4,599.46	0.00	0.00	0.00		
03.05.02	cobertura de policarbonato color blanco, e=8mm	m2	889.33	S/ 93.43	S/ 83,080.10	-	-	-	-	0.00	0.00	0%	-	889.33	83,080.10	100.00		
03.05.03	cobertura de claboyas y testinas	m2	15.65	S/ 91.34	S/ 1,429.47	-	-	-	-	0.00	0.00	0%	-	15.65	1,429.47	100.00		
<b>03.06</b>	<b>carpintería de madera</b>				S/ 29,832.69													
03.06.01	puerta contraplacada de madera acabado barniz marino	m2	15.12	S/ 261.23	S/ 3,949.80	-	-	-	-	0.00	0.00	0%	-	15.12	3,949.80	100.00		
03.06.02	puerta contraplacada de madera acabado en pintura epoxica	m2	37.06	S/ 261.68	S/ 9,703.09	-	-	-	-	0.00	0.00	0%	-	37.06	9,703.09	100.00		
03.06.03	tabique de melamine para baños y vestidores	m2	79.92	S/ 202.45	S/ 16,179.80	-	-	-	-	0.00	0.00	0%	-	79.92	16,179.80	100.00		

000176

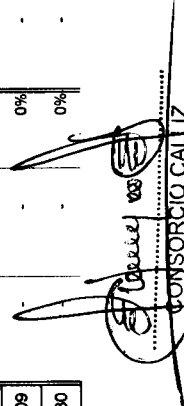
  
**CONSORCIO CALLIZ**  
 Ing. Jose Eugenio Marquín Araujo  
 Jefe de Supervisión  
 Reg. CIP N° 87295

**VALORIZACIÓN N° 02**  
**(DEL 01 DE ENERO AL 31 DE ENERO DEL 2020)**  
**ARQUITECTURA**

OBRA SALDO DEL MEJORAMIENTO DE LOS SERVICIOS DEL DESEMBARCADERO PESQUERO ARTESANAL DE LA LOCALIDAD DE QUILCA, PROVINCIA DE CAMANA, REGION AREQUIPA

UBICACIÓN QUILCA-CAMANA-AREQUIPA

ENTIDAD FONDO NACIONAL DE DESARROLLO PESQUERO  
CONTRATI: AHNEN CONSTRATISTS GENERALES SAC  
RESIDENTI: ING. CESAR AUGUSTO URBINA VILLALOBOS DE SILVA  
SUPERVIS/ING. JOSE MARQUINA ARAUJO

PARTIDA	DESCRIPCIÓN	UND.	PRESUPUESTO REFERENCIAL			VALORIZACIÓN DE OBRA CONTRATADA															
			METRADO	PRECIO UNITARIO	PRECIO PARCIAL	ACUMULADO ANTERIOR		ACUMULADO ACTUAL													
						METRADO	P. PARCIAL	METRADO	P. PARCIAL												
<b>03.07</b>	<b>carpintería metálica</b>																				
03.07.01	puerta ingreso a desinfección vaiven pvc-pvc	und	1.00	S/ 11,373.63	S/ 11,373.63	-	0%	0.00	0.00	0%	0.00	0.00	0%	0.00	0.00	0%	0.00	0.00	0%	11,373.63	100.00
03.07.02	puerta salida de escape de desinfección	und	1.00	S/ 9,680.06	S/ 9,680.06	-	0%	0.00	0.00	0%	0.00	0.00	0%	0.00	0.00	0%	0.00	0.00	0%	9,680.06	100.00
03.07.03	puerta de escape desinfección (2 hojas)par-3	und	1.00	S/ 12,461.37	S/ 12,461.37	-	0%	0.00	0.00	0%	0.00	0.00	0%	0.00	0.00	0%	0.00	0.00	0%	12,461.37	100.00
03.07.04	puerta control de calidad pvc-1	und	1.00	S/ 8,591.46	S/ 8,591.46	-	0%	0.00	0.00	0%	0.00	0.00	0%	0.00	0.00	0%	0.00	0.00	0%	8,591.46	100.00
03.07.05	puerta lavado de cajas pvc-1	und	1.00	S/ 13,236.85	S/ 13,236.85	-	0%	0.00	0.00	0%	0.00	0.00	0%	0.00	0.00	0%	0.00	0.00	0%	13,236.85	100.00
03.07.06	puerta residuos 4 tiempos pvc-2	und	1.00	S/ 12,585.72	S/ 12,585.72	-	0%	0.00	0.00	0%	0.00	0.00	0%	0.00	0.00	0%	0.00	0.00	0%	12,585.72	100.00
03.07.07	deposito de cajas pai-1	und	1.00	S/ 10,509.45	S/ 10,509.45	-	0%	0.00	0.00	0%	0.00	0.00	0%	0.00	0.00	0%	0.00	0.00	0%	10,509.45	100.00
03.07.08	ingreso de tarreas vaiven pvc-1	und	1.00	S/ 13,220.40	S/ 13,220.40	-	0%	0.00	0.00	0%	0.00	0.00	0%	0.00	0.00	0%	0.00	0.00	0%	13,220.40	100.00
03.07.09	puerta metálica en acero inox alisi 316l	und	2.00	S/ 6,628.35	S/ 13,256.70	-	0%	0.00	0.00	0%	0.00	0.00	0%	0.00	0.00	0%	0.00	0.00	0%	13,256.70	100.00
03.07.10	puerta avitualmente 1,80x2,40 m	und	1.00	S/ 5,959.41	S/ 5,959.41	-	0%	0.00	0.00	0%	0.00	0.00	0%	0.00	0.00	0%	0.00	0.00	0%	5,959.41	100.00
03.07.11	puerta metálica de ingreso pm-a	und	1.00	S/ 5,979.81	S/ 5,979.81	-	0%	0.00	0.00	0%	0.00	0.00	0%	0.00	0.00	0%	0.00	0.00	0%	5,979.81	100.00
03.07.12	puerta seccionable ps 2,6x3,00	und	7.00	S/ 9,055.50	S/ 63,388.50	-	0%	0.00	0.00	0%	1.75	15,847.13	25%	1.75	15,847.13	25%	1.75	15,847.13	25%	63,388.50	75.00
03.07.13	suministro e instalación de abrigo retráctil	und	7.00	S/ 6,856.68	S/ 47,996.76	-	0%	0.00	0.00	0%	1.75	11,969.19	25%	1.75	11,969.19	25%	1.75	11,969.19	25%	47,996.76	75.00
03.07.14	puertas corredizas de plancha metálica	und	3.00	S/ 3,700.46	S/ 11,101.38	-	0%	0.00	0.00	0%	-	0.00	0%	-	0.00	0%	-	0.00	0%	11,101.38	100.00
03.07.15	baranda de tubo fierro galvanizado	und	18.00	S/ 153.64	S/ 2,765.52	-	0%	0.00	0.00	0%	-	0.00	0%	-	0.00	0%	-	0.00	0%	2,765.52	100.00
03.07.16	escalera metálica	m2	1.17	S/ 350.00	S/ 409.50	-	0%	0.00	0.00	0%	-	0.00	0%	-	0.00	0%	-	0.00	0%	409.50	100.00
03.07.17	escalera de gato con salva guarda h=19.50 mis de acero g-36	und	1.00	S/ 6,392.32	S/ 6,392.32	-	0%	0.00	0.00	0%	-	0.00	0%	-	0.00	0%	-	0.00	0%	6,392.32	100.00
03.07.18	ventana metálica de malla de acero inoxidable	m2	1.98	S/ 400.00	S/ 792.00	-	0%	0.00	0.00	0%	-	0.00	0%	-	0.00	0%	-	0.00	0%	792.00	100.00
<b>03.08</b>	<b>carpintería de aluminio</b>																				
03.08.01	ventana de aluminio, vidrio templado	m2	31.90	S/ 223.46	S/ 7,128.37	-	0%	0.00	0.00	0%	-	0.00	0%	-	0.00	0%	-	0.00	0%	7,128.37	100.00
03.08.02	ventana de aluminio con malla mosquitera	m2	21.55	S/ 135.62	S/ 2,922.61	-	0%	0.00	0.00	0%	-	0.00	0%	-	0.00	0%	-	0.00	0%	2,922.61	100.00
03.08.03	puerta enrollable de aluminio	m2	62.40	S/ 893.70	S/ 55,766.88	-	0%	0.00	0.00	0%	-	0.00	0%	-	0.00	0%	-	0.00	0%	55,766.88	100.00
03.08.04	suministro e instalación de mamparo de vidrio templado de 8mm	m2	22.85	S/ 242.08	S/ 5,531.53	-	0%	0.00	0.00	0%	-	0.00	0%	-	0.00	0%	-	0.00	0%	5,531.53	100.00
<b>03.09</b>	<b>cerrajería</b>																				
03.09.01	cerradura dos golpes en puerta con tirador	und	10.00	S/ 98.34	S/ 983.40	-	0%	0.00	0.00	0%	-	0.00	0%	-	0.00	0%	-	0.00	0%	983.40	100.00
03.09.02	cerradura de perilla para puertas interiores	und	21.00	S/ 58.24	S/ 1,223.04	-	0%	0.00	0.00	0%	-	0.00	0%	-	0.00	0%	-	0.00	0%	1,223.04	100.00
03.09.03	bisagra capuchina de acero inoxidable 3" x 4" y bisagras de 2"x3"	pza	81.00	S/ 6.00	S/ 486.00	-	0%	0.00	0.00	0%	-	0.00	0%	-	0.00	0%	-	0.00	0%	486.00	100.00
<b>03.10</b>	<b>pintura</b>																				
03.10.01	pintura en muros y columnas interiores con epoxico.	m2	819.30	S/ 33.63	S/ 27,553.06	-	0%	0.00	0.00	0%	-	0.00	0%	-	0.00	0%	-	0.00	0%	27,553.06	100.00
03.10.02	pintura en muros y columnas interiores con látex	m2	906.52	S/ 18.33	S/ 16,616.51	-	0%	0.00	0.00	0%	317.28	5,815.78	35%	317.28	5,815.78	35%	317.28	5,815.78	35%	10,800.73	65.00
03.10.03	pintura en muros, columnas y vigas exteriores con látex	m2	1,210.35	S/ 20.30	S/ 24,570.11	-	0%	0.00	0.00	0%	242.07	4,914.02	20%	242.07	4,914.02	20%	242.07	4,914.02	20%	19,656.08	60.00
03.10.04	pintura en cielo raso con epoxico	m2	472.74	S/ 27.41	S/ 12,957.80	-	0%	0.00	0.00	0%	94.55	2,591.56	20%	94.55	2,591.56	20%	94.55	2,591.56	20%	10,366.24	80.00
03.10.05	pintura en cielo raso con pintura látex	m2	491.46	S/ 21.61	S/ 10,620.45	-	0%	0.00	0.00	0%	221.16	4,779.20	45%	221.16	4,779.20	45%	221.16	4,779.20	45%	5,841.25	55.00

000177

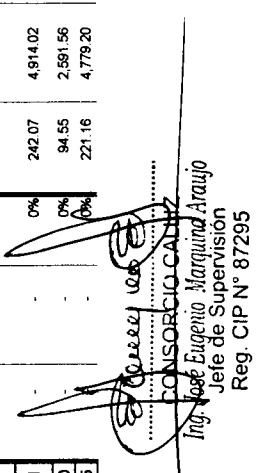
  
**CONSORCIO CAL**  
 Ing. Jose Eugenio Marquina Araujo  
 Jefe de Supervisión  
 Reg. CIP N° 87295

**VALORIZACIÓN N° 02**  
**(DEL 01 DE ENERO AL 31 DE ENERO DEL 2020)**  
**ARQUITECTURA**

OBRA SALDO DEL MEJORAMIENTO DE LOS SERVICIOS DEL DESEMBARCADERO PESQUERO ARTESANAL DE LA LOCALIDAD DE QUILCA, PROVINCIA DE CAMANA, REGION AREQUIPA

UBICACIÓN QUILCA-CAMANA-AREQUIPA

ENTIDAD FONDO NACIONAL DE DESARROLLO PESQUERO

CONTRATISTA AHREN CONSTRATISTS GENERALES SAC

RESIDENTE ING. CESAR AUGUSTO URBINA VILLALOBOS DE SILVA

SUPERVISOR ING. JOSE MARQUINA ARAUJO

PARTIDA	DESCRIPCIÓN	UNID.	PRESUPUESTO REFERENCIAL		VALORIZACIÓN DE OBRA CONTRATADA		ACUMULADO ANTERIOR		ACTUAL		ACUMULADO ACTUAL		SALDO		
			METRADO	PRECIO UNITARIO	PRECIO P. PARCIAL	METRADO	%	METRADO	%	METRADO	%	METRADO	%	METRADO	%
03.10.06	pintura en pavimento	gib	1.00	598.75	S/ 598.75	-	0%	-	-	-	0.00	0.00	1.00	598.75	100.00
03.11	otros				S/ 12,781.35										
03.11.01	cortina de trape de pvc (provisión y cobleción)	m2	68.16	104.98	S/ 7,155.44	-	0%	-	-	-	0.00	0.00	68.16	7,155.44	100.00
03.11.02	protección en borde de plataforma de carga	m	23.80	150.20	S/ 3,574.76	-	0%	-	-	-	0.00	0.00	23.80	3,574.76	100.00
03.11.03	protección de borde de ingreso de producto hidrobiológico	m	19.80	103.63	S/ 2,031.15	-	0%	-	-	-	0.00	0.00	19.80	2,031.15	100.00
03.12	Obras complementarias en arquitectura				S/ 64,072.72										
03.12.01	demoliciones y escarificado				S/ 3,963.81										
03.12.01.01	demolición de muros de albañilería	m2	2.50	215.07	S/ 537.68	-	0%	-	-	-	2.50	537.68	2.50	0.00	0.00
03.12.01.02	demolición de sardinel de muella marginal h=0.10m	m	26.50	51.01	S/ 1,351.77	-	0%	-	-	-	26.50	1,351.77	26.50	0.00	0.00
03.12.01.03	picado manual de piso de concreto e=0.05 m	m2	259.82	7.99	S/ 2,074.36	-	0%	-	-	-	0.00	0.00	259.82	2,074.36	100.00
03.12.02	aparatos y accesorios sanitarios				S/ 38,426.14										
03.12.02.01	secamano eléctrico	und	5.00	1,062.21	S/ 5,311.05	-	0%	-	-	-	0.00	0.00	5.00	5,311.05	100.00
03.12.02.02	puerta gel industrial	und	4.00	153.04	S/ 612.16	-	0%	-	-	-	0.00	0.00	4.00	612.16	100.00
03.12.02.03	puerta jabón líquido industrial	und	17.00	158.87	S/ 2,700.79	-	0%	-	-	-	0.00	0.00	17.00	2,700.79	100.00
03.12.02.04	accesorios cepillo con peso de agua (inc. mancuerna y mordazuela)	und	6.00	52.70	S/ 316.20	-	0%	-	-	-	0.00	0.00	6.00	316.20	100.00
03.12.02.05	colgador de mandriles	und	2.00	239.04	S/ 478.08	-	0%	-	-	-	0.00	0.00	2.00	478.08	100.00
03.12.02.06	protección de columnas de acero inoxidable 316L (7.34ml)	und	10.00	200.00	S/ 2,000.00	-	0%	-	-	-	0.00	0.00	10.00	2,000.00	100.00
03.12.02.07	tubo de acero inox porta. bola de 2 m	und	4.00	211.62	S/ 846.48	-	0%	-	-	-	0.00	0.00	4.00	846.48	100.00
03.12.02.08	puerta mangueiras de acero inoxidable	und	18.00	1,453.41	S/ 26,161.38	-	0%	-	-	-	0.00	0.00	18.00	26,161.38	100.00
03.12.03	varios				S/ 11,682.77										
03.12.03.01	señal informativa	und	37.00	22.01	S/ 814.37	-	0%	-	-	-	0.00	0.00	37.00	814.37	100.00
03.12.03.02	señal de precaución	und	20.00	13.83	S/ 276.60	-	0%	-	-	-	0.00	0.00	20.00	276.60	100.00
03.12.03.03	señal de prohibición	und	13.00	12.97	S/ 168.61	-	0%	-	-	-	0.00	0.00	13.00	168.61	100.00
03.12.03.04	señales de luces de emergencia	und	54.00	13.83	S/ 746.82	-	0%	-	-	-	0.00	0.00	54.00	746.82	100.00
03.12.03.05	extintor pqs 9 kg	und	15.00	118.75	S/ 1,781.25	-	0%	-	-	-	0.00	0.00	15.00	1,781.25	100.00
03.12.03.06	extintor co2 9 kg	und	4.00	750.48	S/ 3,001.92	-	0%	-	-	-	0.00	0.00	4.00	3,001.92	100.00
03.12.03.07	extintor rodante pqs 50 kg	und	1.00	1,282.80	S/ 1,282.80	-	0%	-	-	-	0.00	0.00	1.00	1,282.80	100.00
03.12.03.08	botina sonora contra incendios con luz estroboscópica	und	5.00	398.90	S/ 1,994.50	-	0%	-	-	-	0.00	0.00	5.00	1,994.50	100.00
03.12.03.09	aro salvavidas con driza de 40 mis y logo de fondense	und	11.00	148.90	S/ 1,615.90	-	0%	-	-	-	0.00	0.00	11.00	1,615.90	100.00

000178

TOTAL COSTO DIRECTO	S/ 700,940.23		43,227.86	78,952.74	122,180.60	578,759.62
GASTOS GENERALES	5.5%	38,551.71	2,377.53	4,342.40	6,719.93	31,831.78
UTILIDAD	2.5%	17,523.51	1,080.70	1,973.82	3,054.52	14,468.99
MONTO VALORIZADO		757,015.45	46,686.09	85,268.96	131,955.05	625,060.39
FACTOR DE RELACIÓN	1.0000000					
MONTO VALORIZADO POR FACTOR DE RELACIÓN		757,015.45	46,686.09	85,268.96	131,955.05	625,060.39
IGV	18.00%	136,262.78	8,403.50	15,348.41	23,751.91	112,510.87
MONTO TOTAL CONTRATADO		893,278.23	55,089.59	100,617.37	155,706.96	737,671.26
AVANCE FISICO DE LA OBRA		100.00%	5.17%	11.26%	17.43%	82.57%

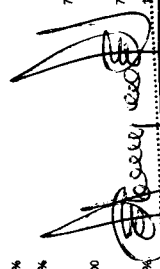
  
**CONSORCIO CALLIZ**  
 Ing. *[Nombre]* *[Apellido]*  
 Jefe de Supervisión  
 Reg. CIP N° 87295

000179

**INST.ELECTRICA**

**VALORIZACIÓN N° 02  
(DEL 01 DE ENERO AL 31 DE ENERO DEL 2020)  
INSTALACIONES ELECTRICAS**

000180

OBRA SALDO DEL MEJORAMIENTO DE LOS SERVICIOS DEL DESEMBARCADERO PESQUERO ARTESANAL DE LA LOCALIDAD DE QUILCA, PROVINCIA DE CAMANA, REGION AREQUIPA

UBICACIÓN QUILCA-CAMANA-AREQUIPA  
 ENTIDAD FONDO NACIONAL DE DESARROLLO PESQUERO  
 CONTRATISTA AHREN CONSTATISTS GENERALES SAC  
 RESIDENTE ING. CESAR AUGUSTO URBINA VILLALOBOS DE SILVA  
 SUPERVISOR ING. JOSE MARQUINA ARAUJO

PARTIDA	DESCRIPCIÓN	UNDA	METRADO	PRECIO UNITARIO	PRECIO PARCIAL	ACUMULADO ANTERIOR		ACTUAL		ACUMULADO ACTUAL		VALORIZACIÓN DE OBRA CONTRATADA	
						METRADO	P. PARCIAL	%	METRADO	P. PARCIAL	%	METRADO	P. PARCIAL
04.01	INSTALACIONES ELECTRICAS												
04.01.01.01	SALDO DEL MEJORAMIENTO DE LOS SERVICIOS DEL DESEMBARCADERO PESQUERO ARTESANAL DE LA LOCALIDAD DE QUILCA, PROVINCIA DE CAMANA, REGION AREQUIPA				560,236.57								
04.01.01.01	trabajos preliminares				4,887.48								
04.01.01.01	flete de artefactos de alumbrado y tableros	gib	1.00	4,887.48	4,887.48								
04.01.02	movimiento de tierras				5,440.14								
04.01.02.01	excavación de zanja de 0.60x0.80m para instalación de ductos	m	189.58	9.49	1,799.11	189.58	1,799.11						
04.01.02.02	excavación de zanja de 0.70x1.45m para instalación de ductos	m	9.16	11.67	106.90	9.16	106.90						
04.01.02.03	relleno y compactado de zanja 0.60x0.80m	m	189.50	17.45	3,306.78	189.50	3,306.78						
04.01.02.04	relleno y compactado de zanja 0.7x1.45m	m	9.16	24.82	227.35	9.16	227.35						
04.01.03	salida de iluminación-interruptores toma corrientes-corrientes débiles				22,465.10								
04.01.03.01	salida para luminaria en techo empotrada (centro de luz)	pto	9.00	91.21	820.89								
04.01.03.02	salida para luminaria en pared (centro de luz)	pto	10.00	72.94	729.40								
04.01.03.03	salida para luminaria en techo adosada (centro de luz)	pto	15.00	79.32	1,189.80								
04.01.03.04	Salida de tomacorrientes bipolar doble con línea de tierra, tipo tres en línea, h=0.40m, snpt	pto	3.00	108.19	324.57								
04.01.03.05	salida de tomacorrientes bipolar doble con línea de tierra, un dado para espigas planas y redondas y un dado tipo tres en línea, h=2.20 m snpt (luminaria de emergencia)	pto	2.00	108.19	216.38								
04.01.03.06	prueba de agua, tipo 3 en línea, h=1.20 snpt	pto	7.00	125.89	881.23								
4.01.03.07	salida de tomacorrientes bipolar doble con línea de tierra, tipo tres en línea, h=2.20 m snpt (luminaria de emergencia)	pto	39.00	108.19	4,219.41	9.75	1,054.85						
04.01.03.08	salida para interruptor unipolar simple	und	1.00	110.16	110.16	0.25	27.54						
04.01.03.09	salida para interruptor unipolar simple con caja idrobox, ip55	und	2.00	124.16	248.32	0.50	62.08						
04.01.03.10	salida para interruptor unipolar doble con caja idrobox, ip56	und	1.00	133.16	133.16	0.25	33.29						
04.01.03.11	salida para interruptor unipolar simple con caja idrobox, ip55	und	2.00	132.11	264.22	0.50	66.06						
04.01.03.12	salida para interruptor conmutación doble con caja idrobox, ip55	und	2.00	132.76	265.52								
04.01.03.13	salida de fuerza trifásica de 0 a 5 kw	pto	5.00	121.10	605.50								
04.01.03.14	salida de fuerza trifásica de 6 a 15 kw	pto	4.00	212.13	848.52								
04.01.03.15	salida de fuerza trifásica de 26 a 40 kw pto	pto	5.00	212.13	1,060.65								
04.01.03.16	salida para electrobomba incluye murete	pto	16.00	121.10	1,937.60								
04.01.03.17	salida para sirena audifiva	pto	5.00	109.37	546.85								
04.01.03.18	salida para botonera de encendido de puertas enrollables y aberturas retráctiles. Lado 4.007.92, caja y tubería	pto	14.00	212.13	2,969.82								
04.01.03.19	salida para sensor de nivel de agua residual	gib	1.00	141.37	141.37								
04.01.03.20	salida para sensor de nivel de agua	gib	1.00	141.37	141.37								
04.01.03.21	salida para rack de data	pto	1.00	128.08	128.08								
04.01.03.22	salida para rack de perifoneo	pto	1.00	128.08	128.08								
04.01.03.23	salida para rack de circuito cerrado de cámara de video vigilancia	pto	1.00	128.08	128.08								
04.01.03.24	caja de pase cuadrada de 300x300x150mm f°g°	und	5.00	92.28	461.40								
04.01.03.25	caja de pase cuadrada de 400x400x200mm f°g°	und	2.00	121.58	243.16								
04.01.03.26	caja de pase cuadrada de 500x500x250mm f°g°	und	2.00	164.84	329.68								
04.01.03.27	caja de pase cuadrada de 600x600x300mm f°g°	und	2.00	199.08	398.16								

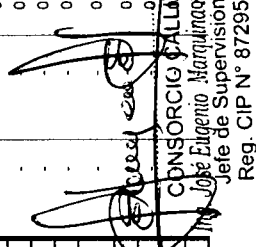
  
 CONSORCIO GALILUJO  
 José Eugenio Morán  
 Jefe de Supervisión  
 Reg. CIP N° 87295

**VALORIZACIÓN N° 02  
(DEL 01 DE ENERO AL 31 DE ENERO DEL 2020)  
INSTALACIONES ELECTRICAS**

**OBRA** SALDO DEL MEJORAMIENTO DE LOS SERVICIOS DEL DESEMBARCADERO PESQUERO ARTESANAL DE LA LOCALIDAD DE QUILCA, PROVINCIA DE CAMANA, REGION AREQUIPA

**UBICACIÓN** QUILCA-CAMANA-AREQUIPA  
**ENTIDAD** FONDO NACIONAL DE DESARROLLO PESQUERO  
**CONTRATISTA** AHREN CONSTRATISTS GENERALES SAC  
**RESIDENTE** ING. CESAR AUGUSTO URBINA VILLALOBOS DE SILVA  
**SUPERVISOR** ING. JOSE MARQUINA ARAUJO

PARTIDA	PRESUPUESTO REFERENCIAL										VALORIZACIÓN DE OBRA CONTRATADA									
	DESCRIPCIÓN	UNID.	METRADO	PRECIO UNITARIO	PRECIO PARCIAL		ACUMULADO ANTERIOR		ACTUAL		ACUMULADO ACTUAL		METRADO		P. PARCIAL		SALDO			
					S/	\$/	METRADO	P. PARCIAL	%	METRADO	P. PARCIAL	%	METRADO	P. PARCIAL	%	METRADO	P. PARCIAL	%		
04.01.03.28	caja de pase cuadrada de 100x150x50mm pvc. ip65	und	17.00	28.55	S/	485.35	4.25	121.34	0.25	-	1.70	-	121.34	4.25	-	364.01	12.75	25%		
04.01.03.29	caja de pase cuadrada de 150x150x50mm pvc. ip65	und	17.00	28.55	S/	485.35	0.65	24.27	0.05	48.54	1.70	48.54	121.34	2.65	10%	412.55	14.45	15%		
04.01.03.30	caja de pase cuadrada de 200x200x100mm pvc. ip65	und	18.00	34.55	S/	621.90	4.50	155.48	0.25	-	-	-	155.48	4.50	0%	466.43	13.50	25%		
04.01.03.31	caja de pase cuadrada de 300x300x150mm pvc. ip65	und	2.00	42.05	S/	84.10	-	-	0.00	8.41	0.20	8.41	84.10	0.20	10%	75.69	1.80	10%		
04.01.03.32	caja de pase cuadrada de 400x400x200mm pvc. ip65	und	2.00	49.55	S/	99.10	-	-	0.00	9.91	0.20	9.91	99.10	0.20	10%	89.19	1.80	10%		
04.01.03.33	caja de pase cuadrada de 500x500x250mm pvc. ip65	und	2.00	57.85	S/	115.70	-	-	0.00	11.57	0.20	11.57	115.70	0.20	10%	104.13	1.80	10%		
04.01.03.34	caja de pase cuadrada de 600x600x300mm pvc. ip65	und	2.00	74.84	S/	149.68	-	-	0.00	14.97	0.20	14.97	149.68	0.20	10%	134.71	1.80	10%		
04.01.03.35	caja de pase hermética con tapa y empaquetadura 150x150x100mm	und	10.00	39.55	S/	395.50	-	-	0.00	39.55	1.00	39.55	395.50	1.00	10%	355.95	9.00	10%		
04.01.03.36	caja de pase octogonal 150x150x100mm	und	18.00	34.84	S/	557.44	-	-	0.00	55.74	1.60	55.74	557.44	1.60	10%	501.70	14.40	10%		
04.01.04	canalizaciones, conductos o tuberías				S/	51,488.42														
04.01.04.01	tubería pvc-p Ø 20mm	m	1,302.36	7.37	S/	9,598.39	1,302.36	9,598.39	1.00	-	-	-	9,598.39	1,302.36	0%	0.00	0.00	100%		
04.01.04.02	tubería pvc-p Ø 25mm	m	562.39	10.64	S/	5,963.83	449.91	4,787.06	0.80	-	-	-	4,787.06	449.91	0%	1,196.77	112.48	80%		
04.01.04.03	tubería pvc-p Ø 35mm	m	823.62	18.34	S/	15,105.19	658.90	12,084.15	0.80	-	-	-	12,084.15	658.90	0%	3,021.04	164.72	80%		
04.01.04.04	tubería pvc-p Ø 40mm	m	413.33	19.51	S/	8,064.07	330.66	6,451.25	0.80	-	-	-	6,451.25	330.66	0%	1,612.81	82.67	80%		
04.01.04.05	tubería pvc-p Ø 50mm	m	118.01	26.82	S/	3,165.03	94.41	2,532.02	0.80	-	-	-	2,532.02	94.41	0%	633.01	23.60	80%		
04.01.04.06	tubería pvc-p Ø 65mm	m	11.40	30.58	S/	348.61	9.12	278.89	0.80	-	-	-	278.89	9.12	0%	69.72	2.28	80%		
04.01.04.07	tubería pvc-p Ø 80mm	m	26.59	40.79	S/	1,084.61	21.27	867.68	0.80	-	-	-	867.68	21.27	0%	216.92	5.32	80%		
04.01.04.08	tubería pvc-p Ø 100mm	m	13.04	54.43	S/	708.77	10.43	567.81	0.80	-	-	-	567.81	10.43	0%	141.95	2.61	80%		
04.01.04.09	suministro e instalación de tubería conduit imc 3/4" (Ø 20mm) inc. / filiación con canal unistrut y caías conduit	m	90.40	15.86	S/	1,433.74	-	-	0.00	-	-	-	-	0.00	0%	1,433.74	90.40	0%		
04.01.04.10	suministro e instalación de tubería conduit imc 1" (Ø 25mm) inc. / filiación con canal unistrut y caías conduit	m	181.00	18.24	S/	3,301.44	-	-	0.00	-	-	-	-	0.00	0%	3,301.44	181.00	0%		
04.01.04.11	suministro e instalación de tubería conduit imc 1 1/2" (Ø 35mm) inc. / filiación con canal unistrut y caías conduit	m	54.00	22.35	S/	1,206.90	-	-	0.00	-	-	-	-	0.00	0%	1,206.90	54.00	0%		
04.01.04.12	canalización con tapa de plancha estriada 3/16" (e=0.6, h=1.4m)	m2	2.00	733.42	S/	1,466.84	-	-	0.00	-	-	-	-	0.00	0%	1,466.84	2.00	0%		
04.01.05	conductores y cables de energía en tuberías				S/	178,248.45														
04.01.05.01	3-1x300mm2, n2xoh(f)+1x300mm2, n2xoh(n)	m	50.00	442.53	S/	22,126.50	20.00	8,850.60	0.40	-	30.00	13,275.90	22,126.50	50.00	60%	0.00	0.00	100%		
04.01.05.02	3-1x120mm2, n2xoh(f)+1x120mm2, n2xoh(n) + 1x150mm2, nh80(f)	m	62.00	242.58	S/	15,039.96	24.80	6,015.98	0.40	-	18.80	4,511.99	10,527.97	43.40	30%	4,511.99	18.60	70%		
04.01.05.03	3-1x70mm2, n2xoh(f)+1x70mm2, n2xoh(n)+1x35mm2, nh80(f)	m	11.40	131.06	S/	1,494.08	6.70	747.04	0.50	-	2.28	298.82	1,046.86	7.98	20%	448.23	3.42	70%		
04.01.05.04	3-1x25mm2, n2xoh(f)+1x25mm2, n2xoh(n)+1x16mm2, nh80(f)	m	267.90	59.05	S/	15,819.50	107.16	6,327.80	0.40	-	80.37	4,745.65	11,073.65	187.53	30%	4,745.65	80.37	70%		
04.01.05.05	3-1x16mm2, n2xoh(f)+1x16mm2, n2xoh(n)+1x10mm2, nh80(f)	m	278.00	44.75	S/	12,440.50	111.20	4,976.20	0.40	-	83.40	3,732.15	8,708.35	194.60	30%	3,732.15	83.40	70%		
04.01.05.06	3-1x10mm2, n2xoh(f)+1x10mm2, n2xoh(n)+1x6mm2, nh80(f)	m	530.80	32.65	S/	17,330.62	212.32	6,932.25	0.40	-	159.24	5,199.19	12,131.43	371.56	30%	5,199.19	159.24	70%		
04.01.05.07	1-1x10mm2, n2xoh(f)+1x10mm2, n2xoh(n)+1x6mm2, nh80(f)	m	70.00	22.09	S/	1,546.30	35.00	773.15	0.50	-	14.00	309.26	1,082.41	49.00	20%	463.89	21.00	70%		
04.01.05.08	3-1x6mm2, n2xoh(f)+1x6mm2, n2xoh(n)+1x4mm2, nh80(f)	m	771.80	23.65	S/	18,253.07	385.90	9,126.54	0.50	-	154.36	3,650.61	12,777.15	540.26	20%	5,475.92	231.54	70%		
04.01.05.09	3-1x4mm2, n2xoh(f)+1x4mm2, n2xoh(n)+1x4mm2, nh80(f)	m	935.94	20.71	S/	19,383.32	935.94	19,383.32	1.00	-	-	-	19,383.32	935.94	0%	0.00	0.00	100%		
04.01.05.10	1x4mm2, nh80(f)+1x4mm2, nh80(n)+1x4mm2, nh80(f)	m	3,140.00	16.87	S/	52,971.80	3,140.00	52,971.80	1.00	-	-	-	52,971.80	3,140.00	0%	0.00	0.00	100%		
04.01.05.11	1x4mm2, isohrf-70(f)+1x4mm2, isohrf70(n)+1x4mm2, isohrf-70(f)	m	120.00	15.34	S/	1,840.80	120.00	1,840.80	1.00	-	-	-	1,840.80	120.00	0%	0.00	0.00	100%		
04.01.06	tableros				S/	144,587.48														
04.01.06.01	tableros principales				S/	59,524.66														

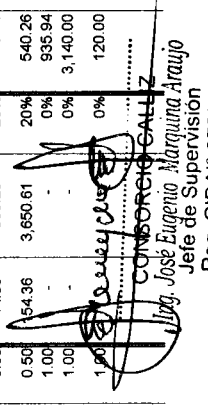
  
**COMPROBADO GALLZ**  
 Jefe de Supervisión  
 Reg. CIP N° 87295

**VALORIZACIÓN N° 02  
(DEL 01 DE ENERO AL 31 DE ENERO DEL 2020)  
INSTALACIONES ELECTRICAS**

SALDO DEL MEJORAMIENTO DE LOS SERVICIOS DEL DESEMBARCADERO PESQUERO ARTESANAL DE LA LOCALIDAD DE QUILCA, PROVINCIA DE CAMANA, REGION AREQUIPA

UBICACIÓN QUILCA-CAMANA-AREQUIPA  
 ENTIDAD FONDO NACIONAL DE DESARROLLO PESQUERO  
 CONTRATISTA AHREN CONSTRATISTS GENERALES SAC  
 RESIDENTE ING. CESAR AUGUSTO URBINA VILALOBOS DE SILVA  
 SUPERVISOR ING. JOSE MARQUINA ARAUJO

PARTIDA	DESCRIPCIÓN	UND.	METRADO	PRECIO UNITARIO	PRECIO PARCIAL	VALORIZACIÓN DE OBRA CONTRATADA								
						ACUMULADO ANTERIOR		ACTUAL		ACUMULADO ACTUAL		SALDO		
						METRADO	P. PARCIAL	METRADO	P. PARCIAL	METRADO	P. PARCIAL	METRADO	P. PARCIAL	
04.01.06.01.01	tablero general normal "tgn", autosoportado	und	1.00	S/ 16,374.42	S/ 16,374.42	-	-	0.00	-	0.00	0.00	1.00	16,374.42	100.00
04.01.06.01.02	tablero general emergencia "tge", autosoportado	und	1.00	S/ 12,038.42	S/ 12,038.42	-	-	0.00	-	0.00	0.00	1.00	12,038.42	100.00
04.01.06.01.03	tablero de transparencia automática "tba", autosoportado	und	1.00	S/ 16,271.82	S/ 16,271.82	-	-	0.00	-	0.00	0.00	1.00	16,271.82	100.00
04.01.06.01.04	tablero de banco de condensadores "tbc", autosoportado	und	1.00	S/ 14,840.00	S/ 14,840.00	-	-	0.00	-	0.00	0.00	1.00	14,840.00	100.00
04.01.06.02	tableros de distribución													
04.01.06.02.01	tablero de distribución normal ss.hh - vestuarios "tdh-01"	und	1.00	S/ 3,024.43	S/ 3,024.43	-	-	0.00	-	0.00	0.50	0.50	1,512.22	50.00
04.01.06.02.02	tablero de distribución normal zona de frío "tdh-02" (empotrado)	und	1.00	S/ 2,742.52	S/ 2,742.52	-	-	0.00	-	0.00	0.50	0.50	1,371.26	50.00
04.01.06.02.03	tablero de distribución normal maestraza "tdh-04" (adossado)	und	1.00	S/ 3,468.14	S/ 3,468.14	-	-	0.00	-	0.00	0.50	0.50	1,734.07	50.00
04.01.06.02.04	tablero de distribución de emergencia de área administrativa "de-03" (empotrado)	und	1.00	S/ 3,169.66	S/ 3,169.66	-	-	0.00	-	0.00	0.50	0.50	1,584.83	50.00
04.01.06.02.05	tablero de distribución de emergencia cámaras frigoríficas "de-04" (empotrado)	und	1.00	S/ 1,742.96	S/ 1,742.96	-	-	0.00	-	0.00	0.50	0.50	871.48	50.00
04.01.06.02.06	tablero de distribución de emergencia de vigilancia "de-05" (empotrado)	und	1.00	S/ 2,885.58	S/ 2,885.58	-	-	0.00	-	0.00	0.50	0.50	1,442.79	50.00
04.01.06.02.07	subtableros de distribución normal lavandería "sldh-1.1" (empotrado)	und	1.00	S/ 2,664.90	S/ 2,664.90	-	-	0.00	-	0.00	0.50	0.50	1,332.45	50.00
04.01.06.02.08	subtableros de distribución normal guardiana "sldh-4.1" (empotrado)	und	1.00	S/ 2,024.82	S/ 2,024.82	-	-	0.00	-	0.00	0.50	0.50	1,012.41	50.00
04.01.06.02.09	subtableros de distribución de emergencia caseta de vigilancia "sld-v.1" (empotrado)	und	1.00	S/ 1,873.49	S/ 1,873.49	-	-	0.00	-	0.00	0.50	0.50	936.75	50.00
04.01.06.02.10	subtableros de distribución de emergencia de puerta enrollables "sld-2.1" (empotrado)	und	1.00	S/ 3,190.32	S/ 3,190.32	-	-	0.00	-	0.00	0.50	0.50	1,595.16	50.00
04.01.06.02.11	tablero de distribución de emergencia de sala de técnicas - vigilancia "de-01" (adossado)	und	1.00	S/ 3,813.62	S/ 3,813.62	-	-	0.00	-	0.00	0.50	0.50	1,906.81	50.00
04.01.06.02.12	tablero de distribución de emergencia de área de tareas previas "de-02" (adossado)	und	1.00	S/ 5,772.70	S/ 5,772.70	-	-	0.00	-	0.00	0.50	0.50	2,886.35	50.00
04.01.06.02.13	tablero de distribución de emergencia de iluminación externa "de-06" (adossado)	und	1.00	S/ 6,156.89	S/ 6,156.89	-	-	0.00	-	0.00	0.05	0.05	307.84	5%
04.01.06.02.14	tablero de distribución normal equipos de congelación "tdh-03" (adossado)	und	1.00	S/ 2,424.60	S/ 2,424.60	-	-	0.00	-	0.00	0.05	0.05	121.23	5%
04.01.06.02.15	tablero de fuerza de emergencia de cuato de bombas de agua potable y agua salada (adossado)	und	1.00	S/ 3,582.85	S/ 3,582.85	-	-	0.00	-	0.00	0.05	0.05	179.14	5%
04.01.06.02.16	tablero de fuerza de emergencia de cuato de bombas emisor submarino "de-02" (adossado)	und	1.00	S/ 1,735.16	S/ 1,735.16	-	-	0.00	-	0.00	0.05	0.05	86.76	5%
04.01.06.02.17	tablero de fuerza de emergencia de bombas de agua mar "lf-03" (adossado)	und	1.00	S/ 1,562.23	S/ 1,562.23	-	-	0.00	-	0.00	0.05	0.05	78.11	5%
04.01.06.02.18	tablero de protección y control de agua salada "pc-as" (adossado)	und	1.00	S/ 1,562.23	S/ 1,562.23	-	-	0.00	-	0.00	0.05	0.05	78.11	5%
04.01.06.02.19	tablero de protección y control de agua potable "pc-ap" (adossado)	und	1.00	S/ 1,562.23	S/ 1,562.23	-	-	0.00	-	0.00	0.05	0.05	78.11	5%
04.01.06.02.20	tablero de protección y control de bombas de emisor submarino "pc-es" (adossado)	und	1.00	S/ 11,550.00	S/ 11,550.00	-	-	0.00	-	0.00	0.05	0.05	577.50	5%
04.01.06.02.21	ups de 4kva, monofásico, 023-0.23v.	und	1.00	S/ 9,435.00	S/ 9,435.00	-	-	0.00	-	0.00	0.00	0.00	-	0%
04.01.06.02.22	transformador de aislamiento de 4kva, monofásico, 023-0.23v	und	1.00	S/ 2,940.87	S/ 2,940.87	-	-	0.00	-	0.00	0.00	0.00	-	0%
04.01.06.02.23	tablero de polyester, ip66, incluye itm de 100a, toma industrial 100a (triturador de hielo)	und	2.00	S/ 5,881.74	S/ 5,881.74	-	-	0.00	-	0.00	0.00	2.00	5,881.74	100.00

000182

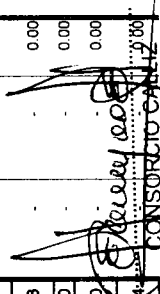
  
**CONSORCIO CALZADA**  
 Ing. José Eugenio Marquina Araujo  
 Jefe de Supervisión  
 Reg. CIP N° 87295



**VALORIZACIÓN N° 02  
(DEL 01 DE ENERO AL 31 DE ENERO DEL 2020)  
INSTALACIONES ELECTRICAS**

OBRA SALDO DEL MEJORAMIENTO DE LOS SERVICIOS DEL DESEMBARCADERO PESQUERO ARTESANAL DE LA LOCALIDAD DE QUILCA, PROVINCIA DE CAMANA, REGION AREQUIPA

UBICACIÓN QUILCA-CAMANA-AREQUIPA  
ENTIDAD FONDO NACIONAL DE DESARROLLO PESQUERO  
CONTRATISTA AHREN CONSTRATISTS GENERALES SAC  
RESIDENTE ING. CESAR AUGUSTO URBINA VILLALOBOS DE SILVA  
SUPERVISOR ING. JOSE MARQUINA ARAUJO

PARTIDA	DESCRIPCIÓN	UND.	PRESUPUESTO PRESERENCIAL				VALORIZACIÓN DE OBRA CONTRATADA																	
			METRADO	PRECIO	UNITARIO	PRECIO PARCIAL	ACUMULADO ANTERIOR		ACUMULADO ACTUAL															
							METRADO	P. PARCIAL	%	METRADO	P. PARCIAL	%												
04.01.07.01	dispositivos de maniobra y protección																							
04.01.07.01	itm 2x20a (terma)	pto	3.00	S/	50.87	S/	152.61	-	-	-	-	0.00	-	0.00	-	0.00	-	0.00	-	0.00	3.00	152.61	100.00	
04.01.08	puerta a tierra																							
04.01.08.01	conductor de cu desnudo 95mm	m	23.20	S/	37.36	S/	866.75	-	-	-	-	0.00	-	0.00	-	0.00	-	0.00	-	0.00	23.20	866.75	100.00	
04.01.08.02	conductor de cu desnudo 25mm	m	13.30	S/	9.86	S/	131.14	-	-	-	-	0.00	-	0.00	-	0.00	-	0.00	-	0.00	13.30	131.14	100.00	
04.01.08.03	caja metalica con barra equipotencial	und	1.00	S/	1,261.89	S/	1,261.89	-	-	-	-	0.00	-	0.00	-	0.00	-	0.00	-	0.00	1.00	1,261.89	100.00	
04.01.09	artefactos																							
04.01.09.01	luminaria de vapor de sodio de 150w inc. equipo, ip65, similar al modelo astro de jostel	und	9.00	S/	242.82	S/	2,185.38	-	-	-	-	0.00	-	0.00	-	0.00	-	0.00	-	0.00	4.50	1,092.69	50.00	
04.01.09.02	luminaria tipo braquet de 70w, ip65, similar al modelo rspde jostel	und	38.00	S/	172.32	S/	6,548.16	-	-	-	-	0.00	-	0.00	-	0.00	-	0.00	-	0.00	19.00	3,274.08	50.00	
04.01.09.03	luminaria de balizaje hermetico, ip 67	und	1.00	S/	260.97	S/	260.97	-	-	-	-	0.00	-	0.00	-	0.00	-	0.00	-	0.00	0.50	130.49	50.00	
04.01.09.04	luminaria hermética p/adosar de 2x54w, ip65, similar al modelo ahr de jostel	und	102.00	S/	178.45	S/	18,201.90	-	-	-	-	0.00	-	0.00	-	0.00	-	0.00	-	0.00	51.00	9,100.95	50.00	
04.01.09.05	luminaria hermética p/adosar de 2x36w, ip65, similar al modelo ahr de jostel	und	43.00	S/	128.58	S/	5,528.94	-	-	-	-	0.00	-	0.00	-	0.00	-	0.00	-	0.00	30.10	3,870.26	70.00	
04.01.09.06	luminaria hermética p/adosar de 2x18w, ip65, similar al modelo ahr de jostel	und	49.00	S/	153.78	S/	7,536.22	-	-	-	-	0.00	-	0.00	-	0.00	-	0.00	-	0.00	34.30	5,274.65	70.00	
04.01.09.07	luminaria de emergencia compacta c/bateria incorporada, con lamparas tipo led de 2x35w, similar al modelo ledr-5 de phil	und	56.00	S/	152.60	S/	8,545.60	-	-	-	-	0.00	-	0.00	-	0.00	-	0.00	-	0.00	39.20	5,981.92	70.00	
04.01.09.08	poste de f'g' 8m	und	3.00	S/	4,688.75	S/	14,066.25	-	-	-	-	0.00	-	0.00	-	0.00	-	0.00	-	0.00	0.00	0.00	0.00	
04.01.09.09	pastoral simple de f'g' ps.1.0/1.0/1.5' Ø	und	6.00	S/	74.40	S/	446.40	-	-	-	-	0.00	-	0.00	-	0.00	-	0.00	-	0.00	0.00	0.00	0.00	
04.01.09.10	pastoral simple de f'g' ps.1.0/2.5/1.5' Ø	und	3.00	S/	115.20	S/	345.60	-	-	-	-	0.00	-	0.00	-	0.00	-	0.00	-	0.00	0.00	0.00	0.00	
04.01.09.11	masil f'g', long. 2.00mts astm a 53 (sch40-8), 0.2", e= 3.91 mmØ, arenado de todas las superficie o decapado, galvanizado en caliente con un espesor mínimo de 100 micras (astm a 123).	und	1.00	S/	214.50	S/	214.50	-	-	-	-	0.00	-	0.00	-	0.00	-	0.00	-	0.00	0.00	0.00	0.00	
04.01.10	equipos electricos y mecanicos																							
04.01.10.01	grupo electrogeno 75 kva (incluye tanque de combustible)																							
04.01.10.01.01	grupo electrogeno de 75 kva, 380/220v, 60hz inc./instalación/isonorizado	und	1.00	S/	74,150.19	S/	74,150.19	-	-	-	-	0.00	-	0.00	-	0.00	-	0.00	-	0.00	0.00	0.00	0.00	0.00
04.01.11	puerta en marcha																							
04.01.11.01	pruebas de aislamiento y medición de resistencia	glb	1.00	S/	5,500.00	S/	5,500.00	-	-	-	-	0.00	-	0.00	-	0.00	-	0.00	-	0.00	0.00	0.00	0.00	0.00
04.01.11.02	puerta en servicio del sistema	glb	1.00	S/	4,000.00	S/	4,000.00	-	-	-	-	0.00	-	0.00	-	0.00	-	0.00	-	0.00	0.00	0.00	0.00	0.00
04.01.11.03	capacitación tecnica en uso y mantenimiento	glb	1.00	S/	3,200.00	S/	3,200.00	-	-	-	-	0.00	-	0.00	-	0.00	-	0.00	-	0.00	0.00	0.00	0.00	0.00
04.02	medida tensión																							
04.02.01	sistema de utilización en 22.9 kv																							
04.02.01.01	obras preliminares																							
04.02.01.01.01	trazo y replanteo	m	308.88	S/	3.06	S/	945.17	-	-	-	-	0.00	-	0.00	-	0.00	-	0.00	-	0.00	308.88	945.17	100.00	
04.02.01.02	suministro e instalación de conductores																							
04.02.01.02.01	terminal termocoñtraible exterior para conductor de 50mm2, 25kv	kit	1.00	S/	1,145.49	S/	1,145.49	-	-	-	-	0.00	-	0.00	-	0.00	-	0.00	-	0.00	0.00	0.00	0.00	0.00
04.02.01.02.02	terminal termocoñtraible interior para conductor de 50mm2, 25kv	kit	1.00	S/	1,056.51	S/	1,056.51	-	-	-	-	0.00	-	0.00	-	0.00	-	0.00	-	0.00	0.00	0.00	0.00	0.00
04.02.01.02.03	tapas de buzon de albañileria provisional	und	4.00	S/	103.82	S/	415.28	-	-	-	-	0.00	-	0.00	-	0.00	-	0.00	-	0.00	0.00	0.00	0.00	0.00
04.02.01.03.01	estructura de seccionamiento y medición (e-pmi)	und	1.00	S/	4,950.01	S/	4,950.01	-	-	-	-	0.00	-	0.00	-	0.00	-	0.00	-	0.00	0.00	0.00	0.00	0.00
04.02.01.04	suministro e instalación a puesta tierra																							
04.02.01.04	suministro e instalación a puesta tierra																							

Ing. José Eugenio Marquina Araujo  
Jefe de Supervisión  
Reg. CIP N° 87295

**VALORIZACIÓN N° 02  
(DEL 01 DE ENERO AL 31 DE ENERO DEL 2020)  
INSTALACIONES ELECTRICAS**

OBRA SALDO DEL MEJORAMIENTO DE LOS SERVICIOS DEL DESEMBARCADERO PESQUERO ARTESANAL DE LA LOCALIDAD DE QUILCA, PROVINCIA DE CAMANA, REGION AREQUIPA

UBICACIÓN QUILCA-CAMANA-AREQUIPA  
ENTIDAD FONDO NACIONAL DE DESARROLLO PESQUERO  
CONTRATISTA AHREN CONSTRATISTS GENERALES SAC  
RESIDENTE ING. CESAR AUGUSTO URBINA VILLALOBOS DE SILVA  
SUPERVISOR ING. JOSE MARQUINA ARAUJO

PARTIDA	DESCRIPCIÓN	UND.	METRADO	PRECIO	UNIDAD	PRECIO PARCIAL	ACUMULADO ANTERIOR			ACTUAL			ACUMULADO ACTUAL			BALDO		
							METRADO	P. PARCIAL	%	METRADO	P. PARCIAL	%	METRADO	P. PARCIAL	%	METRADO	P. PARCIAL	%
04.02.01.04.01	puesta a tierra para bt	und	1.00	S/ 1,659.00	S/	1,659.00	-	0.00	0%	-	0.00	0%	0.00	0.00	0%	1,659.00	100.00	
04.02.01.04.02	puesta a tierra para mt	und	5.00	S/ 1,659.00	S/	8,295.00	-	0.00	0%	-	0.00	0%	0.00	0.00	0%	8,295.00	100.00	
04.02.01.04.03	puesta a tierra para medidor electronico	und	1.00	S/ 1,599.00	S/	1,599.00	-	0.00	0%	-	0.00	0%	0.00	0.00	0%	1,599.00	100.00	
04.02.01.05	suministro e instalacion de equipos					186,808.83	-	0.00	0%	-	0.00	0%	0.00	0.00	0%	186,808.83	100.00	
04.02.01.05.01	transformador de distribucion 315kva, 3a, 22.910.4-0.23kv	und	1.00	S/ 25,437.99	S/	25,437.99	-	0.00	0%	-	0.00	0%	0.00	0.00	0%	25,437.99	50.00	
04.02.01.05.02	subestacion compacta de 24kv para uso exteriores 315 kv (incluye seccionador mt elm de bt)	und	1.00	S/ 58,435.46	S/	58,435.46	-	0.00	0%	-	0.00	0%	0.00	0.00	0%	58,435.46	50.00	
04.02.01.05.03	recloser 27kv, 630a, 12.5ka, 150kv bil	und	1.00	S/ 69,523.20	S/	69,523.20	-	0.00	0%	-	0.00	0%	0.00	0.00	0%	69,523.20	100.00	
04.02.01.05.04	transformador monofasico 5kva 22.910.23kv	und	1.00	S/ 3,112.18	S/	3,112.18	-	0.00	0%	-	0.00	0%	0.00	0.00	0%	3,112.18	100.00	
04.02.01.06	señalizaciones					206.70	-	0.00	0%	-	0.00	0%	0.00	0.00	0%	206.70	100.00	
04.02.01.06.01	señalización de subestacion	und	1.00	S/ 25.78	S/	25.78	-	0.00	0%	-	0.00	0%	0.00	0.00	0%	25.78	100.00	
04.02.01.06.02	señalización de puesta a tierra	und	6.00	S/ 25.78	S/	154.68	-	0.00	0%	-	0.00	0%	0.00	0.00	0%	154.68	100.00	
04.02.01.06.03	señalización de riesgo electrico	und	1.00	S/ 25.24	S/	25.24	-	0.00	0%	-	0.00	0%	0.00	0.00	0%	25.24	100.00	
04.02.01.07	pruebas electricas					1,583.45	-	0.00	0%	-	0.00	0%	0.00	0.00	0%	1,583.45	100.00	
04.02.01.07.01	pruebas electricas y puesta en servicio	gib	1.00	S/ 1,583.45	S/	1,583.45	-	0.00	0%	-	0.00	0%	0.00	0.00	0%	1,583.45	100.00	
04.02.01.08	equipos de proteccion y maniobras					5,825.60	-	0.00	0%	-	0.00	0%	0.00	0.00	0%	5,825.60	100.00	
04.02.01.08.01	equipo de proteccion y maniobras	lpo	1.00	S/ 5,825.60	S/	5,825.60	-	0.00	0%	-	0.00	0%	0.00	0.00	0%	5,825.60	100.00	
04.02.01.09	otros					28,120.99	-	0.00	0%	-	0.00	0%	0.00	0.00	0%	28,120.99	100.00	
04.02.01.09.01	conexion de red mt en caliente	gib	1.00	S/ 8,702.28	S/	8,702.28	-	0.00	0%	-	0.00	0%	0.00	0.00	0%	8,702.28	100.00	
04.02.01.09.02	estudio de coordinacion de protecciones	und	1.00	S/ 2,000.00	S/	2,000.00	-	0.00	0%	-	0.00	0%	0.00	0.00	0%	2,000.00	100.00	
04.02.01.09.03	expediente tecnico final conforme a obra	und	1.00	S/ 2,417.30	S/	2,417.30	-	0.00	0%	-	0.00	0%	0.00	0.00	0%	2,417.30	100.00	
04.02.01.09.04	conexion de sistema de medicion seal	gib	1.00	S/ 15,001.41	S/	15,001.41	-	0.00	0%	-	0.00	0%	0.00	0.00	0%	15,001.41	100.00	
04.02.01.10	juntas					104.63	-	0.00	0%	-	0.00	0%	0.00	0.00	0%	104.63	100.00	
04.02.01.10.01	junta water stop 8"	m	4.40	S/ 23.78	S/	104.63	-	0.00	0%	-	0.00	0%	0.00	0.00	0%	104.63	100.00	

TOTAL COSTO DIRECTO	S/	772,681.23																
GASTOS GENERALES	5.5%																	
UTILIDAD	2.5%																	
MONTO VALORIZADO																		
FACTOR DE RELACION	1.0000000																	
MONTO VALORIZADO POR FACTOR DE RELACION																		
IGV	18.00%																	
MONTO TOTAL CONTRATADO																		
AVANCE FISICO DE LA OBRA																		
TOTAL COSTO DIRECTO																		
GASTOS GENERALES																		
UTILIDAD																		
MONTO VALORIZADO																		
FACTOR DE RELACION																		
MONTO VALORIZADO POR FACTOR DE RELACION																		
IGV																		
MONTO TOTAL CONTRATADO																		
AVANCE FISICO DE LA OBRA																		

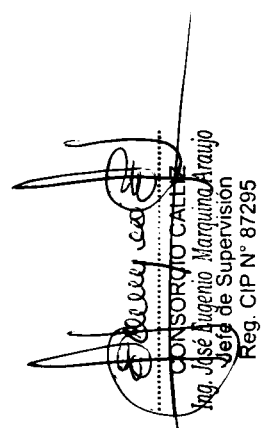
  
 CONSORCIO CALLE  
 Ing. José Eugenio Marquina Araujo  
 Jefe de Supervisión  
 Reg. CIP N° 87295

000185

**INST.SANITARIAS**

**VALORIZACIÓN N° 02  
(DEL 01 DE ENERO AL 31 DE ENERO DEL 2020)  
INSTALACIONES SANITARIAS**

OBRA SALDO DEL MEJORAMIENTO DE LOS SERVICIOS DEL DESEMBARCADERO PESQUERO ARTESANAL DE LA LOCALIDAD DE QUILCA, PROVINCIA DE CAMANA, REGION AREQUIPA  
 UBICACIÓN QUILCACA-MANA-AREQUIPA  
 ENTIDAD FONDO NACIONAL DE DESARROLLO PESQUERO  
 CONTRAT AHREN CONSTRATISTS GENERALES SAC  
 RESIDENT ING. CESAR AUGUSTO URBINA VILLALOBOS DE SILVA  
 SUPERVIS ING. JOSE MARQUINA ARAUJO

PARTIDA	DESCRIPCIÓN	UNID.	CANTIDAD	PRECIO	UNIDAD	PRECIO UNITARIO	ACUMULADO ARTESANAL		VALORIZACION DE OBRAS CONTRATADA		ACUMULADO ACTUAL		VALORES	
							ENTRADO	%	ENTRADO	%	ENTRADO	%	ENTRADO	%
05.01.01	red de agua potable													
05.01.01.01	red de distribución													
05.01.01.01	trazo y replanteo de red	m	12.50	S/	3.20	S/	39.72	75%	30.72	222.84	9.80	30.72	75%	3.20
05.01.01.02	corte en losa y muro. es=0.20mt.	m	12.50	S/	3.10	S/	29.76	75%	29.76	249.19	9.80	29.76	75%	3.20
05.01.01.03	placado en losa y/o muro. es=0.25 mt.	m2	4.88	S/	8.73	S/	31.85	75%	31.85	249.19	9.80	31.85	75%	3.20
05.01.01.04	relleno de concreto f.c=210kg/cm2. es=0.25	m3	1.22	S/	448.52	S/	410.40	75%	410.40	249.19	9.80	410.40	75%	3.20
05.01.01.05	eliminación de material	m3	1.22	S/	14.22	S/	13.01	75%	13.01	249.19	9.80	13.01	75%	3.20
05.01.02	salidas													
05.01.02.01	salida de agua fria con tubería de pvc-sap 1/2"	pto	3.00	S/	92.89	S/	278.67	80%	222.84	249.19	2.40	222.84	80%	0.60
05.01.02.02	salida de agua fria con tubería de pvc-sap 3/4"	pto	3.00	S/	103.83	S/	311.49	80%	249.19	249.19	2.40	249.19	80%	0.60
05.01.03	valvulas													
05.01.03.01	valvula compuerta de bronce de union roscada 3/4"	und	11.00	S/	72.93	S/	802.23	50%	401.12	249.19	5.50	401.12	50%	5.50
05.01.03.02	valvula compuerta de bronce de union roscada 1/2"	und	4.00	S/	64.24	S/	256.96	50%	128.48	249.19	2.00	128.48	50%	2.00
05.01.04	tuberías													
05.01.04.01	sum./insr/prueba hidraulica/ tub. pvc d=1/2" c-5	m	5.70	S/	13.48	S/	76.84	50%	38.42	249.19	2.85	38.42	50%	2.85
05.01.04.02	sum./insr/prueba hidraulica/ tub. pvc d=3/4" c-5	m	7.10	S/	17.09	S/	121.34	50%	60.67	249.19	3.55	60.67	50%	3.55
05.01.05	verjas													
05.01.05.01	nicho y tapa de pvc para valvula en pared	und	19.00	S/	59.94	S/	1,138.86	80%	911.09	249.19	15.20	911.09	80%	3.60
05.01.05.02	sistema de filtración	und	2.00	S/	3,765.67	S/	7,531.34	0%	0.00	249.19	0.00	0.00	0%	2.00
05.01.06	accesorios													
05.01.06.01	valvula y accesorios para cisterna y tanque	und	2.00	S/	1,142.85	S/	2,285.70	0%	0.00	249.19	0.00	0.00	0%	2.00
05.01.07	prueba hidraulica													
05.01.07.01	prueba hidraulica para tubería de agua fria	m	575.67	S/	6.80	S/	3,914.56	50%	287.84	249.19	287.84	1,957.28	50%	287.84
05.01.08	equipo de bombeo													
05.01.08.01	suministro /inst. / electrobomba centrifuga. q=2.00 us. a d.1=38.00m pot. comercial=3.00 hp.	und	2.00	S/	2,895.29	S/	5,716.58	0%	0.00	249.19	0.00	0.00	0%	2.00
05.01.08.02	accesorios para caseta tanque elevado.	und	1.00	S/	1,057.14	S/	1,057.14	0%	0.00	249.19	0.00	0.00	0%	1.00
05.01.08.03	accesorios para la bomba	und	2.00	S/	1,137.14	S/	2,274.28	0%	0.00	249.19	0.00	0.00	0%	2.00

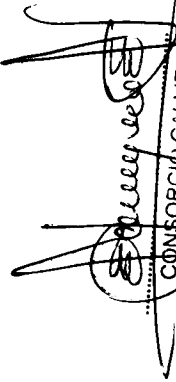
  
**CONSORCIO CALLIZ**  
 Ing. José Eugenio Marquina Araujo  
 Jefe de Supervisión  
 Reg. CIP N° 87295

**VALORIZACIÓN N° 02  
(DEL 01 DE ENERO AL 31 DE ENERO DEL 2020)  
INSTALACIONES SANITARIAS**

OBRA SALDO DEL MEJORAMIENTO DE LOS SERVICIOS DEL DESEMBARCADERO PESQUERO ARTESANAL DE LA LOCALIDAD DE QUILCA. PROVINCIA DE CAMANA. REGION AREQUIPA

UBICACIÓN QUILCA-CAMANA-AREQUIPA  
ENTIDAD FONDO NACIONAL DE DESARROLLO PESQUERO  
CONTRAT. AHREN CONSTRATISTS GENERALES SAC  
RESIDENT ING CESAR AUGUSTO URBINA VILLALOBOS DE SILVA  
SUPERVIS. ING. JOSE MARQUINA ARAUJO

PARTIDA	PRESUPUESTO IMPERSONAL		PRECIO UNITARIO		PRECIO PARCIAL	ACTUALIZADO ANTERIOR		ACTUAL		VALORACION DE OBRAS CONTRATADAS		ACUMULADO ACTUAL		TOTAL	
	UNID.	CANTIDAD	METRO	UNIDAD		%	METRO	%	METRO	%	METRO	%	METRO	%	METRO
05.01.09	línea de impulsión y conducción de hopa tanque elevado				2,422.89										
05.01.09.01	sum. insr. prueba hid. / tub. Ø4" hópca con protección uv adri16	m	19.00	SI	54.32	SI	0.00	0.00	0.00	0.00	0.00	0.00	0.00	19.00	1,032.08
05.01.09.02	sum. insr. prueba hid. / tub. Ø 3" hópca con protección uv adri17	m	38.00	SI	21.79	SI	0.00	0.00	0.00	0.00	0.00	0.00	0.00	38.00	828.02
05.01.09.03	sum. insr. prueba hid. / tub. Ø 2" hópca con protección uv adri17	m	19.00	SI	29.61	SI	0.00	0.00	0.00	0.00	0.00	0.00	0.00	19.00	562.59
05.01.10	empalmes				210.80										
05.01.10.01	empalme a tubería de agua existente	und	5.00	SI	42.16	SI	0.00	0.00	0.00	0.00	0.00	0.00	0.00	5.00	210.80
05.02	red de desagüe doméstico				79,916.84										
05.02.01	trabajo preliminar				6,777.63										
05.02.01.01	trazo y replanteo de red	m	92.50	SI	3.20	SI	0.00	0.00	0.00	0.00	0.00	0.00	0.00	92.50	298.00
05.02.01.02	trazo en losa y muro, e=0.20mt	m	127.00	SI	3.10	SI	0.00	0.00	0.00	0.00	0.00	0.00	0.00	127.00	393.70
05.02.01.03	placado en losa v/o muro, e=0.25 mt	m2	28.78	SI	8.73	SI	0.00	0.00	0.00	0.00	0.00	0.00	0.00	28.78	250.79
05.02.01.04	relleno de concreto f'c=210kg/cm2, e=0.25	m3	10.49	SI	448.52	SI	0.00	0.00	0.00	0.00	0.00	0.00	0.00	10.49	4,704.97
05.02.01.05	eliminación de material	m3	10.49	SI	14.22	SI	0.00	0.00	0.00	0.00	0.00	0.00	0.00	10.49	148.17
05.02.02	saneamiento				2,903.69										
05.02.02.01	excavación de zanja para tubería	m	33.00	SI	35.13	SI	0.00	0.00	0.00	0.00	0.00	0.00	0.00	33.00	1,159.29
05.02.02.02	refino y chueción de zanja	m	33.00	SI	5.67	SI	0.00	0.00	0.00	0.00	0.00	0.00	0.00	33.00	187.11
05.02.02.03	preparación de cama de asfalto (e=10cm)	m	33.00	SI	21.80	SI	0.00	0.00	0.00	0.00	0.00	0.00	0.00	33.00	719.40
05.02.02.04	instalación con vibrador/manual	m	13.00	SI	17.46	SI	0.00	0.00	0.00	0.00	0.00	0.00	0.00	13.00	226.98
05.02.02.05	eliminación material excedente/excavación de zanja	m	1.32	SI	8.17	SI	0.00	0.00	0.00	0.00	0.00	0.00	0.00	1.32	10.78
05.02.03	caja de registro				881.64										
5.02.03.01	caja de registro de 17x24"	und	1.00	SI	210.76	SI	0.00	0.00	0.00	0.00	0.00	0.00	0.00	1.00	210.76
05.02.03.02	registro (ocoso)	und	2.00	SI	370.44	SI	0.00	0.00	0.00	0.00	0.00	0.00	0.00	2.00	740.88
6.02.04	tuberías				1,828.09										
6.02.04.01	instalación de tubería pvc sal 2"	m	62.50	SI	6.94	SI	0.00	0.00	0.00	0.00	0.00	0.00	0.00	62.50	433.75
6.02.04.02	instalación de tubería pvc sal 3"	m	71.00	SI	9.70	SI	0.00	0.00	0.00	0.00	0.00	0.00	0.00	71.00	689.70
6.02.04.03	instalación de tubería pvc sal 4"	m	59.00	SI	11.96	SI	0.00	0.00	0.00	0.00	0.00	0.00	0.00	59.00	705.64
6.02.05	salidas de desagüe y ventilación				832.28										
6.02.05.01	salida de desagüe de pvc sal d=2"	pco	1.00	SI	17.88	SI	0.00	0.00	0.00	0.00	0.00	0.00	0.00	1.00	17.88
6.02.05.02	salida de desagüe de pvc sal d=3"	pco	4.00	SI	20.75	SI	0.00	0.00	0.00	0.00	0.00	0.00	0.00	4.00	83.00
6.02.05.03	salida de desagüe de pvc sal d=4"	pco	1.00	SI	28.17	SI	0.00	0.00	0.00	0.00	0.00	0.00	0.00	1.00	28.17
6.02.05.04	salida de ventilación de pvc sal d=2"	pco	7.00	SI	71.89	SI	0.00	0.00	0.00	0.00	0.00	0.00	0.00	7.00	503.23
6.02.06	sedimentación varios				7,182.22										
6.02.06.01	accesorios para desagüe	und	1.00	SI	897.14	SI	0.00	0.00	0.00	0.00	0.00	0.00	0.00	1.00	897.14
6.02.06.02	empalme a red de desagüe existente 2"	und	1.00	SI	169.43	SI	0.00	0.00	0.00	0.00	0.00	0.00	0.00	1.00	169.43
6.02.06.03	empalme a red de desagüe existente 4x2"	und	2.00	SI	179.53	SI	0.00	0.00	0.00	0.00	0.00	0.00	0.00	2.00	359.06
6.02.06.04	línea columna de concreto 0.20x0.10x0.6 mt	und	6.00	SI	151.00	SI	0.00	0.00	0.00	0.00	0.00	0.00	0.00	6.00	906.00
6.02.06.05	diamantina 4" en viga de techo	und	2.00	SI	350.00	SI	0.00	0.00	0.00	0.00	0.00	0.00	0.00	2.00	700.00
6.02.06.06	diamantina 3" en viga de techo	und	2.00	SI	350.00	SI	0.00	0.00	0.00	0.00	0.00	0.00	0.00	2.00	700.00
6.02.06.07	diamantina 2" en viga de techo	und	16.00	SI	350.00	SI	0.00	0.00	0.00	0.00	0.00	0.00	0.00	16.00	5,600.00
6.02.06.08	colador tipo clevi para desagüe	und	1.00	SI	197.39	SI	0.00	0.00	0.00	0.00	0.00	0.00	0.00	1.00	197.39
6.02.06.09	valvula antirretorno de 6"	und	1.00	SI	197.39	SI	0.00	0.00	0.00	0.00	0.00	0.00	0.00	1.00	197.39

187

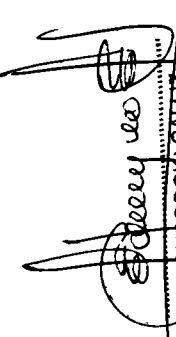
  
**CONSORCIO CALLIZ**  
 Ing. José Eugenio Marquina Araujo  
 Jefe de Supervisión  
 Reg. CIP N° 87295

**VALORIZACIÓN N° 02  
(DEL 01 DE ENERO AL 31 DE ENERO DEL 2020)  
INSTALACIONES SANITARIAS**

OBRA SALDO DEL MEJORAMIENTO DE LOS SERVICIOS DEL DESEMBARCADERO PESQUERO ARTESANAL DE LA LOCALIDAD DE QUILCA, PROVINCIA DE CAMANA, REGION AREQUIPA  
 UBICACIÓN QUILCA-CAMANA-AREQUIPA  
 ENTIDAD FONDO NACIONAL DE DESARROLLO PESQUERO  
 CONTRATANTE CONSTRATISTAS GENERALES SAC  
 RESIDENTE ING. CESAR AUGUSTO URBINA VILLALOBOS DE SILVA  
 SUPERVISOR ING. JOSE MARQUINA ARAUJO

PARTIDA	DESCRIPCIÓN	UNID.	CANTIDAD	PRECIO UNITARIO	PRECIO MERCANTIL	ACUMULADO ANTES DEL MES		VALOR DE LA OBRAS CONTRATADA		ACUMULADO ACTUAL		SALDO	
						TRABAJOS P. PARCIAL	%	TRABAJOS P. PARCIAL	%	TRABAJOS P. PARCIAL	%	TRABAJOS P. PARCIAL	%
05.02.07	registros				1,286.83								
05.02.07.01	registro de bronce 2"	und	5.00	37.88	189.40	2.50	94.70	2.00	75.76	4.50	170.46	0.50	18.94
05.02.07.02	registro de bronce 4"	und	21.00	40.19	843.99	10.50	422.00	8.40	337.80	18.90	759.59	2.10	84.40
05.02.07.03	registro de bronce 6"	und	2.00	83.96	167.92	1.00	83.96	0.80	67.17	1.80	151.13	0.20	16.79
05.02.07.04	registro de bronce 3" tipo dado colado	und	2.00	42.76	85.52	-	-	0.00	-	0.00	0.00	2.00	85.52
05.02.08	sumideros				2,172.68								
05.02.08.01	sumidero de 2"	Und	36.00	37.89	1,364.04	18.00	682.02	14.40	545.62	32.40	1,227.64	3.60	136.40
05.02.08.02	sumidero de 4"	und	14.00	57.76	808.64	7.00	404.32	5.60	323.46	12.60	727.78	1.40	80.86
05.02.09.01	prueba de nivelación	m	192.50	3.30	635.25	-	-	0.00	-	0.00	0.00	192.50	635.25
05.02.10	prueba hidráulica				678.12								
05.02.10.01	prueba hidráulica de desague	m	205.50	3.30	678.12	-	-	0.00	-	0.00	0.00	205.50	678.12
05.02.11	canalizaciones				96,161.21								
05.02.11.01	plazo de obra	m	104.45	8.73	911.85	-	-	0.00	-	0.00	0.00	104.45	911.85
05.02.11.02	encofrado y desencofrado	m2	5.22	45.12	235.53	-	-	2.09	94.21	2.09	94.21	0.00	0.00
05.02.11.03	reposición de concreto f'c= 210 kg/cm2 para canalera	m3	7.83	476.17	3,728.41	-	-	2.35	1,116.52	2.35	1,116.52	0.00	0.00
05.02.11.04	eliminación de material excedente	m3	7.83	42.37	331.76	-	-	3.13	132.70	3.13	132.70	0.00	0.00
05.02.11.05	colocación de rejilla en canalera de fibra de vidrio	m2	71.94	708.28	50,953.66	-	-	0.00	-	0.00	0.00	71.94	50,953.66
06.03	red de agua de mar				375,344.89								
06.03.01	trabajos preliminares				18,343.40								
06.03.01.01	trazo y replanteo de red	m	136.00	3.20	435.20	-	-	0.00	-	0.00	0.00	136.00	435.20
06.03.01.02	corte en losa y muro, esp. 20cm	m	136.00	3.10	421.60	-	-	0.00	-	0.00	0.00	136.00	421.60
06.03.01.03	plazo en losa y muro, esp. 25 mt	m2	136.00	8.73	1,187.28	-	-	0.00	-	0.00	0.00	136.00	1,187.28
06.03.01.04	excavación de zanja para tubería	m	136.00	27.30	3,712.80	-	-	0.00	-	0.00	0.00	136.00	3,712.80
06.03.01.05	relleno de concreto f'c=210kg/cm2, esp. 25	m3	27.20	448.52	12,198.74	-	-	0.00	-	0.00	0.00	27.20	12,198.74
06.03.01.06	eliminación de material	m3	27.20	14.22	386.78	-	-	0.00	-	0.00	0.00	27.20	386.78
06.03.02	cámara de captación				8,469.80								
06.03.02.01	accesorios para acople de succión	und	1.00	9,480.80	9,480.80	-	-	0.00	-	0.00	0.00	1.00	9,480.80
06.03.03	equipo de bombeo y sistema				32,724.19								
06.03.03.01	suministro /inst. electrobomba centrífuga, q=3.60 l/s, a d.l. = 42.50 m, pot. comercial = 5.00 hp	und	2.00	15,224.96	30,449.90	-	-	0.00	-	0.00	0.00	2.00	30,449.90
06.03.03.02	accesorios para la bomba	und	2.00	1,137.14	2,274.28	-	-	0.00	-	0.00	0.00	2.00	2,274.28
06.03.04	sistema de filtrado - desinfección				5,710.31								
06.03.04.01	equipo de filtrado - desinfección	und	2.00	1,777.86	3,555.72	-	-	0.00	-	0.00	0.00	2.00	3,555.72
06.03.04.02	accesorios para sistema de filtrado	und	1.00	2,154.59	2,154.59	-	-	0.00	-	0.00	0.00	1.00	2,154.59
06.03.05	red de distribución				12,754.56								
06.03.05.01	excavación de zanja para tubería	m	136.00	27.30	3,712.80	-	-	0.00	-	0.00	0.00	136.00	3,712.80
06.03.05.02	relleno y tubería de zanja	m	136.00	5.67	771.12	-	-	0.00	-	0.00	0.00	136.00	771.12
06.03.05.03	preparación de zanja de 800x(esp.10cm)	m	136.00	21.80	2,964.80	-	-	0.00	-	0.00	0.00	136.00	2,964.80
06.03.05.04	suministro / instalación / prueba hidráulica tubo pvc 9-3/4" CS	m	8.00	17.09	136.72	-	-	0.00	-	0.00	0.00	8.00	136.72
06.03.05.06	suministro/instalación/ prueba hidráulica tubo pvc 9-3/4" CS	m	68.00	20.37	1,385.16	-	-	0.00	-	0.00	0.00	68.00	1,385.16

88

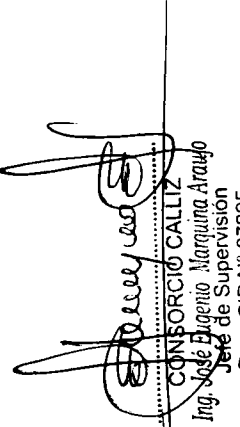
  
**CONSORCIO CALLIZ**  
 Ing. José Eugenio Marquina Araujo  
 Jefe de Supervisión  
 Reg. CIP N° 87295

**VALORIZACIÓN N° 02  
(DEL 01 DE ENERO AL 31 DE ENERO DEL 2020)  
INSTALACIONES SANITARIAS**

OBRA SALDO DEL MEJORAMIENTO DE LOS SERVICIOS DEL DESEMBARCADERO PESQUERO ARTESANAL DE LA LOCALIDAD DE QUILCA, PROVINCIA DE CAMANA, REGION AREQUIPA  
 UBICACIÓN QUILCA-CAMANA-AREQUIPA  
 ENTIDAD FONDO NACIONAL DE DESARROLLO PESQUERO  
 CONTRATANTE INGENIEROS CONSTRATISTAS GENERALES SAC  
 RESIDENTE INGENIERO CESAR AUGUSTO URBINA VILLALOBOS DE SILVA  
 SUPERVISOR INGENIERO JOSE MARQUINA ARAUJO

PARTIDA	DESCRIPCIÓN	UNID.	CANTIDAD	PRECIO UNITARIO	PRECIO PARCIAL	VALOR ACUMULADO DE OBRAS CONTRATADAS		VALOR ACUMULADO ACTUAL		%	VALOR P. PARCIAL	%
						ACTIVO	P. PARCIAL	ACTIVO	P. PARCIAL			
05.03.05.06	suministro/instalación prueba hidráulica/tub pvc d=1 1/2" c-5	m	30.00	S/ 22.31	669.30	4.50	100.40	4.50	100.40	15%	25.50	85%
05.03.05.07	suministro/instalación prueba hidráulica/tub pvc d=3" c-5	m	30.00	S/ 24.67	740.10	4.50	111.02	4.50	111.02	15%	25.50	85%
05.03.05.08	relleno/comprobación con vibrador manual salida de agua de mar	m	136.00	S/ 17.45	2,374.55	-	-	0.00	0.00	0%	0.00	0%
05.03.06.01	salida de agua mar con tubería de pvc-sep 3/4"	pto	2.00	S/ 103.83	207.66	-	-	0.00	0.00	0%	2.00	100%
05.03.06.02	salida de agua mar con tubería de pvc-sep 1"	pto	5.00	S/ 120.43	602.15	-	-	0.00	0.00	0%	5.00	100%
05.03.06.03	salida de agua mar con tubería de pvc-sep 1 1/2"	pto	5.00	S/ 128.06	640.30	-	-	0.00	0.00	0%	5.00	100%
06.03.07	valvulas	und	5.00	S/ 2,877.27	14,386.35	-	-	0.00	0.00	0%	5.00	100%
05.03.07.01	valvula compuerta de bronce de 1/2"	und	4.00	S/ 313.50	1,254.00	-	-	0.00	0.00	0%	4.00	100%
05.03.07.02	3/4"	und	4.00	S/ 291.72	1,166.88	-	-	0.00	0.00	0%	4.00	100%
05.03.07.03	valvula compuerta de bronce de 1"	und	5.00	S/ 681.20	3,406.00	-	-	0.00	0.00	0%	5.00	100%
05.03.07.04	valvula compuerta de bronce de 1 1/2"	und	5.00	S/ 908.80	4,544.00	-	-	0.00	0.00	0%	5.00	100%
05.03.07.05	valvula compuerta de bronce de 3"	und	1.00	S/ 229.85	229.85	-	-	0.00	0.00	0%	1.00	100%
05.03.07.06	llave giro de negro de 3/4"	und	5.00	S/ 452.20	2,261.00	-	-	0.00	0.00	0%	5.00	100%
06.03.08	verjes	und	118.88	S/ 118.88	14,118.88	-	-	0.00	0.00	0%	118.88	100%
05.03.08.01	nicho y tapa de pvc para valvula en pared	und	2.00	S/ 59.94	119.88	-	-	0.00	0.00	0%	2.00	100%
06.03.09	equipo de bombeo agua salada a tanque elevado	und	1.00	S/ 64,823.46	64,823.46	-	-	0.00	0.00	0%	1.00	100%
05.03.09.01	suministro /inst / electrobomba centrifuga 0=2.00 ua, a.d.t=4700m, pot. comercial=4.00 hp.	und	2.00	S/ 31,274.59	62,549.18	-	-	0.00	0.00	0%	2.00	100%
05.03.09.02	accesorios para bomba	und	2.00	S/ 2,274.28	4,548.56	-	-	0.00	0.00	0%	2.00	100%
06.03.10	sistema de tratamiento cloracion - desinfeccion	und	1.00	S/ 1,780.10	1,780.10	-	-	0.00	0.00	0%	1.00	100%
05.03.10.01	accesorios para sistema de cloracion - desinfeccion	und	2.00	S/ 890.05	1,780.10	-	-	0.00	0.00	0%	2.00	100%
06.03.11	empalmes y pruebas a tuberías existentes	und	11.00	S/ 463.78	5,101.58	-	-	0.00	0.00	0%	11.00	100%
05.03.11.01	empalmes a tuberías de agua salada existentes	gib	1.00	S/ 500.00	500.00	-	-	0.00	0.00	0%	1.00	100%
05.03.11.02	pruebas a tuberías de agua salada existentes	gib	1.00	S/ 224,307.36	224,307.36	-	-	0.00	0.00	0%	1.00	100%
06.03.12	planta de tratamiento de agua de mar	gib	1.00	S/ 224,307.36	224,307.36	-	-	0.00	0.00	0%	1.00	100%
05.03.12.01	expediente e implementación de una planta de tratamiento de agua de mar para el lavado de los productos hidrobiológicos	gib	1.00	S/ 224,307.36	224,307.36	-	-	0.00	0.00	0%	1.00	100%
06.04	emisor subterráneo / afluentes	und	1.00	S/ 118,115.80	118,115.80	-	-	0.00	0.00	0%	1.00	100%
05.04.01	obras preliminares	und	1.00	S/ 51.20	51.20	-	-	0.00	0.00	0%	1.00	100%
05.04.01.01	trazo y replanteo de ved	m	16.00	S/ 3.20	51.20	-	-	0.00	0.00	0%	16.00	100%
05.04.01.02	cone en losa y muro, e=0.20mt	m	2.00	S/ 3.10	6.20	-	-	0.00	0.00	0%	2.00	100%
05.04.01.03	placado en losa x/o muro, e=0.20 mt	m2	1.60	S/ 8.73	13.97	-	-	0.00	0.00	0%	1.60	100%
05.04.01.04	relleno de concreto f=2.00kg/cm2, e=0.25	m3	0.96	S/ 448.53	430.59	-	-	1.00	430.59	0%	0.96	100%
05.04.01.05	eliminación de material	m3	0.96	S/ 14.22	13.65	-	-	0.00	0.00	0%	0.96	100%
06.04.02	movimiento de tierra	und	8.00	S/ 281.04	2,248.32	-	-	0.00	0.00	0%	8.00	100%
05.04.02.01	excavación de zanja para tubería	m	8.00	S/ 35.13	281.04	-	-	0.00	0.00	0%	8.00	100%
05.04.02.02	refino y nivelación de zanja	m	8.00	S/ 56.77	454.16	-	-	0.00	0.00	0%	8.00	100%

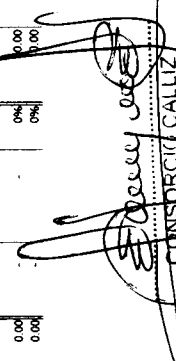
  
**CONSORCIO CALLIZ**  
 Ing. José Augusto Urbina Villalobos de Silva  
 Jefe de Supervisión  
 Reg. CIP N° 87255

000189

**VALORIZACIÓN N° 02  
(DEL 01 DE ENERO AL 31 DE ENERO DEL 2020)  
INSTALACIONES SANITARIAS**

OBRA SALDO DEL MEJORAMIENTO DE LOS SERVICIOS DEL DESEMBARCADERO PESQUERO ARTESANAL DE LA LOCALIDAD DE QUILCA, PROVINCIA DE CAMANA, REGION AREQUIPA  
UBICACIÓN QUILCA-CAMANA-AREQUIPA  
ENTIDAD FONDO NACIONAL DE DESARROLLO PESQUERO  
CONTRATANTE CONTRATISTAS GENERALES SAC  
RESIDENTE ING. CESAR AUGUSTO URBINA VILLALOBOS DE SILVA  
SUPERVISOR ING. JOSE MARQUINA ARAUJO

PARTIDA	DESCRIPCIÓN	UNID.	CANTIDAD	PRECIO UNITARIO	PRECIO PARCIAL	ACUMULADO ANTERIOR		ACTUAL		ACUMULADO ACTUAL		%		SALDO	
						ENTRADA	P. PARCIAL	ENTRADA	P. PARCIAL	ENTRADA	P. PARCIAL	ENTRADA	P. PARCIAL	ENTRADA	P. PARCIAL
05.04.02.03	preparación de cama de apoyo (e=10cm)	m	8.00	S/ 21.80	174.40	-	0.00	-	0.00	0.00	0.00	0.00	0.00	8.00	174.40
05.04.02.04	relleno/compactación con vibrador/manual	m	8.00	S/ 17.45	139.60	-	0.00	-	0.00	0.00	0.00	0.00	0.00	8.00	139.60
05.04.02.05	eliminación material excedente/evacuación de zanja	m3	6.40	S/ 8.17	52.29	-	0.00	-	0.00	0.00	0.00	0.00	0.00	6.40	52.29
06.04.03	trampa de sólidos	und	1.00	S/ 1,230.05	1,230.05	-	0.00	0.75	922.54	0.75	922.54	75%	0.25	307.51	25%
06.04.03.01	trampa de sólidos incluido accesorios	und	1.00	S/ 1,230.05	1,230.05	-	0.00	0.45	553.52	0.45	553.52	75%	0.15	184.51	25%
06.04.04	trampa de grasas	und	1.00	S/ 738.03	738.03	-	0.00	0.45	553.52	0.45	553.52	75%	0.15	184.51	25%
06.04.04.01	trampa de grasas incluido accesorios	und	1.00	S/ 738.03	738.03	-	0.00	0.45	553.52	0.45	553.52	75%	0.15	184.51	25%
06.04.05	tanque séptico	und	1.00	S/ 742.28	742.28	-	0.00	-	-	0.00	0.00	0.00	0.00	1.00	742.28
06.04.05.01	grupo séptico incluido accesorios	und	1.00	S/ 742.28	742.28	-	0.00	-	-	0.00	0.00	0.00	0.00	1.00	742.28
06.04.06	camara de reflujo	und	1.00	S/ 220.37	220.37	-	0.00	-	-	0.00	0.00	0.00	0.00	1.00	220.37
06.04.06.01	puerta metálica lac 1/16" con marco 2"x2"x1/4"	m2	1.00	S/ 220.37	220.37	-	0.00	-	-	0.00	0.00	0.00	0.00	1.00	220.37
06.04.07	equipo de bombeo	und	1.00	S/ 83,368.96	83,368.96	-	0.00	-	-	0.00	0.00	0.00	0.00	1.00	83,368.96
06.04.07.01	suministro de electrobomba sumergible e=11.00 ips hds=67.00 m pot. comercial=20.00 hp	und	2.00	S/ 41,684.48	83,368.96	-	0.00	-	-	0.00	0.00	0.00	0.00	2.00	83,368.96
06.04.07.02	tubería de fierro fundido o acero sch40 de dn 110mm	m	2.00	S/ 3,962.50	7,925.00	-	0.00	-	-	0.00	0.00	0.00	0.00	2.00	7,925.00
06.04.07.03	accesorios para bombas sumergibles	und	3.00	S/ 3,411.42	10,234.26	-	0.00	-	-	0.00	0.00	0.00	0.00	3.00	10,234.26
06.04.07.04	construcción de caseta de bombeo de emisor	und	0.15	S/ 9,430.00	1,414.50	-	0.00	0.12	1,131.60	0.12	1,131.60	80%	0.03	282.90	20%
06.04.08	suministro de tuberías	und	1.00	S/ 470.40	470.40	-	0.00	-	-	0.00	0.00	0.00	0.00	1.00	470.40
06.04.08.01	suministro de tubería hdpe lisa hdpe pecc-100 dn=160	m	8.00	S/ 58.80	470.40	-	0.00	-	-	0.00	0.00	0.00	0.00	8.00	470.40
06.04.09	terminación	und	1.00	S/ 1,588.04	1,588.04	-	0.00	-	-	0.00	0.00	0.00	0.00	1.00	1,588.04
06.04.09.01	servicio de terminación de tuberías hasta 160	gib	0.05	S/ 31,760.84	1,588.04	-	0.00	-	-	0.00	0.00	0.00	0.00	0.05	1,588.04
06.04.10	ultrasonido-control de calidad	und	1.00	S/ 8,050.85	8,050.85	-	0.00	-	-	0.00	0.00	0.00	0.00	1.00	8,050.85
06.04.10.01	inspección ultrasonica de junta	gib	1.00	S/ 8,050.85	8,050.85	-	0.00	-	-	0.00	0.00	0.00	0.00	1.00	8,050.85
06.04.11	lanzamiento y hundimiento	und	1.00	S/ 10,008.65	10,008.65	-	0.00	-	-	0.00	0.00	0.00	0.00	1.00	10,008.65
06.04.11.01	prueba en marcha de emisor submarino	gib	1.00	S/ 10,008.65	10,008.65	-	0.00	-	-	0.00	0.00	0.00	0.00	1.00	10,008.65
06.05	aparatos y accesorios sanitarios	und	1.00	S/ 64,394.91	64,394.91	-	0.00	-	-	0.00	0.00	0.00	0.00	1.00	64,394.91
06.05.01	aparatos sanitarios	und	1.00	S/ 18,043.58	18,043.58	-	0.00	-	-	0.00	0.00	0.00	0.00	1.00	18,043.58
06.05.01.01	lindero color blanco con asiento	pza	18.00	S/ 648.82	11,678.76	12.60	8,149.93	5.40	3,492.83	18.00	11,642.76	100%	0.00	0.00	0.00
06.05.01.02	luneta	pza	7.00	S/ 757.26	5,300.82	-	0.00	6.65	5,035.78	6.65	5,035.78	95%	0.35	265.04	5%
06.05.02	levatorios	und	1.00	S/ 37,421.33	37,421.33	-	0.00	-	-	0.00	0.00	0.00	0.00	1.00	37,421.33
06.05.02.01	lavatorio de pared	pza	3.00	S/ 1,459.89	4,379.67	-	0.00	-	-	0.00	0.00	0.00	0.00	3.00	4,379.67
06.05.02.02	lavadero de cocina de acero inoxidable	pza	2.00	S/ 1,709.22	3,418.44	-	0.00	-	-	0.00	0.00	0.00	0.00	2.00	3,418.44
06.05.02.03	duchas cromadas de cabeza giratoria y llave	pza	9.00	S/ 283.89	2,555.01	-	0.00	-	-	0.00	0.00	0.00	0.00	9.00	2,555.01
06.05.02.04	grifería para lavadero	pza	22.00	S/ 221.41	4,871.02	-	0.00	-	-	0.00	0.00	0.00	0.00	22.00	4,871.02
06.05.02.05	peletera con eje adhesivo con silicona blanco	pza	18.00	S/ 3,031.39	54,565.02	-	0.00	-	-	0.00	0.00	0.00	0.00	18.00	54,565.02
06.05.02.06	trapeador de baño	pza	9.00	S/ 1,640.79	14,767.11	-	0.00	-	-	0.00	0.00	0.00	0.00	9.00	14,767.11
06.05.02.07	manillero / grifo	pza	6.00	S/ 1,815.41	10,892.46	-	0.00	-	-	0.00	0.00	0.00	0.00	6.00	10,892.46
06.05.02.08	ovalin blanco de lisa verificada	pza	18.00	S/ 9,416.34	169,494.12	12.60	6,991.44	0.70	6,591.44	12.60	6,591.44	70%	5.40	2,624.90	30%

TOTAL COSTO DIRECTO	664,512.51	S/
GASTOS GENERALES	38,108.19	6.5%
UTILIDAD	16,412.28	2.5%
MONTO VALORIZADO	708,032.98	
FACTOR DE RELACIÓN	1.000000	
MONTO VALORIZADO POR FACTOR DE RELACIÓN	708,032.98	
MONTO TOTAL CONTRATADO	127,828.05	18.00%
AVANCE FISICO DE LA OBRA	83,489%	

000190

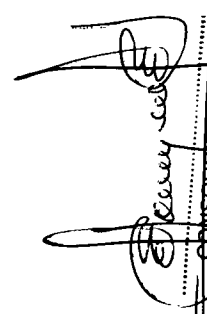
  
**CONSORCIO CALLP**  
 Ing. José Eugenio Marquina Araujo  
 Jefe de Supervisión  
 Reg. CIP N° 87295



030191

**EQUIPAMIENTO E  
IMPACTO AMBIENTAL**

**VALORIZACIÓN N° 02  
(DEL 01 DE ENERO AL 31 DE ENERO DEL 2020)  
EQUIPAMIENTO E IMPACTO AMBIENTAL**

**OBRA** SALDO DEL MEJORAMIENTO DE LOS SERVICIOS DEL DESEMBARCADERO PESQUERO ARTESANAL DE LA LOCALIDAD DE QUILCA, PROVINCIA DE CAMANA, REGION AREQUIPA  
**UBICACIÓN** QUILCA-CAMANA-AREQUIPA  
**ENTIDAD** FONDO NACIONAL DE DESARROLLO PESQUERO  
**CONTRAT** AHREN CONSTATISTS GENERALES SAC  
**RESIDENT** ING. CESAR AUGUSTO URBINA VILLALOBOS DE SILVA  
**SUPERVIS** ING. JOSE MARQUINA ARAUJO

PARTIDA	DESCRIPCIÓN	UNID.	PRECIOS UNITARIOS		PRECIO PARCIAL		ACUMULADO ANTERIOR		ACTUAL		ACUMULADO ACTUAL		%	VALOR P. PARCIAL	%	
			ENTRADO	LIMITADO	ENTRADO	LIMITADO	ENTRADO	LIMITADO	ENTRADO	LIMITADO						
<b>04</b>	<b>EQUIPAMIENTO</b>															
06.01	suministro de camara frigorifica de 5 tm 0°C	gib	1.00	S/ 91,408.40	S/	91,408.40	-	0.00	0.30	27,421.92	0.30	27,421.92	0.30	0.70	63,984.48	70%
06.02	suministro de camara frigorifica de 10 tm 0°C	gib	1.00	S/ 98,163.24	S/	98,163.24	-	0.00	0.30	29,448.97	0.30	29,448.97	0.30	0.70	68,714.27	70%
06.03	suministro de productor de hielo en bloques de 10 tm	gib	1.00	S/ 459,662.40	S/	459,662.40	-	0.00	0.30	137,898.72	0.30	137,898.72	0.30	0.70	321,763.68	70%
06.04	suministro de enfriador de agua +15°	gib	1.00	S/ 48,662.40	S/	48,662.40	-	0.00	-	0.00	0.00	0.00	0.00	1.00	48,662.40	100%
06.05	equipamiento areas previas	gib	1.00	S/ 67,612.19	S/	67,612.19	-	0.00	-	0.00	0.00	0.00	0.00	1.00	67,612.19	100%
06.06	accesorios para transporte y estibas	gib	1.00	S/ 65,520.04	S/	65,520.04	-	0.00	-	0.00	0.00	0.00	0.00	1.00	65,520.04	100%
06.07	accesorios para personal operativo	gib	1.00	S/ 16,500.00	S/	16,500.00	-	0.00	-	0.00	0.00	0.00	0.00	1.00	16,500.00	100%
06.08	mobiliario varios	gib	1.00	S/ 37,309.30	S/	37,309.30	-	0.00	-	0.00	0.00	0.00	0.00	1.00	37,309.30	100%
<b>06.09</b>	<b>equipamiento de obras complementarias</b>															
06.09.01	mesa de melamine acabado cedro de 18 mm canto grueso de 3.00x0.90m	und	1.00	S/ 1,000.00	S/	1,000.00	-	0.00	-	0.00	0.00	0.00	0.00	1.00	1,000.00	100%
06.09.02	escritorios de melamine con 3 cajones	und	3.00	S/ 900.00	S/	2,700.00	-	0.00	-	0.00	0.00	0.00	0.00	3.00	2,700.00	100%
06.09.03	mueble de melamine de 15 mm resistente a la humedad de 20 compartimentos de 40x0.40x0.45 desinfección entrega indumentaria	und	1.00	S/ 1,000.00	S/	1,000.00	-	0.00	-	0.00	0.00	0.00	0.00	1.00	1,000.00	100%
06.09.04	armarios de PVC para entrega indumentaria	und	1.00	S/ 600.00	S/	600.00	-	0.00	-	0.00	0.00	0.00	0.00	1.00	600.00	100%
06.09.05	armarios de PVC para deposito desinfección	und	2.00	S/ 850.00	S/	1,700.00	-	0.00	-	0.00	0.00	0.00	0.00	2.00	1,700.00	100%
06.09.06	lavadero de acero inoxidable 318l	und	2.00	S/ 2,964.89	S/	5,929.38	-	0.00	-	0.00	0.00	0.00	0.00	2.00	5,929.38	100%

000192

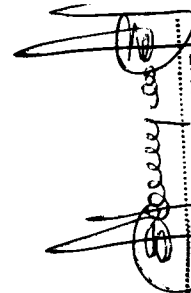
  
**CONSORCIO CALLIZ**  
 Ing. José Eugenio Marquina Araujo  
 Jefe de Supervision  
 Reg. CIP N° 87295

**VALORIZACIÓN N° 02  
(DEL 01 DE ENERO AL 31 DE ENERO DEL 2020)  
EQUIPAMIENTO E IMPACTO AMBIENTAL**

**OBRA** SALDO DEL MEJORAMIENTO DE LOS SERVICIOS DEL DESEMBARCADERO PESQUERO ARTESANAL DE LA LOCALIDAD DE QUILCA, PROVINCIA DE CAMANA, REGION AREQUIPA  
**UBICACIÓN** QUILCA-CAMANA-AREQUIPA  
**ENTIDAD** FONDO NACIONAL DE DESARROLLO PESQUERO  
**CONTRAT** AHREN CONSTRATISTS GENERALES SAC  
**RESIDENT** ING. CESAR ALQUISTO URBINA VILLALOBOS DE SILVA  
**SUPERVIS** ING. JOSE MARQUINA ARAUJO

PARTIDA	DESCRIPCIÓN	UNID.	CANTIDAD	PRECIO UNITARIO	PRECIO PARCIAL	ACUMULADO ANTES DE LA CONTRATA		ACUMULADO DESPUES DE LA CONTRATA		%	SALDO
						NETO	%	NETO	%		
07	Impacto ambiental en obras complementarias										
07.01	manejo de residuos sólidos y líquidos										
07.01.01	suministro e instalación de contenedores de residuos sólidos	und	7.00	220.00	1,540.00			3.50	770.00	0.50	770.00
07.01.02	área de almacenamiento temporal de residuos sólidos	gib	1.00	1,200.00	1,200.00			0.50	600.00	0.50	600.00
07.01.03	almacenamiento de residuos líquidos peligrosos	und	2.00	420.00	840.00			1.00	420.00	0.50	420.00
07.01.04	alquiler baños químicos 6 unidades incl. instalación, operación y mantenimiento	mes	4.00	1,800.00	7,200.00			2.00	3,600.00	0.50	3,600.00
07.01.05	transporte y disposición de residuos peligrosos	ve	4.00	300.00	1,200.00			2.00	600.00	0.50	600.00
07.02	capacitación en temas ambientales y seguridad				4,800.00						
07.02.01	capacitación de seguridad, salud y medioambiente en obra para todo el personal	mes	4.00	250.00	1,000.00			2.00	500.00	0.50	500.00
07.02.02	capacitación sobre temas ambientales- pescadores	mes	4.00	750.00	3,000.00			0.00	0.00	0.00	3,000.00
07.02.03	simulacro de evacuación por sismo y tsunami	und	1.00	400.00	400.00			0.00	0.00	0.00	400.00
07.02.04	simulacro de derrame de sustancias peligrosas	und	1.00	400.00	400.00			0.00	0.00	0.00	400.00
07.03	mitigación impactos en medio ambiente				2,760.00						
07.03.01	serv. de monitoreo ambiental calidad aire, agua, ruido	gib	1.00	1,200.00	1,200.00			0.50	600.00	0.50	600.00
07.03.02	medidas mitigación emisión de polvo	gib	1.00	400.00	400.00			0.50	200.00	0.50	200.00
07.03.03	medidas mitigación ruidos	gib	1.00	650.00	650.00			0.50	325.00	0.50	325.00
07.03.04	medidas de mitigación contaminación agua	gib	1.00	500.00	500.00			0.50	250.00	0.50	250.00
07.04	programa de contingencias				1,800.00						
07.04.01	Primeros auxilios	gib	1.00	1,200.00	1,200.00			0.50	600.00	0.50	600.00
07.04.02	contra derrames de sustancias peligrosas	gib	1.00	600.00	600.00			0.50	300.00	0.50	300.00
07.05	programa de cierre de obra				600.00						
07.05.01	desmantelamiento de estructuras temporales	gib	1.00	800.00	800.00			0.00	0.00	0.00	800.00

TOTAL COSTO DIRECTO	918,865.35	5.0%	45,943.27	964,808.62	203,554.61	11,194.40	5,089.37	219,671.36	203,554.61	11,194.40	5,089.37	219,671.36	203,554.61	11,194.40	5,089.37	219,671.36	203,554.61	11,194.40	5,089.37	219,671.36	
GASTOS GENERALES	50,000.00	2.0%	22,867.38	72,867.38	50,000.00	5,089.37	219,671.36	203,554.61	11,194.40	5,089.37	219,671.36	203,554.61	11,194.40	5,089.37	219,671.36	203,554.61	11,194.40	5,089.37	219,671.36	203,554.61	
UTILIDAD																					
MONTO VALORIZADO	1,000,000																				
MONTO VALORIZADO POR FACTOR DE RELACION	19,000	19.00%																			
MONTO TOTAL CONTRATADO	1,019,000																				
AVANCE FISICO DE LA OBRA	19.00%																				

000193

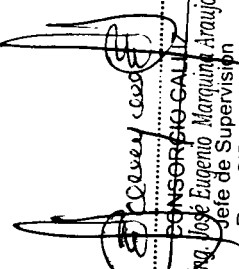
  
**ING. JOSE EUGENIO MARQUINA ARAUJO**  
 Jefe de Supervisión  
 Reg. CIP N° 87295

000194

---

Valorización de la Supervisión (Monto a pagar a la supervisión)

---

ETAPA I - EVALUACION DE EXPEDIENTE TECNICO Y SUPERVISION DE OBRA											
ITEM	DESCRIPCION	UNIDAD	CANTIDAD	TIEMPO (dias)	IMPORTE DIARIO	COSTO DIRECTO S/ (1)	GASTOS GENERALES (2)	UTILIDAD S/ (3)	IGV S/ (4)	TARIFA DIARIA S/ (D/TIEMPO)	COSTO TOTAL S/ (1+2+3+4)*D
<b>A SUELDOS Y SALARIOS (Incluido leyes sociales)</b>											
<b>A.1 PERSONAL PROFESIONAL</b>											
A.1.1	Jefe de Supervisión	Dias	1	31	420.00	13,020.00	2,604.00	1,302.00	3,046.68	644.28	19,972.88
A.1.2	Asistente del Ingeniero supervisor	Dias	1	31	150.00	4,650.00	930.00	465.00	1,088.10	230.10	7,133.10
A.1.3	Ingeniero Especialista en Estructuras	Dias	1	8	150.00	1,200.00	240.00	120.00	280.80	230.10	1,840.80
A.1.4	Supervisor de instalaciones Sanitarias	Dias	1	8	150.00	1,200.00	240.00	120.00	280.80	230.10	1,840.80
A.1.5	Supervisor de instalaciones eléctricas	Dias	1	8	150.00	1,200.00	240.00	120.00	280.80	230.10	1,840.80
A.1.6	Especialista en seguridad de obra	Dias	1	31	390.00	12,090.00	2,418.00	1,209.00	2,929.06	588.26	18,546.06
<b>B ALQUILER Y SERVICIOS</b>											
<b>B.1 Alquiler de oficinas y vivienda en campo</b>											
B.1.1	Alquiler y mantenimiento de oficina	Dias	1	31	10.00	310.00	0.00	0.00	55.80	11.80	365.80
B.1.2	Alquiler y mantenimiento de vivienda	Dias	1	31	20.00	620.00	0.00	0.00	111.60	23.60	731.60
<b>B.2 Equipos de computo</b>											
B.2.1	Computadora portátil con procesador i7	Dias	6	31	7.00	1,302.00	0.00	0.00	234.36	49.56	1,536.36
B.2.2	Impresora de tamaño de papel A4	Dias	1	31	4.00	124.00	0.00	0.00	22.32	4.72	146.32
B.2.3	Plotter para tamaño de papel A1	Dias	1	31	6.50	201.50	0.00	0.00	36.27	7.67	237.77
<b>B.3 Otros servicios</b>											
B.3.1	Comunicaciones (telefonía e internet)	Dias	1	31	14.80	458.80	0.00	0.00	82.58	17.46	541.38
<b>C MOVILIZACION Y VIATICOS</b>											
<b>C.1 Pasajes (Ida y vuelta y movilidad local)</b>											
C.1.1	Pasajes	Pasajes	12.4	1	180.00	2,232.00	0.00	0.00	401.76	2,633.76	2,633.76
<b>C.2 Alimentación de personal</b>											
C.2.1	Personal profesional	Dias	1	31	82.00	2,542.00	0.00	0.00	457.56	96.76	2,995.56
<b>D MATERIALES Y UTILES DE OFICINA</b>											
D.1	Utiles de oficina y dibujo	Dias	1	31	15.46892	479.47	0.00	0.00	86.31	18.25	565.78
										<b>COSTO TOTAL S/</b>	<b>60,932.57</b>

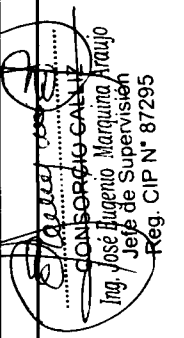
  
**CONSORCIO GALLO**  
 Ing. José Eugenio Marquina Araujo  
 Jefe de Supervisión  
 Reg. CIP N° 87295

CONSORCIO CALLIZ

Calle 5 Mz. V lote 11, Residencial Puertas del Sol, Chacupe  
Chiclayo – Chiclayo – Lambayeque  
Cel.: 949611859 / 074-601278



393

Lima, 07 de febrero del 2020

**CARTA N° 011-2020-CC/FONDEPES**

**Señores:**

DIGENIPAA – FONDEPES  
Av. Petit Thouars N° 115, Cercado de Lima

Atención

**Arq. Edgar Álvaro Vargas Aguilar**  
Coordinador de Obra  
Presente.-

**Asunto** : Valorización N° 02 – del Ejecutor (periodo enero del 2020)

**Referencia** : Contrato N° 071-2019-FONDEPES  
Ejecución del saldo de obra: "Mejoramiento de los servicios del desembarcadero pesquero artesanal en la localidad de Quilca, provincia de Camana, Región Arequipa"

De mi Especial consideración:

Quien suscribe, **Juan Esteban Zapata Zuloeta**, identificado con DNI N° **41349923**, representante legal del **Consortio Calliz**, con **RUC N° 20605291229**, me dirijo a Ud. para saludarlo cordialmente, asimismo solicitarle el pago de la valorización N° 02 - del ejecutor, correspondiente al periodo enero del 2020, materia del contrato de la referencia. Dicho monto asciende a la suma de S/ 856,474.07, incluido I.G.V.

Por lo tanto, esta supervisión aprueba la valorización N° 02 del ejecutor de obra, ya que efectivamente se han ejecutado los trabajos programados en el mes de enero del 2020, por lo que se recomienda cancelar el monto señalado en el párrafo anterior, al contratista **AHREN CONTRATISTAS GENERALES S.A.C.**, con **RUC N° 20494637074**.

Asimismo, hacemos de su conocimiento que la obra se encuentra **Adelantada**.

Sin otro particular, hago propicia la oportunidad para reiterarle mi muestra de consideración y estima personal.

Atentamente,

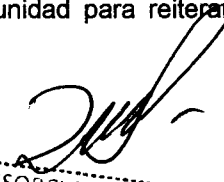
  
CONSORCIO CALLIZ  
Ing. Juan Esteban Zapata Zuloeta  
REPRESENTANTE LEGAL  
DNI: N° 41349923  
CONSORCIO CALLIZ  
Ing. Juan Esteban Zapata Zuloeta  
REPRESENTANTE LEGAL  
DNI N° 41349923

FONDO NACIONAL DE DESARROLLO PESQUERO	
	
3016923	
N° DOC:	00001500-2020
CLAVE:	5173
USUARIO:	jruetas
FECHA Y HORA:	07/02/2020 12:48:45
TELEFONO:	2097700
www.fondepes.gob.pe	

393 folios + 01 (2)  
(01 original + 01 copia)

estebanzuloeta@hotmail.com

4/2/20  
2:43 PM  
P. Zuloeta

estebanzuloeta@gmail.com

CONSORCIO CALLIZ

Calle 5 Mz. V lote 11, Residencial Puertas del Sol, Chacupe  
Chiclayo – Chiclayo – Lambayeque  
Cel.: 949611859 / 074-601278

392



# INFORME DEL EJECUTOR DE OBRA VALORIZACIÓN N° 02 – ENERO DEL 2020

FONDO NACIONAL DE DESARROLLO PESQUERO

CONTRATO N° 050-2019-FONDEPES

CONTRATACIÓN DEL SERVICIO DE CONSULTORÍA PARA LA SUPERVISIÓN DE LA  
EJECUCIÓN DEL SALDO DE OBRA:

MEJORAMIENTO DE LOS SERVICIOS DEL DESTABARCAMIENTO Y EMPARQUE ANTERIORMENTE  
EN LA LOCALIDAD DE CHICLAYO, PROVINCIA DE CAJAMARCA, PERÚ

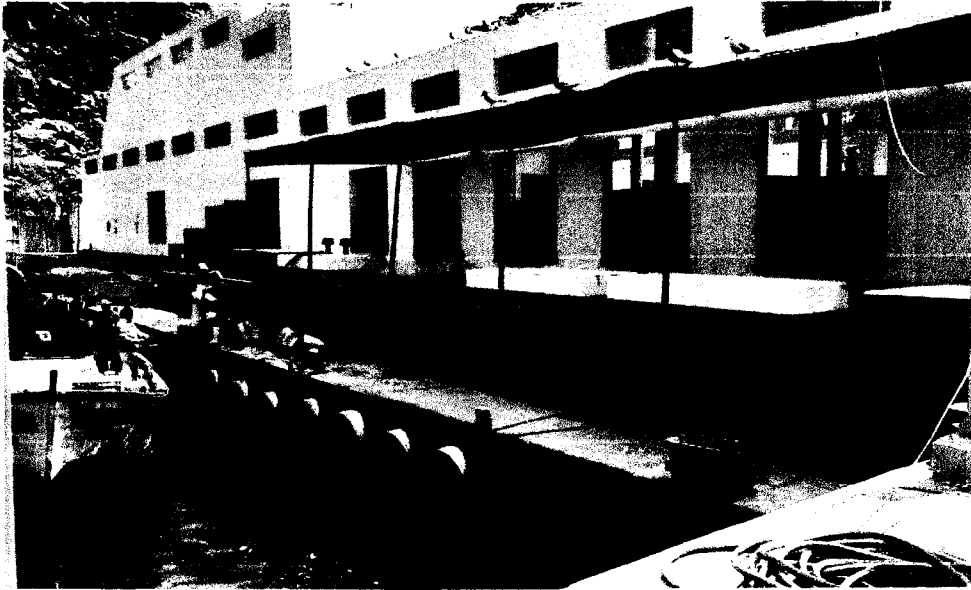

**EJECUTA:** **AHREN CONTRATISTAS GENERALES S.A.C.**

**SUPERVISA:** **CONSORCIO CALLIZ**

*Mejorando la Calidad de Vida*

**ENERO DEL 2020**

391

---

**ANEXO 1**  
**I.Datos Generales**

---



# CONSORCIO CALLIZ

Calle 5 Mz. V lote 11, Residencial Puertas del Sol, Chacupe  
Chiclayo – Chiclayo – Lambayeque  
Cel.: 949611859 / 074-601278



## Anexo N° 01

Mes : Enero del 2020

390

### GENERALIDADES

Obra : Supervisión de la ejecución del saldo de obra:  
"Mejoramiento de los servicios del desembarcadero  
pesquero artesanal en la Localidad de Quilca, Provincia de  
Camana, Región Arequipa"

Distrito : Quilca

Provincia : Camana

Departamento : Arequipa

### I. DATOS GENERALES

1.1. Contrato de obra N° : 071-2019-FONDEPES

1.2. Fecha de suscripción : 29/11/2019

1.3. Contratista de obra : AHREN Contratistas Generales S.A.C.

1.4. Monto del contrato de obra : S/ 5'127,207.47, incluido I.G.V.

1.5. Supervisor de obra : Consorcio Calliz

1.6. Contrato de Supervisión N° : 050-2019-FONDEPES

1.7. Fecha de suscripción : 19/11/2019

1.8. Monto del contrato Supervisión : S/ 261,747.81, incluido I.G.V.

1.9. Cantidad : Soles

1.10. Plazo de ejecución : 120 días calendario

1.11. Monto del adelanto : No solicitaron adelanto

1.12. Fecha : -----

1.13. Fecha de entrega de terreno : 06/12/2019

1.14. Fecha de inicio de obra : 09/12/2019

1.15. Fecha de término de obra : 06/04/2020

1.16. Carta fianza de fiel cumplimiento

- Monto : S/ 512,720.75, inculido I.G.V.
- Entidad Financiera : Banco BBVA Continental
- Vigencia hasta : 31/03/2020

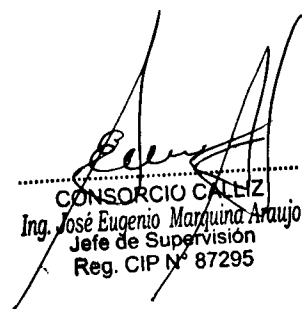
  
CONSORCIO CALLIZ  
Ing. José Eugenio Marquina Araujo  
Jefe de Supervisión  
Reg. CIP N° 87295

# CONSORCIO CALLIZ

Calle 5 Mz. V lote 11, Residencial Puertas del Sol, Chacupe  
Chiclayo – Chiclayo – Lambayeque  
Cel.: 949611859 / 074-601278



## Carta fianza de adelanto en efectivo

- Monto : No se solicito adelanto
- Entidad Financiera : -----
- Vigencia hasta : -----

389

## 1.17. Carta fianza de adelanto por materiales

- Monto : No solicitado
- Entidad Financiera : No solicitado
- Vigencia hasta : No solicitado

## 1.18. Carta fianza por el diferencial de la oferta

- Monto : No corresponde
- Entidad Financiera : No corresponde
- Vigencia hasta : No corresponde

## 1.19. Ampliaciones de plazo

Ninguna ampliación de plazo hasta la fecha

- R.G.G.N° : Fecha:
- N° de días : Hasta:
- Desde: %
- Monto (con IGV) :

## 1.20. Adicionales de obra

Ningun adicional de obra hasta la fecha

- R.J. N° : Fecha:
- N° de días : Hasta:
- Desde: %
- Monto (con IGV) : %
- Incidencia acumulada :

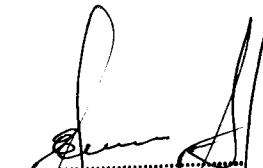
  
-----  
CONSORCIO CALLIZ  
Ing. José Eugenio Marquina Araujo  
Jefe de Supervisión  
Reg. CIP N° 87295

388

---

---

II. Situación de la obra

---

---

## CONSORCIO CALLIZ

Calle 5 Mz. V lote 11, Residencial Puertas del Sol, Chacupe  
Chiclayo – Chiclayo – Lambayeque  
Cel.: 949611859 / 074-601278



387

### II. SITUACIÓN DE LA OBRA

#### 2.1. ASPECTOS TÉCNICOS:

##### 2.1.1. Situación de la obra:

En el periodo 01/01/2020 al 31/01/2020, se tienen los siguientes avances por cada especialidad:

❖ <b>Obras portuarias</b>		
✓ Ejecutado actual	:	18.11%
✓ Acumulado actual	:	20.87%
❖ <b>Estructura de Tierra</b>		
✓ Ejecutado actual	:	33.68%
✓ Acumulado actual	:	46.45%
❖ <b>Arquitectura</b>		
✓ Ejecutado actual	:	11.26%
✓ Acumulado actual	:	17.43%
❖ <b>Inst Electricas</b>		
✓ Ejecutado actual	:	17.09%
✓ Acumulado actual	:	38.28%
❖ <b>Inst Sanitarias</b>		
✓ Ejecutado actual	:	4.01 %
✓ Acumulado actual	:	6.51%
❖ <b>Equipamiento e impacto ambiental</b>		
✓ Ejecutado actual	:	22.13 %
✓ Acumulado actual	:	22.13%

También se han realizado los informes semanales, enviándose todos los viernes al correo del coordinador de obra.

Con respecto al avance de obra, la mayor incidencia se ha dado en la especialidad de estructuras de tierra, dándose un avance en el presente mes, de 33.68% de dichas partidas.

Se ha recomendado al contratista aperturar mas frentes de trabajo, toda vez que en el próximo mes se tiene un avance programado de 46.84%, siendo el acumulado programado del 70.60%. Obviamente es el mes más crítico del contratista.

Se presenta a continuación un cuadro resumen de las partidas ejecutadas en el segundo mes:

  
.....  
CONSORCIO CALLIZ  
Ing. José Eugenio Márquina Araujo  
Jefe de Supervisión  
Reg. CIP N° 87295



Calle 5 Mz. V lote 11, Residencial Puertas del Sol, Chacupe  
 Chiclayo – Chiclayo – Lambayeque  
 Cel.: 949611859 / 074-601278

PARTIDAS	PARCIALES	VAL N° 01	VAL N° 02	VAL N° 03	ACUMULADOS	%	SALDOS	%
		Dic-19	Ene-20	Feb-20				
01 OBRAS PORTUARIAS	670,203.59	18,512.65	121,378.75		139,891.40	20.87%	530,312.19	79.13%
02 ESTRUCTURA DE TIERRA	380,888.19	49,774.53	128,286.42		178,060.95	46.75%	202,827.24	53.25%
03 ARQUITECTURA	757,015.45	46,686.09	85,268.96		131,955.05	17.43%	625,060.40	82.57%
04 INST. ELECTRICAS	834,463.33	176,791.23	142,644.78		319,436.01	38.28%	515,027.32	61.72%
05 INST.SANITARIAS	709,033.51	17,742.63	28,429.19		46,171.82	6.51%	662,861.69	93.49%
06 EQUIPAMIENTO E IMPACTO AN	993,486.98	0.00	219,817.38		219,817.38	22.13%	773,669.60	77.87%
<b>TOTALES SIN IGV</b>	<b>4,345,091.05</b>	<b>309,507.13</b>	<b>725,825.48</b>		<b>1,035,332.61</b>	<b>23.83%</b>	<b>3,309,758.44</b>	<b>76.17%</b>

2.1.2. Avance programado vigente : 16.74%

2.1.3. Avance ejecutado en el mes : 16.70%

2.1.4. Avance programado acumulado al mes : 23.76%

2.1.5. Avance ejecutado acumulado al mes : 23.83%

2.1.6. Situación actual de avance de obra

- Normal

- Retrasado

- Adelantado : 0.07%

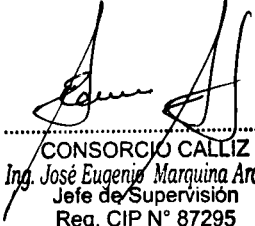
  
 CONSORCIO CALLIZ  
 Ing. José Eugenio Marquina Araujo  
 Jefe de Supervisión  
 Reg. CIP N° 87295

## CONSORCIO CALLIZ

Calle 5 Mz. V lote 11, Residencial Puertas del Sol, Chacupe  
Chiclayo – Chiclayo – Lambayeque  
Cel.: 949611859 / 074-601278



### 2.1.7. Plan de trabajo

#### 2.1.7.1. CONTROL TÉCNICO DE LA OBRA:

- Evaluación de los procesos constructivos.
- Revisión de las instalaciones, equipos, materiales y personal.
- Revisión y aprobación de diseños de ejecución.
- Supervisión de las partidas del expediente técnico.
- Recomendaciones sobre cambios y modificaciones al Exp. Téc.
- Control de Uso de Equipos

#### 2.1.7.2. CONTROL DE CALIDAD DE LA OBRA:

- Cumplimiento de las especificaciones técnicas del expediente técnico
- Cumplimiento de las normas y manuales técnicos.
- Realización de pruebas de control de calidad en materiales.
- Realización de ensayos de laboratorio.

#### 2.1.7.3. CONTROL DE AVANCE DE LA OBRA:

- Control de la programación de obras y avances
- Valorizaciones mensuales.
- Presentación de informes semanales y otros que requiera la entidad.
- Asesoramiento por controversias con el contratista y terceros por daños

#### 2.1.7.4. CONTROL DE MEDIO AMBIENTE:

- Demarcación y aislamiento de área de trabajo.
- Control de ruidos.
- Información y comunicación social.
- Eliminación de material excedente.
- Almacenamiento de materiales.
- Control de agentes contaminantes.
- Limpieza de la obra.

#### 2.1.7.5. CONTROL DE SEGURIDAD.

- Control de accidentes de obra.
- Charlas de seguridad al personal de obra (personal profesional, Técnico, administrativo, obrero y otros).
- Control de cumplimiento de la seguridad en obra.
- Mantenimiento del tránsito en construcción.
- Verificación de facilidades de emergencias médicas.
- Informe de accidentes.
- Procedimientos de emergencia.

#### 2.1.7.6. CONTROL ECONÓMICO FINANCIERO:

- Formulación de adicionales y/o deductivo de obra.
- Análisis de los precios unitarios para partidas nuevas y pactadas con el contratista.
- Control del cronograma valorizado y programado
- Comprobación del pago de sueldos y beneficios sociales.
- Control de carta fianza.
- Control de pago de valorizaciones.
- Control de materiales de construcción

385

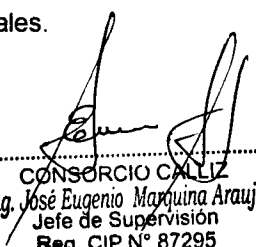
  
CONSORCIO CALLIZ  
Ing. José Eugenio Marquina Araujo  
Jefe de Supervisión  
Reg. CIP N° 87295

## CONSORCIO CALIZ

Calle 5 Mz. V lote 11, Residencial Puertas del Sol, Chacupe  
Chiclayo – Chiclayo – Lambayeque  
Cel.: 949611859 / 074-601278



384

### 2.1.8. Desarrollo de la obra

#### a. Aspectos Críticos

Este mes no se ha registrado ningún aspecto crítico.

#### b. Problemas Presentados

La incompatibilidad entre planos de detalles de especialidades, especificaciones técnicas, presupuesto.

#### c. Acciones Correctivas

Se tomaron las acciones correctivas y se dejó anotado mediante cuaderno de obra.

### 2.1.9. Condiciones meteorológicas

El clima es cálido árido, con escasas precipitaciones.

### 2.1.10. Resultados de la Inspección y Control de Calidad

Se tomaron las siguientes:

Para este mes de enero 2020 se realizó las siguientes pruebas.

- Prueba hidráulica
- Diseño de Mezcla. Concreto  $F'c=280$  kg/cm<sup>2</sup>

### 2.1.11. Equipo mecánico empleado por el contratista

Se tomaron las siguientes:

- 01 Trompo mezclador de 9.5 HP
- 01 plancha compactadora
- 02 baños portátiles
- 01 compresora
- 01 soga
- 02 escaleras de tijera
- 06 andamios metálicos
- 01 grupo eléctrico
- 01 nivel topográfico
- 01 vibardor de concreto
- 01 trozadora de fierro marca DEWOLT 14"
- 01 amoladora grande de 7" DEWOLT
- 02 amoladoras de 4" DEWOLT
- 01 radial para madera de 7" marca BOSCH
- 02 rotomartillo grande de marca DEWOLT
- 01 rotomartillo pequeña de marca DEWOLT
- 02 taladros pequeños
- 01 electrobomba de 0.5 HP
- 01 pulidora
- 04 máquina de soldar
- 01 balde de prueba
- 02 reflectores de 500 W
- 01 de computadora de mesa
- 01 impresora marca CANNON
- 01 laptop
- 02 ventiladores

  
CONSORCIO CALIZ  
Ing. José Eugenio Marquina Araujo  
Jefe de Supervisión  
Reg. GIP N° 87298

# CONSORCIO CALLIZ

Calle 5 Mz. V lote 11, Residencial Puertas del Sol, Chacupe  
Chiclayo – Chiclayo – Lambayeque  
Cel.: 949611859 / 074-601278



## 2.1.12. Personal Profesional y Técnico empleado por el Contratista

- Ingeniero Residente de obra
- Ingeniero Especialista en Estructuras
- Ingeniero especialista en instalaciones sanitarias
- Ingeniero Especialista en Instalaciones Eléctricas
- Especialista en seguridad de obra

383

## 2.1.13. Visitas efectuadas por Funcionarios de la DIGENIPAA

En el mes de enero del 2020 se tuvo la visita del coordinador de obra Arq. Edgar Álvaro Vargas Aguilar.

## 2.1.14. Organización del contratista y recursos empleados en la ejecución de la obra

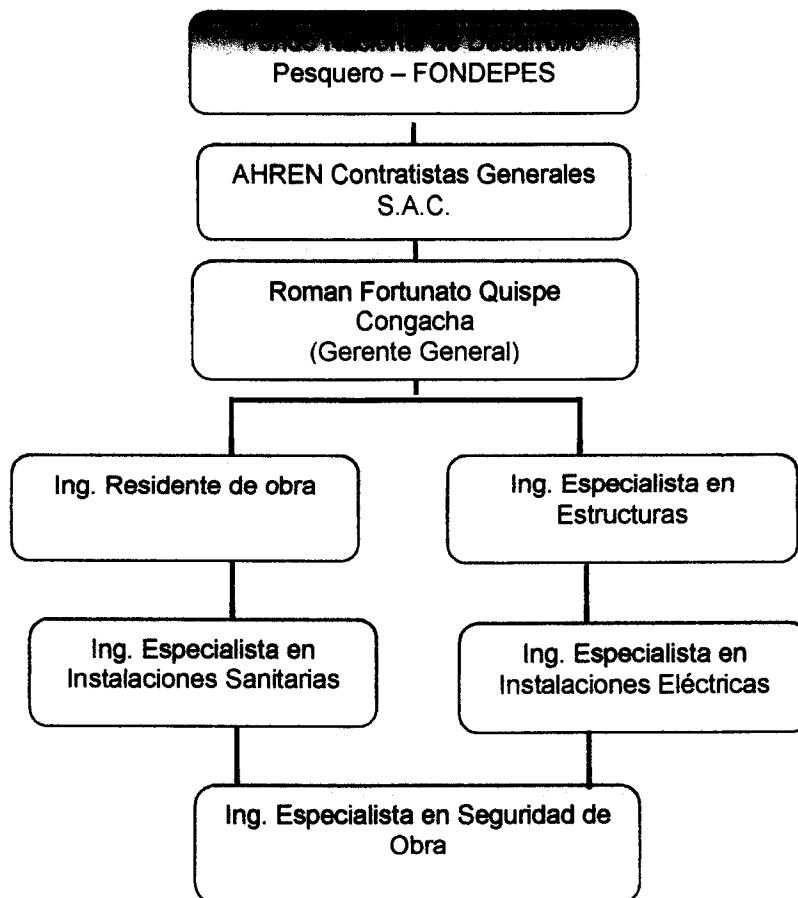

  
CONSORCIO CALLIZ  
Ing. José Eugenio Marquina Araujo  
Jefe de Supervisión  
Reg. CIP N° 87296





**2.1.15. Organización del Supervisor y recurso empleado o asignado a la obra**

Organización del personal clave de la supervisión

N°	Cargo	Cantidad	Supervisión de la Obra / días						Recepción y liquidación		Total Días
			Dic-19	Ene-20	Feb-20	Mar-20	Abr-20	May-20	07/04/2020	08/05/2020	
			23	31	29	31	6	30			160
1	Jefe de Supervisión	1									150
2	Asistente del Ingeniero supervisor	1									150
3	Ingeniero Especialista en Estructuras	1									30
4	Supervisor de instalaciones Sanitarias	1									30
5	Supervisor de instalaciones eléctricas	1									30
6	Especialista en seguridad de obra	1									150

382

*Jose Eugenio Marquina Araujo*  
 CONSORCIO CALLIZ  
 Ing. José Eugenio Marquina Araujo  
 Jefe de Supervisión  
 Reg. CIP N° 87295



Organización del recurso de la supervisión

N°	Recursos y Equipos	Cantidad	Supervisión de la Obra / días						Recepción y liquidación		Total Días
			Dic-19	Ene-20	Feb-20	Mar-20	Abr-20	May-20			
			09/12/2019	31/01/2020	01/02/2020	31/03/2020	01/04/2020	31/05/2020	01/06/2020	01/06/2020	
			23	31	29	31	6	31			
1	Computadora portátil con procesador i7.	6									150
2	Impresora de tamaño de papel A4	1									150
3	Impresora o plotter para tamaño de papel A1.	1									150

381

  
 CONSORCIO CALLIZ  
 Ing. José Eugenio Marquina Araujo  
 Jefe de Supervisión  
 Reg. CIP N° 87295

# CONSORCIO CALLIZ

Calle 5 Mz. V lote 11, Residencial Puertas del Sol, Chacupe  
Chiclayo – Chiclayo – Lambayeque  
Cel.: 949611859 / 074-601278

390



## 2.1.16. Información Miscelánea

El contratista en el mes de enero del 2020 ha cumplido con su cronograma programado.

## 2.1.17. Conclusiones y recomendaciones

### 2.1.17.1. Conclusiones

- ❖ El avance ejecutado mensual es de **16.70 %**.
- ❖ El avance ejecutado acumulado mensual es **23.83 %**
- ❖ El avance programado acumulado mensual es de **23.76%**
- ❖ Por lo tanto la obra se encuentra **adelantada** en **0.07 %** con respecto al avance acumulado (Valorización Contractual).
- ❖ El plazo de termino de obra es hasta 06/04/2020.
- ❖ La valorización del Contratista Neta del mes de enero del 2020 es de:

### Monto a Facturar (Forma de Llenar la Factura)

NETO =	725,825.48
IGV =	130,648.59
<hr/>	
TOTAL =	856,474.07

### Monto a Entregar al Contratista

NETO - Ret =	725,825.48
IGV =	130,648.59
<hr/>	
TOTAL =	856,474.07

**Compromiso a solicitador (S/)**

**856,474.07**

### 2.1.17.2. Recomendaciones

- ✓ La Supervisión recomienda al Contratista aumentar el personal y aperturar más frentes de trabajo, enfocandose en la **RUTA CRITICA**. De tomarse en cuenta que el próximo mes (febrero del 2020) se tiene un avance programado de 46.84%, siendo el acumulado programado del 70.60%, resultando el mes más crítico para el contratista ejecutor de obra.
- ✓ La Supervisión recomienda al Contratista realizar con anticipación cualquier consulta para no generar atraso en su ruta crítica debido a la falta de información o pronunciamiento de especialistas.
- ✓ **SE APRUEBA LA VALORIZACIÓN N° 2 del EJECUTOR DE OBRA**, ya que la Supervisión está de acuerdo con lo valorizado correspondiente al mes de enero del 2020.
- ✓ Se recomienda al Representante Legal del Consorcio Calliz, presentar este informe, en mesa de partes del Fondo Nacional de Desarrollo Pesquero – FONDEPES, sito en Av. Petit Thouars N° 115, Cercado de Lima, distrito, provincia y departamento de Lima, para el tramite de pago del contratista Ejecutor de Obra, ya que cumple con toda la documentación pertinente.

  
CONSORCIO CALLIZ  
Ing. José Eugenio Marquina Araujo  
Jefe de Supervisión  
Reg. CIP N° 87295

379

---

---

III. Aspectos economicos

---

---

378

CONSORCIO CALLIZ

Calle 5 Mz. V lote 11, Residencial Puertas del Sol, Chacupe  
Chiclayo – Chiclayo – Lambayeque  
Cel.: 949611859 / 074-601278



III. ASPECTOS ECONÓMICOS

3.1. Número de valorizaciones tramitadas	:	2
3.2. Número de valorizaciones pagadas	:	1
3.3. Monto valorizado en el mes	:	S/ 856,474.07
3.4. Monto Pagado Acumulado	:	S/ 365,218.41
3.5. Cuadro del estado de las amortizaciones de los adelantos	:	S/ 0.00

  
CONSORCIO CALLIZ  
Ing. José Eugenio Marquina Araujo  
Jefe de Supervisión  
Reg. CIP N° 87295

377

---

---

IV. Aspectos Administrativos

---

---

CONSORCIO CALLIZ

Calle 5 Mz. V lote 11, Residencial Puertas del Sol, Chacupe  
Chiclayo – Chiclayo – Lambayeque  
Cel.: 949611859 / 074-601278

376



#### IV. ASPECTOS ADMINISTRATIVOS

- 4.1. Ingeniero Residente : Cesar Augusto Urbina Villalobos - CIP 84297
- 4.2. N° Operarios contratados al presente mes: 07
- 4.3. N° Obreros contratados al presente mes : 03
- 4.4. N° de jornales acum. al presente mes : 06
- 4.5. N° de horas hombre H-H (presente mes) : 08
- 4.6. N° de horas máquina H-M (presente mes) : 05

  
CONSORCIO CALLIZ  
Ing. Jose Eugenio Maxquina Araujo  
Jefe de Supervisión  
Reg. CIP N° 87295

375

---

---

V. Documentos Adjuntos

---

---



374

CONSORCIO CALLIZ

Calle 5 Mz. V lote 11, Residencial Puertas del Sol, Chacupe  
Chiclayo – Chiclayo – Lambayeque  
Cel.: 949611859 / 074-601278  
V. DOCUMENTOS ADJUNTOS



5.1. Resumen Ejecutivo

5.2. Copias del cuaderno de obra

5.3. Cuadro Resumen de la valorización mensual

5.4. Controles de calidad técnica, pruebas y ensayos de laboratorio,

5.5. Gráfico de avance programado versus ejecutado.

5.6. Panel fotografico

5.7. Copia de las pólizas de seguro

5.8. Relación de documentos recibidos y trámite dispensado

5.9. Relación de documentos emitidos

5.10. Documentación Adicional: Contrato del ejecutor de obra

5.11. Carta fianza de fiel cumplimiento

5.12. Acta de entrega de terreno

5.13. Anexo 2 – Lista de verificación sobre las valorizaciones de obra

5.14. Informe del contratista (valorización del contratista de obra)

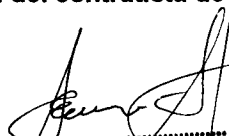
  
CONSORCIO CALLIZ  
Ing. José Eugenio Marquina Araujo  
Jefe de Supervisión  
Reg. CIP N° 87295

373

---

---

## 5.1. Resumen Ejecutivo

---

---

CONSORCIO CALLIZ

Calle 5 Mz. V lote 11, Residencial Puertas del Sol, Chacupe  
Chiclayo – Chiclayo – Lambayeque  
Cel.: 949611859 / 074-601278



**INFORMACION DEL CONTRATISTA EJECUTOR DE LA OBRA**

Entidad : FONDO NACIONAL DE DESARROLLO PESQUERO (FONDEPES)  
Ejecutor de Obra : AHREN CONTRATISTAS GENERALES S.A.C.  
Representante Legal Común : Roman Fortunato Quispe Congacha.  
Saldo de Obra : "Mejoramiento de los servicios del desembarcadero pesquero artesanal en la Localidad de Quilca, Provincia de Camana, Región Arequipa"  
Sistema de Contratación Obra : A Suma alzada.  
Contrato de Ejecución : N° 071-2019-FONDEPES  
Proceso de Selección Contratista : Licitación Pública N° 01-2019-FONDEPES  
Valor Referencial : S/ 5'696,897.18 (Julio del 2019)  
Monto Contratado : S/ 5'127,207.47 (29/11/2019)  
Factor de Relación : 0.90000  
Plazo De Ejecución : 120 días calendario  
Fecha Firma de Contrato : 29/11/2019  
Monto Fiel cumplimiento Contrato : S/ 512,720.75  
Carta Fianza Fiel Cumplimiento : N° 0011-0380-9800252355-37  
Monto Adelanto Directo Solicitado : No solicito adelanto directo  
Monto Adelanto Materiales Solicitado: No ha solicitado adelanto de materiales a la fecha  
Fecha Entrega de Terreno : 06/12/2019  
Fecha Inicio de Obra : 09/12/2019  
Fecha Terminó Programado de Obra: 06/04/2020  
Fecha de paralización de Obra : -  
Fecha de reinicio de Obra : -  
Residente de obra : Ing. Cesar Augusto Urbina Villalobos - CIP 84297

  
CONSORCIO CALLIZ  
Ing. Jose Eugenio Marquina Araujo  
Jefe de Supervisión  
Reg. CIP N° 87295

# CONSORCIO CALLIZ

Calle 5 Mz. V lote 11, Residencial Puertas del Sol, Chacupe  
Chiclayo – Chiclayo – Lambayeque  
Cel.: 949611859 / 074-601278



371

## INFORMACION DEL CONSULTOR SUPERVISOR DE LA OBRA

Entidad : FONDO NACIONAL DE DESARROLLO PESQUERO (FONDEPES)  
Supervisor de Obra : Consorcio Calliz  
Representante Legal Común : Juan Esteban Zapata Zuloeta.  
Saldo de Obra : "Mejoramiento de los servicios del desembarcadero pesquero artesanal en la Localidad de Quilca, Provincia de Camana, Región Arequipa"  
  
Sistema de Contratación Obra : A tarifas (supervisión de ejecución de saldo de obra) y A Suma alzada (liquidación de saldo de obra).  
  
Contrato de Supervisión : N° 050-2019-FONDEPES  
Proceso de Selección Consultor : Adjudicación Simplificada N° 052-2019-FONDEPES  
Valor Referencial : S/ 290,830.89 (Setiembre del 2019)  
Monto Contratado : S/ 261,747.81 (19/11/2019)  
Factor de Relación : 0.90000  
Plazo de Supervisión : 150 días calendario  
Fecha Firma de Contrato : 19/11/2019  
Monto Fiel cumplimiento Contrato : S/ 26,174.78  
Carta Fianza Fiel Cumplimiento : Retención (numeral 149.4 del Art. 149° del RLCE)  
Monto Adelanto Directo Solicitado : No solicito adelanto directo  
Monto Adelanto Materiales Solicitado: No corresponde  
Fecha Entrega de Terreno : 06/12/2019  
Fecha Inicio de Obra : 09/12/2019  
Fecha Termino Programado de Obra: 06/04/2020  
Fecha de paralización de Obra : -  
Fecha de reinicio de Obra : -  
Jefe de supervisión : Ing. José Eugenio Marquina Araujo - CIP 87295

  
CONSORCIO CALLIZ  
Ing. José Eugenio Marquina Araujo  
Jefe de Supervisión  
Reg. CIP N° 87295

370

---

---

5.2. Copias del cuaderno de obra

---

---

CONSORCIO CALLIZ

369

Calle 5 Mz. V lote 11, Residencial Puertas del Sol, Chacupe  
Chiclayo – Chiclayo – Lambayeque  
Cel.: 949611859 / 074-601278

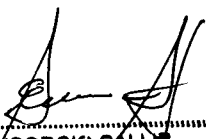

COPIAS DEL CUADERNO DE  
OBRA:  
VEÁSE DESDE EL FOLIO 281  
HASTA EL FOLIO 324

  
CONSORCIO CALLIZ  
Ing. José Eugenio Marquina Araujo  
Jefe de Supervisión  
Reg. GIP N° 87295

368

---

---

5.3. Cuadro Resumen de la valorización mensual

---

---

367  
CONSORCIO CALLIZ

Calle 5 Mz. V lote 11, Residencial Puertas del Sol, Chacupe  
Chiclayo – Chiclayo – Lambayeque  
Cel.: 949611859 / 074-601278



CUADRO RESUMEN DE LA  
VALORIZACIÓN MENSUAL:  
VEÁSE DESDE EL FOLIO 279  
HASTA EL FOLIO 279

  
CONSORCIO CALLIZ  
Ing. José Eugenio Marquina Araujo  
Jefe de Supervisión  
Reg. CIP N° 87295



366

---

**5.4. Controles de calidad técnica, pruebas y ensayos de laboratorio de acuerdo a las partidas en ejecución y las especificaciones técnicas del proyecto con sus respectivas interpretaciones**

---

CONSORCIO CALLIZ

Calle 5 Mz. V lote 11, Residencial Puertas del Sol, Chacupe  
Chiclayo – Chiclayo – Lambayeque  
Cel.: 949611859 / 074-601278

365



CONTROLES DE CALIDAD  
TÉCNICA, PRUEBAS Y ENSAYOS  
DE LABORATORIO DE ACUERDO A  
LAS PARTIDAS EN EJECUCIÓN Y  
LAS ESPECIFICACIONES  
TÉCNICAS DEL PROYECTO CON  
SUS RESPECTIVAS  
INTERPRETACIONES:  
VEÁSE DESDE EL FOLIO 188  
HASTA EL FOLIO 221

  
CONSORCIO CALLIZ  
Ing. José Eugenio Marquina Araujo  
Jefe de Supervisión  
Reg. GIP N° 87295

364

---

---

5.5. Gráfico de avance programado VS ejecutado

---

---

**VALORACION DE OBRAS N° 02 - CURVA 'S'**

(del 01 de enero del 2020 al 31 de enero 2020)

Obras :

SALDO DEL MEJORAMIENTO DE LOS SERVICIOS DEL DESMARCADERO PESQUERO ARTESANAL DE LA LOCALIDAD DE QUILCA, PROVINCIA DE CAMANA, REGION AREQUIPA

Ubicación : QUILCA-CAMANA-AREQUIPA  
 Contratista : ANREN CONSTRATISTS GENERALES SAC  
 Plazo de Ejecucion : 120 DIAS CALENDARIOS  
 Supervisor : ING. JOSE MARQUINA ARAUJO  
 Residente : ING. CESAR AUGUSTO URBINA VILLALOBOS DE SILVA

Monto del Contrato ( : 4,427,640.30 Sin IGV  
 Factor de Retencion : 0.0000

<b>SITUACION ACTUAL DE LA OBRA ADELANTADA</b>
<b>23.83%</b>

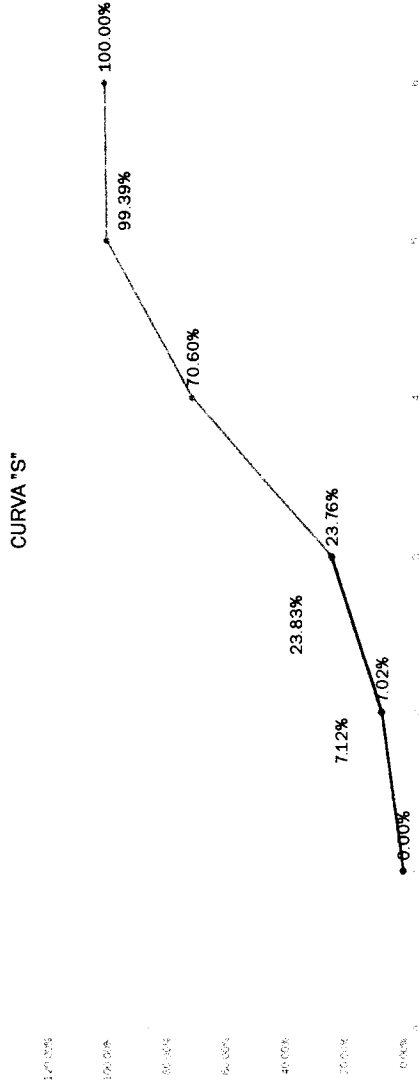

363

	INICIO	Del 9 de diciembre de diciembre 2019	Del 10 al 31 de enero 2020	Del 1 de febrero al 29 de febrero del 2020	Del 1 de marzo al 31 de marzo 2020	Del 01 de abril al 06 de abril del 2020	total
PRECTADO ACUMULADO SIN IGV	0	304,823.87	1,032,369.48	3,067,576.90	4,318,691.12	4,345,077.63	100.00%
% ACUMULADO	0.0%	7.02%	23.76%	70.60%	99.39%	100.00%	
EJECUTADO ACUMULADO SIN IGV	0	309,507.13	1,035,332.61	1,035,332.61			
% ACUMULADO	0.0%	7.12%	23.83%				

DESCRIPCION	INICIO	Del 9 de diciembre al 31 de diciembre 2019	Del 10 al 31 de enero 2020	Del 1 de febrero al 29 de febrero del 2020	Del 1 de marzo al 31 de marzo 2020	Del 01 de abril al 06 de abril del 2020	total
PROYECTADO sin IGV		304,823.87	727,545.62	2,035,207.41	1,251,114.23	26,386.51	4,345,077.63
PREYECTADO ACUMULADO SIN IGV	0	304,823.87	1,032,369.48	3,067,576.90	4,318,691.12	4,345,077.63	
% ACUMULADO	0.0%	7.02%	23.76%	70.60%	99.39%	100.00%	
REAL Sin IGV		309,507.13	726,825.48				1,035,332.61
EJECUTADO ACUMULADO SIN IGV	0	309,507.13	1,035,332.61				
% ACUMULADO	0.0%	7.12%	23.83%				

*José Eugenio Marquina Araujo*  
**CONSORCIO CALLIZ**  
 Ing. José Eugenio Marquina Araujo  
 Jefe de Supervisión  
 Reg. CIP N° 87295

CONSORCIO CALIZ

Calle 5 Mz. V lote 11, Residencial Puertas del Sol, Chacupe  
Chiclayo – Chiclayo – Lambayeque  
Cel.: 949611859 / 074-601278



362

**GRÁFICO DE AVANCE  
PROGRAMADO VS EJECUTADO:  
TAMBIÉN PUEDE VERSE DESDE  
EL FOLIO 186 HASTA EL FOLIO 186**

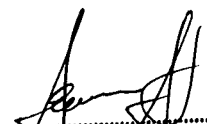
  
CONSORCIO CALIZ  
Ing. José Eugenio Marquina Araujo  
Jefe de Supervisión  
Reg. GIP N° 87295

361

---

---

5.6. Panel Fotográfico

---

---

CONSORCIO CALLIZ

Calle 5 Mz. V lote 11, Residencial Puertas del Sol, Chacupe  
Chiclayo – Chiclayo – Lambayeque  
Cel.: 949611859 / 074-601278



360

PANEL FOTOGRÁFICO:  
VEÁSE DESDE EL FOLIO 132  
HASTA EL FOLIO 174

  
-----  
CONSORCIO CALLIZ  
Ing. José Eugenio Marquina Araujo  
Jefe de Supervisión  
Reg. GIP N° 87295

359

---

---

5.7. Copias de las pólizas de seguro

---

---



CONSORCIO CALLIZ

Calle 5 Mz. V lote 11, Residencial Puertas del Sol, Chacupe  
Chiclayo – Chiclayo – Lambayeque  
Cel.: 949611859 / 074-601278



358

**COPIAS DE LAS PÓLIZAS DE  
SEGUROS:  
VEÁSE DESDE EL FOLIO 48 HASTA  
EL FOLIO 122**

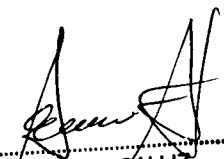
  
CONSORCIO CALLIZ  
Ing. José Eugenio Marquina Araujo  
Jefe de Supervisión  
Reg. CIP N° 87295

357

---

**5.8. Relación de documentos recibidos y trámite dispensado**

---

CONSORCIO CALLIZ

Calle 5 Mz. V lote 11, Residencial Puertas del Sol, Chacupe  
Chiclayo – Chiclayo – Lambayeque  
Cel.: 949611859 / 074-601278



356

RELACIÓN DE DOCUMENTOS  
RECIBIDOS Y TRÁMITES  
DISPENSADO:  
VEÁSE DESDE EL FOLIO 27 HASTA  
EL FOLIO 27

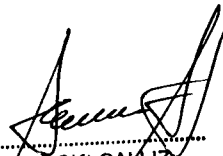
  
CONSORCIO CALLIZ  
Ing. José Eugenio Marquina Araujo  
Jefe de Supervisión  
Reg. CIP N° 87295

355

---

---

## 5.9. Relación de documentos emitidos

---

---

CONSORCIO CALIZ

Calle 5 Mz. V lote 11, Residencial Puertas del Sol, Chacupe  
Chiclayo – Chiclayo – Lambayeque  
Cel.: 949611859 / 074-601278

354

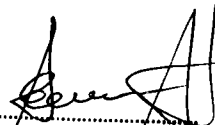

RELACIÓN DE DOCUMENTOS  
EMITIDOS:  
VEÁSE DESDE EL FOLIO 24 HASTA  
EL FOLIO 25

  
CONSORCIO CALIZ  
Ing. José Eugenio Marquina Araujo  
Jefe de Supervisión  
Reg. CIP N° 87295

353

---

**5.10. DOCUMENTACIÓN ADICIONAL**  
**Contrato del ejecutor de obra**

---

CONSORCIO CALLIZ

352

Calle 5 Mz. V lote 11, Residencial Puertas del Sol, Chacupe  
Chiclayo – Chiclayo – Lambayeque  
Cel.: 949611859 / 074-601278

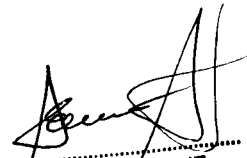

**CONTRATO DE OBRA:  
VEÁSE DESDE EL FOLIO 37 HASTA  
EL FOLIO 45**

  
CONSORCIO CALLIZ  
Ing. José Eugenio Marquina Araujo  
Jefe de Supervisión  
Reg. CIP N° 87295

351

---

---

5.11. Carta fianza de fiel cumplimiento

---

---



CONSORCIO CALLIZ

Calle 5 Mz. V lote 11, Residencial Puertas del Sol, Chacupe  
Chiclayo – Chiclayo – Lambayeque  
Cel.: 949611859 / 074-601278

350

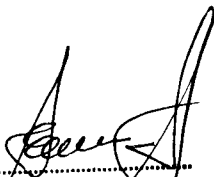

**CARTA FIANZA DE FIEL  
CUMPLIMIENTO:  
VEÁSE DESDE EL FOLIO 34 HASTA  
EL FOLIO 35**

  
-----  
CONSORCIO CALLIZ  
Ing. José Eugenio Marguina Araujo  
Jefe de Supervisión  
Reg. CIP N° 87295

349

---

---

5.12. Acta de entrega de terreno

---

---

CONSORCIO CALLIZ

Calle 5 Mz. V lote 11, Residencial Puertas del Sol, Chacupe  
Chiclayo – Chiclayo – Lambayeque  
Cel.: 949611859 / 074-601278

348

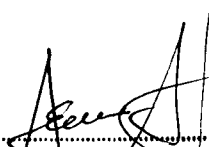

# ACTA DE ENTREGA DE TERRENO: VEÁSE DESDE EL FOLIO 46 HASTA EL FOLIO 46

  
-----  
CONSORCIO CALLIZ  
Ing. José Eugenio Marquina Araujo  
Jefe de Supervisión  
Reg. CIP N° 87295

347

---

5.13. Anexo N° 2 – Lista de verificación sobre valorizaciones de obra

---



**ANEXO 2-LISTA DE VERIFICACION SOBRE VALORIZACIONES DE OBRA**

I.- INFORMACION DE LA VALORIZACION					
<b>NONBRE DEL PROYECTO/OBRA</b>	Saldo del mejoramiento de los servicios del desembarcadero pesquero artesanal de la localidad de Quilca, provincia de Camana, región Arequipa.				
<b>MONTO DE LA VALORIZACION</b>	S/	856,474.07	<b>FECHA DE PRESENTACION</b>		<b>SITRADO</b>
<b>PERIODO Y MES DE VALORIZACION</b>	Periodo 01/01/2020 hasta el 01/01/2020 - mes de enero del 2020		<b>N° VALORIZACION</b>	Valorización N° 02	
II.-INFORMACION DE PROYECTO					
<b>NOMBRE DEL PROYECTO/OBRA</b>	Saldo del mejoramiento de los servicios del desembarcadero pesquero artesanal de la localidad de Quilca, provincia de Camana, región Arequipa.				
<b>CODIGO</b>	SNIP N° 67963	<b>PROVINCIA</b>	Camana		
<b>DEPARTAMENTO</b>	Arequipa	<b>DISTRITO</b>	Quilca		

III.-REVISION DOCUMENTARIA					
DESCRIPCION		REVISION			OBSERVACIONES
1	Adjunta carta de presentación de la valorización correspondiente al mes valorizado	✓			Folio 343
2	Presenta informe mensual de la valorización correspondiente al mes valorizado	✓			Folio 329-341
3	Adjunta grafico de la curva "s" correspondiente al avance acumulado de la obra	✓			Folio 186
4	Presenta copia legible del contrato de obra	✓			Folio 37 - 45
5	Presenta copia legible del contrato de consorcio				No corresponde, ya que no fue en consorcio
6	Presenta copia legible del acta de entrega de terreno	✓			Folio 46
7	Presenta código de cuenta interbancaria (CCI)	✓			Folio 19
8	Presenta cuenta de detracciones	✓			Folio 14
9	Presenta factura correspondiente al monto y mes de valorización	✓			Folio 21
10	Presenta copia de seguros (SCTR-POLIZA CAR)	✓			Folio 48 - 121
11	Presenta ficha RUC del consorcio y/o empresa correspondiente	✓			Folio 16 - 17
12	Presenta copia legible y vigente de la carta fianza de acuerdo al monto acordado	✓			Folio 34 - 35
13	Presenta control de metrados ejecutados del periodo valorizado.	✓			Folio 226 - 249
IV.- REVISION TECNICA					
14	Presenta ficha de identificación de la obra	✓			Folio 338
15	Presenta calendario valorizado consistente y correspondiente al mes valorizado	✓			Folio 176 - 184
16	Presenta valorización de obra debidamente fundamentada y correspondiente al mes valorizado (por partida y/o especialidades)	✓			Folio 251 - 277
17	Presenta resumen consistente de la valorización mensual	✓			Folio 279
18	Presenta debidamente fundamentando la aplicación del cálculo de reajuste autorizado				Se presentará en la liquidación del contrato

CONSORCIO CALLIZ  
Ing. José Eugenio Marquina Araujo  
Jefe de Supervisión  
Reg. CIP N° 87295



19	Resumen de valorizaciones de obras ejecutadas correspondiente al mes valorizado y consistente a los requisitos 15,16,17	✓					Folio 326
20	Presenta debidamente fundamentada la aplicación de índices unificados						Se presentará en la liquidación del contrato
21	Presenta debidamente fundamentada la aplicación de la fórmula polinómica						Se presentará en la liquidación del contrato
22	Presenta de manera consistente la deducción por adelanto de materiales						No corresponde, debido a que aún no solicita adelanto por materiales
23	Presenta de manera consistente la amortización de adelanto de materiales						No corresponde, debido a que aún no solicita adelanto por materiales
24	Presenta grafico de la curva "S" (mensual debidamente fundamentado y reflejando lo valorizado)	✓					Folio 186
25	Presenta recibos pago de ESSALUD correspondiente al periodo valorizado	✓					Folio 29
26	Presenta recibo de pago CONAFOVICER correspondiente al periodo valorizado	✓					Folio 31
27	Presenta constancia de no adeudo de SENCICO correspondiente al periodo valorizado	✓					Folio 30
28	Presenta copia legible del cuaderno de obra correspondiente al periodo valorizado	✓					Folio 281 - 324
29	Presenta panel fotográfico y/o evidencia filmica correspondiente a los trabajos ejecutados y consignados en la valorización	✓					Folio 132 - 174
30	Presenta informe mensual de seguridad correspondiente al periodo valorizado	✓					Folio 123 - 129
31	Presenta protocolos de pruebas correspondiente al periodo valorizado	✓					Folio 188 - 191
32	Presenta fichas y/o hojas técnicas de materiales utilizados en el periodo valorizado	✓					Folio 193 - 207
33	Presenta fichas y/o hojas de materiales, equipos y equipamiento utilizado en el periodo valorizado	✓					Folio 208 - 221
34	Aplica el calculo de penalidades al periodo valorizado						No aplica
35	El contrato y/o contratista de la obra se encuentra apercibido						No
36	El proyecto cuenta con certificación presupuestal	✓					
37	El proyecto cuenta con Compromiso Anual	✓					

V.- CONCLUSIONES

DESCRIPCION		ESTADO
EPECIALISTA	N° COLEGIATURA	FIRMA Y SELLO

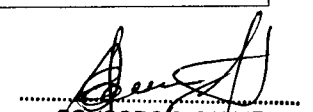
  
 CONSORCIO CALLIZ  
 Ing. José Eugenio Marquina Araujo  
 Jefe de Supervisión  
 Reg. CIP N° 87295

---

5.14. Informe del contratista  
(Valorización del contratista de obra)

---

QUILCA, 31 de enero del 2020.

**CARTA N° 0175-2020Q-ACGSAC-GR**

**Señores**  
CONSORCIO CALLIZ

**Atencion**  
José Marquina Araujo  
Supervisor de Obra

**Referencia**

Valorización N° 02

**Presente.-**

Por medio de la presente es un placer saludarlo y a su vez cumplimos con hacerle llegar nuestra valorización N°02 desde de 01 de enero hasta el 31 de enero del 2020 de la obra **“SALDO DEL MEJORAMIENTO DE LOS SERVICIOS DEL DESEMBARCADERO PESQUERO ARTESANAL DE LA LOCALIDAD DE QUILCA, PROVINCIA DE CAMANA, REGION AREQUIPA”**

Sin más que decir, me despido.

Atentamente.

  
CESAR AUGUSTO  
URBINA VILLALOBOS  
INGENIERO CIVIL  
Reg CIP N° 84297

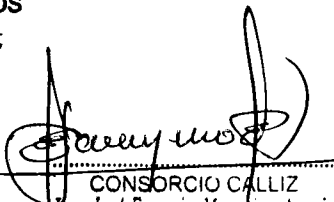
  
CONSORCIO CALLIZ  
Ing. José Eugenio Marquina Araujo  
Supervisor de Supervisión  
Reg. CIP N° 87295  
H: 15  
D: 31/01/2020

**AHREN CONTRATISTAS GENERALES S.A.C.**

  
Ing. Roman Luis Congacha  
REPRESENTANTE LEGAL



QUILCA, 31 de enero del 2020.

**CARTA N° 0176-2020Q- ACGSAC-GR**

**Señores**  
CONSORCIO CALLIZ

**Atencion**  
José Marquina Araujo  
Supervisor de Obra

**Referencia**

Solicitud de cancelación de Valorización N° 02

**Presente.-**

Por medio de la presente es un placer saludarlo y a su vez cumplimos con hacerle llegar nuestra valorización N°02 desde de 01 de enero hasta el 31 de enero del 2020 y así mismo solicitarle la cancelación por el monto total de S/ 856,474.07 (ochocientos cincuenta y seis mil cuatrocientos setenta y cuatro con 07 /100 soles de la obra **“SALDO DEL MEJORAMIENTO DE LOS SERVICIOS DEL DESEMBARCADERO PESQUERO ARTESANAL DE LA LOCALIDAD DE QUILCA, PROVINCIA DE CAMANA, REGION AREQUIPA”**

Sin más que decir, me despido.

Atentamente.

**AHREN CONTRATISTAS GENERALES S.A.C.**

  
.....  
Ing. Roman [illegible] Congacha  
REPRESENTANTE LEGAL

  
CESAR AUGUSTO  
URBINA VILLALOBOS  
INGENIERO CIVIL  
Reg CIP N° 84297

## VALORIZACION N°02

**PROYECTO:** SALDO DEL MEJORAMIENTO DE LOS SERVICIOS DEL DESEMBARCADERO PESQUERO ARTESANAL DE LA LOCALIDAD DE QUILCA, PROVINCIA DE CAMANA, REGION AREQUIPA

**CONTRATISTA:** AHREN CONTRATISTAS GENERALES SAC

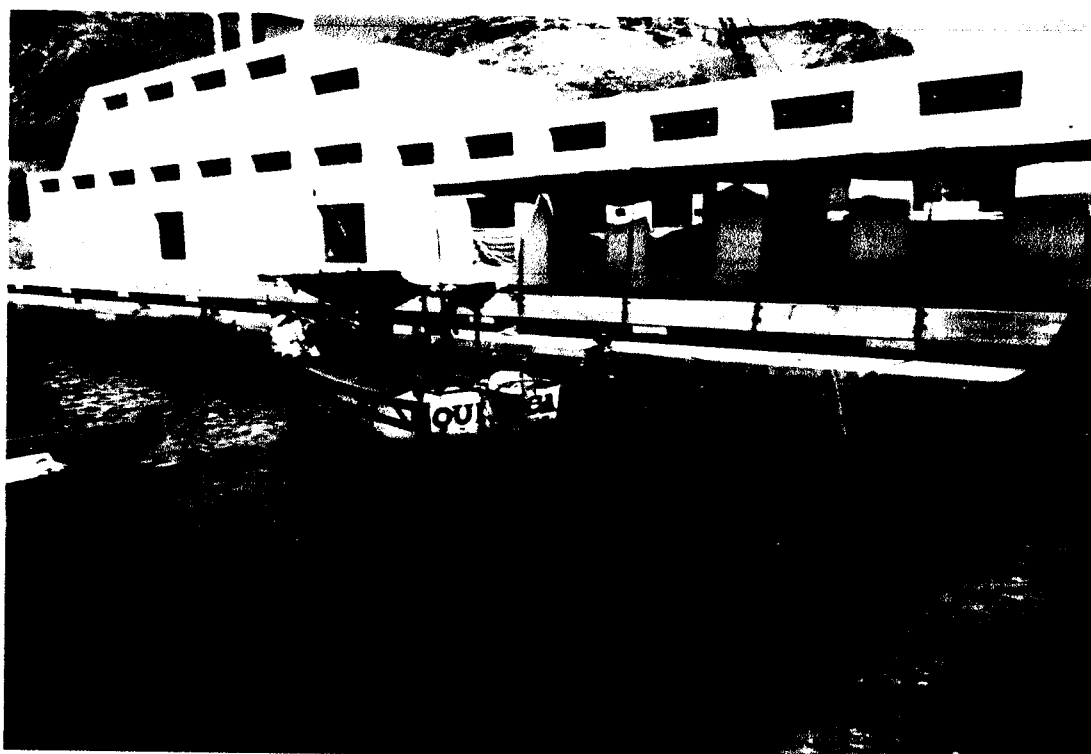

**PROPIETARIO : FONDEPES**  
**DISTRITO : QUILCA**  
**DEPARTAMENTO : AREQUIPA**

AHREN CONTRATISTAS GENERALES S.A.C.

  
Ing. Roman E. Pisco Congacha  
REPRESENTANTE LEGAL

  
CESAR AUGUSTO  
URBINA VILLALOBOS  
INGENIERO CIVIL  
Reg. CIP N° 84297

**ENERO DEL 2020**

  
CONSORCIO CALLIZ  
Ing. José Eugenio Marquina Araujo  
Jefe de Supervisión  
Reg. CIP N° 87295

AHREN

1

## INDICE

- I. DATOS GENERALES**
  - II. SITUACION DE LA OBRA**
    - 2.1.1 Situación de la Obra:
    - 2.1.2 Avance programado vigente
    - 2.1.3 Avance ejecutado en el mes
    - 2.1.4 Avance programado acumulado al mes
    - 2.1.5 Avance ejecutado acumulado al mes
    - 2.1.6 Situación actual de avance en el mes
    - 2.1.7 Plan de trabajo
    - 2.1.8 Desarrollo de la Obra
    - 2.1.9 Condiciones Meteorológicos
    - 2.1.10 Resultados de inspección y control de calidad de trabajos realizados por el contratista
    - 2.1.11 Equipos mecánicos empleados
    - 2.1.12 Personal profesional y técnico empleado por el contratista en el periodo del informe
    - 2.1.13 Visitas efectuadas por funcionarios de la DIGENIPAA.
    - 2.1.14 Organización de contratista y recursos empleados o asignado a la obra
    - 2.1.15 Organización del supervisor y recursos empleados o asignado a la obra
    - 2.1.16 Información Miscelánea
    - 2.1.17 Conclusiones y recomendaciones
  - III. ASPECTOS ECONOMICOS**
    - 3.1 Numero de valorizaciones tramitadas:
    - 3.2 Numero de valorizaciones Pagadas:
    - 3.3 Monto valorizado del mes
    - 3.4 Monto pagado acumulado
    - 3.5: Cuadro del estado de las amortizaciones de los adelantos
  - IV. ASPECTOS ADMINISTRATIVOS**
    - 4.1 Ingeniero Residente
    - 4.2 Numero de operarios contratados en el presente mes
    - 4.3 Numero de Obreros (ayudantes) contratados en el presente mes:
    - 4.4 Numero de Jornales acumulados al presente mes
    - 4.5 Número de horas hombre HH presente mes
    - 4.6 Número de horas maquina HM presente mes
  - V. ADJUNTAR LA SIGUIENTE DOCUEMTACION**
    - 5.1 Resumen ejecutivo
    - 5.2 Cuaderno de obra
    - 5.3 Cuadro resumen de valorización
      - 5.3.1 Valorizaciones
- CESAR AUGUSTO URBINA VILLALOBOS**  
INGENIERO CIVIL  
Reg CIP N° 84297
- CONSORCIO GALIZ**  
Ing. José Eugenio Marquina Araujo  
Jefe de Supervisión  
Reg. CIP N° 87295
- AHREN CONTRATISTAS GENERALES S.A.C.**  
Ing. Roman F. Espe Congacha  
REPRESENTANTE LEGAL
- AHREN** 2

5.3.2 Planilla de metrados

5.3.3 Orden de pago

5.4 Controles de calidad

5.5 Curva "s"

5.5.1 Cronograma valorizado

5.6 Panel fotográfico

5.7 Documentación

- Poliza car
- Sctr
- Contrato y entrega de terreno
- Carta fianza
- Sencico y conafovicar
- Informe de seguridad

5.8 Relación de documentos recibidos

5.9 Relación de documentos emitidos

5.10 Otros documentos que considere necesario

- Factura
- Cci cuenta interbancaria
- Ficha ruc
- Cuenta detracciones
- Ordenes de servicio y pagos realizados

  
CESAR AUGUSTO  
URBINA VILLALOBOS  
INGENIERO CIVIL  
Reg. CIP N° 84297

AHREN CONTRATISTAS GENERALES S.A.C.  
  
Ing. Roman F. Gálvez Congacha  
REPRESENTANTE LEGAL

  
~~CONSORCIO GALLI~~  
Ing. José Eugenio Marquina Arango  
Jefe de Supervisión  
Reg. CIP N° 87285

I. DATOS GENERALES

VALORIZACION DE OBRA N° 02 (del 01 de enero del 2020 al 31 de enero 2020)

1	Obra	SALDO DEL MEJORAMIENTO DE LOS SERVICIOS DEL DESEMBARCADERO PESQUERO ARTESANAL DE LA LOCALIDAD DE QUILCA, PROVINCIA DE CAMANA, REGION AREQUIPA
2	Ubicación	
	Departamento	AREQUIPA
	Provincia	CAMANA
	Distrito	QUILCA
1,1	Contrato de Obra	N°071-2019-FONDEPES
1,2	Fecha de suscripcion	
1,3	Contratista de obra	AHREN CONTARTISTAS GENERALES SAC
1,4	Monto del contrato, con IGV	S/ 5.127.207,47
1,5	Supervision de Obra	Consortio CALLIZ
1,6	Contrato de supervision	
1,7	Fecha de suscripcion	
1,8	Monto contratado de supervision (Incluido IGV)/	
1,9	Plazo de ejecución según Contrato	120 dc
1,10	Monto adelanto ( con IGV)	
1,11	Fecha	
1,12	Entrega del terreno	06-dic-2019
1,13	Fecha inicio de obra	09-dic-2019
1,14	Fecha de termino contractual	06-abr-2020
1,15	Carta fianza de fiel cumplimiento	
	Monto	512,720,15
	Entidad financiera	BBVA CONTINENTAL
	Vigencia hasta	01-mar-2020
1,16	Carta fianza de Adelanto en efectivo	No se solicitado
	Monto	
	Entidad financiera	
	Vigencia hasta	
1,17	Carta fianza de adelanto de materiales	No se solicitado
	Monto	
	Entidad financiera	
	Vigencia hasta	
1,18	Carta fianza por el diferencial de la obra	No se solicitado
	Monto	
	Entidad financiera	
	Vigencia hasta	
1,19	Ampliaciones de plazo	
	R.G.G.Nª	
	Nº de dias	
	Desde .....Hasta.....	
	Monto con IGV	
1,18	Adicionales de Obra	
	R.J.Nª	
	nª DE Dias	
	Desde .....Hasta.....	
	Monto con IGV	
	Incidencias acumuladas	

  
**CESAR AUGUSTO URBINA VILLALOBOS**  
 INGENIERO CIVIL  
 Reg CIP N° 84297

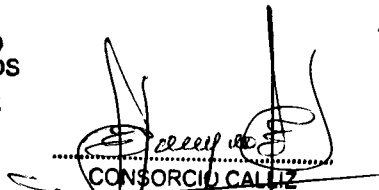
  
 CONSORCIO CALLIZ  
 Ing. Jose Eugenio Marquina Araujo  
 Jefe de Supervision  
 Reg. CIP N° 87295

**AHREN CONTRATISTAS GENERALES S.A.C.**  
  
 Ing. Roman Enrique Zúñiga Congacha  
 REPRESENTANTE LEGAL

## II. SITUACION DE LA OBRA

### 2.1 ASPECTOS TECNICOS

#### 2.1.1 Situación de la Obra:

En la presente valorización se está considerando las siguientes partidas ejecutadas  
A continuación de describirán los porcentajes por especialidad

- **Obras portuarias**
  - Ejecutado actual : 18.11%
  - Acumulado actual : 20.87%
- **Estructura de Tierra**
  - Ejecutado actual : 33.68%
  - Acumulado actual : 46.45%
- **Arquitectura**
  - Ejecutado actual : 11.26%
  - Acumulado actual : 17.43%
- **Inst Electricas**
  - Ejecutado actual : 17.09%
  - Acumulado actual : 38.28%
- **Inst Sanitariss**
  - Ejecutado actual : 4.01 %
  - Acumulado actual : 6.51%
- **Equipamiento e impacto ambiental**
  - Ejecutado actual : 22.13 %
  - Acumulado actual : 22.13%

#### Avance Físico y programado

- 2.1.2 Avance programado vigente : 16.74%
- 2.1.3 Avance ejecutado en el mes : 16.70%
- 2.1.4 Avance programado acumulado al mes : 23.76%
- 2.1.5 Avance ejecutado acumulado al mes : 23.83%
- 2.1.6 Situación actual de avance en el mes
  - Normal %
  - Retrasado %
  - Adelantado 0.07% Adelanto mínimo

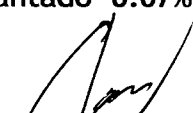
  
CESAR AUGUSTO  
URBINA VILLALOBOS  
INGENIERO CIVIL  
Reg. CIP N° 84297

  
CONSORCIO CALLIZ  
Ing. José Eugenio Marquina Araujo  
Jefe de Supervisión  
Reg. CIP N° 87295

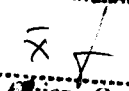
AHREN CONTRATISTAS GENERALES S.A.C.  
  
Ing. Roman F. Kispes Congacha  
REPRESENTANTE LEGAL

AHREN

4

## 2.1.7 Plan de trabajo

### Primera Semana del mes de enero

- Picado y perfilado de cajas para instalación de tableros
- Asentado de ladrillo de cabeza en parapeto de tanque de osmosis, segundo piso. inc/ columnetas viga de amarre y tarrajeo
- Asentado de ladrillo en muros de cuarto maquinas de Osmosis inc/ columnas y vigas de amarre y tarrajeo.
- Relleno y compactación en zona de cámara de hielo de 10 tn .inc/ vaciado de losa armada y solaqueo de muros
- Colocación de sumideros y registros en servicios higiénicos
- Instalación de inodoros y urinarios en servicios higiénicos
- Encofrado y vaciado de mesa de concreto para ovalines en servicios higiénicos
- Instalación de ladrillo pastelero en cerco perimétrico y caseta de vigilancia
- Pruebas hidraulicas

### Segúnda Semana del mes de enero

- Demolición de sardinel existente en muelle marginal
- Construcción de sardinel de 0.45 alt en mulle marginal
- Asentado de ladrillo en parapeto de techo en tareas previas
- Pruebas hidraulicas
- Compactado y vaciado de solado en cámara de hielo de 5 TN
- Instalación de contra zócalos sanitarios en ambientes.
- Desmontaje de defensa existente en muelle marginal
- Tarrajeo exterior en cerco perimetrico
- Cableado de alumbrado , tomacorrientes y acometidas
- Asentado de ladrillo en zona de desinfección

### Tercera Semana del mes de enero

- Enchapado de mayólica en mesa de ovalines,
- Construcción de me poza de lavado
- Instalaciones de redes sanitarias en ambiente de residuos organicos y calidad
- Demolición de muro para construcción de pedestales en muelle
- Finalización de colocación de ladrillo pastelero en cerco
- Encofrado y vaciado de concreto de sardinel en muelle marginal
- Solaqueo de muros
- Sócalos sanitarios
- Pintura en interiores y exteriores con latex
- Instalación de luminarias
- Corte de canaletas para colocación de rejillas

**AHREN CONTRATISTAS GENERALES S.A.C.**

Ing. Roman Espinoza Congacha  
REPRESENTANTE LEGAL

AHREN

4



CÉSAR AUGUSTO  
URBINA VILLALOBOS  
INGENIERO CIVIL  
Reg CIP N° 84297

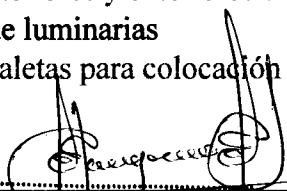

CONSORCIO CALLIZ  
Ing. Jose Eugenio Marquina Araujo  
Jefe de Supervisión  
Reg. CIP N° 87295

- Fabricación de estructura metálica para muelle y puerta
- Pulido de pisos
- Vaceado de borde en canaletas
- Tarrajeo en interior de poza de rejillas y pozo séptico
- Fabricación de tapas de concreto

#### Cuarta Semana del mes de enero

- Enchapado de poza lavado de cajas
- Corte de losa para instalación de tuberías de agua salada de 3"
- Fraguado de mesas enchapas
- Instalación de luminarias
- Pintura en interiores y exteriores con latex
- Fabricación de estructura metálica para muelle y puerta
- Resane de filo de plataforma de muelle marginal.
- Construcción de canaletas en exterior de tareas previas
- Enchape de poza de maniluvio y lava botas
- Encofrado de techo de poza de emisor submarino
- Construcción de tapas de buzones
- Fabricación de sub estación eléctrica, celdas
- Fabricación de puertas seccionables
- Habilitación de madera para defensa
- Arenado de estructura metálica (taller)

#### 2.1.8 Desarrollo de la Obra

##### A. Problemas presentados

- Se han realizado 6 informes de consultas al supervisor sobre dudas para la ejecución de los trabajos. Los cuales son:
  - Consulta sobre salidas de ventilación en muros de servicios higiénicos y diseño de cámara de fabricación de hielo SALMUERA,
  - Consultas sobre Red de distribución de agua salada en área de tareas previas
  - Consultas para la mejora de diseño de tijeral en techo de tareas previas (para que tenga pendiente).
  - Consultas n°5 y 6 Red de agua salada y montantes
  - Consultas sobre cambio de ubicación de planta de tratamiento de segundo piso al cuarto de bombas del primer piso.

##### B. Acciones Correctivas

- Se recibieron las acciones correctivas de la primera consulta

**AHREN CONTRATISTAS GENERALES S.A.C.**

  
Ing. Roman F. Quispe Congacha  
REPRESENTANTE LEGAL

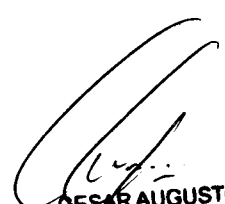
  
CESAR AUGUSTO  
URBINA VILLALOBOS  
INGENIERO CIVIL  
Reg. CIP N° 84297

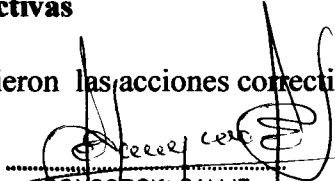
  
CONSORCIO CALLIZ  
Ing. José Eugenio Marquina Araujo  
Jefe de Supervisión  
Reg. CIP N° 87295

AHREN 5



Carta nº07-2020/FONDEPES/CSC-JEMA-SUP

- No procede con el diseño de mejora para la salida de ventilación Están sugiriendo que se debe picas y cortar vigas de 2 techos para pasar el tubo de ventilación , según su propuesta del estructurista de la entidad FONDEPES
- Se recibido las acciones correctivas de la primera consulta  
Carta N°116-2020-FONDEPES/DIGENIPAA
  - Respuesta a la consultas n|°05 y 06

**2.1.9 Condiciones Meteorológicos**

Caleta de Quilca se considera que tiene un clima desértico. A lo largo del año, cayendo casi sin lluvia en Caleta de Quilca. La clasificación del clima de Köppen-Geiger es BWh. La temperatura promedio en Caleta de Quilca es 20.0 °C. La precipitación es de 8 mm al año

La menor cantidad de lluvia ocurre en enero. El promedio de este mes es 0 mm. La mayor cantidad de precipitación ocurre en febrero, con un promedio de 1 mm.

Las temperaturas son más altas en promedio en febrero, alrededor de 23.2 °C. Las temperaturas medias más bajas del año se producen en agosto, cuando está alrededor de 17.1 °C

La variación en la precipitación entre los meses más secos y más húmedos es 1 mm. La variación en las temperaturas durante todo el año es 6.1 °C

La temperatura anual del agua en Caleta de Quilca (Pacific Ocean) es de aproximadamente 19.30°C.

El mes con la temperatura más alta del agua es febrero, con 22.80°C. La temperatura más baja del agua es de 16.50°C, y se alcanza en agosto.

La temperatura media más alta del agua para este lugar es de 22.80°C y suele alcanzarse alrededor del 16. febrero. Por el contrario, la temperatura media más baja del agua es de 16.50°C, y llega alrededor del 25. agosto.

El Océano más cercano de Caleta de Quilca es Pacific Ocean

**2.1.10 Resultados de inspección y control de calidad de trabajos realizados por el contratista**

- Protocolos de calidad
- Ensayos de rotura de probetas
- Fotografías por la supervisión

(se presentan en anexos adjuntos)  
(se presentan en anexos adjuntos)

  
**CESAR AUGUSTO URBINA VILLALOBOS**  
INGENIERO CIVIL  
Reg CIP N° 84297

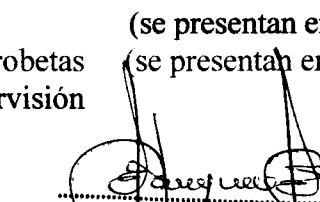
  
**CONSORCIO CALLIZ**  
Ing. José Eugenio Marquina Araujo  
Jefe de Supervisión  
Reg. CIP N° 87295

**AHREN CONTRATISTAS GENERALES S.A.C.**  
  
Ing. Roman Espinoza Congacha  
REPRESENTANTE LEGAL

### 2.1.11 Equipos mecánicos empleados

ITENS	DESCRIPCION	UND	ESTADO
1	TROMPO MEZCLADOR DE 9,5 HP	1	NUEVO
2	PLANCHA COMPACTADORA	1	USADO
3	BAÑOS PORTATILES	2	ALQUILER
4	COMPRESORA	1	USADO
5	SOGAS	1	NUEVO
6	ESCALEWRAS TIJERAS	2	NUEVA
7	ANDAMIOS METALICOS	6	USADO
8	GRUPO ELECTROGENO	1	USADO
9	NIVEL TOPOGRAFICO	1	NUEVO
10	VIBRADORA DE CONCRETO	1	NUEVO
11	TROZADORA DE FIERRO DEWOLT 14"	1	NUEVO
12	AMOLADORA GRANDE 7" DEWOLT	1	NUEVO
13	AMOLADORA DE 4" DEWOLT	2	NUEVO
14	RADIAL PARA ,MADERA BOCH 7"	1	NUEVO
15	ROTOMARTILLO GRANDE DEWOLT	2	NUEVO
16	ROTOMARTILLO PEQUEÑO DEWOLT	1	NUEVO
17	TALADRO PEQUEÑO	2	NUEVO
18	ELECTROBOMBA 0,5 HP	1	NUEVO
19	PULIDORA	1	NUEVO
20	MAQUINAS DE SOLDAR	4	USADA
21	BALDE DE PRUEBA	1	NUEVO
22	REFLECTORES 500WATTS	2	NUEVO
23	COMPUTADORA DE MEZA	1	NUEVO
24	IMPRESORA CANON	1	NUEVO
25	LAPTOP	1	NUEVO
26	VENTILADORES	2	NUEVO



**CESAR AUGUSTO  
URBINA VILLALOBOS**  
INGENIERO CIVIL  
Reg CIP N° 84297



**CONSORCIO CALIZ**  
Ing. José Eugenio Marquina Araujo  
Jefe de Supervisión  
Reg. CIP N° 87295

**AHREN CONTRATISTAS GENERALES S.A.C.**



Ing. Roman Felipe Quispe Congacha  
REPRESENTANTE LEGAL

**2.1.12 Personal profesional y técnico empleado por el contratista en el periodo del informe**

ITEM	NOMBRES Y APELLIDOS	DNI U OTRO ANALOGO	CARGO
1	Cesar Augusto Urbina Villalobos	9737519	Ing. Residente
2	Juan Miguel Espinoza Porras	42990597	Asistente de Obra
3	Gilmer Arturo Ramos Cespedes	43241710	Asistente de Obra
4	Miguel Ricardo La Rosa Fuentes Rivera	40383663	Ing. De Seguridad
5	Enrique Gamarra Fernandez	75546324	Administrador
6	Amulfo Clodomiro Ramos Mayta	9119567	Maestro de obra
7	Damian Florentino Pariona Flores	15342034	Operario
8	Jose Sebastian Bastidas Garcia	7377252	Operario
9	Luis Alberto Boza Cespedes	44820731	Operario
10	Miguel Angel Roque Wiracocha	46578692	Operario
11	Edgar Limache Toledo	43088639	Operario
12	Eduardo Limache Toledo	42815274	Operario
13	Edgar Humberto Cotrina Portilla	26713180	Operario
14	Roberto Carlos Velasquez Prada	41049354	Oficial
15	Galo Edgar Saturnino Grajeda Vigil	7251844	Oficial
16	Marco Antonio Espinoza Laurente	42692634	Oficial
17	Feliberto Bances Cajusol	42586702	Tecnico Electricista
18	Pedro Enrique De la Cruz Bances	41693848	Tecnico Electricista
19	Jose Luis de la Mata Castro	7268409	Tecnico Electricista
20	Willy Calcin Machaca	80390012	Peòn
21	Briceño Delgado Johan Manuel	18348569	Peòn
22	Saulo Salomon Pajares Gonzales	72610982	Peòn
23	Rene Orlando Huychani Huarino	42995994	Peòn
24	Jose Gregorio Prieto Mogollon	16345151	Peòn
25	Jair Gonzalo Grajeda Bastidas	71878980	Peòn

AHREN CONTRATISTAS GENERALES S.A.C.

Ing. Roman F. Quispe Congacha  
REPRESENTANTE LEGAL

  
CESAR AUGUSTO  
URBINA VILLALOBOS  
INGENIERO CIVIL  
Reg CIP N° 84297

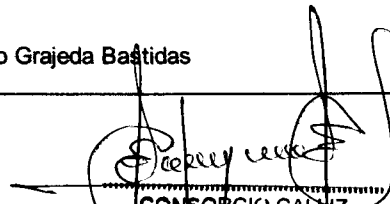
  
CONSORCIO CALUZ  
Ing. José Eugenio Marquina Arayo  
Jefe de Supervisión  
Reg. CIP N° 87295

### Especialistas de Ahren contratistas generales SAC

ITEM	NOMBRES Y APELLIDOS	DNI U OTRO ANALOGO	CARGO
1	Kateryn Silva Cossio	46077560	Gerente de Proyecto
2	Manuel Enrique Privat Perez	10620576	Especialista estructural
3	Cristobal Villafane Baltazar	8560141	Especialista Electrico
4	Francisco Antonio Namuche Paz	10059038	Especialista Sanitario

#### 2.1.13 Visitas efectuadas por funcionarios de la DIGENIPAA.

Arq. Edgar Vargas Coordinador de Fondepes

#### 2.1.14 Organización de contratista y recursos empleados o asignado a la obra

En contratistas está realizando los fletes de materiales según la programación y adquisición de materiales como también adelantándose en adquirir materiales para agilizar los trabajos

- 1600 bolsas de cemento
- 9 tonetalas de acero corrugada
- 35 tn de acero estructural para estructura metalica
- 25 mil p2 de madera para defensa del muelle(producción y habilitación)
- 30 m3 de piedra chancada
- 30 m3 de arena gruesa
- 15 m3 de arena fina
- Clavos
- Alambres N°16 y N°8
- 6 millares de ladrillo KK 18 huecos
- 1.5 millar de ladrillo pastelero
- Ceramicos
- Pegamento
- Tableros eléctricos
- Aditivos epoxicos para anclajes
- Removedor de oxido
- Cables eléctricos, redes interiores y acometidas
- Tuberías de agua y desagüe
- Aparatos sanitarios

**AHREN CONTRATISTAS GENERALES S.A.C.**

Ing. Roman E. Gispe Congacha  
REPRESENTANTE LEGAL

  
CESAR AUGUSTO  
URBINA VILLALOBOS  
INGENIERO CIVIL  
Reg CIP N° 84297

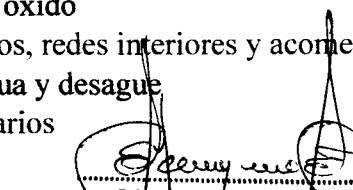
  
CONSORCIO CALLIZ  
Ing. José Egenio Marquina Araujo  
Jefe de Supervision  
Reg. CIP N° 87295

- Griferías
- Luminarias

**2.1.15 Organización del supervisor y recursos empleados o asignado a la obra**

NINGUNA

**2.1.16 Información Miscelánea**

NINGUNA

**2.1.17 Conclusiones y recomendaciones**

- Para el periodo del 01/01/2020 al 31/01/2020 el Avance final con que se concluye es de 16.70 %
- El Monto de presente Valorización 02-Enero 2020, valorizado asciende a la suma de S/. 725,825.48 Soles sin IGV Y el monto a pagar al contratista asciende a la suma de S/. 856,474.07 Inc/Igv.

**III. ASPECTOS ECONOMICOS**

**3.1 Numero de valorizaciones tramitadas:**

- Valorización N°1 Diciembre 2019 . **Tramitada**
- Valorización N°2 Enero . 2020 **Presentada**

**3.2 Numero de valorizaciones Pagadas:**

- Valorización N°1 Diciembre 2019 . **No se cancela hasta la fecha**
- Valorización N°2 Enero . 2020 **Presentada**

**3.3 Monto valorizado del mes:**

La suma asciende a S/ 856,474.07 INC/IGV

**3.4 Monto pagado acumulado:**

La suma asciende a S/ 0.00 INC/IGV

**3.5 Cuadro del estado de las amortizaciones de los adelantos:**

MO SE SOLICITO ADELANTOS

AHREN CONTRATISTAS GENERALES S.A.C.

  
Ing. Roman Espinoza Congacha  
REPRESENTANTE LEGAL

  
CESAR AUGUSTO  
URBINA VILLALOBOS  
INGENIERO CIVIL  
Reg CIP N° 84297

  
CONSORCIO CALLIZ  
Ing. José Eugenio Marquina Araylo  
Jefe de Supervisión  
Reg. CIP N° 8720

AHREN 10

#### IV. ASPECTOS ADMINISTRATIVOS

**4.1 Ingeniero Residente:** Cesar agosto Urbina Villalobos

**4.2 Numero de operarios contratados en el presente mes:**

- **Mes de diciembre** :7 operarios, 4 electricistas , , 2 oficiales,  
1 maestro = (14 personas)
  
- **Mes de enero** :8 operarios, 3 electricistas, 5 soldadores, 2 oficiales,  
1 maestro, = (19 personas)

**4.3 Numero de Obreros (ayudantes) contratados en el presente mes:**

- **Mes de diciembre** : 7 Ayudantes,
- **Mes de enero** : 8 Ayudantes

**4.4 Numero de Jornales acumulados al presente mes**

- **Mes de diciembre** :357
- **Mes de enero** :702
- Acumulado** : 1059 jornales

**4.5 Número de horas hombre HH presente mes**

- **Mes de diciembre** :2856
- **Mes de enero** :5616
- Acumulado** 8472 HH

**4.6 Número de horas maquina HM presente mes**

- **Mes de diciembre** :125
- **Mes de enero** :450
- Acumulado** 575 HM

AHREN CONTRATISTAS GENERALES S.A.C.

  
Ing. Roman Espinoza Congacha  
REPRESENTANTE LEGAL

#### V. ADJUNTAR LA SIGUIENTE DOCUMENTACION

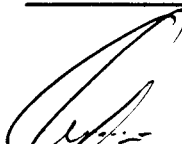
  
CESAR AUGUSTO  
URBINA VILLALOBOS  
INGENIERO CIVIL  
Reg CIP N° 84297

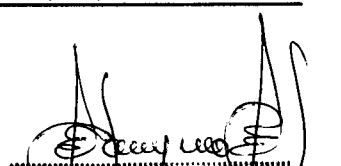
  
CONSORCIO CALLIZ  
Ing. José Eugenio Marquina Arayo  
Jefe de Supervisión  
Reg. CIP N° 87295

**ANEXOS**

  
**CESAR AUGUSTO  
URBINA VILLALOBOS**  
INGENIERO CIVIL  
Reg. CIP N° 84297

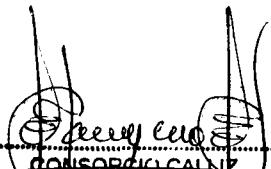
  
**CONSORCIO CALUZ**  
**Ing. José Eugenio Marquina Araujo**  
Jefe de Supervisión  
Reg. CIP N° 87295

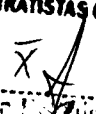
**AHREN CONTRATISTAS GENERALES S.A.C.**  
  
**Ing. Roman Ismael Zúspé Congacha**  
REPRESENTANTE LEGAL

## 5.1 RESUMEN EJECUTIVO

  
CESAR AUGUSTO  
URBINA VILLALOBOS  
INGENIERO CIVIL  
Reg. CIP N° 84297

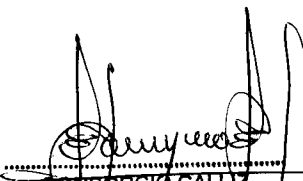
  
CONSORCIO CALLA  
Ing. José Eugenio Marquina Arayo  
Jefe de Supervisión  
Reg. CIP N° 87295

AHREN CONTRATISTAS GENERALES S.A.C.  
  
Ing. Roman Luis Quijise Congacha  
REPRESENTANTE LEGAL



**RESUMEN EJECUTIVO**

El presente proyecto denominado "SALDO DEL MEJORAMIENTO DE LOS SERVICIOS DEL DESEMBARCADERO PESQUERO ARTESANAL DE LA LOCALIDAD DE QUILCA, PROVINCIA DE CAMANA, REGION AREQUIPA" contiene 6 sub presupuestos los cuales se tiene un avance programado acumulado total de 23.76% los cuales se ha realizado el 23.83% de ejecutado donde se muestra en la siguiente imagen

EN EL PRESENTE MES DIAGNOSTICO PERO EN EL ACUMULADO SE ENCUENTRA ADELANTADO

**CURVA "S"**

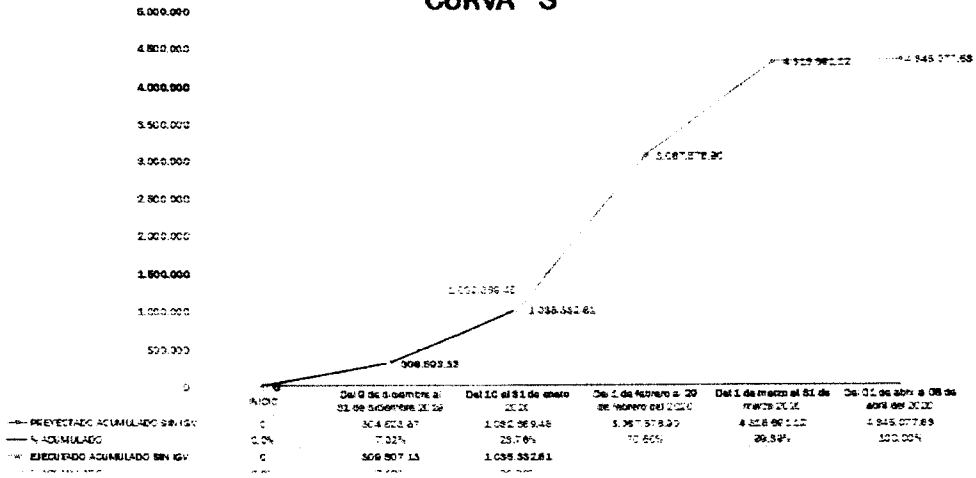

RESUMEN DE VALORIZACIONES									
PARTIDAS	PARCIALES	VAL. N° 01 dic-19	VAL. N° 02 ene-20	VAL. N° 03 feb-20	ACUMULADOS	%	SALDOS	%	
01 OBRAS PORTUARIAS	670.203,59	18.512,65	121.378,75		139.891,40	20,87%	530.312,19	79,13%	
02 ESTRUCTURA DE TIERRA	380.888,19	49.774,53	128.286,42		178.060,95	46,75%	202.827,24	53,25%	
03 ARQUITECTURA	757.015,45	46.686,09	85.268,96		131.955,05	17,43%	625.060,40	82,57%	
04 INST. ELECTRICAS	834.463,33	176.791,23	142.644,78		319.436,01	38,28%	515.027,32	61,72%	
05 INST. SANITARIAS	709.033,51	17.742,63	28.429,19		46.173,82	6,51%	662.861,69	93,49%	
06 EQUIPAMIENTO E IMPACTO AM	993.486,98	0,00	219.817,38		219.817,38	22,13%	773.669,60	77,87%	
<b>TOTALES SIN IGV</b>	<b>4.345.091,05</b>	<b>309.507,13</b>	<b>725.825,48</b>		<b>1.035.332,61</b>	<b>23,83%</b>	<b>3.309.758,44</b>	<b>76,17%</b>	
ACUMULADOS		309.507,13	1.035.332,61						
PORCENTAJE DE AVANCE MENSUAL		7,12%	16,70%						
PORCENTAJE ACUMULADO		7,12%	23,83%						

**CESAR AUGUSTO URBINA VILLALOBOS**  
INGENIERO CIVIL  
Reg CIP N° 84297

**CONSORCIO GALLIZ**  
Ing. José Eugenio Marquina Araujo  
Jefe de Supervisión  
Reg. CIP N° 87295

**AHREN CONTRATISTAS GENERALES S.A.C.**  
Ing. Roman Espinoza Congacha  
REPRESENTANTE LEGAL

**5.2 CUADERNO DE OBRA**

  
CESAR AUGUSTO  
URBINA VILLALOBOS  
INGENIERO CIVIL  
Reg. CIP N° 84297

AHREN CONTRATISTAS GENERALES S.A.C.  
  
Ing. Roman Eugenio Congacha  
REPRESENTANTE LEGAL

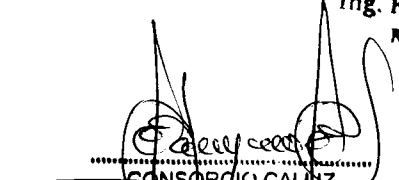
  
CONSORCIO CALINZ  
Ing. José Eugenio Marquina Araujo  
Jefe de Supervisión  
Reg. CIP N° 87295

# CUADERNO DE OBRA

02/01/2020

Modalidad: Suma alzada

Salvo de obras Mejoramiento de los Servicios del Desembarradero Pasaje Artesanal de los Ocosingo de Q. Gu.

Ejecutora: FENOCES.

Asiento N° 42

De la contratista

Se continúan con los trabajos de terraje en la zona planta de OSMESIS, así como también prosiguen los trabajos de instalaciones eléctricas en general. Se p.d.e la Revisión Respectiva de la Casa amblada en la zona de Cámara de Fricción para su utilización respectiva.

Todos los trabajos vienen siendo coordinados con la Supervisión.

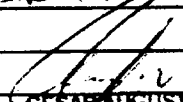
  
CESAR AUGUSTO  
URBINA VILLALOBOS  
INGENIERO CIVIL  
Reg. CIP N° 84297

Asiento N° 043

Del Jefe Supervisor

JUEVES 02/01/2020

- Se reanuda los trabajos de terraje en la planta de OSMESIS y trabajos de instalaciones eléctricas
- Se chequea el avance (habilitación de obra) de las áreas de obra en la Cámara de Fricción
- Se coordinan los trabajos de campo

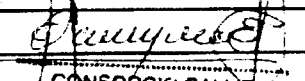
  
CONSORCIO CALLIZ  
Ing. José Eugenio Marquina Araujo  
Jefe de Supervisión  
Reg. CIP N° 87295

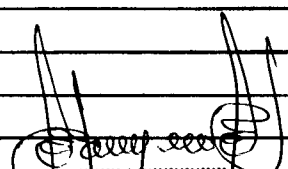
  
CONSORCIO CALLIZ  
Ing. José Eugenio Marquina Araujo  
Jefe de Supervisión  
Reg. CIP N° 87295

AHREN CONTRATISTAS GENERALES S.A.C.

  
Ing. Roman E. Wispe Congacha  
REPRESENTANTE LEGAL

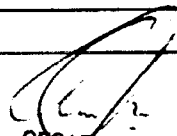
  
CESAR AUGUSTO  
URBINA VILLALOBOS  
INGENIERO CIVIL  
Reg. CIP N° 84297

ING. INSPECTOR

ING. RESIDENTE

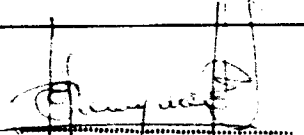
  
CONSORCIO CALLIZ  
Ing. José Eugenio Marquina Araujo  
Jefe de Supervisión

# CUADERNO DE OBRA

323  
28

03-01-2020 Modalidad: Suma Global

Salvo de obra Mejoramiento de los Servicios del Desembarrado Pesque Artesanal de la localidad de Guiles

Ejecutora: FONDEPS

Asiento N° 44 ;

De la contratista

Se Realizan trabajos de terrajes en Extrinsecos, colocación de labelle postelero, Acero, concreto y vaciado de Muebles de concreto en Baños, así como también colocación de aparatos Sanitarios. Se continúan trabajos de Instalaciones Eléctricas en general, todos estos trabajos vienen siendo controlados con la Supervisión

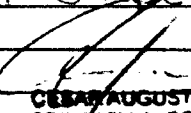
  
CESAR AUGUSTO  
URBINA VILLALOBOS  
INGENIERO CIVIL  
Reg. CIP N° 84297

Asiento N° 45

Del Jefe Supervisor

VIERNES 03/01/2020

- Se chequea lo Indicado por el Residente según su asiento 044, de inspección la colocación de Aparatos Sanitarios.
- Se Verifica losa de concreto para lavaderos en S.S.H.H.
- Se siguen con los trabajos de Instalaciones Eléctricas
- Se demuestran losa de concreto de zona de Focos se procede a ir a inspeccionar sus superficies para un buen curado (ANEXOS)
- Se empieza la demolición de jardines de Muelle y desmontaje de balcones existentes.

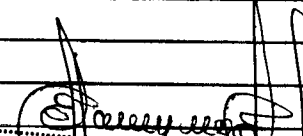
  
CONSORCIO CALIZ  
Ing. Jose Eugenio Marquina Araujo  
Jefe de Supervisión  
Reg. CIP N° 87295

ANREN CONTRATISTAS GENERALES S.A.C.  
  
Ing. Roman Felipe Congacha  
REPRESENTANTE LEGAL

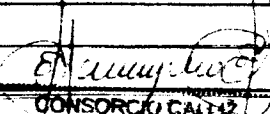
  
CONSORCIO CALIZ  
Ing. Jose Eugenio Marquina Araujo  
Jefe de Supervisión  
Reg. CIP N° 87295

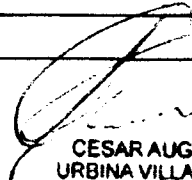
  
CESAR AUGUSTO  
URBINA VILLALOBOS  
INGENIERO CIVIL  
Reg. CIP N° 84297  
ING. RESIDENTE

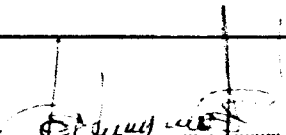
  
CONSORCIO CALIZ  
Ing. Jose Eugenio Marquina Araujo  
Jefe de Supervisión  
Reg. CIP N° 87295  
ING. SUPERVISOR

ING. INSPECTOR

# CUADERNO DE OBRA

04-01-2020 Modalidad: SUMA ALZADA

SALDO DE OBRA MEJORAMIENTO DE LOS SERVICIOS DE  
DESEMBAZADERO PESQUERA ARTESANAL en la LOCALIDAD DE GUILLO

Ejecutora: FONDECOS

Asiento N° 46:  
DE LA CONTRATISTA.

Se vienen Realizando trabajos reparaciones colocación  
de pastelería, demolición de Sardinial Existente en  
Muelle Marginal, así como la colocación de los  
Anclajes de Fierro para el Nuevo Sardinial de  
120.00 mt. Se continúa con la colocación de  
aparatos Sanitarios, Encerados, Acero y los cerros  
de Muebles de concreto en áreas, así como tam-  
bien prosiguen los trabajos de Fundaciones Elec-  
-TRICAS EN ANCLAJES.  
SE CULMINAN los trabajos en Planta de Osorno.

CESAR AUGUSTO  
URBINA VILALOBOS  
INGENIERO CIVIL  
Reg. CIP N° 84297

Asiento N° 047

30/ Julio Supervisión. FECHA: 07/01/2020  
Se chequea los trabajos externos y la colocación de  
redillos Pastelero de Muros, Se realiza la demolición  
de Sardinial con Mantillo eléctrico, Así como se  
chequea la colocación de canalaje con cable de  
31kV DUN 32.  
- Se colocan aparatos Sanitarios en SS. H.H.  
se continúa colocación de los para ovalados y  
trabajos eléctricos.

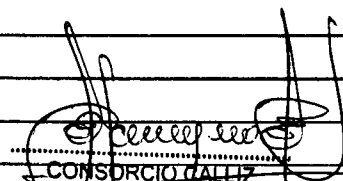
  
CONSORCIO GALLIZ  
Ing. Jose Eugenio Marquina Araujo  
Jefe de Supervisión  
Reg. CIP N° 87295

AGREM. CONTRATISTAS GENERALES S.A.C.

Ing. Roman Luis Congacha  
REPRESENTANTE LEGAL

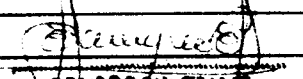
  
CONSORCIO GALLIZ  
Ing. Jose Eugenio Marquina Araujo  
Jefe de Supervisión  
Reg. CIP N° 87295

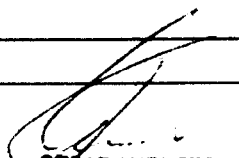
  
CESAR AUGUSTO  
URBINA VILALOBOS  
INGENIERO CIVIL  
Reg. CIP N° 84297

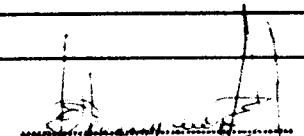
  
CONSORCIO GALLIZ  
Ing. Jose Eugenio Marquina Araujo  
Jefe de Supervisión  
Reg. CIP N° 87295

ING. INSPECTOR

ING. RESIDENTE

ING. SUPERVISOR

# CUADERNO DE OBRA

06-01-2020 Modalidad: Suma alzada  
 Salud De OBRA Mejoramiento De los Servicios De  
 Desembarcadero Pesquera Al servicio de la localidad De Cuzco

Escritura: TONTOPE S

Asiento N° 48

En la Contratista

Se Realizan trabajos de compactación en zona de cámara de refrigeración de ITon en zona de PILES se pide Autorización para el vaciado de Dicha zona para el vaciado de Sólido de 12 TON.  
 Se ejecutan trabajos de Mesas de concreto en zona de PILES Instalaciones de Aparatos Sanitarios de los mismos es como Instalación Eléctrica en general, colocación de postales en zona de Cauce así como Manilera en Azotea en zona de techos Pisos.  
 Se Realiza la visita de los especialistas de la Contratista de acuerdo al cronograma enviado para ello se firma un acta de visita a CBR, con todos los evaluaciones en la misma.  
 Se solicita a la Supervisión el proyecto aprobado por el Concejo Regional SEAL, para dar inicio a los trabajos de Media Tensión, en forma formal para prevenir cualquier contratiempo.

*[Signature]*  
 CESAR AUGUSTO URBINA VILLOBOS  
 INGENIERO CIVIL  
 Reg. CIP N° 84297

Asiento N° 049

LUNES 06/01/2020

En ING. SUPERVISOR

- Se Verifican trabajos ejecutados en forma diaria con una presencia en obra, se chequea la compactación en zona de cámara de refrigeración y se da el V.B. para ser llenado con  $f_c = 30 \text{ kg/cm}^2$  (Sólido)  $h = 5 \text{ cm}$ .  
 - Se autoriza el vaciado de concreto en unos de 85 H. en 02 unidades, continúa la colocación de aparatos Sanitarios y Instalaciones eléctricas en general.

ANREN CONTRATISTAS GENERALES S.A.S.

*[Signature]*  
 Ing. Cesar Augusto Urbina Villobos  
 REPRESENTANTE LEGAL  
 CESAR AUGUSTO URBINA VILLOBOS  
 INGENIERO CIVIL  
 Reg. CIP N° 84297

*[Signature]*  
 CONSORCIO CALLIZ  
 Ing. José Eugenio Makquina Araujo  
 ING. SUPERVISOR  
 Reg. CIP N° 87295

ING. INSPECTOR  
*[Signature]*  
 CONSORCIO CALLIZ  
 Ing. José Eugenio Makquina Araujo

ING. RESIDENTE

# CUADERNO DE OBRA

36-01-2020

Modalidad: Jornada algarra

Salida de obra Mensualmente desde Salidas del Desembarcadero Piquero Atlixmull en los localidos del Puerto

Actuadora: FONDEPES

- Continúa Asiento 049  
 De continua cabecera la dñlla pasteleria en toda el perimetro del proyecto, se tiene la visita de los Especialistas de la Contratistas AHREN de acuerdo a su cronograma corrido, se firma un acta donde cuenta de ella. se recepciona la carta N° 0162-2020-ACESI -EN (DE 07/01/2020) solicitando el proyecto apruvar por el concejo municipal SEAT para Junio de Trabajos de mejoramiento turístico. se responde a dicha carta con carta N° 06-2020/FONDEPES/CSF-JEMA-SUP DE 07/01/2020 CONSULTA DE OBRA

- se recepciona un pedido por parte del Grupo de procuradores que referente al Sordicual a construir en la parte BOTA (PLATAFORMA BAJA) PLAN P101 (color verde) los Jueces que la Marea sube y BOTA la cual originaria que al tapar esa parte la marea le va a turbar y nos solicitan dicha Espacia en libros para evitar, que los aguas al regresar nose para dicho Sordicual. DICHA zona se pondra Homenajes  
 - se coordina los trabajos de Obra en obra.

## Asiento N° 049-A

del Supervisor

*[Signature]*  
 CONSORCIO CALLIZ  
 Ing. José Eugenio Marquina Araya  
 Jefe de Supervision  
 Reg. CIP N° 87295

- se tiene la visita de los Especialistas de AHREN ING civil Estructural PENA PEREZ Manuel, ING. Sanitario NOMUCHO PAZ FRANCISCO ANTONIO, ING. electrica VILLAFANE BALTAZAR ESTOBAL y Gerente del Proyecto SILVO CASIO KOTENIK  
 - se coordina y abre expediente de visitas de especialistas.

AHREN CONTRATISTAS GENERALES S.A.C.

*[Signature]*  
 Ing. Romar...  
 REP. LEGAL

*[Signature]*  
 CESAR AUGUSTO URBINA VILLALOBOS  
 INGENIERO CIVIL  
 Reg. CIP N° 84297  
 ING. RESIDENTE

ING. INSPECTOR  
*[Signature]*  
 CONSORCIO CALLIZ  
 Ing. José Eugenio Marquina Araya

*[Signature]*  
 CONSORCIO CALLIZ  
 Ing. José Eugenio Marquina Araya  
 Jefe de Supervision  
 Reg. CIP N° 87295  
*[Signature]*  
 CONSORCIO CALLIZ  
 Ing. José Eugenio Marquina Araya  
 ING. SUPERVISOR,  
 Reg. CIP N° 87295

# CUADERNO DE OBRA

2020

Modalidad: suma alzada

Saldo de Obra Mejoramiento de los Servicios del Desembocadero Pasaje Petrolero en la localidad de Belén.

FONOPES

Estado No. 5

La contratista:

continúa con los trabajos de rehabilitación en Azotea áreas previas, así como también desarrollo en zona Marginal, se instalan repentes sanitarios e instalaciones sanitarias e instalaciones eléctricas general, también se trabaja en Cera perimetral se paraliza momentáneamente el trabajo de Estructura de Sanchal - H-091 del Muelle Marginal a solicitud de la Supervisión.

Todos los trabajos vienen siendo coordinados con la Inspección Superior.

CONSORCIO CALLE  
Ing. José Eugenio Marquina Araujo  
Jefe de Supervisión  
Reg. CIP N° 87295

CESAR AUGUSTO URBINA VILLALOBOS  
INGENIERO CIVIL  
Reg. CIP N° 84297

Se presenta el Informe N° 3 (consultas) con las siguientes observaciones:

En el plano de Instalaciones Sanitarias en la zona del campo de Máquinas nos indica que haya una tubería de agua salada de 2", pero en el campo se observa que hay una tubería de Hierro galvanizado de 1 1/2" que debe Encausarse con la nueva tubería de HDPE según Plano IS-07. La tubería de 1 1/2" de Hierro galvanizado es la que alimentara a la red de agua fría de terraces previas donde hay una válvula de 2" permanente en terraces elevados. Sin embargo para alimentar la red de agua salada de terraces previas en el plano IS-07 se indica tubería PVC de 3" como Red principal, pero en el campo se observa tubería PVC de 2" ya embobada en el piso, por lo que se recomienda mantener el mismo diámetro de la Red de alimentación de terraces previas.

CONTRATISTAS GENERALES S.A.C.

Ing. Roman José Quipe Congacha  
REPRESENTANTE LEGAL

CESAR AUGUSTO URBINA VILLALOBOS  
INGENIERO CIVIL  
Reg. CIP N° 84297

ING. RESIDENTE

CONSORCIO CALLE  
Ing. José Eugenio Marquina Araujo  
ING. SUPERVISOR

ING. INSPECTOR



# CUADERNO DE OBRA

----- 2020 Modalidad: Sumo alzado  
 - Se recomienda cambiar la tubería de 1 1/2  
 pulgadas galvanizada por tubería PVC de 2" que baja  
 desde el tanque elevado de agua Salada para la alimentación  
 de áreas previas.

- **Montante de Agua Potable:**  
 En el plano de Instalaciones Sanitarias Laminas IS-0  
 en la Zona de Cuento de Alagunas nos indica que  
 se monte un tanque de agua Salada de 2", pero en el campo  
 se observó que hay una tubería de Hierro Galvanizado  
 de 1 1/2" que baja del tanque elevado de agua potable  
 esta empalmada a una tubería de 1 1/2" de PVC  
 que está ya empalmada en el piso para la alimentación  
 de todas las redes, por lo que se recomienda cambiar  
 la tubería de 1 1/2" de Hierro galvanizado por tubería  
 PVC de 2" que baja del tanque elevado de agua  
 potable para la alimentación de las redes de todos los  
 bloques.

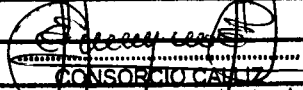
  
**CONSORCIO CALLIZ**  
 Ing. José Eugenio Marquiza Araujo  
 Jefe de Supervisión  
 Reg. CIP N° 87295

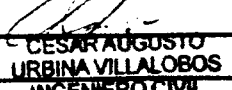
  
**CESAR AUGUSTO URBINA VILLALOBOS**  
 INGENIERO CIVIL  
 Reg. CIP N° 84297

**ASIENTE N° 057**

de ING. SUPERVISOR Martes 07/01/20  
 Se verificaron los trabajos de Alcantarilla en AZARCA DE  
 ARENAS PREVIAS así como demoliciones en zona de Muelle  
 Central, continuaron las instalaciones de Aparatos Semi  
 Automáticos y Eléctricos, se continuó colocando ladrillo gris  
 para un cerco perimetral.  
 - paralización de obra a solicitud de los Beneficiarios  
 - la obra acciéntos se coordinaba con el Coordinador ANA  
 Arepas. se coordinaron los trabajos de campo.

**AHREN CONTRATISTAS GENERALES S.A.C.**

  
 Ing. Román Huérfano  
 RFE. ANTE LEGAL

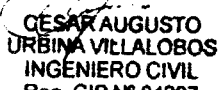
  
**CESAR AUGUSTO URBINA VILLALOBOS**  
 INGENIERO CIVIL  
 Reg. CIP N° 84297

  
**CONSORCIO CALLIZ**  
 Ing. José Eugenio Marquiza Araujo  
 Jefe de Supervisión  
 Reg. CIP N° 87295

INSPECTOR

ANTE LEGAL

ING. RESIDENTE

# CUADERNO DE OBRA

34

01-01-2020 Modalidad: Suma alzada  
 Contrato de Obra Mejoramiento de los Servicios del  
 Desembarcadero Pasajero Internacional de la Localidad de Roca.  
 Ejecutora: FONIPAS

Asiento N° 051-B

del INB. SUPERVISOR  
 Se toma esta y constata lo indicado por el Reside-  
 nte en su Asiento 50-B la cual se remite al  
 Coordinador Sr. Vargas con un (01) expediente para  
 que pueda ABSOLVER sus deberes.

*[Signature]*  
 CONSORCIO CALLIZ  
 Ing. José Eugenio Marquina Araujo  
 Jefe de Supervisión  
 Reg. CIP N° 87295

*[Signature]*  
 CONSORCIO CALLIZ  
 Ing. José Eugenio Marquina Araujo  
 Jefe de Supervisión  
 Reg. CIP N° 87295

AHREN CONTRATISTAS GENERALES S.A.C.

*[Signature]*  
 Ing. Roman E. Quispe Congacha  
 REPRESENTANTE LEGAL

*[Signature]*  
 CESAR AUGUSTO  
 URBINA VILLALOBOS  
 INGENIERO CIVIL  
 Reg. CIP N° 84297

ING. INSPECTOR

ING. RESIDENTE

*[Signature]*  
 CONSORCIO SUPERVISOR  
 Ing. José Eugenio Marquina Araujo  
 Jefe de Supervisión  
 Reg. CIP N° 87295

# CUADERNO DE OBRA

2-01-2020

Modalidad: Sumo alzado

Trabajo de obra. Mejoramiento de las Saneamientos de la zona de Azetras de Tarma, provincia de Tarma, departamento de Pasco. Antisocial en la localidad de Azetras.

Escritura: FONOPES.

Tramo N° 52.5

De la Contratista.

Continuar con los trabajos de albañilería en general en la zona de Azetras de Tarma provincia de Tarma, departamento de Pasco, colocación de tubería post-tensada, y trabajos de instalaciones sanitarias e instalaciones eléctricas en general.

Se continúan los trabajos en la zona de Alvello Marginal que de las observaciones por parte de la Supervisión en el Cat. Judicial lo S/ta para proseguir con el Sardinell de 0.45 mt.

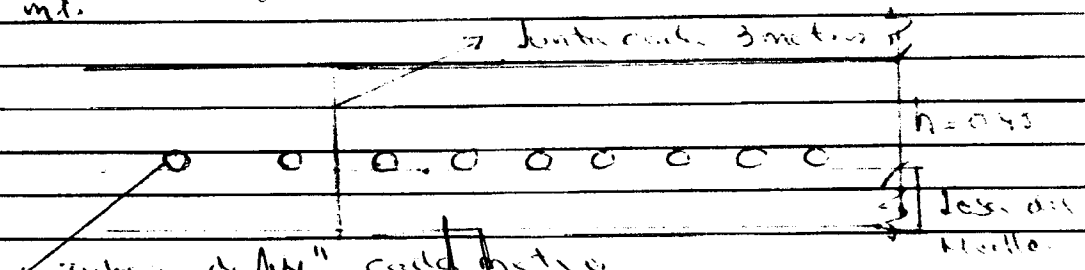

Todos los trabajos vienen siendo coordinados con la Supervisión.

*[Signature]*  
**CONSORCIO CALLIZ**  
 Ing. José Eugenio Marquina Araujo  
 Jefe de Supervisión  
 Reg. CIP N° 87295

*[Signature]*  
**CESAR AUGUSTO URBINA VILLALOBOS**  
 INGENIERO CIVIL  
 Reg. CIP N° 84297

Asiento N° 055

El Ing. Supervisor Miércoles 08/01/2020

Se verificaron trabajos de albañilería con tubillo poste uno colocado en todo el perímetro de la zona de Azetras y zona de aguas servidas, de continuar trabajos de instalaciones eléctricas y inst. sanitarias en Gral.

- Se reanuda los trabajos en calle marginal luego de las observaciones planteadas al ARG. Pájaros se realiza alternativa de elevación via Wash Sap.
- Se coordina con el Residente los trabajos

**ANREN CONTRATISTAS GENERALES S.A.C.**

*[Signature]*  
**Ing. Román Vilalpa Congacha**  
 REPRESENTANTE LEGAL

*[Signature]*  
**CESAR AUGUSTO URBINA VILLALOBOS**  
 INGENIERO CIVIL  
 Reg. CIP N° 84297

*[Signature]*  
**CONSORCIO CALLIZ**  
 Ing. José Eugenio Marquina Araujo  
 Jefe de Supervisión  
 Reg. CIP N° 87295

ING. INSPECTOR

ING. RESIDENTE

*[Signature]*  
**CONSORCIO SUPERVISOR**  
 Ing. José Eugenio Marquina Araujo  
 Jefe de Supervisión  
 Reg. CIP N° 87295

# CUADERNO DE OBRA

36 315

C-1-2020 Modalidad: Sumo alzado  
de obra Mejoramiento de los Servicios de  
Barridos y Piquete Artesanos a la Urbina de Callao

En: Finales  
- Foto N° 54  
- Contratistas:  
- Continúan trabajos de colocación de luminaria puntal en  
de Ceac y Centro de Control Vehicular, así como  
- trabajos de piquete en exterior, albañilería en gene-  
- en Asfalto Zona de tarimas nuevas, así como trabajos  
- de colocación de Similitones e Instalaciones platerías,  
- de los trabajos vienen siendo coordinados con el Ing.  
- residente.

CESAR AUGUSTO  
URBINA VILLALOBOS  
INGENIERO CIVIL  
Reg. CIP N° 84297

Asiento N° 055

del Ing. Serpencisco

JUEVES 09/01/2020

- Se continúan trabajos indicados por residente en  
zonas mencionadas, se continúa con trabajos de  
Instalaciones Sanitarias y Instalaciones eléctricas.
- Se recibe vía conec a Coordinador de OBRAS  
la Consultas de obra de Atenea # 3
- Se trabaja zona exterior en contra de control  
vehicular. Se coordinan trabajos a ejecutar.

CONSORCIO CALLIZ  
Ing. José Eugenio Marquina Araujo  
Jefe de Supervisión  
Reg. CIP N° 87295

CONSORCIO CALLIZ  
Ing. José Eugenio Marquina Araujo  
Jefe de Supervisión  
Reg. CIP N° 87295

ANREN CONTRATISTAS GENERALES S.A.C.

Ing. Roman F. Quispe Congacha  
REPRESENTANTE LEGAL

CESAR AUGUSTO  
URBINA VILLALOBOS  
INGENIERO CIVIL  
Reg. CIP N° 84297

3. INSPECTOR

ING. RESIDENTE

CONSORCIO CALLIZ  
Ing. José Eugenio Marquina Araujo  
Jefe de Supervisión  
INGENIERO CIVIL

En el caso de los trabajos de la Sección del 314  
combinados fogueo Artesanal en la localidad de Calliz.

Fuente  
Asiento N° 56

Continúa los trabajos de albañilería (torreones, etc.)  
y de tareas pesadas - motas, etc. como trabajos  
de apoyo en extensiones. Una constante con la playa  
de Caseta de Casimiro Villalobos, se realizan también  
trabajos de saneamiento en zonas de Muelle marginal  
Sancti Spiritus de Calliz, así como también instalaciones  
sanitarias e instalaciones eléctricas en general.  
Los trabajos son coordinados con la Supervisión.

  
CESAR AUGUSTO  
URBINA VILLALOBOS  
INGENIERO CIVIL  
Reg. CIP N° 84297

Asiento N° 57

El ING. Supervisor Viernes 10/01/20  
Se unifican trabajos indicados de albañilería y  
sanaje en zonas indicadas, así como saneamiento  
en Muelle marginal, se continúan con trabajos de  
instalaciones eléctricas y sanitarias.  
Se coordina los trabajos

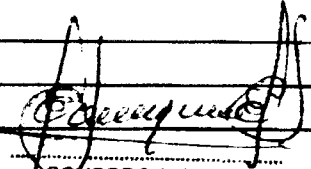
  
CONSORCIO CALLIZ  
Ing. José Eugenio Marquina Araujo  
Jefe de Supervisión  
Reg. CIP N° 87295

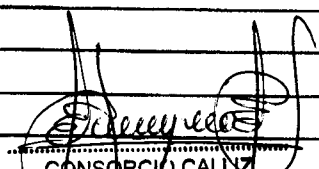
  
CONSORCIO CALLIZ  
Ing. José Eugenio Marquina Araujo  
Jefe de Supervisión  
Reg. CIP N° 87295

AHREN CONTRATISTAS GENERALES S.A.C.

  
Ing. Roman E. Zúñiga Congacha  
REPRESENTANTE LEGAL

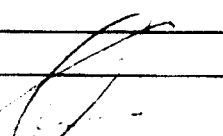
  
CESAR AUGUSTO  
URBINA VILLALOBOS  
INGENIERO CIVIL  
Reg. CIP N° 84297

ING. INSPECTOR

ING. RESIDENTE

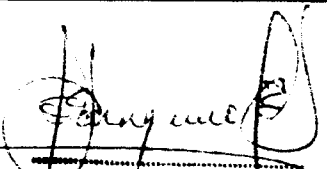
  
CONSORCIO CALLIZ  
ING. SUPERVISOR  
Ing. José Eugenio Marquina Araujo  
Jefe de Supervisión  
Reg. CIP N° 87295

# CUADERNO DE OBRA

38  
313

- CI - 2020 Modalidad: Suministro  
obra de obra Mejoramiento de la zona de el  
desembocadura Puente Artesanal en la localidad de Cilla,

Trabajos  
de No 059

Contratista,  
Realizar trabajos de terraje en Extremos Zona  
de la zona de playa Zona de Control Vehicular.  
Realizar excavaciones en Sardinel de 0.50 mt. en Zona  
Muelle Marginal en caso el fondeo de darde de concreto  
Realizar Portland de concreto para la futura Estructura  
Metálica en esta Zona de Muelle Marginal, Se prosigue  
los trabajos de Inspecciones de terreno e Instalaciones  
en general.  
Solicita Autorización por parte de la Supervisión  
para el vaciado del Sardinel en Zona Muelle Marginal.  
por tramo.  
Los trabajos serán realizados con la  
comisión, Colina 1ª Visita de Especialista

CESAR AUGUSTO  
URBINA VILLALOBOS  
INGENIERO CIVIL  
Reg. CIP N° 84297

ASIENTO N° 059

SABADO 11/01/2020

ING. SUPERVISOR  
Se verifican trabajos indicados por el Residente  
trabajo coligante a cuenta de Fugero, en el fronde  
de Sardinel de Muelle Marginal, picado de sardi-  
nel para pedestal de concreto de Estructura metá-  
lica. Se comienza los trabajos de Inst. Electricas  
y Suelo Obras  
Se certifica vaciado de Sardinel en Zona Muelle  
Marginal (Primer Tramo). Se coordinan los trabajos  
mediante visita de Especialistas de ANEW.

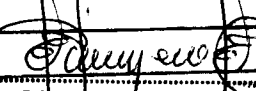
  
CONSORCIO CALLI  
Ing. José Eugenio Marquina Araujo  
Jefe de Supervisión  
Reg. CIP N° 87295

CONTRATISTAS GENERALES S.A.  
  
Ing. Roman Felipe Congacha  
REPRESENTANTE LEGAL

CESAR AUGUSTO  
URBINA VILLALOBOS  
INGENIERO CIVIL  
Reg. CIP N° 84297

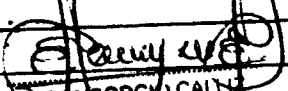
  
CONSORCIO CALLI  
Ing. José Eugenio Marquina Araujo  
Jefe de Supervisión  
Reg. CIP N° 87295

ING. INSPECTOR

ING. RESIDENTE

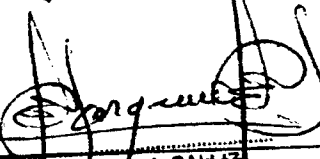
  
CONSORCIO CALLI  
Ing. José Eugenio Marquina Araujo  
Jefe de Supervisión  
Reg. CIP N° 87295

# CUADERNO DE OBRA

2-01-2020 Modalidad: Suma alzado  
 Trabajo de obra Mejoramiento p. los Servicios de  
 Desembarrance Puentes Agrícolas en la localidad de Curpa

Fecha: Febrero Asiento N° 60  
 del contratista:

Continúan con los trabajos de Enrocamiento en el Tramo  
 2 de la Zona de Muelle Marginal, se prosigue con el  
 trabajo en estructuras adyacentes con la playa adyacente  
 Zona de Patio de Maniobras, se continúa también  
 la rehabilitación al costado de Zona de Guardianías  
 A 200m parte de Maniobras, así como también  
 labores Sanitarias e Instalaciones Eléctricas  
 General, Obras Sanitarias en General.  
 Los trabajos son coordinados con el Jefe Supervisor.

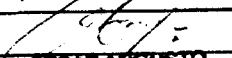
  
 CESAR AUGUSTO  
 URBINA VILLOBOS  
 INGENIERO CIVIL  
 Reg. CIP N° 84297

## ASIENTO N° 061

FEB. Serpenuisen Lunes 13/01/2020  
 - Verificamos trabajos de mejoramiento en Tramo 2 de  
 Muelle Marginal, así como trabajos en exterior sobre  
 muelle a cargo de Fuyos. (Zona Guardianías)  
 - se coloca cerámico de ovalados Mesa de S.S.H.H.  
 - continúa con Instalaciones Eléctricas  
 - continúa colocando Contrazaplos.  
 - coordina los trabajos con el Residente.

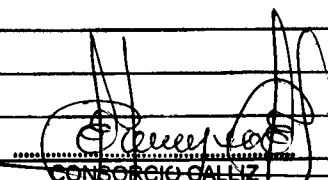
  
 CONSORCIO GALLIZ  
 Ing. José Eugenio Marquina Araujo  
 Jefe de Supervisión  
 Reg. CIP N° 87295

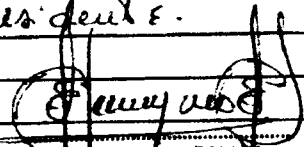
  
 CONSORCIO GALLIZ  
 Ing. José Eugenio Marquina Araujo  
 Jefe de Supervisión  
 Reg. CIP N° 87295

ANREN CONTRATISTAS GENERALES S.A.C.

X  
 Ing. Roman F. Quispe Congacha  
 REPRESENTANTE LEGAL

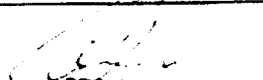
  
 CESAR AUGUSTO  
 URBINA VILLOBOS  
 INGENIERO CIVIL  
 Reg. CIP N° 84297  
 ING. RESIDENTE

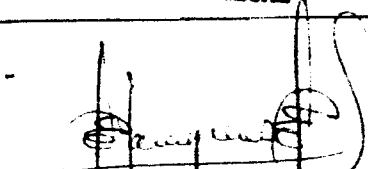
  
 CONSORCIO GALLIZ  
 Ing. José Eugenio Marquina Araujo  
 Jefe de Supervisión  
 Reg. CIP N° 87295

INSPECTOR

# CUADERNO DE OBRA

311

14-01-2020 Modalidad: Suma a medida  
Saldo de obra Mejoramiento de los Servicios del  
Desembocadero Pesquero Artesanal en la localidad de Calliz

Autora: FENAFES

Plan N° 62

La contratista:

Continúa con los trabajos de sardines (bancos en zona  
Muelle Marginal, así como también trabajos de pedestal,  
melicón, etc., en la misma zona, así como también  
instalaciones sanitarias e instalaciones eléctricas en general  
Realizan trabajos de terrapes y banquetas en general en  
Dr. Carlos de Control Vehicular, terrapés en Exteriores  
adante con la playa y patio de Manobras, construcción  
de cales sanitarias en general, Eliminación de Material  
exceso y Escombros.

Se pide Autorización para el vencido del 2do tramo del  
dintel  $n=0.45$ , de la Supervisión,  
por los trabajos que se están ejecutando con la Supervisión

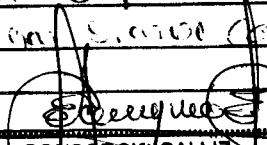
  
CONSORCIO CALLIZ  
Ing. José Eugenio Marquina Araujo  
Jefe de Supervisión  
Reg. CIP N° 87295

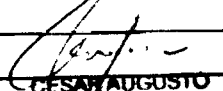
  
CESAR AUGUSTO  
URBINA VILLALOBOS  
INGENIERO CIVIL  
Reg. CIP N° 84297

Asiento N° 063

ING. SUPERVISOR

Montes 14/01/2020

Verifican trabajos indicados por el Residente, como  
la verificación de sardines de Muelle Marginal y  
codo de sardines para pedestal (Excepción y trabajo  
Codo de Acero) se continúa colocando cerámica a  
sanitarios Mesa de Olvidos, Instalaciones Eléctricas  
- arreglo caseta de Ingreso Vehicular (Vanes y  
oncos de Puente) Tanques exteriores colindantes con  
playa y patio de Manobras, se pide construcción  
de cales en Cal. de cámara metálica  
de sardines (Escombros). Se autoriza Vencido de 2do  
tramo sardines. De Coordinación Trabajos

ANREN CONTRATISTAS GENERALES S.A.C.

  
Ing. Roman Espinoza  
REPRESENTANTE LEGAL

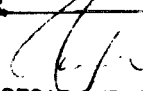
  
CESAR AUGUSTO  
URBINA VILLALOBOS  
INGENIERO CIVIL  
Reg. CIP N° 84297

INSPECTOR

ING. RESIDENTE

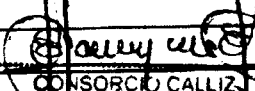
  
CONSORCIO CALLIZ  
Ing. José Eugenio Marquina Araujo  
Jefe de Supervisión  
Reg. CIP N° 87295

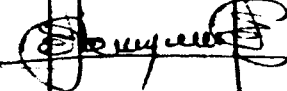
  
CONSORCIO CALLIZ  
Ing. José Eugenio Marquina Araujo  
Jefe de Supervisión  
Reg. CIP N° 87295



# CUADERNO DE OBRAS

310

5-01-2020 Modalidad: Suma alzada  
Salta de obra Municipalidad de los Señores del  
Desembarcadero Pesquero Aterrizaje de la localidad de Quilca

Asiento: FERRAJES

Asiento N° 64

Al contratista:

Continúa con los trabajos de Estructuras del Sardinero.  
1º Tramo N° 5 de la zona del Muelle Marginal es.  
también los trabajos de forestales (Dama, Encinas  
en la misma zona. Prosiguen los trabajos de Instalaciones  
Sanitarias e Instalaciones eléctricas en general,  
que también rematas en zona Corte de Cortes  
los trabajos de Acable de Manutención y Limpieza  
en la zona de Corte de Bombas, escape,  
reparación de concreto en zona de Bomas.  
La Autorización a la Supervisión para el vaciado  
de pedestales (11) obra de (16) Pedestales  
los trabajos vienen siendo ejecutados con la Supervisión

  
CONSORCIO CALLIZ  
Ing. Jose Eugenio Marquina Arujo  
Jefe de Supervisión  
Reg. CIP N° 87295

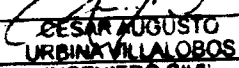
  
CESAR AGUSTO  
URBINA VILLALOBOS  
INGENIERO CIVIL  
Reg. CIP N° 84297

Asiento N° 068

Miércoles 15/01/2020

1º FINE SUPERVISOR  
continúan los trabajos indicados por el Residente  
en el 3º Tramo Sardinero Muelle Marginal  
continúan colocando acero y estribos, encofrado y vaciado  
de pedestales  
- continúa trabajos de Inst. Sanitarias (colocación de  
estribos y comienzo en SSH.)  
- continúa trabajos de Inst. Eléctricas (Alimentador del  
muro del Tablero Gral.)  
- continúa los trabajos de Inst. sanitarias en el  
- cubrio y Limpieza de Bomas zona de Inyección  
- continúa vaciado de concreto fca = 280 kg/cm<sup>2</sup>  
de pedestales

ANREN CONTRATISTAS GENERALES S.A.

  
Ing. Roman Congacha  
REPRESENTANTE LEGAL

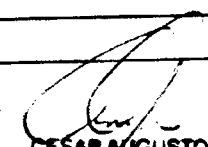
  
CESAR AGUSTO  
URBINA VILLALOBOS  
INGENIERO CIVIL  
Reg. CIP N° 84297

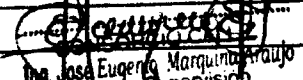
  
Ing. Jose Eugenio Marquina Arujo  
Jefe de Supervisión  
Reg. CIP N° 87295

INSPECTOR

ING. RESIDENTE

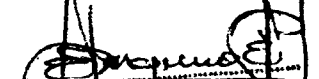
  
CONSORCIO CALLIZ  
Ing. Jose Eugenio Marquina Arujo  
Jefe de Supervisión  
Reg. CIP N° 87295

# CUADERNO DE UDMA

32 309

2020 Modalidad: Manejo  
de cara al Mejoramiento de los Servicios del  
Sistema de Agua Potable y Saneamiento en la Localidad de Guila

FONOPES

Asociación N° 66

Contratista:

continúa con el Encargado

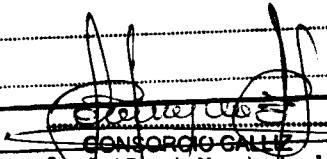
  
CONSORCIO CALLIZ  
Ing. José Eugenio Marquina Araujo  
Jefe de Supervisión  
Reg. CIP N° 87295

N° 3 (último)

Se realizó una visita a la zona de Muelle Marginal, con  
también se verificó el avance de los trabajos en las  
zonas, presiguiendo los trabajos de Instalaciones Sanitarias  
Instalaciones Eléctricas, con como también trabajos  
Estructurales zona Costa de Central Vehicular, Encargado  
Aplicación Mueble de concreto en zona de Baños  
Se pide Autorización a la Supervisión para el levantamiento de  
plano y pedimentos en zona Muelle Marginal.  
El día de Hoy 16 de Enero del 2020, se recibió por  
parte del Encargado la Entrega del Expediente técnico  
del Sistema de utilización en 22,50 KV para la  
zona en Mención, con Carta N° 0079-2020 FONOPES  
donde finalmente se adjunta el Certificado de ceso firmado  
FE-66/TEP-COSI-2019

El día de Hoy también se recibió la visita del CCR  
de Tumbes, el arquitecto viajero, con el cual  
searon varias partes en consulta de que sobresale  
esto:

Revisar los planos IS 07 e IS 05, ya parte en consulta  
con el arquitecto para continuar con los trabajos en tubos

Se entregó la nueva propuesta de la plataforma en  
de pedilla coincidente con la playa por parte del  
Especialista en Seguridad Estructural Manuel  
Santesteban

Se entregó a la Supervisión la nueva estructura de la  
abertura de tubos prevista para en el plano original  
de hoy pendiente y en la nueva propuesta si la tiene  
pendiente como figura en el Esquema 5to.

ANREN CONTRATISTAS GENERALES S.A.C.

Ing. Roman F. Quispe Congacha

REPRESENTANTE LEGAL  
3. INSPECTOR

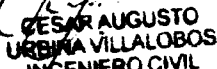
  
CESAR AUGUSTO  
URBINA VILLALOBOS  
INGENIERO CIVIL  
Reg. CIP N° 84297

ING. RESIDENTE

  
CONSORCIO CALLIZ  
Ing. José Eugenio Marquina Araujo  
ING. SUPERVISOR  
Reg. CIP N° 87295

Escritora: FUNDOPES

Continuación Asiento No 66  
Grafico original

Lamina E-06

DET. A

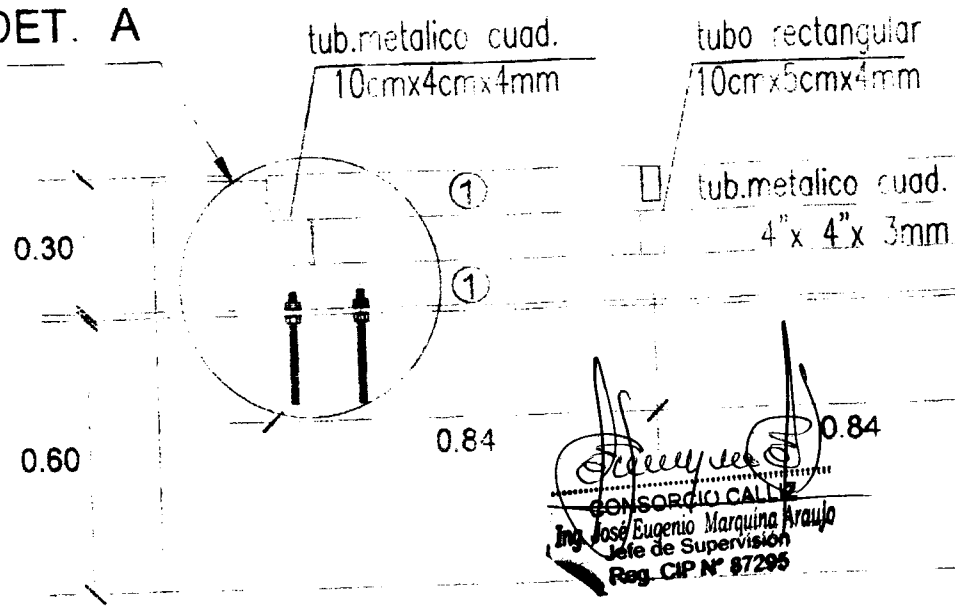

*[Signature]*  
 CONSORCIO CALLZ  
 Ing. José Eugenio Marquina Araujo  
 Jefe de Supervisión  
 Reg. CIP N° 87295

En este grafico no hay pendiente se observa en el detalle de Sala de control un tubo metalico cuadrado en la viga de concreto de 4" x 4" x 3mm, las barras tubo C-80 en la separación, colocadas en los extremos con un tubo metalico cuadrado de 10 x 4 x 4mm como se muestra en el Detalle A y un tubo rectangular de 10cm x 5cm x 4mm. Se presenta esta nueva propuesta a la Supervision para su aprobación.

AHREN CONTRATISTAS GENERALES S.A.C.

*[Signature]*  
 Ing. Roman F. Quispe Congacha  
 REPRESENTANTE LEGAL

ING. INSPECTOR

*[Signature]*  
 CESAR AUGUSTO URBINA VILLALOBOS  
 INGENIERO CIVIL  
 Reg CIP N° 84297

ING. RESIDENTE

*[Signature]*  
 CONSORCIO CALLZ  
 Ing. José Eugenio Marquina Araujo  
 Jefe de Supervisión  
 Ing. SUPERVISOR

# CUADERNO DE OBRA

307

16-01-2020 Modalidad: Suma alzada

Sector: FOMDEPA

Continuación Asiento No 66  
Gráfico de propuesta

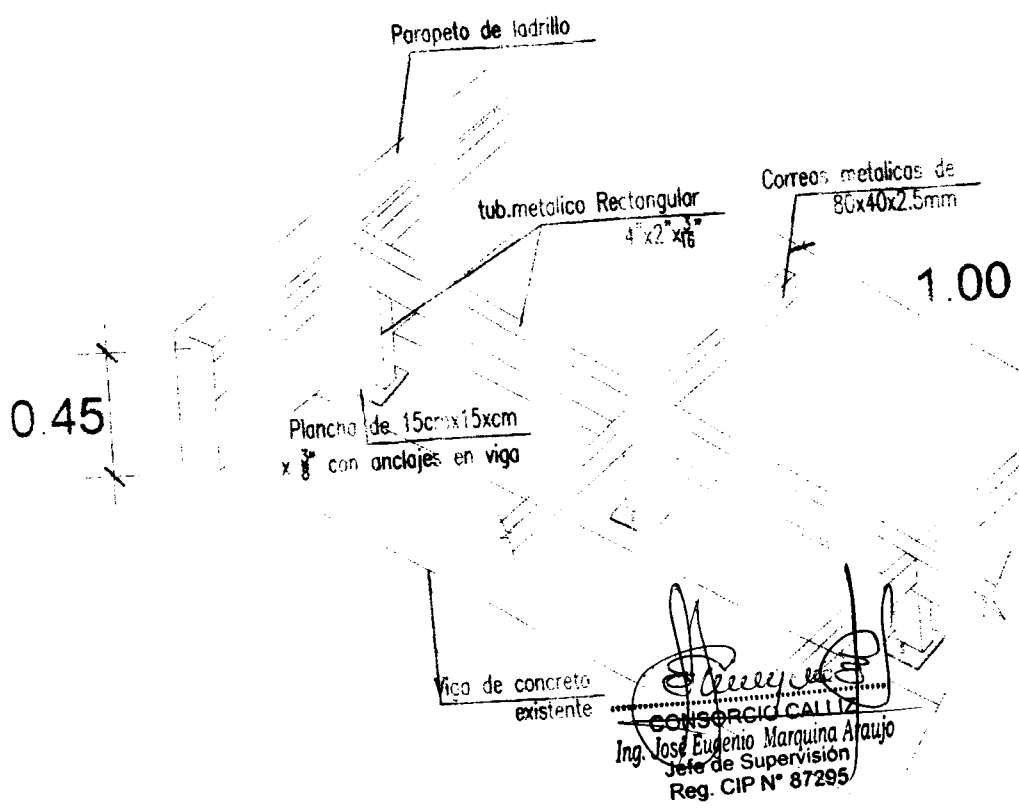

En este gráfico se expresa el parapeto de 0.45 mt. de altura con base en la pendiente de la columna, se instaló una viga columna metálica de 4" x 2" x 3/16" con correas de 80x40x2.5mm con un metro de distancia entre ellas, planchetas ancladas en la viga que servirá de parte de las columnas en su medición.

ANREN CONTRATISTAS GENERALES S.A.C.

Ing. Roman E. Quispe Congacha  
REPRESENTANTE LEGAL

ING. INSPECTOR

CESAR AUGUSTO URBINA VILLALOBOS  
INGENIERO CIVIL  
Reg. CIP N° 84297

ING. RESIDENTE

CESAR AUGUSTO URBINA VILLALOBOS  
INGENIERO CIVIL  
Reg. CIP N° 84297

CONSORCIO CALLIZ  
Ing. José Eugenio Marquina Araujo  
Jefe de Supervisión  
ING. SUPERVISOR  
Reg. CIP N° 87295

11/2020

Modalidad:

DE OBRA: REFORMA DE LAS SERVICIOS DEL DESARROLLO PESQUERO ANTECEDENTE EN LA LOCALIDAD DE CUREPE

FONDEPEB

CLIENTE: S.C. S.A.

SAC SUPERVISOR

Fecha: 16/11/2020

- Revisar los trabajos de carpintería de estructura en Travesa y Travesa de la Est. (SAS) de los trabajos de Instalaciones eléctricas y su mantenimiento de las especialidades.
- Revisar el presupuesto de mano de obra en S.O.M. en valores de acuerdo al Decreto de S.O.M. de Travesa y de los costos de mano de obra 240 kg/m<sup>2</sup>.
- Revisar el expediente técnico del sistema de tuberías (utilización de 22 y 40 Kd. para la obra en Travesa Baja con costo 0.079 - 2020 / FONDEPEB).
- Revisar la oferta del contratista de obra de FONDEPEB A.G. EBORAL VARELA con forma de recepción sobre los trabajos de campo.
- Revisar de planos IS-05 y IS-07 pastas de consultoría para poder continuar los trabajos indicados (hacer un inventario sobre el sistema de drenaje pluvial).
- Recepción de la plataforma en zona de puente.
- Inspección con la plaza por parte del Sr. Experto en Estructuras Sr. Manuel Pineda (de la consultoría ATRCO).
- Recepción FOLIO N° 0168 - 2020 - SAC - SAC - EN el ENCO sobre preparación de cuadros de contenido en toda Travesa Baja.

ANREN CONTRATISTAS GENERALES S.A.C.

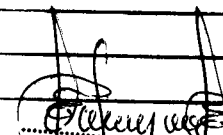
  
 Ing. Roman E. Paispe Congacha  
 REPRESENTANTE LEGAL  
 CONSORCIO CALLIZ  
 Ing. José Eugenio Marquina Araujo  
 Jefe de Supervisión  
 Reg. CIP N° 87295

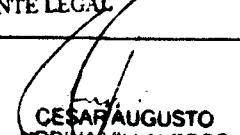
  
 CESAR AUGUSTO  
 URBINA VILLALOBOS  
 INGENIERO CIVIL  
 Reg. CIP N° 84297

INSPECTOR

ING. RESIDENTE

  
 CONSORCIO CALLIZ  
 Ing. José Eugenio Marquina Araujo  
 Jefe de Supervisión  
 Reg. CIP N° 87295

  
 CONSORCIO CALLIZ  
 Ing. José Eugenio Marquina Araujo  
 Jefe de Supervisión  
 Reg. CIP N° 87295

# CUADERNO DE OBRA

11-2020 Modalidad: Sumo al fin  
Dpto. De obra y Mejoramiento de las Servicios del  
Embalse de Pucallpa Artesanal en la localidad de Quilca,

FUNDOS

TC N° 68

Se continúan trabajos de Solación en general del Sardinol  
en la zona del Muelle Marginal es. como también  
trabajos de las gerenciales en la misma zona. Se continúan  
trabajos de Instalaciones Sanitarias e Instalaciones Elec-  
tricas en general. Se Ejecutan trabajos de Corte en  
de Canalita para la colocación de la Ejilla de  
vidrio de 1 1/2" trabajos de pulido de pisos y  
pavimentación de calicata Z cristal.  
Los trabajos fueron Suspendidos con la Supervisión  
trabajo el Suframo Semanal a la Supervisión.

CESAR AUGUSTO  
URBINA VILLALOBOS  
INGENIERO CIVIL  
Reg. CIP N° 84297

ASIENTO N° 069

Sub. SUPERVISOR Viernes 17/01/2021

Tiene la presencia del Ing. Santane Victor  
Luis Yauris (DE LA SUPERVISOR CALIZ) PARA VER TALE  
relacionado a su campo  
- constata los trabajos de Solación del Sardinol  
en la zona del Muelle Marginal y Solación en pisos  
de los, se continúan con trabajos de Instalaciones Elec-  
tricas y Sanitarias en Gral. Se continúan con trabajo  
de corte en bordes de canalita para colocación  
de canalitas (SALA DE Pisos Pisos) rejilla de fi-  
de vidrio de 1 1/2", Así como trabajos de pulido de  
pisos con colocación de Aditivos Z cristal para impermeabilizar  
con los pisos. Se continúa los trabajos que el  
Indicador.

ANREN CONTRATISTAS GENERALES S.A.C.

Ing. Roman Enrique Cingacha  
REPRESENTANTE LEGAL

CONSORCIO CALIZ  
Ing. José Eugenio Marquina Araujo  
Jefe de Supervisión  
Reg. CIP N° 87295

CESAR AUGUSTO  
URBINA VILLALOBOS  
INGENIERO CIVIL  
Reg. CIP N° 84297

CONSORCIO CALIZ  
Ing. José Eugenio Marquina Araujo  
Jefe de Supervisión  
Reg. CIP N° 87295

INSPECTOR

ING. RESIDENTE

# CUADERNO DE OBRA

47 304

01-2020 Modalidad: Suma alzada  
obra de obra Mejoramiento de los Servicios del  
Embalse de Pangua Artesanal en la localidad de Quila

FEBRERO  
- ante N° 70  
- Contratista  
- Continúan con trabajos de pulido del piso con  
- una de grava FIN 500, Marca Furel, para después  
- se le aplica el aditivo Z Cristal, así como también se colocan  
- cassetes para colocación de Redilla de fibra de vidrio  
- 1/2". Se continúan los trabajos de Instalaciones Sani-  
- tarias e Instalaciones eléctricas en general, Se continúan reali-  
- zando también en el ingreso de columnas en entrada principal.  
- Anexa h=0.50 en la parte superior, se realiza también  
- tapa de Mueble de concreto en zona de baños así  
- como también Zocalo Sanitario en General.  
- Los trabajos siguen siendo coordinados con la Supervisión

CESAR AUGUSTO  
URBINA VILLALOBOS  
INGENIERO CIVIL  
Reg. CIP N° 84297

ASIENTO N° 041

02. SUPERVISOR  
- Continúan con trabajos de pulido de pisos con  
- una de grava, la cual después se pasa el aditi-  
- vo Z Cristal para tapar poros, se continúan el colar  
- cassetes para redillas de Fibra de Vidrio de 1/2"  
- así como también trabajos de Inst. Eléctricas y Inst. Sani-  
- tarias en General, se colocan columnas en entrada  
- principal h=0.50 en la parte superior, se realiza  
- tapa de Mueble de concreto en zona de baños así  
- como Zocalos sanitarios en General.  
- Se coordina con el Residente los trabajos  
- con el Ing. San Carlos Víctor Galindo Jarama

AHREN CONTRATISTAS GENERALES S.A.C.

Ing. Romar Espinoza Congacha  
REPRESENTANTE LEGAL

CONSORCIO CALLE  
Ing. José Eugenio Marquina Araujo  
Jefe de Supervisión  
Reg. CIP N° 87295  
CESAR AUGUSTO  
URBINA VILLALOBOS  
INGENIERO CIVIL  
Reg. CIP N° 84297

CONSORCIO CALLE  
Ing. José Eugenio Marquina Araujo  
INGENIERO SUPERVISOR  
Reg. CIP N° 87295

INSPECTOR

ING. RESIDENTE

# CUADERNO DE OBRA

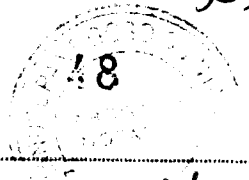

20-01-2020 Modalidad: Como aljaba  
Salon de casa Mejoramiento de las condiciones del  
Reservorio de agua Artesanal en la localidad de Arika

Ejecutora: Faupepej

Asiento N° 72

El contratista

Se continúan trabajos de Estructura de mueble de concreto  
en Zona Baños y en Zona de Cocina - Comedor (2da  
Etapa), así como también instalaciones eléctricas e  
instalaciones sanitarias en general. Se continúan sus  
trabajos de corte de canchales para la colocación  
de rejillas de fibra de vidrio en general, así mismo se  
realizan trabajos de tarrajeo protector (alambres) en  
Zona de Grupos y Cámara de Ref. Pesados en  
Zona de Pasilla Colocando con Baños.  
Los trabajos vienen siendo ejecutados con la supervisión

CESAR AUGUSTO  
URBINA VILLALOBOS  
INGENIERO CIVIL  
Reg. CIP N° 84297

Asiento N° 73

ING. SUPERVISOR

Lunes 26/01/2020

Se continúa colocando Mayolita en MESA DE  
Cuarto para cuartos en SS. H.H. y en cocina -  
comedor (2º piso) se continúa con instalaciones  
eléctricas y Inst. Sanitarias en general. Se continúa  
con trabajos de corte para canchales de rejilla de  
fibra de vidrio, así mismo se realizan trabajos  
de tarrajeo protector (alambres) en cámara de Ref. y  
Zona de GRASAS y Tramo SEPTICA (1º Nivel Plant  
S-01) Resaca de pisos en zona pasillas colindante  
con Baños, se continúa con el desarrollo de los trabajos.

ANREN CONTRATISTAS GENERALES S.A.C.

Ing. Roman Enrique Comgacha  
REPRESENTANTE LEGAL

CONSORCIO CALIZ  
Ing. José Eugenio Marquina Araujo  
Jefe de Supervisión  
Reg. CIP N° 87295

CESAR AUGUSTO  
URBINA VILLALOBOS  
INGENIERO CIVIL  
Reg. CIP N° 84297

CONSORCIO CALIZ  
Ing. José Eugenio Marquina Araujo  
Jefe de Supervisión  
Reg. CIP N° 87295

ING. INSPECTOR

ING. RESIDENTE



# CUADERNO DE OBRA

-01-2020

Modalidad: Suma alzada

de Obra Mejoramiento de los Servicios de  
Saneamiento Pesquero Artesanal en la Zona de Quilca

FONDECOS

N° 74

Contratista

Se continúan trabajos de corte y/o reparación con Canalitos  
de Reparación de Fibras de Vidrio, fabricación de  
de concreto para trampas de grasas y Cámara de  
albanilzería en Zona de Ficus para colocación  
mismas, así mismo mejoras en el Duro de Concreto  
en Zona de Muelle Marginal, Colocando con Tacos Fijos.

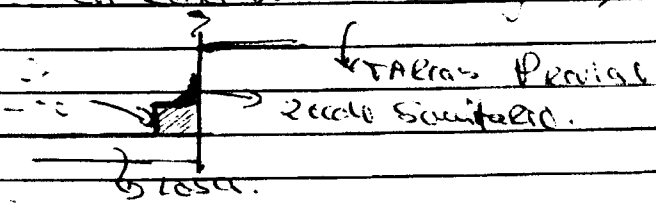

Se continúan trabajos de Instalaciones Sanitarias  
En la Zona de Desinfección, se realiza Pruebas de  
operación de tuberías de agua en Manivelias, se realizan  
trabajos para recoger Materia Específica, Ad Plantaciones al Expe-

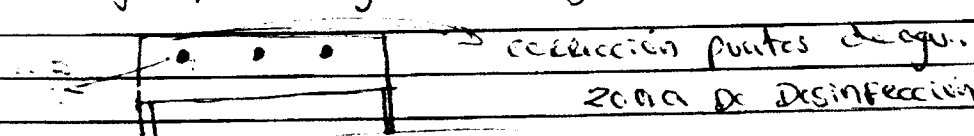

trabajos vienen siendo coordinados con la Supervisión.

ASIENTO N° 075  
SUPERVISOR

CONSORCIO CALLIZ  
Ing. José Eugenio Marquina Araujo  
Jefe de Supervisión  
Reg. CIP N° 87295

CESAR AUGUSTO  
URBINA VILLALOBOS  
INGENIERO CIVIL  
Reg. CIP N° 84297

Martes 21/01/2020

Se continúan trabajos de corte en canalitos para y/o  
Fibra de Vidrio, se hacen Tapas de concreto  
trampa de grasas y Cámara de Ficus, se  
Muebles para Ventanas en 2º Piso.

AREN CONTRATISTAS GENERALES S.A.C.

Ing. Roman [Signature] Cospa Congacha  
REPRESENTANTE LEGAL

CESAR AUGUSTO  
URBINA VILLALOBOS  
INGENIERO CIVIL  
Reg. CIP N° 84297

DIRECTOR

ING. RESIDENTE

CONSORCIO CALLIZ  
Ing. José Eugenio Marquina Araujo  
Jefe de Supervisión  
Reg. CIP N° 87295

# CUADERNO DE OBRA

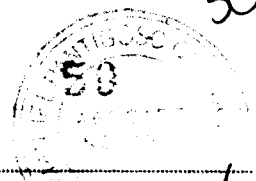

21/10/2020

Modalidad:

TIPO DE OBRA: Mejoramiento de los servicios del abastecimiento de agua potable en la localidad de Casca

Ejecutora: FONDO PEB

- Continúa Asiento N° 075
- se hacen zanjas sanitarias debajo de tanas previas.
- Muelle MORTIMER según croquis del Residente.
- se continúa los trabajos de instalaciones sanitarias en general. En zona de distribución se amplían tuberías de agua en Manilleros, se plantean necesidades para el sistema de agua.
- colocan nuevos pilos de agua zona de distribución.
- concuerdan con el Residente los trabajos a ejecutar.

Asiento N° 76

La contratista continúa con trabajos de corte de cañalitos para colocación de Regillas de fibra de vidrio de 1/2", así como con trabajos de instalaciones sanitarias e instalaciones eléctricas en general, se ejecutan trabajos de Echapico en role de concreto en zona de cocina-comedor, demoliciones de muro en zona central de calivo para colocación de una columna.

Columneta

De acero (15 x 0.15)

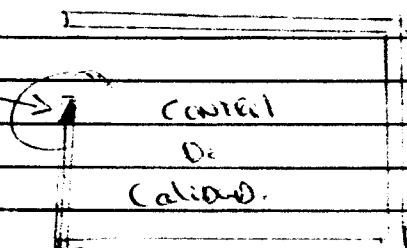

También se realiza trabajo de Muro para colocación de Regilla en patio de Manilleros, donde con Tallas previas.

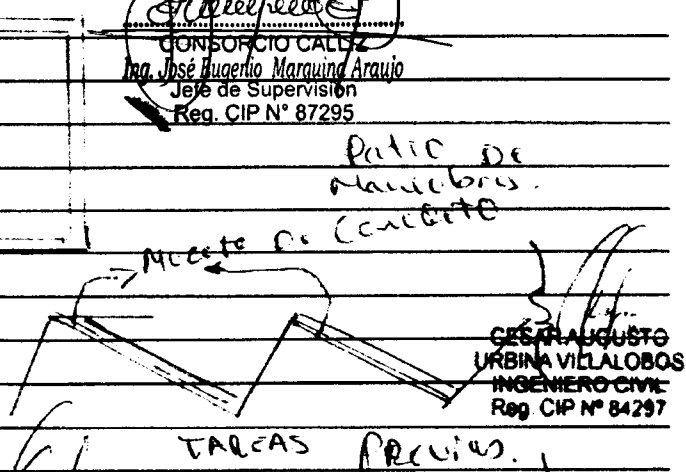

AHREN CONTRATISTAS GENERALES S.A.C.

Ing. Roman F. Quispe Congacha  
REPRESENTANTE LEGAL

CESAR AUGUSTO URBINA VILLALOBOS  
INGENIERO CIVIL  
Reg. CIP N° 84297

ING. INSPECTOR

ING. RESIDENTE

CONSORCIO CALLIZ  
Ing. José Eugenio Marquina Araujo  
ING. SUPERVISOR  
Reg. CIP N° 87295

# CUADERNO DE OBRA

51

Fecha: 22/01/2020 Modalidad: PUNTO A SUMA ALZADA

TÍTULO DE OBRA: MEJORAMIENTO DE LOS SERVICIOS DEL DESARROLLO PESQUERO ARTESANAL EN LA LOCALIDAD DE QUILCA

Financiamiento: FONDEPES

ASIENTO N° 077

- ING. SUPERVISOR
- Verifican Trabajos Ejecutados (ubicados por el presente coste de CONALETAS (Filos) PARA COLOCACION DE REVILLAS DE FIBRA DE VIDRIO DE 1/2"
- Continúa Trabajos de Instalaciones Electricas y Instalaciones Sanitarias en General.
- Ejecutan Trabajos de enchapes en muebles de acuerdo a los mandatos, Similitud de mano en tipo de control de calidad para colocación de un enchape
- realiza Mandato de Mante en vigetas en una superficie de un metro cuadrado con Tareas varias. Se continúa los Trabajos con Residuo de OBRA.

*[Signature]*  
 CONSORCIO CALLIZ  
 Ing. José Eugenio Marquina Araujo  
 Jefe de Supervisión  
 Reg. CIP N° 87295

*[Signature]*  
 CONSORCIO CALLIZ  
 Ing. José Eugenio Marquina Araujo  
 Jefe de Supervisión  
 Reg. CIP N° 87295

Asiento N° 78 Jueves 23-01-2020

- Continúan con trabajos de Instalaciones Sanitarias e Instalaciones Electricas, Eliminación de material Excesivo y Desmante, En la zona de lavabo de las cajas se realizan enchapes de piso y zocalo en la zona. Se Realizan con vez trabajos de prefabricado de tapas de Buzones de concreto armado en general. Los trabajos vienen siendo coordinados con el gerente Supervisor.

Día de Hoy Jueves 23 de Enero del 2020 Recibimos Carta N° 11-2020 / FONDEPES / CSC - JENA - S.P. por parte de la Supervisión con Asunto: Respuesta de Consultas.

OBRA N° 5 y N° 6  
ANREN CONTRATISTAS GENERALES S.A.S.

*[Signature]*  
 Ing. Roman T. Chispe Congacha  
 REPRESENTANTE LEGAL  
 ING. INSPECTOR

*[Signature]*  
 CESAR AUGUSTO URBINA VILLALOBOS  
 INGENIERO CIVIL  
 Reg. CIP N° 84297  
 ING. RESIDENTE

*[Signature]*  
 CONSORCIO CALLIZ  
 Ing. José Eugenio Marquina Araujo  
 Jefe de Supervisión  
 Reg. CIP N° 87295

# CUADERNO DE OBRA

52

299

23-01-2020 Modalidad: Suma al Jabo  
Salvo de Obra Mejoramiento de los Servicios del  
Desembarcadero Pesquero Artesanal en la localidad de Quilca.

Ejecutora: FONDEPES

→ continuación Asiento N° 78

Se presenta este Supervisión con carta N° 0169-2020-  
-ACB SAC - BR; con Asiento Informe Especialista Saniti-  
co, Técnico Las siglas pintas

1° Instalación de Tuberías (Sabores) agua Salinas en  
Toberos previos; en el cual indica en los laminas ISCS  
IS-07 en el area de terrenos previos, indica por orden  
del Especialista pesquero que las tuberías Sean Embobidas  
por piso y no aéreas.

Según Foto N° 2; la tubería principal PVC de 3" reparte  
un ramal en ambas laterales para una (1) salida de 1 1/2" y 1"  
por cada mesa de trabajo - Planos IS-05

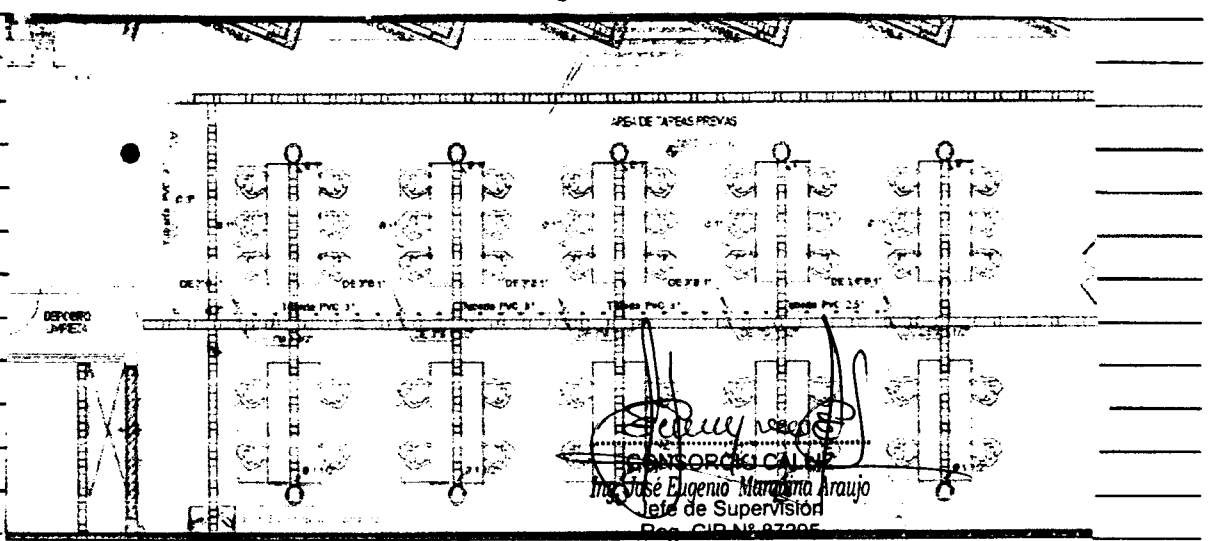

Según Foto N° 3; la tubería principal pvc de 3" instalada  
por la cañalera Central desde reparte una Ramal en ambas  
Lateral por las cañaleras con tubería de 2" y 3/4"  
Plano - IS - 07; y el plano IS-06 muestra  
Detalle de tubería 'cuerpo'.

AKREN CONTRATISTAS GENERALES S.A.C.

Ing. Roman F. Vilaspe Congacha  
REPRESENTANTE LEGAL

ING. INSPECTOR

CESAR AUGUSTO  
URBINA VILALOBOS  
INGENIERO CIVIL  
Reg CIP N° 84297

ING. RESIDENTE

CESAR AUGUSTO  
URBINA VILALOBOS  
INGENIERO CIVIL  
Reg CIP N° 84297

ING. SUPERVISOR

Continúa →

22-01-2020

Modalidad: Suma alzada

Tipo de Obra Mejoramiento de los Servicios del Desembocadero Pasaje Artesanal en la localidad de Quilca.

FONDEFES

Obra Asiento N° 7E

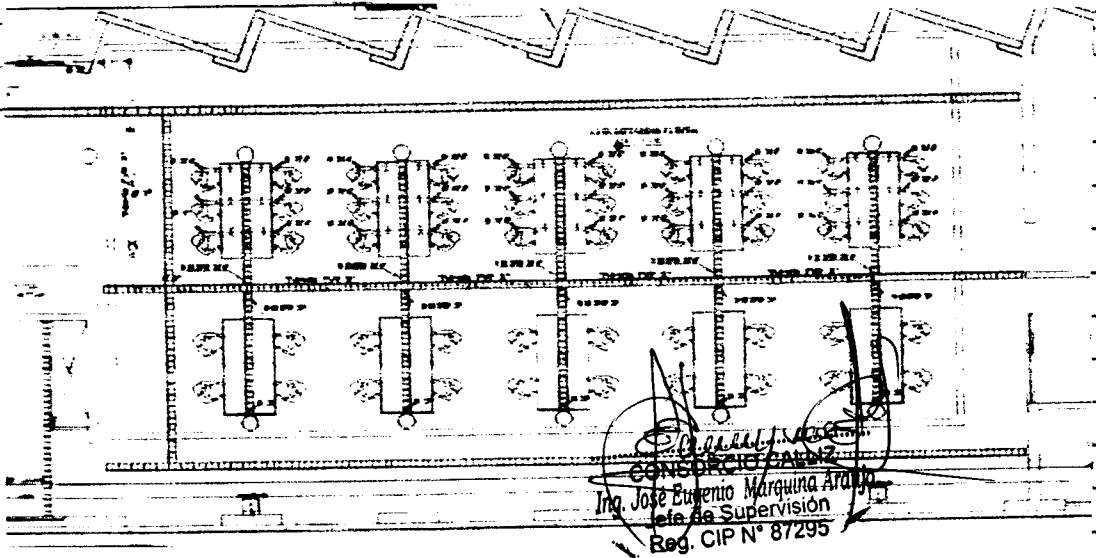

Recomendación de hidrante:  
Se recomienda utilizar para ambos instalaciones la  
una tubería principal PVC de 3" instalada por la  
calle y repartir las salidas de agua según el diámetro  
corresponda utilizando las canaletas existentes como  
se ve de tal manera no se demuevan las casas y no  
dañar las estructuras de las canaletas que llevan acero  
en su ejecución

Red de Desague Exterior  
Esta Red de desague que sale de la obra al buzon  
exterior hacia colector de la Calle Quilca presenta  
problemas de estancamiento que afectan a la obra  
como se observo insitu;

Esta planta de tratamiento AR a 40mt. de la obra  
trabaja en forma continua por falta de Energía eléctrica.  
y cuando a que las aguas de desague

ING. INSPECTOR  
ING. RESIDENTE  
ING. SUPERVISOR

CESAR AUGUSTO URBINA VILLALOBOS  
INGENIERO CIVIL  
Reg. CIP N° 84297

Ing. Roman F. Mispe Congacha  
REPRESENTANTE LEGAL

ANEXO CONTRATOS GENERALES FAC  
Contribuye

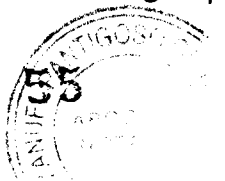

# CUADERNO DE OBRA

23-01-2020 Modalidad: Suma alzada  
 Libro de obra Mejoramiento de los Servicios del  
 Desembarcadero Pasajero Artesanal en la Coalición de Adu.

## FONDEPIS

- CONTINUA Asfalto N° 785
- Asfuerzo de Derrame en Parapetos
- ZARRATEO EN Interior De Ducto De Ventilación
- Escalera De Gato
- Mantuvimiento y Pintado de Baranda Existente
- pintura EPOXICA.
- Sardinal h=0.10 mt. EN BORDE DE PISO Y Baranda.
- Tarrajeo
- Cobertura Fibromat ; 2.5mm Color Rojo
- Estructura Metalica para Cobertura.
- Mejoramiento y Pulido de piso de terraza Zona Administrativa.
- Instalaciones Sanitarias
- Instalación de lavabos De Acero Inox. Maniluví
- Instalación griferia tipo Ganga
- Manguera para lavado de Manos incl Porta Manos
- Contrazocalo Sanitario en Sardinal Muelle Marginal
- Sumidero de 2" en Plataforma Muelle Marginal.
- Diamantina de 2" (Sumidero 2")
- Trazo, corte, picado y entubado Red Principal AS de.
- Accesorios y Válvula de 3"
- Instalaciones Electricas
- Detector de Humo /panel Contra incendio, alarma
- camara
- TRANSFORMIX trifasico 22.9 kv
- Medidor trifasico,
- Caja metalica.
- Mañana de Hoy Se Recepciona una Carta. Por Parte de la Super
- N° 10-A-2020/FONDEPIS/CSC-JOMA-SUP.
- Carta Alas consultas: N° 01, 02, 03, 04.

CESAR AUGUSTO URBINA VILLALOBOS  
 INGENIERO CIVIL  
 Reg. CIP N° 84297

AHREN CONTRATISTAS GENERALES S.A.S.  
 Ing. Roman F. Caspe Congacha  
 REPRESENTANTE LEGAL

CESAR AUGUSTO URBINA VILLALOBOS  
 INGENIERO CIVIL  
 Reg. CIP N° 84297

CONSORCIO PARTI

# CUADERNO DE OBRA

296  
56  
CANTON PASTAZA  
AÑO 2020  
MAYO

Jueves 23/01/2020 Modalidad: SUMA ALZADA

SOLDO DE OBRA: MEJORAMIENTO DE LOS SERVICIOS DEL DISEÑO  
BANCADENO PRESUMIÓ ANTES CASAL EN LA LOCALIDAD DE ACHI

Ejecutora: FONDEPES

→ Continuación Asiento N° 78

En respuesta a la carta enviada por Supervisión Carta N° 11-2020/FONDEPES/CSC-JEMA-SUP, con carta adjunta de la Oficina: CARTA N° 116-2020-FONDEPES/DIGEN donde en la conclusión expresa lo siguiente:  
La Empresa Contratista PSV Constructores SAC que ejecuta el proceso contractual y la Empresa Supervisora CESELS son los responsables de los "vicios ocultos" que presenta actualmente la obra.

Por el tema de la tuberías PVC embobidas de 2" y no de 3" como manda el proyecto, por lo que con Derivados como un adicional, en la zona de la tubería de alimentación de agua Salada embobida en piso hasta la válvula de control de tareas previas, debe ser de 3" conforme indica en el plano del Expediente técnico contractual.

CESAR AUGUSTO  
URBINA VILLALOBOS  
INGENIERO CIVIL  
Reg. CIP N° 84297

ASIENTO N° 079

DEL ING. SEPANUSON

Jueves 23/01/2020

- Se continúan con los trabajos de INST. Sanitaria y Eléctricas en General, se eliminan documentos excesivos.
- En área de labado de cajas de enchufe, piso y zocalo la obra, se realiza prefabricado de Tapas de concreto en Bureaus en General.
- Se entrega carta N° 11-2020/FONDEPES/CSC-JEMA-SUP dando respuesta a sus consultas 05 y 06.
- Se recibe carta N° 0169-2020-ACG SOL-ER ACHEN ASunto: INFORME ESPECIALISTA Sanitario SOBRE TUBERIAS PREVIAS solicitando que las tuberías sean cerros y una nueva tubería para el piso.

ACHEN CONTRATISTAS GENERALES S.A.C.

CESAR AUGUSTO  
URBINA VILLALOBOS  
INGENIERO CIVIL  
Reg. CIP N° 84297

CONSORCIO CALIZ  
ING. RESIDENTE

Ing. Susana Patricia Anispe Congacha  
REPRESENTANTE LEGAL

ING. RESIDENTE

Ing. JMG SUPERVISOR

# CUADERNO DE OBRA

Tierras 23/01/2020 Modalidad: SUMA ALZADA  
 SALDO DE OBRA: MEJORAMIENTO DE LAS SERVICIOS DEL DESM  
 BANCADENE PESQUERA ANTES ANUAL EN LA LOCALIDAD DE OROCO

Ejecutora: FONDEPES

→ Continuación Asiento N° 70

En respuesta a la carta ciudad para Supervisión Carta N° 11-2020/FONDEPES/CSC-JEMA-SUP, con Cartera conjunta de la Ciudad: CARTA N° 116-2020-FONDEPES/DIGENII sobre las conclusiones expresa lo siguiente:  
 La Empresa contratista PSV Constructores SAC que ejerce el proceso contractual y la Empresa Supervisora CESELSA son los responsables de los "vicios ocultos" que presenta actualmente la obra.

Por el tema de la tuberías fue embobada con de 2" no de 3" como manda el proyecto, por lo que consideramos como un adicional a la zona de la tubería de alimentación de agua Salada embobada en PVC hasta la válvula de control de tareas previas, deberá ser de 3" conforme indica en el plano del Expediente técnico contractual.

*[Signature]*  
 CONSORCIO CALLIZ  
 Ing. José Eugenio Marquina Araujo  
 Jefe de Supervisión  
 Reg. CIP N° 87295

*[Signature]*  
 CESAR AUGUSTO  
 URBINA VILLALOBOS  
 INGENIERO CIVIL  
 Reg. CIP N° 84297

ASIENTO N° 71

- El ING. SUPERVISOR Tierras 23/01/2020
- se continúan con los trabajos de INST. Sanitarias y Eléctricas en Canal, se eliminan Abocamientos Excedidos
  - En zona de labrado de cajas de enchape piso y zocalo en la plaza, se realiza prefabricación de Tapas de Curvedo en Bureas en Bureas.
  - Se entrega carta N° 11-2020/FONDEPES/CSC-JEMA-SUP
  - Dando respuesta a sus consultas 05 y 06
  - Se recupera carta N° 0169-2020-ACG SOL-ER
- AHAEN ASIENTO INFORME ESPECIALISTA Sanitario  
 SEBEN TOMAS PREVIAS por la tubería que las Tuberías  
 Se AHEN CONTRATISTAS GENERALES S.A.C.

*[Signature]*  
 Ing. Roman...  
 REPR...  
 TE LEGAL

*[Signature]*  
 CESAR AUGUSTO  
 URBINA VILLALOBOS  
 INGENIERO CIVIL  
 Reg. CIP N° 84297

*[Signature]*  
 CONSORCIO CALLIZ  
 Ing. J...  
 Jefe de Supervisión  
 Reg. CIP N° 87295

ING. INSPECTOR

ING. RESIDENTE



# CUADERNO DE OBRA

57

21/01/2020 Modalidad: SUMA ALZADA  
TÍTULO DE OBRA: METODAMIENTO DE LOS SERVICIOS DEL  
DPA EN LA LOCALIDAD DE BULCA

FONDEPES.

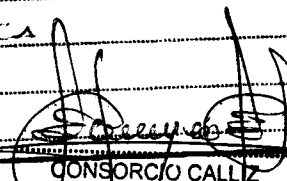
  
CONSORCIO CALLIZ  
Ing. José Eugenio Marquina Araujo  
Jefe de Supervisión  
Reg. CIP N° 87295

Continúa Asiento N° 279  
- Continúa la redacción del presupuesto por Tercera  
- Continúa la redacción de la respuesta por medio de la  
- Carta N° 10-A-2020/CSC-JEMA-SUP del 21/ENE/2020  
de la consulta N° 01 DE AHREN

- SE LA RED DE DESAGÜE EXTERIOR sobre la colocación  
de válvula antirretorno para evitar problemas presuriza-  
dos entre el ducto de salida del DPA y el Buzón  
de Empalme (Principal) Nal. B213.  
Dicha propuesta también se dio solución con dicha  
carta de ser consultada de obra N° 4 donde  
indica que para evitar el reflujos de las aguas servida-  
das del colector de la calle al DPA se debe instalar  
- CI VÁLVULA ANTIRETORNO DE PVC DE 6"
- CI VÁLVULA COMPUESTA DE PVC DE 6" CON BASTAC
- CI CASQUETA DE CONCRETO SIN BASE PARA PROTEGER LAS VÁLVULAS
- CI CASA DE REGISTRO DE DSEXOSEM.
- CI VÁLVULA COMPUESTA DE PVC DE 4" CON BASTAC
- 66 ML. de Tubo de PVC CLASE PESADA DE 4"
- CI DADO DE CONCRETO EN EL MURO QUE ATARQUESSA LA  
Tubo existente. lo cual debe instalarse según  
croquis adjunto de EXCUMA N° 01
- REUBICACIÓN DE PLANTA DE TRATAMIENTO DE AGUA  
SOLADA PARA LAVADO DE PRODUCTOS HIGIENIZANTES  
ESTA SOLICITUD SE ENVIÓ AL ESPECIALISTA SANITARIO  
DE CALLIZ ING. SANITARIO CALINDO YANUS Y CAMILLA  
Dicha solicitud lo cual generara una mejora y  
evitaría mayores costos solicitados pendiente de  
respuestas.

• SE RECEPCIONA CARTA N° 0170-2020-ACGSAC-ER  
SCOPE PRESUPUESTO ADICIONAL PARA METRAS DEL  
Proyecto lo cual se para para el COORDINADOR

AHREN CONTRATISTAS GENERALES S.A.C.

  
Ing. Roman F. Quispe Congacha  
REPRESENTANTE LEGAL  
ING. INSPECTOR

  
CESAR AUGUSTO  
URBINA VILLALOBOS  
INGENIERO CIVIL  
Reg. CIP N° 84297  
ING. RESIDENTE

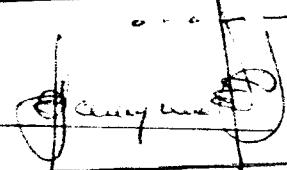
  
ING. SUPERVISOR

# CUADERNO DE OBRA

8 293

22/01/2022 Modalidad: CONTRATO SUMA ALZADA  
DESC DE OBRAS: MEJORAMIENTO DE LOS SERVICIOS DEL  
DPA EN LA LOCALIDAD DE QUILCA

FONDEPEZ

CONTINUA ASIENTO N° 079  
SEGUN ASIENTO DE DEL RESIDENTE SEÑALA QUE SEGUN  
NOTA N° 11 SUPERVISIÓN ADJUNTO CARTA DE ENTIDAD FONDE  
PEZ DUNDE LA ENTIDAD FONDEPEZ SEÑALA:  
SE HACE EL ANALISIS TECNICO DE LA TUBERIA DE ALIMENTACION  
DE AGUA SALADA QUE ABASTECE TANCAS PREVIAS  
LA EMPRESA CONTRATISTA ACTUAL ATREN CALIFICA COMO  
BUEN OBRERO, LA CUAL ES DE RESPONSABILIDAD A LA  
ANTERIOR EMPRESA CONTRATISTA EJECUTORA DEL EXPEDI  
ENTE CONTRACTUAL (PSV CONSTRUCTORES S.A) Y DE LA  
EMPRESA SUPERVISORA CESEI S.A LA CUAL NO TIENE  
NINGUN VINCULO CON ATREN CONTRATISTAS GENE  
RALES SAC. POR LO QUE CONSIDERAN UN ADICIONAL  
EN DICHA ZONA PARA CUMPLIR CON LOS INDICADOS  
DE ACUERDO A LOS ESPECIFICACIONES TECNICAS  
SE COORDINA TRABAJOS CON RESIDENTE, ASI MIS  
MO SE CONOCIZARA DICHO PEDIDO, AL COORDINA  
DON DE FONDEPEZ AGR. LANGAS

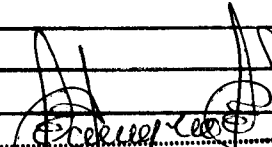
  
CONSORCIO CALLIZ  
Inga José Eugenio Marquina Araujo  
Jefe de Supervisión  
Reg. CIP N° 87295

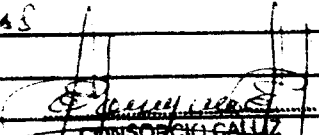
  
CONSORCIO CALLIZ  
Inga José Eugenio Marquina Araujo  
Jefe de Supervisión  
Reg. CIP N° 87295

ATREN CONTRATISTAS GENERALES S.A.C.

  
Ing. Roman F. Quispe Congacha  
REPRESENTANTE LEGAL

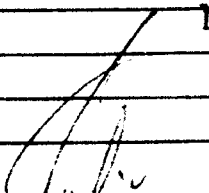
  
CESAR AUGUSTO  
URBINA VILLALOBOS  
INGENIERO CIVIL  
Reg. CIP N° 4297

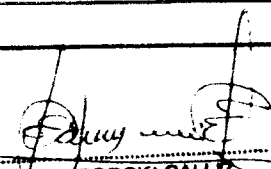
  
CONSORCIO CALLIZ  
Inga José Eugenio Marquina Araujo  
Jefe de Supervisión  
REG. SUPERVISOR

ING. INSPECTOR

ING. RESIDENTE

# CUADERNO DE OBRA

59

292

24-01-2020

Modalidad: Suma alzada.

Titulo de obra Mejoramiento de los Servicios del  
Desembarradero Pasajero Artesanal en la localidad de Aila.

Ejecutora: FONDEPES

Asiento N° 80

Continúan con trabajos de corte de Canalitos en  
de tareas previas para la colocación de Resillas de  
de vidrio de 1/2" así como también se prosiguen  
trabajos de Instalaciones eléctricas e Instalaciones  
tablas en general, Eliminación de Escrumbros,  
Tapas de concreto arrojadas para buzones en general,  
trabajo de acero en Columnata en zona de Central  
Calidad, Zecalo Sanitario en Zona de Muelle mar-  
rial, así como Pintura en general.  
Los trabajos vienen siendo coordinados con la  
Supervisión.

El día de Hoy se recepciona la carta por parte de la Si-  
stematica N° 0171-2020 Q ALG SAC, Capacitación  
Técnicos AUXILIOS.

CESAR AUGUSTO  
URBINA VILLALOBOS  
INGENIERO CIVIL  
Reg. CIP N° 84297

Asiento N° 061

El ING. SUPERVISOR

VIERNES 24/01/2020

Se verifican trabajos en canalitos (corte) TAREAS  
previas para colocación de Resillas, se continúan  
trabajos de INST Eléctricas y Sanitarias en General  
se eliminan escrumbros, se colocan Tapas de Buzo-  
nes, se realiza cobertura en zona central de cali-  
dad, se continúa colocando Zecalo Sanitario en  
Zona Muelle Mercantil y Pinturas en General.  
Se coordina con el residente.

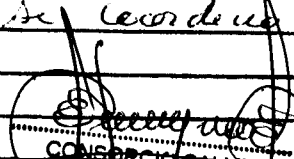
  
CONSORCIO CALLIS  
Ing. José Eugenio Marquina Arroyo  
Jefe de Supervisión  
Reg. CIP N° 87295

AMREN CONTRATISTAS GENERALES S.A.C.

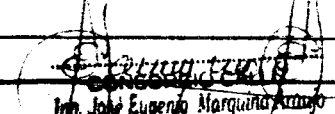
  
Ing. José Eugenio Marquina Arroyo  
Jefe de Supervisión  
Reg. CIP N° 87295

X  
Ing. Roman F. Quispe Congacha  
REPRESENTANTE LEGAL

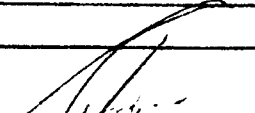
  
CESAR AUGUSTO  
URBINA VILLALOBOS  
INGENIERO CIVIL  
Reg. CIP N° 84297

ING. INSPECTOR

ING. RESIDENTE

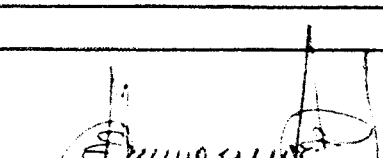
  
CONSORCIO CALLIS  
Ing. José Eugenio Marquina Arroyo  
Jefe de Supervisión  
Reg. CIP N° 87295

# CUADERNO DE OBRA

60

291

27-01-2020

Modalidad: Suma alzado

Salvo de obra Mejoramiento de Servicios del  
Desembarcadero Pesquero Artesanal en la localidad de Quilca.

Financiera: FONDERES

Edificio N° 02

Del contratista.

Continúan con los trabajos de Corte de Canaletas,  
la colocación de Rejillas de fibra de vidrio de 1/2"  
Realizan a su vez trabajos de Instalaciones Eléctri-  
cas e Instalaciones Sanitarias en general, trabajos  
de pintura en general, trabajos de tapas de Buzos  
en general, así como también Zócalos Sanitarios,  
trabajos de Remates en piso en la zona del Muelle  
Principal (parte alta); Limpieza en obra

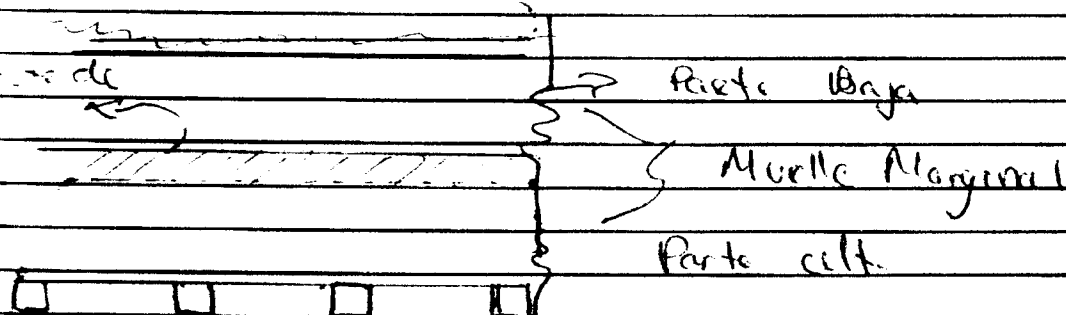

Se realiza los trabajos vistos en Simulacro coordinados con la Super-  
visión.

*[Signature]*  
**CONSORCIO CALLIZ**  
 Ing. José Eugenio Marquina Araujo  
 Jefe de Supervisión  
 Reg. CIP N° 87295

*[Signature]*  
**CESAR AUGUSTO**  
**URBINA VILLOBOS**  
 INGENIERO CIVIL  
 Reg. CIP N° 84297

Asiento N° 083

Se realiza SERPENTINERÍA  
 Se verifican trabajos de corte de canaletas en sala de Tareas  
 series, trabajos de Inst. Eléctricas y Sanitarias en Gral.  
 se realizan trabajos de pintura y de Zócalos Sanitarios  
 se terminan trabajos en zona de trabajo de Quilca, se procede  
 a liberación de columna en control de calidad.  
 colaboración de luminarias en SSHH y pintura en base en  
 SSHH- en construcción local residente

**ANREN CONTRATISTAS GENERALES S.A.C.**

*[Signature]*  
**Ing. Roman F. Quispe Congacha**  
 REPRESENTANTE LEGAL

ING. INSPECTOR

*[Signature]*  
**CESAR AUGUSTO**  
**URBINA VILLOBOS**  
 INGENIERO CIVIL  
 Reg. CIP N° 84297

ING. RESIDENTE

*[Signature]*  
**CONSORCIO CALLIZ**  
 Ing. José Eugenio Marquina Araujo  
 Jefe de Supervisión  
 Reg. CIP N° 87295

*[Signature]*  
**ING. SUPERVISOR**  
**CONSORCIO CALLIZ**  
 Ing. José Eugenio Marquina Araujo  
 Jefe de Supervisión  
 Reg. CIP N° 87295

# CUADERNO DE OBRA

61

27-01-2020 Modalidad: Suma alzada.  
 Subproyecto de obra Mejoramiento de los Servicios del  
 Desembarcadero Pesquero Artesanal en la localidad de Bulca

Ejecutora: FUNDEFES

Asiento N° 84

del Contratista:

Se continúa con el Pospilado de Canaletas para  
 colocación de rejilla de Fibra de Vidrio, así como  
 también trabajos de Instalaciones Sanitarias e  
 Instalaciones Eléctricas en general, también se  
 requiere con trabajos de Pinturas y limpieza de  
 obra en general.

Los trabajos serán siempre coordinados con el  
 Ingeniero Supervisor.

*[Signature]*  
 CESAR AUGUSTO  
 URBINA VILLALOBOS  
 INGENIERO CIVIL  
 Reg. CIP N° 84297

ASIENTO N° 085

del ING. SUPERVISOR

Fecha: 27/01/2020

Se continúa los trabajos de poste en canaletas  
 para colocación de rejillas de Fibra de Vidrio y  
 trabajos de Instalaciones Sanitarias así como  
 Instalaciones eléctricas (colocación de luminarias  
 de trabajo trabajos de pintura en parte interior  
 y limpieza de obra en general (DESPENDIOS de  
 beton) de coordinación con el Residente.  
 de recepción de obra sobre charcos de seguridad  
 y Salud en obra a cargo de LA DRA.

JEFA DE LA POSTA BULCA

*[Signature]*  
 CONSORCIO CALLIZ  
 Ing. José Eugenio Marquina Araujo  
 Jefe de Supervisión  
 Reg. CIP N° 87295

AMHEN CONTRATISTAS GENERALES S.A.S.

*[Signature]*  
 Ing. Roman Ospina Ospina  
 REPRESENTANTE

*[Signature]*  
 CONSORCIO CALLIZ  
 Ing. José Eugenio Marquina Araujo  
 Jefe de Supervisión  
 Reg. CIP N° 87295

*[Signature]*  
 CESAR AUGUSTO  
 URBINA VILLALOBOS  
 INGENIERO CIVIL  
 Reg. CIP N° 84297

*[Signature]*  
 CONSORCIO CALLIZ  
 Ing. José Eugenio Marquina Araujo  
 Jefe de Supervisión  
 Reg. CIP N° 87295

ING. INSPECTOR

ING. RESIDENTE

# CUADERNO DE OBRA

82 289

2-01-2020 Modalidad: Suma a la obra  
= los de obra programada en los Servicios del  
Desembarcadero Pasajero Aéreo en la localidad de Quito.

...ora: Finix pas

Asiento N° 86

Continuar con los trabajos de corte de canchales  
la colocación de Rejillas de fibra de vidrio de 1/2"  
como tambien trabajos de instalaciones sanitarias  
e instalaciones electricas en general.  
Terminan Rejas en borde en la zona del  
de marginal (Losa) así como tambien la pintura  
general trabajos de zocales sanitarios en  
de perimetrica  
Los dos trabajos son coordinados con la Supervisión

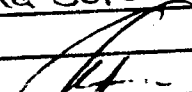
  
CESAR AUGUSTO  
URBINA VILLALOBOS  
INGENIERO CIVIL  
Reg. CIP N° 84297

Asiento N° 87

del ING. SUPERVISOR

Se verifican trabajos ejecutados por el Residente  
según Asiento 86. Se realizan trabajos en zocales  
marginales y pintado con base en 15 HH.  
Se continúan colocando zocales sanitarios en todo el  
Perímetro. Se coordina los trabajos

  
CONSORCIO CALLIZ  
Ing. José Eugenio Marquina Araujo  
Jefe de Supervisión  
Reg. CIP N° 87295

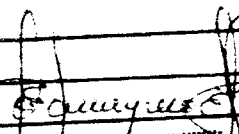
  
CONSORCIO CALLIZ  
Ing. José Eugenio Marquina Araujo  
Jefe de Supervisión  
Reg. CIP N° 87295

AMREN CONTRATISTAS GENERALES S.A.C.

  
Ing. Roman F. Quispe Congacha  
REPRESENTANTE LEGAL

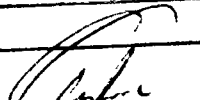
  
CESAR AUGUSTO  
URBINA VILLALOBOS  
INGENIERO CIVIL  
Reg. CIP N° 84297

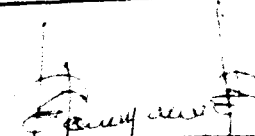
  
CONSORCIO CALLIZ  
Ing. José Eugenio Marquina Araujo  
Jefe de Supervisión  
Reg. CIP N° 87295

3. INSPECTOR

ING. RESIDENTE

# CUADERNO DE OBRA

63

29-01-2020 Modalidad: Suma alzada  
 Salvo de obra Mejoramiento de los Servicios del  
 Desembarcadero Pesquero Artesanal en la Localidad de Guilo

Ejecutora: FONDEFES.

Asiento N° 88

de la contratista.

Continúan los trabajos de corte de canchales para  
 colocación de rejillas de fibra de vidrio de 1 1/2" de  
 espesor como también el picado de losa para colocación  
 de nueva tubería de 3" de alimentación para terrazas.  
 En zona de fono así mismo continúan los trabajos  
 de Instalaciones Sanitarias e Instalaciones  
 Eléctricas en general prosigue trabajos de Pinturas  
 Se realiza encajado de columnas puerta principal  
 de 0.50 aprox. y se respata el piso de concreto  
 armado, con autorización de la Supervisión  
 los trabajos vienen siendo ejecutados con el  
 Ingeniero Supervisor.

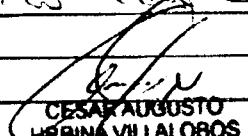
  
 CESAR AUGUSTO  
 URBINA VILLALOBOS  
 INGENIERO CIVIL  
 Reg. CIP N° 84297

Asiento N° 89

del ING. SUPERVISOR

Miércoles 29/01/2020

Se verifica trabajos indicados encontrando que  
 son de ejecución y calidad.  
 Se le hace recordar al residente que debe de alcanzar  
 en sus metrados para la autorización de fin de obra  
 y se le recuerda que su fecha de autorización de  
 autorización es el 31/01/2020.  
 Se continúa los trabajos de campo.

  
 CONSORCIO CALLIZ  
 Ing. Jose Eugenio Marquina Araujo  
 Jefe de Supervisión  
 Reg. CIP N° 87295

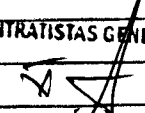
ARRHEN CONTRATISTAS GENERALES S.A.C.  
  
 Ing. Roman F. Quispe Congacha  
 REPRESENTANTE LEGAL

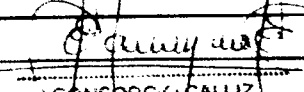
  
 CONSORCIO CALLIZ  
 Ing. Jose Eugenio Marquina Araujo  
 Jefe de Supervisión  
 Reg. CIP N° 87295

  
 CESAR AUGUSTO  
 URBINA VILLALOBOS  
 INGENIERO CIVIL  
 Reg. CIP N° 84297

ING. INSPECTOR

ING. RESIDENTE

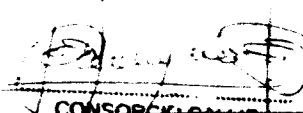
  
 CONSORCIO CALLIZ  
 Ing. Jose Eugenio Marquina Araujo  
 Jefe de Supervisión  
 Reg. CIP N° 87295

# CUADERNO DE OBRA

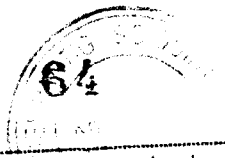

30-01-2020 Modalidad: Suma alzado.  
 Salvo de Obra Mejoramiento de los Servicios del  
 Desembarradero Pesquero Artesanal en la Localidad de Quilca

Ejecutora: FONDEPES

Asiento N° 90:

De la Contratista

Se continúa con el corte en Cancheta para la colocación de  
 Rejillos de fibra de vidrio, así como también trabajos  
 de Instalaciones eléctricas en Instalaciones Sanitarias  
 en general. Se realizan trabajos en Zona de Bombas  
 de Emissor Submarino. Resacas en general, demolición  
 de piso para nueva batería de desagüe y agua en  
 zona de lavandería Sellado de Muro de cabeza en  
 la misma zona.  
 Todos los trabajos vienen siendo coordinados con  
 la Supervisión

CESAR AUGUSTO  
 URBINA VILLALOBOS  
 INGENIERO CIVIL  
 Reg. CIP N° 84297

Asiento N° 091

DE INGEN. SUPERVISIÓN

Se verifica los trabajos realizados de corte en cancheta  
 listas para colocación de Rejillos de Fibra de Vidrio  
 se continúa colocando tuberías en las alcantarillas  
 en general así como Inst. Sanitarias  
 se realiza Pozo en cercado de BOMBAS de Emissor  
 Submarino, se realizan resacas en general y se  
 pisan pando apilados por el salitre los cuales se  
 vuelven a tangiar con aditivo anti salitre.  
 se demuele piso para nueva batería de desagüe y  
 ACERA en zona de lavandería, sellado de Muro de  
 cabeza en misma zona. Se le comunica al Period  
 que de consulta de Adicional de Obra con carta 17  
 2020 B - ACE SAC - GN DE 24/01/2020, Fue enviada a  
 coordinador con carta N° 12-2020/GSC-JEMA-SUP del 24/  
 20 y respondida por correo que el Contratista debe adjuntar  
 expediente Técnico. Se continúa con Resacas.

AHREN CONTRATISTAS GENERALES S.A.C.

Ing. Roman F. Quispe C. ngacha  
 REPRESENTANTE LEGAL

CESAR AUGUSTO  
 URBINA VILLALOBOS  
 INGENIERO CIVIL  
 Reg. CIP N° 84297

CONSORCIO CALIZ  
 Ing. Eusebio Narandino Araujo



# CUADERNO DE OBRA

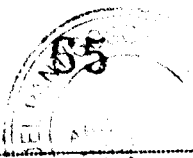

31-01-2020 Modalidad: Suma alzada  
 Salvo de Obra Mejoramiento de los Servicios del  
 Desembarradero Pasero Artesanal en la localidad de Quito

Ejecutora: FONDOP

Asiento N° 92.

Se continúan con trabajos de corte de canchales para colocación de rejilla de fibra de vidrio de 1/2" corte en zona de tareas previas para alimentación de tubería PVC de 3" en dicha zona, se continúan con trabajos de instalaciones sanitarias e instalaciones eléctricas en general así como también trabajos de pintura y enchape de mueble de concreto en zona de cuarto de bomba-tanque de agua (castor).

Todos estos trabajos van en tiempo coordinados con la supervisión

Se presenta la valorización con Carta N° 175-2020 P AC65A-6R ; con Referencia : Valorización N° 2 (CARTA N° 175)

Se recepciona los Materiales (los Materiales) de Estructura Metálica:

- Tijerales Gruesos
- Tijerales Finos
- Columnas Metálicas
- Cables Metálicos
- Vigas Metálicas para puerta principal
- Puertas Coaxiales (Porton)
- VIGAS H
- Abrazaderas Metálicas
- Equipos de Soldadura

Se encuentran en proceso de fabricación:

- Puertas Seccionales y enrollables
- Rehabilitación de Nebrera en general (Muelle) Cont
- Camaras Refrigeradas en Areas de Frios
- Celdas y transformador de Media Tension

Se adjunta orden de Servicios y facturas a cargo

AHREN CONTRATISTAS GENERALES S.A.C.  
 Ing. Roman F. Quispe Congacha  
 REPRESENTANTE LEGAL

CESAR AUGUSTO URBINA VILLALOBOS  
 INGENIERO CIVIL  
 Reg CIP N° 84297

CESAR AUGUSTO URBINA VILLALOBOS  
 INGENIERO CIVIL  
 Reg CIP N° 84297

*[Handwritten signature]*

# CUADERNO DE OBRA

31-01-2020

Modalidad: Suma alzada.

Saldo De Obra: Desembargadero pesquero Artesanal en la localidad de Q'illoca

Ejecutora: FONDECOS

Continúa en Anexo N° 92

PARTIDA	DESCRIPCION	UNO	METRADO	ACTUAL		ACUMULADO ACTUAL		SALDO	
				METRADO	%	METRADO	%	METRADO	%
01	Obras portuarias								
01.01	Obras provisionales								
01.01.01	control de obra	gr	1.00			1.00	100%	0.00	0.00
01.01.02	movilización y desmovilización de equipos y maquinarias	gr	1.00	0.20	20%	0.20	70%	0.30	30.00
01.01.03	trazo y replanteo de obra	max	4.00	1.00	25%	1.00	50%	2.00	50.00
01.01.04	trazo y replanteo de muros	m2	80.00			20.00	40%	60.00	30.00
01.01.05	trazo y replanteo de obras	max	4.00			2.00	50%	2.00	50.00
01.01.06	energía para la obra	mas	4.00	1.00	25%	2.00	50%	2.00	50.00
01.01.09	retiro de sistema de defensa existente	gr	1.00	1.00	100%	1.00	100%	0.00	0.00
01.02	seguridad y salud en obra								
01.02.01	seguros de accidentes								
01.02.02	seguros de salud								
01.02.03	seguros de responsabilidad civil								
01.02.04	seguros de responsabilidad profesional								
01.02.05	seguros de responsabilidad de terceros								
01.02.06	seguros de responsabilidad de daños a terceros								
01.02.07	seguros de responsabilidad de daños a bienes								
01.02.08	seguros de responsabilidad de daños a personas								
01.02.09	seguros de responsabilidad de daños a cosas								
01.02.10	seguros de responsabilidad de daños a animales								
01.02.11	seguros de responsabilidad de daños a plantas								
01.02.12	seguros de responsabilidad de daños a objetos								
01.02.13	seguros de responsabilidad de daños a vehículos								
01.02.14	seguros de responsabilidad de daños a aeronaves								
01.02.15	seguros de responsabilidad de daños a embarcaciones								
01.02.16	seguros de responsabilidad de daños a instalaciones								
01.02.17	seguros de responsabilidad de daños a equipos								
01.02.18	seguros de responsabilidad de daños a herramientas								
01.02.19	seguros de responsabilidad de daños a materiales								
01.02.20	seguros de responsabilidad de daños a suministros								
01.02.21	seguros de responsabilidad de daños a servicios								
01.02.22	seguros de responsabilidad de daños a instalaciones eléctricas								
01.02.23	seguros de responsabilidad de daños a instalaciones hidráulicas								
01.02.24	seguros de responsabilidad de daños a instalaciones de gas								
01.02.25	seguros de responsabilidad de daños a instalaciones de calefacción								
01.02.26	seguros de responsabilidad de daños a instalaciones de aire acondicionado								
01.02.27	seguros de responsabilidad de daños a instalaciones de elevadores								
01.02.28	seguros de responsabilidad de daños a instalaciones de escaleras mecánicas								
01.02.29	seguros de responsabilidad de daños a instalaciones de ascensores								
01.02.30	seguros de responsabilidad de daños a instalaciones de sistemas de ventilación								
01.02.31	seguros de responsabilidad de daños a instalaciones de sistemas de climatización								
01.02.32	seguros de responsabilidad de daños a instalaciones de sistemas de calefacción central								
01.02.33	seguros de responsabilidad de daños a instalaciones de sistemas de refrigeración central								
01.02.34	seguros de responsabilidad de daños a instalaciones de sistemas de calefacción por radiadores								
01.02.35	seguros de responsabilidad de daños a instalaciones de sistemas de calefacción por suelo radiante								
01.02.36	seguros de responsabilidad de daños a instalaciones de sistemas de calefacción por estufa								
01.02.37	seguros de responsabilidad de daños a instalaciones de sistemas de calefacción por chimenea								
01.02.38	seguros de responsabilidad de daños a instalaciones de sistemas de calefacción por calefactores eléctricos								
01.02.39	seguros de responsabilidad de daños a instalaciones de sistemas de calefacción por bombas de calor								
01.02.40	seguros de responsabilidad de daños a instalaciones de sistemas de calefacción por sistemas de calefacción por agua caliente								
01.02.41	seguros de responsabilidad de daños a instalaciones de sistemas de calefacción por sistemas de calefacción por agua fría								
01.02.42	seguros de responsabilidad de daños a instalaciones de sistemas de calefacción por sistemas de calefacción por agua geotérmica								
01.02.43	seguros de responsabilidad de daños a instalaciones de sistemas de calefacción por sistemas de calefacción por energía solar								
01.02.44	seguros de responsabilidad de daños a instalaciones de sistemas de calefacción por sistemas de calefacción por energía eólica								
01.02.45	seguros de responsabilidad de daños a instalaciones de sistemas de calefacción por sistemas de calefacción por energía hidráulica								
01.02.46	seguros de responsabilidad de daños a instalaciones de sistemas de calefacción por sistemas de calefacción por energía geotérmica								
01.02.47	seguros de responsabilidad de daños a instalaciones de sistemas de calefacción por sistemas de calefacción por energía solar térmica								
01.02.48	seguros de responsabilidad de daños a instalaciones de sistemas de calefacción por sistemas de calefacción por energía solar fotovoltaica								
01.02.49	seguros de responsabilidad de daños a instalaciones de sistemas de calefacción por sistemas de calefacción por energía eólica								
01.02.50	seguros de responsabilidad de daños a instalaciones de sistemas de calefacción por sistemas de calefacción por energía hidráulica								

PARTIDA	DESCRIPCION	UNO	METRADO	ACTUAL		ACUMULADO ACTUAL		SALDO	
				METRADO	%	METRADO	%	METRADO	%
01	ESTRUCTURA DE TIERRA								
02.01	trabajos preliminares								
02.01.01	investigación y desmovilización de maderas y herramientas	gr	1.00						
02.01.02	trazo, nivel y replanteo	m2	454.08	21.51	5%	21.51	5%	139.24	30.00
02.05	concreto armado								
02.05.01	pedestales								
02.05.01.01	concreto fca 280 kg/cm2 en pedestales	m3	1.19	1.19	100%	1.19	100%	0.00	0.00
02.05.01.02	encofrado y desencofrado	m2	8.16	8.16	100%	8.16	100%	0.00	0.00
02.05.01.03	acero fy=4,200 kg/cm2	kg	261.94	261.94	100%	261.94	100%	0.00	0.00
02.05.09	albañilería confinada								
02.05.09.01	concreto fca 280 kg/cm2	m3	1.22	1.22	100%	1.22	100%	0.00	0.00
02.05.09.02	encofrado y desencofrado	m2	17.71	17.71	100%	17.71	100%	0.00	0.00
02.05.09.03	acero fy=4,200 kg/cm2	kg	98.75	14.81	15%	68.75	100%	0.00	0.00
02.05.09.04	anclaje en acero de columnas de muro	und	32.00	4.80	15%	32.00	100%	0.00	0.00
02.05.09.05	juntas muro de albañilería h = 45 cm	m2	18.08	2.71	15%	18.08	100%	0.00	0.00
02.05.10	mesa de concreto								
02.05.10.01	concreto l=280kg/cm2	m3	1.38	1.38	100%	1.38	100%	0.00	0.00
02.05.10.02	encofrado y desencofrado	m2	4.90	4.90	100%	4.90	100%	0.00	0.00
02.05.10.03	acero de refuerzo fy=4,200 kg/cm2	kg	45.05	45.05	100%	45.05	100%	0.00	0.00
02.06	estructura metálica								
02.06.01	columnas o pilares								
02.06.01.01	columnas o pilares en acero de alta resistencia	m3	3.747.13	1.074.43	29%	1.074.43	29%	1.074.43	29%
02.06.01.02	apoyo vertical de columna metálica	und	64.00	32.00	50%	32.00	50%	32.00	50%
02.06.01.03	apoyo horizontal de columna metálica	und	40.00	20.00	50%	20.00	50%	20.00	50%
02.06.02	vigas								
02.06.02.01	vigas metálicas laminadas y montes	kg	10,501.00	1.41.35	1%	1.41.35	1%	5,400.45	5%
02.06.03	elementos de arrioste								
02.06.03.01	correas	kg	5,449.26	2,724.63	50%	2,724.63	50%	2,724.63	50%
02.06.03.02	elementos de arrioste viguetas	kg	654.85	327.43	50%	327.43	50%	327.43	50%
02.06.04	granallado de estructura metálica								
02.06.04.01	granallado de estructura metálica esp. sp5	m2	666.11	228.67	34%	228.67	34%	437.44	65%
02.07	control de calidad								
02.07.01	prueba de soldadura y control de calidad								
02.08	varios								
02.08.01	puerta metálica (incluye aperturas)	und	4.00	2.00	50%	2.00	50%	2.00	50%
02.08.02	luz metálica (incluye aperturas)	und	4.00		0%	0.00	0%	4.00	100%
02.08.03	trazo y replanteo	m2	22.77					22.77	100%

**CESAR AUGUSTO URBINA VILLALOBOS**  
 INGENIERO CIVIL  
 Reg. CIP N° 84297  
 AHRN CONTRATISTAS GENERALES S.A.C.

**CESAR AUGUSTO URBINA VILLALOBOS**  
 INGENIERO CIVIL  
 Reg. CIP N° 84297

**CONSORCIO CALLZ**  
 Ing. José Eugenio Marquina Araujo  
 JEFE SUPERVISOR

Ing. Roman Felipe Congacha  
 REPRESENTANTE LEGAL

# CUADERNO DE OBRA

284  
67  
ANTIGUO

31-01-2020

Modalidad: Suma a Jaca

Salvo De Obra Algoritmico de los Servicios del  
Desembarcadero Pesquero Artesanal cuba localidad de Quilca

Ejecutora: FONDEP

Continuación Anexo N° 92

PRESUPUESTO REFERENCIAL				PLANILLA DE METRADOS					
PARTIDA	DESCRIPCION	UND	METRADO	ACTUAL		ACUMULADO ACTUAL		SALDO	
				METRADO	%	METRADO	%	METRADO	%
<b>03</b>	<b>ARQUITECTURA</b>								
03.01	muros y tabiqueria de albañeria								
03.01.01	muro de ladrillo King Kong e=0.15m	m2	60.22	6.02	10%	64.20	106%	0.00	10.00
03.01.02	muro de ladrillo King Kong e=0.25m	m2	72.49	7.25	10%	72.49	100%	0.00	0.00
03.02	revoques enlucidos y molduras								
03.02.01	ladrado en interiores acabado con mezcla 1:5	m2	93.87	26.77	29%	74.08	79%	9.19	9.00
03.02.02	ladrado en exteriores acabado con mezcla 1:5	m2	195.85	117.51	60%	178.27	91%	19.58	10.00
03.02.03	ladrado en todo rayado o en muro o moldura	m2	36.97	18.51	45%	34.84	95%	1.83	5.00
03.02.04	vestidura de derrame ancho = 15cm	m	244.12	155.68	65%	231.91	95%	12.21	5.00
03.04	zócalos y contrazócalos								
03.04.02	contrazocalo de cemento diseño sanitario	m	333.28	244.35	73%	344.35	103%	23.70	10.00
03.05	coberturas								
03.05.01	teja bituminosa pasteleria 40x74 asfaltada con mas	m2	357.00	1.50	0%	1.50	0%	355.50	5.00
03.07	carpinteria metalica								
03.07.02	puerta seccionable 2.6x3.00	unidades	7.00	1.75	25%	1.75	25%	5.25	75.00
03.07.03	suministro e instalacion de alargo retractu	unidades	7.00	1.75	25%	1.75	25%	5.25	75.00
03.10	pintura								
03.10.01	pintura en muros y columnas interiores con epoxico	m2	819.30		0%	0.00	0%	819.30	100.00
03.10.02	pintura en muros y columnas interiores con latex	m2	694.57	317.28	46%	317.28	46%	589.74	85.00
03.10.03	pintura en muros columnas y vigas exteriores con latex	m2	1216.38	242.07	20%	242.07	20%	963.23	80.00
03.10.04	pintura en cielo raso con epoxico	m2	472.74	94.55	20%	94.55	20%	378.19	80.00
03.10.05	pintura en cielo raso con pintura latex	m2	491.46	221.16	45%	221.16	45%	270.30	55.00
03.12	obras complementarias en arquitectura								
03.12.01	demoliciones y escarificado								
03.12.01.01	demolicion de muros de albañeria	m2	2.50	2.50	100%	2.50	100%	0.00	0.00
03.12.01.02	demolicion de muros de albañeria	m2	0.00		0%		0%	0.00	0.00

PRESUPUESTO REFERENCIAL				PLANILLA DE METRADOS					
PARTIDA	DESCRIPCION	UND	METRADO	ACTUAL		ACUMULADO ACTUAL		SALDO	
				METRADO	%	METRADO	%	METRADO	%
<b>04</b>	<b>EQUIPAMIENTO</b>								
04.01	suministro de cámara térmica 1.0x1.0 m 0°c	unidades	1.00		0%	0.00	0%	1.00	100.00
04.02	suministro de cámara térmica 0.8x1.0 m 0°c	unidades	1.00		0%	0.00	0%	1.00	100.00
04.03	suministro de cámara térmica 1.0x1.0 m 0°c	unidades	1.00		0%	0.00	0%	1.00	100.00
07	impacto ambiental en obras complementarias								
07.01	manejo de residuos sólidos y líquidos								
07.01.01	manejo de residuos sólidos	m3	7.00		0%	0.00	0%	7.00	100.00
07.01.02	manejo de residuos líquidos	m3	1.00		0%	0.00	0%	1.00	100.00
07.01.03	manejo de residuos sólidos y líquidos	m3	2.00		0%	0.00	0%	2.00	100.00
07.01.04	manejo de residuos sólidos y líquidos	m3	4.00		0%	0.00	0%	4.00	100.00
07.01.05	manejo de residuos sólidos y líquidos	m3	4.00		0%	0.00	0%	4.00	100.00
07.02	capacitación en temas ambientales y seguridad								
07.02.01	capacitación en temas ambientales y seguridad	m3	4.00		0%	0.00	0%	4.00	100.00
07.03	mitigación impactos en medio ambiente								
07.03.01	servicio de monitoreo ambiental (aire, agua, ruido)	unidades	1.00		0%	0.00	0%	1.00	100.00
07.03.02	medidas mitigación emisión de gases	unidades	1.00		0%	0.00	0%	1.00	100.00
07.03.03	medidas mitigación ruidos	unidades	1.00		0%	0.00	0%	1.00	100.00
07.03.04	medidas mitigación contaminación del agua	unidades	1.00		0%	0.00	0%	1.00	100.00
07.04	programa de contingencias								
07.04.01	primeros auxilios	unidades	1.00		0%	0.00	0%	1.00	100.00
07.04.02	control de riesgos de contaminación	unidades	1.00		0%	0.00	0%	1.00	100.00

AHREN CONTRATISTAS GENERALES S.A.C.

CESAR AUGUSTO URBINA VILLALOBOS  
INGENIERO CIVIL  
Reg CIP N° 84297

CONSORCIO CALLIZ

Ing. José Eugenio Marquina Araya  
ING. SUPERVISOR

Ing. Román Quijpe Congacha  
ING. INSPECTOR REPRESENTANTE LEGAL

ING. RESIDENTE

# CUADERNO DE OBRA

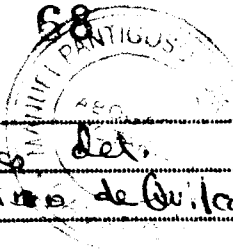

31-01-2020

Modalidad: Suma al precio

Salvo De Obra

Mejoramiento de los Servicios Det.

Desampliacion de

Pequeño Artesanal en la localidad de Guila

Ejecutora: FONDEPES

5 Court

PARTIDA	DESCRIPCION	UNID	METRADO	VALOR ESTIMADO		VALOR ACTUAL		VALOR	
				ESTIMADO	%	ACTUAL	%	ACTUAL	%
<b>INSTALACIONES SANITARIAS</b>									
05.01	red de agua potable								
05.01.01	red de distribucion								
05.01.01.01	trazo y replanteo de red	m	12.30	3.00	24%	3.00	24%	3.00	24%
05.01.01.02	corche en losa y muro, e=0.20mt	m	12.80	9.60	75%	9.60	75%	9.60	75%
05.01.01.03	picado en losa y/o muro, e=0.25 mt	m2	4.88	3.66	75%	3.66	75%	3.66	75%
05.01.01.04	relleno de concreto f'c=210kg/cm2 para canchales	m3	1.22	1.22	100%	1.22	100%	1.22	100%
05.01.01.05	eliminacion de material	m3	1.22	1.22	100%	1.22	100%	1.22	100%
05.01.02	salidas								
05.01.02.01	salida de agua fria con tuberia de pvc-sap 1/2"	plb	3.00	2.40	80%	2.40	80%	2.40	80%
05.01.02.02	salida de agua fria con tuberia de pvc-sap 3/4"	m	1.00	1.00	100%	1.00	100%	1.00	100%
05.01.03	valvulas								
05.01.03.01	valvula compuesta de bronce de union roscada 3/4"	und	11.00	5.50	50%	5.50	50%	5.50	50%
05.01.03.02	valvula compuesta de bronce de union roscada 1/2"	und	4.00	2.00	50%	2.00	50%	2.00	50%
05.01.04	tuberias								
05.01.04.01	sum. ins./prueba hidraulica/ tub pvc de 1 1/2" c-5	m	5.70	2.85	50%	2.85	50%	2.85	50%
05.01.04.02	sum. ins./prueba hidraulica/ tub pvc de 3/4" c-5	m	7.10	3.55	50%	3.55	50%	3.55	50%
05.01.05	varios								
05.01.05.01	mucho y taca de pvc para valvula en pared	und	9.00	9.00	100%	9.00	100%	9.00	100%
05.01.07	prueba hidraulica								
05.01.07.01	prueba hidraulica para tuberia de agua fria	m	575.07	287.54	50%	287.54	50%	287.54	50%
05.02	red de desague domestico								
05.02.01	trabajos preliminares								
05.02.01.01	trazo y replanteo de red	m	12.30	3.00	24%	3.00	24%	3.00	24%
05.02.01.02	corche en losa y muro, e=0.25mt	m	127.00	50.80	40%	50.80	40%	50.80	40%
05.02.01.03	picado en losa y/o muro, e=0.25 mt	m2	26.78	10.71	40%	10.71	40%	10.71	40%
05.02.01.04	relleno de concreto f'c=210kg/cm2 para canchales	m3	1.49	1.49	100%	1.49	100%	1.49	100%
05.02.01.05	eliminacion de material	m3	1.49	1.49	100%	1.49	100%	1.49	100%
05.02.04	tuberias								
05.02.04.01	instalacion de tuberia pvc sal 2"	m	62.50	31.25	50%	31.25	50%	31.25	50%
05.02.04.02	instalacion de tuberia pvc sal 3"	m	71.00	35.50	50%	35.50	50%	35.50	50%
05.02.04.03	instalacion de tuberia pvc sal 4"	m	56.00	28.00	50%	28.00	50%	28.00	50%
05.02.05	salidas de desague y ventilacion								
05.02.05.01	salida de desague de pvc sal 1/2"	plb	1.00	1.00	100%	1.00	100%	1.00	100%
05.02.05.02	salida de desague de pvc sal 3/4"	plb	4.00	4.00	100%	4.00	100%	4.00	100%
05.02.05.03	salida de desague de pvc sal d=4"	plb	1.00	0.50	50%	0.50	50%	0.50	50%
05.02.06.04	salida de ventilacion de pvc sal d=2"	plb	7.00	3.50	50%	3.50	50%	3.50	50%
05.02.06.04	falsa columna de concreto 0.20x0.15x0.6 mt	und	8.00	5.60	70%	5.60	70%	2.40	30%
05.02.07	registros								
05.02.07.01	registro de bronce 2"	und	3.00	1.50	50%	1.50	50%	1.50	50%
05.02.07.02	registro de bronce 4"	und	21.00	10.50	50%	10.50	50%	10.50	50%
05.02.07.03	registro de bronce 6"	und	2.00	1.00	50%	1.00	50%	1.00	50%
05.02.08	sumideros								
05.02.08.01	sumidero de 2"	Und	36.00	14.40	40%	14.40	40%	3.80	10%
05.02.08.02	sumidero de 4"	und	14.00	5.60	40%	5.60	40%	1.40	10%
05.02.11	canaletas								
05.02.11.01	picado de losa	m2	102.45	20.49	20%	20.49	20%	20.49	20%
05.02.11.02	encofrado y desencofrado	m2	5.22	2.09	40%	2.09	40%	3.13	60%
05.02.11.03	reposicion de concreto f'c=210 kg/cm2 para canchales	m3	7.83	3.13	40%	3.13	40%	4.70	60%
05.02.11.04	eliminacion de material excedente	m3	7.83	3.13	40%	3.13	40%	4.70	60%
05.03	red de agua de mar								
05.03.01	trabajos preliminares								
05.03.01.01	trazo y replanteo de red	m	136.00	27.20	20%	27.20	20%	108.80	80%
05.03.01.02	corche en losa y muro, e=0.20mt	m	136.00	27.20	20%	27.20	20%	108.80	80%
05.03.01.03	picado en losa y/o muro, e=0.25 mt	m2	136.00	27.20	20%	27.20	20%	108.80	80%
05.03.01.04	excavacion de zanja para tuberia	m	136.00	27.20	20%	27.20	20%	108.80	80%
05.03.01.05	eliminacion de material	m3	27.20	5.44	20%	5.44	20%	21.76	80%
05.03.05	red de distribucion								
05.03.05.01	excavacion de zanja para tuberia	m	136.00	27.20	20%	27.20	20%	108.80	80%
05.03.05.02	relleno y nivelacion de zanja	m	136.00	27.20	20%	27.20	20%	108.80	80%
05.03.05.03	preparacion de cama de apoyo (e=10cm)	m	136.00	27.20	20%	27.20	20%	108.80	80%
05.03.05.04	suministro/instalacion prueba hidraulica tuberia d=1" c-5	m	61.00	12.20	20%	12.20	20%	48.80	80%
05.03.05.05	suministro/instalacion prueba hidraulica tuberia d=1 1/2" c-5	m	61.00	12.20	20%	12.20	20%	48.80	80%
05.03.05.06	suministro/instalacion prueba hidraulica tuberia d=2" c-5	m	61.00	12.20	20%	12.20	20%	48.80	80%
05.04	embudo submarino / afluentes								
05.04.03	trampa de solidos								
05.04.03.01	trampa de solidos incluido en el presupuesto	und	1.00	1.00	100%	1.00	100%	1.00	100%
05.04.04	trampa de grasas								
05.04.04.01	trampa de grasas incluido accesorios	und	0.60	0.30	50%	0.30	50%	0.30	50%
05.04.07.04	construccion de caseta de bombeo de emergencia	und	3.15	3.15	100%	3.15	100%	3.15	100%
05.05	aparatos y accesorios sanitarios								
05.05.01	aparatos sanitarios								
05.05.01.01	inodoro con lavamanos con asiento	plb	1.00	0.50	50%	0.50	50%	0.50	50%
05.05.01.02	urinario	plb	1.00	0.50	50%	0.50	50%	0.50	50%

ANAL. CONTRATISTAS GENERALES S.A.C.

Ing. Roman... Congacha  
REPRESENTANTE LEGAL

CESAR AUGUSTO URBINA VILLALOBOS  
INGENIERO CIVIL  
Reg CIP N° 84297

CONSORCIO CALLIZ

Ing. José Eugenio...  
REPRESENTANTE LEGAL

CESAR AUGUSTO URBINA VILLALOBOS  
INGENIERO CIVIL  
Reg CIP N° 84297

# CUADERNO DE OBRA

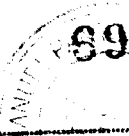

31-01-2020 Modalidad: Suma alzada  
 Salvo de Obra Mejoramiento de los Servicios del Desembarcadero Pesquero Artesanal de la Localidad de Guila

PARTIDA	DESCRIPCIÓN	UNO	METRADO	ACTUAL		ACUMULADO ACTUAL		SALDO	
				METRADO	%	METRADO	%	METRADO	%
<b>Ejecución:</b>									
<b>Instalaciones Electricas</b>									
04.01	SALDO DEL MEJORAMIENTO DE LOS SERVICIOS DEL DSEMARCADERO PESQUERO ARTESANAL DE LA								
<i>Coul</i>									
04.01.01	trabajos preliminares		1.00			1.00	100%		
04.01.01.01	finde de artefactos de alumbrado y tableros								
04.01.03	salida de iluminacion-interruptores toma corrientes-corrientes debiles								
04.01.03.01	salida para luminaria en techo empotrada (cantidad de 0x4)	pto	5.00	5.00	50%	5.00	50%	5.00	50.00
04.01.03.02	salida para luminaria en pared (centro de luz)	pto	10.00					2.25	75.00
04.01.03.04	Salida de tomacorrientes bipolar doble con linea de tierra tipo tres en linea h=0.40m smt	pto	3.00	0.75	25%	0.75	25%		
04.01.03.05	salida de tomacorrientes bipolar doble con linea de tierra con dado para espaldas planas y redondas y un dado tipo tres en salida de toma con contra bipolar doble con tipo de cable a prueba de agua , tipo 3 en linea , h=1.20 smt	pto	2.00					2.80	40.00
04.01.03.06	salida de tomacorrientes bipolar doble con linea de tierra, tipo tres en linea, h=2.20 m smt (luminaria de emergencia)	pto	7.00	0.70	10%	4.20	60%	25.35	65.00
04.01.03.07	salida de tomacorrientes bipolar doble con linea de tierra, tipo tres en linea, h=2.20 m smt (luminaria de emergencia)	pto	39.00	3.90	10%	13.65	35%		
04.01.03.08	salida para interruptor unipolar simple con caja 1x10x10x100	und	1.00						
04.01.03.09	salida para interruptor unipolar simple con caja 1x10x10x100	und	1.00	0.20	10%	0.70	36%	1.30	65.00
04.01.03.10	salida para interruptor unipolar simple con caja 1x10x10x100	und	2.00					1.80	90.00
04.01.03.11	salida para interruptor unipolar simple con caja 1x10x10x100	und	2.00	0.20	10%	0.20	10%		
04.01.03.12	salida para interruptor unipolar simple con caja 1x10x10x100	und	2.00	0.20	10%	0.20	10%		
04.01.03.13	salida de fuerza trifasica de 0 a 5 kw	pto	5.00					4.50	90.00
04.01.03.14	salida de fuerza trifasica de 5 a 15 kw	pto	4.00	0.40	10%	0.50	12%	14.40	90.00
04.01.03.15	salida de fuerza trifasica de 20 a 40 kw pto	pto	16.00	1.60	10%	1.60	10%	4.50	90.00
04.01.03.16	salida para electrobomba incluye mural	pto	5.00	0.50	10%	0.90	10%	4.50	90.00
04.01.03.17	salida para sirena audiva								
04.01.03.18	salida para sirena audiva								
04.01.03.19	abridos telefonicos (uso 4.087.52 y 4.087.53)	pto	1.00	0.10	10%	0.10	10%	0.90	90.00
04.01.03.20	salida para sensor de nivel de agua	pto	1.00	0.10	10%	0.10	10%	0.90	90.00
04.01.03.21	salida para rack de data	pto	1.00	0.10	10%	0.10	10%	0.90	90.00
04.01.03.22	salida para rack de paraflexo	pto	1.00	0.10	10%	0.10	10%	0.90	90.00
04.01.03.23	salida para rack de paraflexo	pto	1.00	0.10	10%	0.10	10%	0.90	90.00
04.01.03.24	caja de pase cuadrada de 300x200x150mm p.c.	und	2.00	0.20	10%	0.20	10%	1.80	90.00
04.01.03.25	caja de pase cuadrada de 400x300x200mm p.c.	und	2.00	0.20	10%	0.20	10%	1.80	90.00
04.01.03.26	caja de pase cuadrada de 500x500x250mm p.c.	und	2.00	0.20	10%	0.20	10%	1.80	90.00
04.01.03.27	caja de pase cuadrada de 600x600x300mm p.c.	und	2.00	0.20	10%	0.20	10%	1.80	90.00
04.01.03.28	caja de pase cuadrada de 150x150x50mm p.c.	und	2.00	0.20	10%	0.20	10%	1.80	90.00
04.01.03.29	caja de pase cuadrada de 150x300x150mm p.c.	und	2.00	0.20	10%	0.20	10%	1.80	90.00
04.01.03.30	caja de pase cuadrada de 150x300x150mm p.c.	und	2.00	0.20	10%	0.20	10%	1.80	90.00
04.01.03.31	caja de pase cuadrada de 400x400x200mm p.c.	und	2.00	0.20	10%	0.20	10%	1.80	90.00
04.01.03.32	caja de pase cuadrada de 400x400x200mm p.c.	und	2.00	0.20	10%	0.20	10%	1.80	90.00
04.01.03.33	caja de pase cuadrada de 500x500x250mm p.c.	und	2.00	0.20	10%	0.20	10%	1.80	90.00
04.01.03.34	caja de pase cuadrada de 600x600x300mm p.c.	und	2.00	0.20	10%	0.20	10%	1.80	90.00
04.01.03.35	caja de pase hermética con tapa y empaquetadura 150x150x100mm	und	18.00	1.80	10%	1.80	10%	14.4	90.00
04.01.03.36	caja de pase octogonal	und	18.00	1.80	10%	1.80	10%	14.4	90.00
04.01.05	condutores y cables de energia en tuberías	m	50.00	30.00	60%	50.00	100%	0.00	0.00
04.01.05.01	3-1x300mm <sup>2</sup> . n2xoh(f)+1x300mm <sup>2</sup> .n2xoh(n)	m	62.00	18.60	30%	43.40	70%	18.60	30.00
04.01.05.02	3-1x120mm <sup>2</sup> . n2xoh(f)+1x120mm <sup>2</sup> .n2xoh(n)+1x150mm <sup>2</sup> .n2xoh(n)	m	11.40	2.28	20%	7.12	62%	2.28	20.00
04.01.05.03	3-1x70mm <sup>2</sup> .n2xoh(f)+1x70mm <sup>2</sup> .n2xoh(n)+1x35mm <sup>2</sup> .n2xoh(n)	m	267.90	80.37	30%	187.53	70%	80.37	30.00
04.01.05.04	3-1x25mm <sup>2</sup> .n2xoh(f)+1x25mm <sup>2</sup> .n2xoh(n)+1x16mm <sup>2</sup> .n2xoh(n)	m	297.00	89.10	30%	207.90	70%	89.10	30.00
04.01.05.05	3-1x16mm <sup>2</sup> .n2xoh(f)+1x16mm <sup>2</sup> .n2xoh(n)+1x10mm <sup>2</sup> .n2xoh(n)	m	530.60	159.24	30%	371.36	70%	159.24	30.00
04.01.05.06	3-1x10mm <sup>2</sup> .n2xoh(f)+1x10mm <sup>2</sup> .n2xoh(n)+1x6mm <sup>2</sup> .n2xoh(n)	m	70.00	14.00	20%	46.00	70%	21.00	30.00
04.01.05.07	1-1x10mm <sup>2</sup> .n2xoh(f)+1x10mm <sup>2</sup> .n2xoh(n)+1x6mm <sup>2</sup> .n2xoh(n)	m	70.00	14.00	20%	46.00	70%	21.00	30.00
04.01.05.08	3-1x6mm <sup>2</sup> .n2xoh(f)+1x6mm <sup>2</sup> .n2xoh(n)+1x4mm <sup>2</sup> .n2xoh(n)	m	271.90	103.17	38%	168.73	62%	103.17	38.00
04.01.06	tableros	und	1.00	0.50	50%	0.50	50%	0.50	50.00
04.01.06.02	tableros de distribución	und	1.00	0.50	50%	0.50	50%	0.50	50.00
04.01.06.02.01	tablero de distribución normal ss hb - vestuarios "ldn-01"	und	1.00	0.50	50%	0.50	50%	0.50	50.00
04.01.06.02.02	tablero de distribución normal zona de frío "ldn-02" (empotrado)	und	1.00	0.50	50%	0.50	50%	0.50	50.00
04.01.06.02.03	tablero de distribución normal zona de frío "ldn-03" (empotrado)	und	1.00	0.50	50%	0.50	50%	0.50	50.00
04.01.06.02.04	tablero de distribución de emergencia cámaras frigoríficas "ldn-04" (empotrado)	und	1.00	0.50	50%	0.50	50%	0.50	50.00
04.01.06.02.05	tablero de distribución de emergencia cámaras frigoríficas "ldn-05" (empotrado)	und	1.00	0.50	50%	0.50	50%	0.50	50.00
04.01.06.02.06	subtableros de distribución normal para el área de frío "ldn-06" (empotrado)	und	1.00	0.50	50%	0.50	50%	0.50	50.00
04.01.06.02.07	subtableros de distribución normal para el área de frío "ldn-07" (empotrado)	und	1.00	0.50	50%	0.50	50%	0.50	50.00
04.01.06.02.08	subtableros de distribución normal para el área de frío "ldn-08" (empotrado)	und	1.00	0.50	50%	0.50	50%	0.50	50.00
04.01.06.02.09	subtableros de distribución normal para el área de frío "ldn-09" (empotrado)	und	1.00	0.50	50%	0.50	50%	0.50	50.00
04.01.06.02.10	subtableros de distribución normal para el área de frío "ldn-10" (empotrado)	und	1.00	0.50	50%	0.50	50%	0.50	50.00
04.01.06.02.11	subtableros de distribución normal para el área de frío "ldn-11" (empotrado)	und	1.00	0.50	50%	0.50	50%	0.50	50.00
04.01.06.02.12	subtableros de distribución normal para el área de frío "ldn-12" (empotrado)	und	1.00	0.50	50%	0.50	50%	0.50	50.00
04.01.06.02.13	subtableros de distribución normal para el área de frío "ldn-13" (empotrado)	und	1.00	0.50	50%	0.50	50%	0.50	50.00
04.01.06.02.14	subtableros de distribución normal para el área de frío "ldn-14" (empotrado)	und	1.00	0.50	50%	0.50	50%	0.50	50.00
04.01.06.02.15	subtableros de distribución normal para el área de frío "ldn-15" (empotrado)	und	1.00	0.50	50%	0.50	50%	0.50	50.00
04.01.06.02.16	subtableros de distribución normal para el área de frío "ldn-16" (empotrado)	und	1.00	0.50	50%	0.50	50%	0.50	50.00
04.01.06.02.17	subtableros de distribución normal para el área de frío "ldn-17" (empotrado)	und	1.00	0.50	50%	0.50	50%	0.50	50.00
04.01.06.02.18	subtableros de distribución normal para el área de frío "ldn-18" (empotrado)	und	1.00	0.50	50%	0.50	50%	0.50	50.00
04.01.06.02.19	subtableros de distribución normal para el área de frío "ldn-19" (empotrado)	und	1.00	0.50	50%	0.50	50%	0.50	50.00
04.01.06.02.20	subtableros de distribución normal para el área de frío "ldn-20" (empotrado)	und	1.00	0.50	50%	0.50	50%	0.50	50.00

CESAR AUGUSTO  
URBINA VILLALBA DE  
INGENIERO CIVIL  
Reg. CIP N° 812

AHRELL CONSULTING GENERALES S.A.S.  
INGENIERO CIVIL  
Reg. CIP N° 84297

Ing. Román [Signature] [Signature]  
REPRESENTANTE LEGAL

# CUADERNO DE OBRA

31/01/2020

Modalidad: SUMA ALZADA

SALDO DE OBRA: MEJORAMIENTO DE LOS SERVICIOS DEL DPA DE LA LOCALIDAD DE QUILCA

Ejecutora: FUNDEPES.

Asiento N° 093

Del F.M.G. SUPERVISOR.

Viernes 31/01/2020

- Se verifican trabajos ejecutados por el contratista AHREN MEDIANTE LOS METRADOS ALCANZADOS LOS CUALES SE PLASMAN EN EL ASIENTO N° 092 DEL RESIDENTE.
- Se recepciona Carta 115-2020Q - A.C.B.SAC - GR DEL 31/01/2020 ValORIZACION N° 02
- Se recepciona materiales llegados a obra desde almacén en Lima como son:

### Estructuras Metálicas

- Trampas grandes y chicas, columnas metálicas,
- Correas metálicas, Vigas metálicas para puerta principal, puertas corredizas (Porton), Vigas H, ALICATADOS METÁLICOS y Edequipo de Soldador.

Se coordinó los trabajos con el Residente.

- Después de revisar sus entregados se acuerda regular su ValORIZACION INDICADA.

*[Signature]*  
 CONSORCIO CALIZ  
 Ing. José Eugenio Marañón Araujo  
 Jefe de Supervisión  
 Reg. CIP N° 87295

AHREN CONTRATISTAS GENERALES S.A.S

*[Signature]*

Ing. *[Signature]* REPRESENTANTE LEGAL

CESAR AUGUSTO URBINA VILLALOBOS INGENIERO CIVIL Reg. CIP N° 84297

ING. RESIDENTE

*[Signature]*  
ING. CIRO VILCHES

**5.3 CUADRO RESUMEN  
DE VALORIZACION**

  
CONSORCIO CALLIZ  
Ing. José Eugenio Marquina Araujo  
Jefe de Supervisión  
Reg. CIP N° 87295

  
CESAR AUGUSTO  
URBINA VILLALOBOS  
INGENIERO CIVIL  
Reg CIP N° 84297

AHREN CONTRATISTAS GENERALES S.A.C.  
  
Ing. Roman E. Quispe Congacha  
REPRESENTANTE LEGAL

# RESUMEN DE VALORIZACION

OBRA : SALDO DEL MEJORAMIENTO DE LOS SERVICIOS DEL DESEMBARCADERO PESQUERO ARTESANAL DE LA LOCALIDAD DE QUILCA, PROVINCIA DE CAMANA, REGION AREQUIPA

UBICACIÓN : QUILCA-CAMANA-AREQUIPA  
 CONTRATISTA : AHREN CONTRATISTAS GENERALES  
 RESIDENTE : ING. CESAR AUGUSTO URBINA  
 SUPERVISOR : ING. JOSE MARQUINA ARAUJO  
 MONTO CONTRATADO : S/ 5.127.207,47 con IGV  
 MONTO CONTRATADO : S/ 4.345.091,07 sin IGV

PARTIDAS	PARCIALES	VAL. N° 01	VAL. N° 02	VAL. N° 03	ACUMULADOS	%	SALDOS	%
		dic-19	ene-20	feb-20				
01 OBRAS PORTUARIAS	670.203,59	18.512,65	121.378,75		139.891,40	20,87%	530.312,19	79,13%
02 ESTRUCTURA DE TIERRA	380.888,19	49.774,53	128.286,42		178.060,95	46,75%	202.827,24	53,25%
03 ARQUITECTURA	757.015,45	46.686,09	85.268,96		131.955,05	17,43%	625.060,40	82,57%
04 INST. ELECTRICAS	834.463,33	176.791,23	142.644,78		319.436,01	38,28%	515.027,32	61,72%
05 INST.SANITARIAS	709.033,51	17.742,63	28.429,19		46.171,82	6,51%	662.861,69	93,49%
06 EQUIPAMIENTO E IMPACTO AM	993.486,98	0,00	219.817,38		219.817,38	22,13%	773.669,60	77,87%
TOTALES SIN IGV	4.345.091,05	309.507,13	725.825,48		1.035.332,61	23,83%	3.309.758,44	76,17%

ACUMULADOS	309.507,13	1.035.332,61
PORCENTAJE DE AVANCE MENSUAL	7,12%	16,70%
PORCENTAJE ACUMULADO	7,12%	23,83%

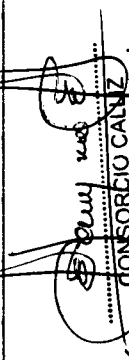
  
 CONSORCIO CALIZ  
 Ing. Jose Eugenio Marquina Araujo  
 Jefe de Supervision  
 Reg. CIP N° 87295

ANREN CONTRATISTAS GENERALES S.A.  
  
 Ing. Roman F. ...  
 REPRESENTANTE

CESAR AUGUSTO  
 URBINA VILLALOBOS  
 INGENIERO CIVIL  
 Reg CIP N° 84297



**5.3.1 VALORIZACION**

  
CONSORCIO CALLIZ  
Ing. José Eugenio Marquina Araujo  
Jefe de Supervisión  
Reg. CIP N° 87295

  
CESAR AUGUSTO  
URBINA VILLALOBOS  
INGENIERO CIVIL  
Reg. CIP N° 84297

AHREN CONTRATISTAS GENERALES S.A.C.  
  
Ing. Roman E. Quispe Congacha  
REPRESENTANTE LEGAL

**OBRAS PORTUARIAS**

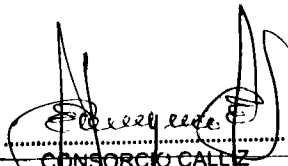
  
CONSORCIO CALLZ  
Ing. José Eugenio Marquina Araujo  
Jefe de Supervisión  
Reg. CIP N° 87295

  
CESAR AUGUSTO  
URBINA VILLALOBOS  
INGENIERO CIVIL  
Reg. CIP N° 84297

**AHREN CONTRATISTAS GENERALES S.A.C.**  
  
Ing. Roman E. Auspe Congacha  
REPRESENTANTE LEGAL

**VALORIZACIÓN N° 02  
(DEL 01 DE ENERO AL 31 DE ENERO DEL 2020)  
OBRAS PORTUARIAS**

OBRA: SALDO DEL MEJORAMIENTO DE LOS SERVICIOS DEL DESEMBARCADERO PESQUERO ARTESANAL DE LA LOCALIDAD DE QUILCA, PROVINCIA DE CAMANA, REGION AREQUIPA  
 UBICACIÓN: QUILCA-CAMANA-AREQUIPA  
 ENTIDAD: FONDO NACIONAL DE DESARROLLO PESQUERO  
 CONTRATISTA: AHREN CONSTRATISTS GENERALES SAC  
 RESIDENTE: ING. CESAR AUGUSTO URBINA VILLALOBOS DE SILVA  
 SUPERVISOR: ING. JOSE MARQUINA ARAUJO

PARTIDA	DESCRIPCIÓN	UND.	METRADO	PRECIO UNITARIO	PRECIO PARCIAL	PRESUPUESTO REFERENCIAL				VALORIZACIÓN DE OBRA CONTRATADA							
						ACUMULADO ANTERIOR		ACTUAL		ACUMULADO ACTUAL		SALDO					
						METRADO	%	METRADO	%	METRADO	%	METRADO	%				
<b>01</b>	<b>Obras portuarias</b>																
01.01	obras provisionales				S/ 26.631,80												
C1.01.01	cantel de obra	und	1,00	S/ 1.230,69	S/ 1.230,69	1,00	100%	-	-	1,00	100%	1,00	100%	0,00	0,00	0,00	0,00
C1.01.02	movilización y desmovilización de equipos y maquinarias	gib	1,00	S/ 2.500,00	S/ 2.500,00	0,50	50%	0,20	500,00	0,70	70%	0,70	70%	0,30	750,00	0,30	30,00
C1.01.03	trazo y replanteo de obra	mes	4,00	S/ 570,84	S/ 2.283,36	1,00	25%	1,00	570,84	2,00	50%	2,00	50%	2,00	1.141,68	1,141,68	50,00
C1.01.04	fielte terrestre de materiales	kg	50.000,00	S/ 0,23	S/ 11.500,00	12.500,00	25%	7.500,00	1.725,00	20.000,00	40%	20.000,00	40%	30.000,00	6.900,00	60,00	60,00
C1.01.05	agua para la construcción	mes	4,00	S/ 271,51	S/ 1.086,04	1,00	25%	1,00	271,51	2,00	50%	2,00	50%	2,00	543,02	543,02	50,00
C1.01.06	energía para la obra	mes	4,00	S/ 717,42	S/ 2.869,68	1,00	25%	1,00	717,42	2,00	50%	2,00	50%	2,00	1.434,84	1.434,84	50,00
C1.01.07	limpieza final de la obra	gib	1,00	S/ 1.500,00	S/ 1.500,00	50,00	100%	-	-	50,00	100%	50,00	100%	0,00	1.500,00	100,00	100,00
C1.01.08	caseta para contratista y supervisión	m2	50,00	S/ 42,96	S/ 2.148,00	1,00	2%	-	-	1,00	2%	1,00	2%	0,00	42,96	2,00	2,00
C1.01.09	retiro de sistema de defensa existente	gib	1,00	S/ 713,83	S/ 713,83	1,00	100%	1,00	713,83	1,00	100%	1,00	100%	0,00	713,83	0,00	0,00
<b>01.02</b>	<b>seguridad y salud en obra</b>				<b>S/ 12.514,80</b>												
C1.02.01	elaboración, implementación y administración del plan de seguridad y salud en el trabajo	gib	1,00	S/ 2.560,00	S/ 2.560,00	1,00	100%	-	-	1,00	100%	1,00	100%	0,00	2.560,00	0,00	0,00
C1.02.02	equipo de protección individual	gib	1,00	S/ 4.373,00	S/ 4.373,00	0,25	25%	0,25	1.093,25	0,25	25%	0,25	25%	0,25	1.093,25	0,50	50,00
C1.02.03	equipo de protección colectiva	gib	1,00	S/ 2.975,00	S/ 2.975,00	0,25	25%	0,25	743,75	0,25	25%	0,25	25%	0,25	743,75	0,50	50,00
C1.02.04	señalización temporal de seguridad	gib	1,00	S/ 2.508,80	S/ 2.508,80	0,25	25%	0,25	651,70	0,25	25%	0,25	25%	0,25	651,70	0,50	50,00
<b>01.03</b>	<b>sistema de defensa y amarre</b>				<b>S/ 557.521,60</b>												
C1.03.01	limpieza de pilotes de concreto armado 50 cm x 50 cm	und	24,00	S/ 141,00	S/ 3.384,00	-	0%	-	-	-	0%	-	0%	-	3.384,00	24,00	100,00
C1.03.02	sum. e inst. de abrazaderas metálicas (inc. montaje y soldadura)	und	38,00	S/ 1.024,94	S/ 38.947,72	-	0%	-	-	-	0%	-	0%	-	38.947,72	38,00	100,00
C1.03.03	sum. e inst. de topes de madera (inc. varilla roscada)	und	38,00	S/ 369,32	S/ 14.034,16	-	0%	-	-	-	0%	-	0%	-	14.034,16	38,00	100,00
C1.03.04	sum. e inst. de viga w/ 2x65	m	63,60	S/ 498,56	S/ 31.581,22	-	0%	-	-	31,80	50%	31,80	50%	31,80	15.790,61	31,80	50,00
C1.03.05	sum. e inst. de viga w/ 5x87	m	91,80	S/ 583,94	S/ 53.606,69	-	0%	-	-	45,90	50%	45,90	50%	45,90	26.802,85	45,90	50,00
C1.03.06	sum. e instalación de cajón metálico en muelle espigón	und	10,00	S/ 370,34	S/ 3.703,40	-	0%	-	-	-	0%	-	0%	-	3.703,40	10,00	100,00
C1.03.07	arenado y pintura en estructuras metálicas	m2	198,57	S/ 40,13	S/ 7.968,61	-	0%	-	-	-	0%	-	0%	-	7.968,61	198,57	100,00
C1.03.08	sum. e inst. de parantes y largueros de madera en muelle margen	m	51,00	S/ 2.201,44	S/ 112.273,44	-	0%	-	-	10,20	20%	10,20	20%	10,20	22.454,69	49,80	80,00
C1.03.09	sum. e inst. de parantes y largueros de madera en muelle espigón y plataforma de descarga	m	52,20	S/ 3.290,59	S/ 170.202,80	-	0%	-	-	10,44	20%	10,44	20%	10,44	34.040,56	41,76	80,00

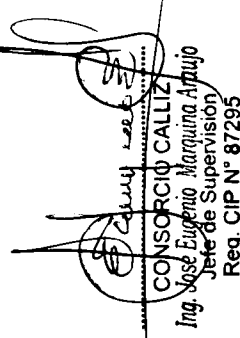
  
**CONSORCIO CALLIZ**  
 Ing. José Eugenio Marquina Araujo  
 Jefe de Supervisión  
 Reg. CIP N° 87295

  
**CESAR AUGUSTO URBINA VILLALOBOS**  
 INGENIERO CIVIL  
 Reg. CIP N° 84297

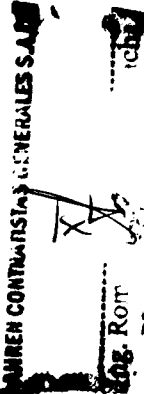
  
**LAUREN CONTRATISTAS GENERALES SAC**  
 Ing. Roberto Rott  
 Reg. CIP N° 81

**VALORIZACIÓN N° 02  
DEL 01 DE ENERO AL 31 DE ENERO DEL 2011  
OBRAS PORTUARIAS**

**OBRA** SALDO DEL MEJORAMIENTO DE LOS SERVICIOS DEL DESEMBARCADERO PESQUERO ARTESANAL DE LA LOCALIDAD DE QUILCA, PROVINCIA DE CAMANA, REGION AREQUIPA  
**UBICACIÓN** QUILCA-CAMANA-AREQUIPA  
**ENTIDAD** FONDO NACIONAL DE DESARROLLO PESQUERO  
**CONTRATISTA** AHREN CONSTRATISTS GENERALES SAC  
**RESIDENTE** ING. CESAR AUGUSTO URBINA VILLALOBOS DE SILVA  
**SUPERVISOR** ING. JOSE MARQUINA ARAUJO

PARTIDA	DESCRIPCIÓN	UND.	PRESUPUESTO REFERENCIAL			VALORIZACIÓN DE OBRA CONTRATADA			VALORIZACIÓN DE OBRA CONTRATADA						
			METRADO	PRECIO UNITARIO	PRECIO PARCIAL	ACUMULADO ANTERIOR		ACTUAL		ACUMULADO ACTUAL		BALDO			
						METRADO	%	METRADO	%	METRADO	%	METRADO	%	METRADO	%
01.03.10	sum. e inst. de cables de madera con alfilerado en muelle marginal, espigón y plataforma de descarga	m	73.86	S/ 307.96	S/ 22,723.77	-	0%	-	0%	0.00	0.00	73.86	0%	22,723.77	100.00
01.03.11	sum. e inst. de taca de madera 14 mm x10"	m	51.00	S/ 345.74	S/ 17,632.74	-	0%	-	0%	0.00	0.00	51.00	0%	17,632.74	100.00
01.03.12	sum. e inst. de taca de madera 3.91 mm x10"	m	6.30	S/ 290.74	S/ 1,831.68	-	0%	-	0%	0.00	0.00	6.30	0%	1,831.68	100.00
01.03.13	sum. e inst. de taca de madera 3.1 mm x10"	m	45.90	S/ 248.74	S/ 11,417.17	-	0%	-	0%	0.00	0.00	45.90	0%	11,417.17	100.00
01.03.14	sum. y aplicación de preservante en estructura de madera en muelle espigón marginal y zona de descarga	m <sup>2</sup>	1,298.45	S/ 9.91	S/ 12,887.64	-	0%	-	0%	0.00	0.00	1,298.45	0%	12,887.64	100.00
01.03.15	sum. e inst. de neumáticos 20 en caucho	und	272.00	S/ 191.30	S/ 49,313.60	-	0%	-	0%	0.00	0.00	272.00	0%	49,313.60	100.00
01.03.16	sum. e inst. de bitas de anamite tipo h	und	4.00	S/ 1,445.32	S/ 5,781.28	-	0%	-	0%	0.00	0.00	4.00	0%	5,781.28	100.00
01.03.17	ensayos no destructivos de soldadura	pto	38.00	S/ 6.55	S/ 252.70	-	0%	-	0%	0.00	0.00	38.00	0%	252.70	100.00
<b>01.04</b>	<b>muro de alfilerado confinado h = 48 cm</b>				<b>S/ 9,340.92</b>										
01.04.01	concreto f'c= 210kg/cm <sup>2</sup>	m <sup>3</sup>	3.65	S/ 401.11	S/ 1,464.05	-	0%	3.65	100%	1,464.05	1,464.05	3.65	100%	1,464.05	0.00
01.04.02	encofrado y desencofrado	m <sup>2</sup>	49.19	S/ 47.35	S/ 2,329.15	-	0%	49.19	100%	2,329.15	2,329.15	49.19	100%	2,329.15	0.00
01.04.03	Acero fy=4,200 kg/cm <sup>2</sup>	kg	161.39	S/ 4.96	S/ 805.34	-	0%	161.39	100%	805.34	805.34	161.39	100%	805.34	0.00
01.04.04	soldadura en muro	m <sup>2</sup>	49.19	S/ 15.98	S/ 786.87	-	0%	49.19	100%	786.87	786.87	49.19	100%	786.87	0.00
01.04.05	junta de dilatación e=1'	m	7.65	S/ 24.71	S/ 189.03	-	0%	7.65	100%	189.03	189.03	7.65	100%	189.03	0.00
01.04.06	andamio en acero de columnas de muro	und	108.00	S/ 3,786.48	S/ 3,786.48	86.40	80%	21.60	20%	757.30	3,786.48	108.00	100%	3,786.48	0.00
<b>01.05</b>	<b>varios</b>				<b>S/ 549.58</b>										
01.05.01	baranda de fibra de vidrio en escalera	m	2.80	S/ 196.26	S/ 549.58	-	0%	-	0%	-	0.00	2.80	0%	549.58	100.00
<b>01.06</b>	<b>obras complementarias en puente y cabezo</b>				<b>S/ 14,900.39</b>										
01.06.01	sum. y coloc. sardines de madera 8"x 8" s/facbos de 8"x 8"x2"	m	80.81	S/ 127.49	S/ 10,302.47	-	0%	-	0%	-	0.00	80.81	0%	10,302.47	100.00
01.06.02	sumin. y montaje pescantes cap. v=500kg	m	2.00	S/ 2,248.96	S/ 4,497.92	-	0%	-	0%	-	0.00	2.00	0%	4,497.92	100.00
<b>TOTAL COSTO DIRECTO</b>						S/ 820,588.88				17,141.34	112,387.74			128,529.08	491,029.81
<b>GASTOS GENERALES</b>						S/ 34,130.74				942.77	6,181.33			7,124.10	27,006.64
<b>UTILIDAD</b>						S/ 15,513.97				428.93	2,809.86			3,238.23	12,275.75
<b>MONTO VALORIZADO</b>						S/ 670,203.89				18,512.65	121,378.75			139,891.41	530,312.19
<b>FACTOR DE RELACION</b>						1.0000									
<b>MONTO VALORIZADO POR FACTOR DE RELACION</b>						S/ 670,203.89				18,512.65	121,378.75			139,891.41	530,312.19
<b>IGV</b>						S/ 120,636.65				3,332.28	21,848.18			25,180.45	95,456.19
<b>MONTO TOTAL CONTRATADO</b>						S/ 790,840.24				21,848.18	143,226.93			165,071.86	625,768.38
<b>AVANCE FISICO DE LA OBRA</b>						100.00%				2.78%	18.11%			20.87%	79.13%

PRESUPUESTO REFERENCIAL		VALORIZACIÓN DE OBRA CONTRATADA		VALORIZACIÓN DE OBRA CONTRATADA	
METRADO	%	METRADO	%	METRADO	%
17,141.34		112,387.74		128,529.08	
942.77		6,181.33		7,124.10	
428.93		2,809.86		3,238.23	
18,512.65		121,378.75		139,891.41	
18,512.65		121,378.75		139,891.41	
3,332.28		21,848.18		25,180.45	
21,848.18		143,226.93		165,071.86	
2.78%		18.11%		20.87%	

**AHREN CONTRATISTAS GENERALES S.A.S.**  
**Ing. Roman F. Quijpe Congacha**  
 REPRESENTANTE LEGAL

**CESAR AUGUSTO URBINA VILLALOBOS**  
 INGENIERO CIVIL  
 Reg. CIP N° 84297

**Ing. Jose Eugenio Marquina Araujo**  
 Jefe de Supervisión  
 Reg. CIP N° 87295

**ESTRUCTURA DE TIERRA**

  
**CESAR AUGUSTO  
URBINA VILLALOBOS**  
INGENIERO CIVIL  
Reg. CIP N° 84297

**AHREN CONTRATISTAS GENERALES S.A.C.**  
  
**Ing. Roman Enrique Congacha**  
REPRESENTANTE LEGAL

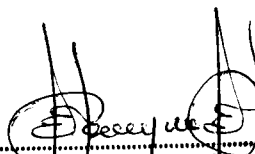
  
**CONSORCIO CALLIZ**  
**Ing. José Eugenio Marquina Araujo**  
Jefe de Supervisión  
Reg. CIP N° 87295

**VALORIZACION N° 02  
(DEL 01 DE ENERO AL 31 DE ENERO DEL 2020)  
ESTRUCTURA DE TIERRA**

UBICACION: QUILCA-CAMANA-AREQUIPA  
ENTIDAD: FONDO NACIONAL DE DESARROLLO PESQUERO  
CONTRA: AHREN CONTRATISTAS GENERALES SAC  
RESIDENTE: ING. CESAR AUGUSTO URBINA VILLALOBOS DE SILVA  
SUPERVISOR: ING. JOSE MARGUINA ARAUJO

OBRA: SALDO DEL MEJORAMIENTO DE LOS SERVICIOS DEL DESEMBARCADERO PESQUERO ARTESANAL DE LA LOCALIDAD DE QUILCA, PROVINCIA DE CAMANA, REGION AREQUIPA

PARTIDA	DESCRIPCION	UND.	METRADO	PRECIO UNITARIO	PRECIO PARCIAL	ACUMULADO ANTERIOR		ACTUAL		ACUMULADO ACTUAL		METRADO		VALORADO	
						METRADO	P. PARCIAL	METRADO	P. PARCIAL	METRADO	P. PARCIAL	METRADO	P. PARCIAL	METRADO	P. PARCIAL
<b>01</b>	<b>ESTRUCTURA DE TIERRA</b>														
02.01	trabajos preliminares				3,726.02										
02.01.01	movilización y desmovilización de maquinarias y herramientas	glb	1.00	2,500.00	2,500.00	0.50	1,250.00	0.25	625.00	0.75	1,875.00	0.25	625.00	75%	25.00
02.01.02	trazo, nivel y replanteo	m2	434.08	2.70	1,172.22	227.04	613.01	90.82	245.20	317.86	858.21	136.22	367.80	70%	30.00
02.02	demoliciones y desmontajes				596.81										
02.02.01	demolicion en muros	m2	1.71	215.07	367.77			1.71	367.77	1.71	367.77	0.00	0.00	100%	0.00
02.02.02	eliminación de material de demoliciones	m3	2.22	103.17	229.04			2.22	229.04	2.22	229.04	0.00	0.00	100%	0.00
02.03	movimiento de tierras				2,422.21										
02.03.01	excavación de zanjas para zapatas y vigas de cimentación	m3	26.64	22.47	598.80	23.64	598.80			26.64	598.80	0.00	0.00	100%	0.00
02.03.02	relleno con material propio	m3	7.48	52.64	393.75	7.48	393.75			7.48	393.75	0.00	0.00	100%	0.00
02.03.03	niveleación y esconado para falso piso, patio y vereda	m3	19.27	19.43	374.42	13.27	374.42			19.27	374.42	0.00	0.00	100%	0.00
02.03.04	eliminación de material excedente	m3	24.91	42.37	1,055.44	24.91	1,055.44			24.91	1,055.44	0.00	0.00	100%	0.00
02.04	concreto simple				745.76										
02.04.01	solado de concreto simple f'c=30 kg/cm2	m2	19.26	38.72	745.76	19.26	745.76			19.26	745.76	0.00	0.00	100%	0.00
02.05	concreto armado				73,769.41										
02.05.01	pedestales				2,234.87										
02.05.01.01	concreto f'c= 280 kg/cm2 en pedestales	m3	1.19	470.26	559.61			1.19	559.61	1.19	559.61	0.00	0.00	100%	0.00
02.05.01.02	encofrado y desencofrado	m2	8.16	45.12	368.18			8.16	368.18	8.16	368.18	0.00	0.00	100%	0.00
02.05.01.03	acero fy=4,200 kg/cm2	kg	281.94	4.89	1,307.08			281.94	1,307.08	281.94	1,307.08	0.00	0.00	100%	0.00
02.05.02	zapatas f'c= 280 kg/cm2				7,106.35										
02.05.02.01	concreto f'c= 280 kg/cm2	m3	9.63	507.89	4,890.98	9.63	4,890.98			9.63	4,890.98	0.00	0.00	100%	0.00
02.05.02.02	encofrado y desencofrado	m2	24.08	47.02	1,132.24	24.08	1,132.24			24.08	1,132.24	0.00	0.00	100%	0.00
02.05.02.03	acero fy=4,200 kg/cm2	kg	217.06	4.89	1,083.13	217.06	1,083.13			217.06	1,083.13	0.00	0.00	100%	0.00
02.05.03	muros f'c= 280 kg/cm2				14,427.28										
02.05.03.01	concreto f'c= 280 kg/cm2	m3	8.54	507.89	4,337.38	8.54	4,337.38			8.54	4,337.38	0.00	0.00	100%	0.00
02.05.03.02	encofrado y desencofrado	m2	68.33	47.02	3,212.88	68.33	3,212.88			68.33	3,212.88	0.00	0.00	100%	0.00
02.05.03.03	acero fy=4,200 kg/cm2	kg	1,376.16	4.89	6,877.02	1,376.16	6,877.02			1,376.16	6,877.02	0.00	0.00	100%	0.00
02.05.04	losa llena f'c= 280 kg/cm2				12,595.77										
02.05.04.01	concreto f'c= 280 kg/cm2	m3	8.96	507.89	4,550.69	8.96	4,550.69			8.96	4,550.69	0.00	0.00	100%	0.00
02.05.04.02	encofrado y desencofrado	m2	47.61	47.02	2,238.62	47.61	2,238.62			47.61	2,238.62	0.00	0.00	100%	0.00
02.05.04.03	acero fy=4,200 kg/cm2	kg	1,183.62	4.89	5,806.46	1,183.62	5,806.46			1,183.62	5,806.46	0.00	0.00	100%	0.00
02.05.05	base de bloques de concreto				25,474.34										
02.05.05.01	concreto f'c= 280 kg/cm2	m3	35.45	507.89	18,004.70					35.45	18,004.70	0.00	0.00	0%	18,004.70
02.05.05.02	encofrado y desencofrado	m2	120.00	47.02	5,642.40					120.00	5,642.40	0.00	0.00	0%	5,642.40
02.05.05.03	acero fy=4,200 kg/cm2	kg	386.18	4.89	1,827.24					386.18	1,827.24	0.00	0.00	0%	1,827.24
02.05.06	escalera lateral f'c= 280 kg/cm2				3,122.84										
02.05.06.01	concreto f'c= 280 kg/cm2	m3	2.59	507.89	1,315.44					2.59	1,315.44	0.00	0.00	0%	1,315.44
02.05.06.02	encofrado y desencofrado	m2	13.66	47.02	642.28					13.66	642.28	0.00	0.00	0%	642.28
02.05.06.03	acero fy=4,200 kg/cm2	kg	233.51	4.89	1,165.21					233.51	1,165.21	0.00	0.00	0%	1,165.21

**AGREN CONTRATISTAS GENERALES S.A.C.**  
 Ing. Román F. Arispé Contralor  
 REPRESENTANTE LEGAL

**CONSORCIO VALIZ**  
 Ing. Jose Eugenio Marquina Araujo  
 Jefe de Supervision  
 Reg. CIP N° 87295

**CESAR AUGUSTO URBINA VILLALOBOS**  
 INGENIERO CIVIL  
 Reg. CIP N° 84297

273

OBRA

SALDO DEL MEJORAMIENTO DE LOS SERVICIOS DEL DESEMBARCADERO PESQUERO ARTESANAL DE LA LOCALIDAD DE QUILCA, PROVINCIA DE CAMANA, REGION AREQUIPA

UBICACIÓN: QUILCA-CAMANA-AREQUIPA  
 ENTIDAD: FONDO NACIONAL DE DESARROLLO PESQUERO  
 CONTRA: AHREN CONSULTAS GENERALES SAC  
 SUPERVISOR: ING. CESAR AUGUSTO URBINA VILALOBOS DE SILVA

PARTIDA	DESCRIPCIÓN	UND.	METRADO	PRECIO UNITARIO	PRECIO PARCIAL	ACUMULADO ANTERIOR		VALORACIÓN DE OBRA CONTRATADA		ACUMULADO ACTUAL		METRADO	P. PARCIAL	%	BALDO
						METRADO	P. PARCIAL	METRADO	P. PARCIAL	METRADO	P. PARCIAL				
02.05.07	Viga chata f= 280 kg/cm2	m3	0,16	507,69	81,26	0,16	81,26	0,16	81,26	0,16	81,26	0,00	0,00	100%	0,00
02.05.07.01	concreto f= 280 kg/cm2	m3	0,16	507,69	81,26	0,16	81,26	0,16	81,26	0,16	81,26	0,00	0,00	100%	0,00
02.05.07.02	encofrado y desencofrado	m2	0,00	47,02	28,21	0,00	28,21	0,00	28,21	0,00	28,21	0,00	0,00	100%	0,00
02.05.07.03	acero fy=4.200 kg/cm2	kg	33,62	4,69	167,76	33,62	167,76	33,62	167,76	33,62	167,76	0,00	0,00	100%	0,00
02.05.08	tapa de cisterna f= 280 kg/cm2	m3	1,30	507,69	660,26	1,30	660,26	1,30	660,26	1,30	660,26	0,00	0,00	100%	0,00
02.05.08.01	concreto f= 280 kg/cm2	m3	1,30	507,69	660,26	1,30	660,26	1,30	660,26	1,30	660,26	0,00	0,00	100%	0,00
02.05.08.02	encofrado y desencofrado	m2	8,82	47,02	414,72	8,82	414,72	8,82	414,72	8,82	414,72	0,00	0,00	100%	0,00
02.05.08.03	acero fy=4.200 kg/cm2	kg	180,91	4,69	902,74	180,91	902,74	180,91	902,74	180,91	902,74	0,00	0,00	100%	0,00
02.05.09	albanileria confinada	m3	1,22	507,69	619,63	1,04	528,68	1,22	619,63	1,22	619,63	0,00	0,00	100%	0,00
02.05.09.01	concreto f= 280 kg/cm2	m3	1,22	507,69	619,63	1,04	528,68	1,22	619,63	1,22	619,63	0,00	0,00	100%	0,00
02.05.09.02	encofrado y desencofrado	m2	10,71	47,02	503,58	9,10	428,05	10,71	503,58	10,71	503,58	0,00	0,00	100%	0,00
02.05.09.03	acero fy=4.200 kg/cm2	kg	98,75	4,69	462,76	83,94	418,65	98,75	462,76	98,75	462,76	0,00	0,00	100%	0,00
02.05.09.04	andaje en acero de columnas de muro	und	32,00	35,06	1.121,92	27,20	953,83	32,00	1.121,92	32,00	1.121,92	0,00	0,00	100%	0,00
02.05.09.05	uniones muro de albanileria h = 45 cm	ml	18,08	132,50	2.395,83	15,37	2.045,00	18,08	2.395,83	18,08	2.395,83	0,00	0,00	100%	0,00
02.05.10	lineas de concreto	m3	1,35	507,69	685,65	1,35	685,65	1,35	685,65	1,35	685,65	0,00	0,00	100%	0,00
02.05.10.01	concreto f=280kg/cm2	m3	1,35	507,69	685,65	1,35	685,65	1,35	685,65	1,35	685,65	0,00	0,00	100%	0,00
02.05.10.02	Encofrado y desencofrado	m2	4,90	32,04	157,00	4,90	157,00	4,90	157,00	4,90	157,00	0,00	0,00	100%	0,00
02.05.10.03	acero de refuerzo fy=4.200 kg/cm2	kg	48,05	4,74	213,54	48,05	213,54	48,05	213,54	48,05	213,54	0,00	0,00	100%	0,00
02.06	estructura metalica	kg	181,861,81												
02.06.01	columnas o pilares	kg	41,318,49												
02.06.01.01	columnas metalicas(armado y montaje)	kg	2,049,13	7,37	15,102,08	2,049,13	15,102,08	2,049,13	15,102,08	2,049,13	15,102,08	0,00	0,00	100%	0,00
02.06.01.02	apoyo vertical de columna metalica	und	64,00	250,75	16,048,00	64,00	16,048,00	64,00	16,048,00	64,00	16,048,00	0,00	0,00	100%	0,00
02.06.01.03	apoyo horizontal de columna metalica	und	40,00	254,21	10,168,40	40,00	10,168,40	40,00	10,168,40	40,00	10,168,40	0,00	0,00	100%	0,00
02.06.02	tijerales	kg	91,162,97												
02.06.02.01	tijerales metalicos(armado y montaje)	kg	10,801,30	8,44	91,162,97	10,801,30	91,162,97	10,801,30	91,162,97	10,801,30	91,162,97	0,00	0,00	100%	0,00
02.06.03	conreas	kg	36,373,83												
02.06.03.01	conreas	kg	5,446,26	5,42	29,534,93	5,446,26	29,534,93	5,446,26	29,534,93	5,446,26	29,534,93	0,00	0,00	100%	0,00
02.06.03.02	elementos de arriostr-viguetas	kg	684,85	5,08	3,466,64	684,85	3,466,64	684,85	3,466,64	684,85	3,466,64	0,00	0,00	100%	0,00
02.06.03.03	templadores de 1/2"	kg	243,43	10,32	2,512,20	243,43	2,512,20	243,43	2,512,20	243,43	2,512,20	0,00	0,00	100%	0,00
02.06.04	granallado de estructura metalica	m2	13,922,20												
02.06.04.01	granallado de estructura metalica sspc-sp5	m2	13,922,20	20,00	278,44	13,922,20	278,44	13,922,20	278,44	13,922,20	278,44	0,00	0,00	100%	0,00
02.06.05	punto de adherencia	m2	84,32												
02.06.05.01	punto de adherencia con adhesivo epoxico para unir concreto fresco con concreto endurecido	m2	2,72	31,00	84,32	2,72	84,32	2,72	84,32	2,72	84,32	0,00	0,00	100%	0,00
02.07	control de calidad	gib	2,500,00												
02.07.01	prueba de soldadura y control de calidad	gib	1,00	2,500,00	2,500,00	1,00	2,500,00	1,00	2,500,00	1,00	2,500,00	0,00	0,00	100%	0,00
02.08	varios	m	87,082,38												
02.08.01	cable acero inoxidable 3/4"	m	124,62	75,82	9,448,69	124,62	9,448,69	124,62	9,448,69	124,62	9,448,69	0,00	0,00	100%	0,00
02.08.02	grapa de acero inoxidable 3/4"	und	125,00	45,80	5,725,00	125,00	5,725,00	125,00	5,725,00	125,00	5,725,00	0,00	0,00	100%	0,00
02.08.03	pintura en estructura metalica	m2	18,987,90	23,18	438,15	18,987,90	438,15	18,987,90	438,15	18,987,90	438,15	0,00	0,00	100%	0,00
02.08.04	puerta metalica (incluye accesorios)	und	4,00	12,078,89	48,315,56	4,00	48,315,56	4,00	48,315,56	4,00	48,315,56	0,00	0,00	100%	0,00
02.08.05	tapa metalica (incluye accesorios)	und	4,00	148,59	594,36	4,00	594,36	4,00	594,36	4,00	594,36	0,00	0,00	100%	0,00
02.08.06	tanteo en tanque elevado y sistemas	m2	36,78	43,32	1,593,15	36,78	1,593,15	36,78	1,593,15	36,78	1,593,15	0,00	0,00	100%	0,00

AHREN CONTRATISTAS GENERALES S.A.C.

Ing. Roman J. Araujo  
 REPRESENTANTE LEGAL

CONSORCIO CALIZ  
 Ing. José Eugenio Marquitta Araujo  
 Jefe de Supervision  
 Reg. CIP N° 87295

CESAR AUGUSTO URBINA VILALOBOS  
 INGENIERO CIVIL  
 Reg CIP N° 84297

272

OBRA SALDO DEL MEJORAMIENTO DE LOS SERVICIOS DEL DESEMBARCADERO PESQUERO ARTESANAL DE LA LOCALIDAD DE QUILCA, PROVINCIA DE CAMANA, REGION AREQUIPA

UBICACIÓN QUILCA-CAMANA-AREQUIPA  
 ENTIDAD FONDO NACIONAL DE DESARROLLO PESQUERO  
 CONTRA AHREN CONSTRATISTAS GENERALES SAC  
 RESIDEN ING. CESAR AUGUSTO URBINA VILLALOBOS DE SILVA  
 SUPERVI ING. JOSE MARQUINA ARAUJO

PARTIDA	DESCRIPCIÓN	PRESUPUESTO REFERENCIAL		PRECIO UNITARIO	PRECIO PARCIAL	ACUMULADO ANTERIOR		VALORACIÓN DE OBRA CONTRATADA		ACUMULADO ACTUAL		BALDO	
		UNID.	METRADO			METRADO	%	METRADO	%	METRADO	%	METRADO	%
GASTOS GENERALES					9.367,05			2.476,77	6.535,10	9.009,87	10.387,21		
UTILIDAD		5,5%		8.816,86			1.125,90	2.968,59	2.968,59	4.095,40	4.721,46		
MONTO VALORIZADO		2,5%		380.888,19			48.834,66	128.286,42	128.286,42	176.921,08	203.967,10		
FACTOR DE RELACIÓN		1,0000		380.888,19			48.834,66	128.286,42	128.286,42	176.921,08	203.967,10		
MONTO VALORIZADO POR FACTOR DE RELACIÓN				88.559,87			8.754,24	23.091,56	23.091,56	31.845,78	36.714,08		
IGV		18,0000%		449.448,05			57.338,90	151.377,98	151.377,98	208.765,87	240.681,18		
MONTO TOTAL CONTRATADO				100,00%			12,77%	33,69%	33,69%	48,45%	53,65%		
AVANCE FISICO DE LA OBRA													

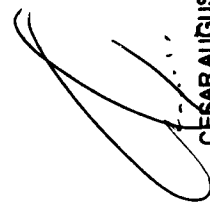

CESAR AUGUSTO  
 URBINA VILLALOBOS  
 INGENIERO CIVIL  
 Reg CIP N° 84297

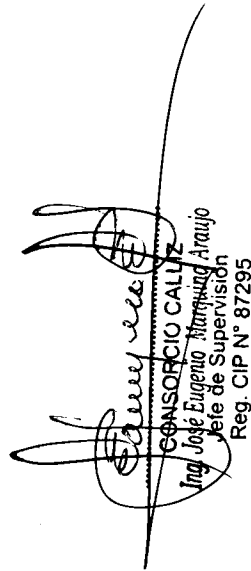

CONSORCIO CALLIZ  
 Ing. José Eugenio Marquena Araujo  
 Jefe de Supervisión  
 Reg. CIP N° 87295

**AHREN CONTRATISTAS GENERALES S.A. DE C.V.**  
 XA  
 Ing. Roman F. Quispe Congacha  
 REPRESENTANTE LEGAL



**ARQUITECTUTA**

  
CESAR AUGUSTO  
URBINA VILLALOBOS  
INGENIERO CIVIL  
Reg. CIP N° 84297

AHREN CONTRATISTAS GENERALES S.A.C.

  
Ing. Roman F. Quispe Congacha  
REPRESENTANTE LEGAL

  
CONSORCIO CALLIZ  
Ing. José Eugenio Marquina Araujo  
Jefe de Supervisión  
Reg. CIP N° 87295

VALORIZACIÓN N° 02  
(DEL 01 DE ENERO AL 31 DE ENERO DEL 2020)

ARQUITECTURA

UBRA SALDO DEL MEJORAMIENTO DE LOS SERVICIOS DEL DESEMBARCADERO PESQUERO ARTESANAL DE LA LOCALIDAD DE QUILCA, PROVINCIA DE CAMANA, REGION AREQUIPA

UBICACIÓN QUILCA-CAMANA-AREQUIPA

ENTIDAD FONDO NACIONAL DE DESARROLLO PESQUERO  
CONTRATI AHREN CONSTRATISTS GENERALES SAC  
RESIDENT ING. CESAR AUGUSTO URBINA VILLALOBOS DE SILVA  
SUPERVIS ING. JOSE MARQUINA ARAUJO

PARTIDA	DESCRIPCIÓN	UNID.	METRADO	PRECIO UNITARIO	PRECIO PARCIAL	VALORIZACIÓN DE OBRA CONTRATADA												
						ACUMULADO ANTERIOR		ACTUAL		ACUMULADO ACTUAL								
						METRADO	P. PARCIAL	%	METRADO	P. PARCIAL	%	METRADO	P. PARCIAL	%				
03.01	muro y tabiquería de albanilería				S/ 17.756,53													
03.01.01	muro de ladrillo king kong e=0.15m	m2	60.22	S/ 102.08	S/ 6.147,26	48.18	4.917,81	80%	6.02	614,73	10%	54.20	5.532,53	90%	6.02	614,73	10,00	
03.01.02	muro de ladrillo king kong e=0.25m	m2	72.49	S/ 152.59	S/ 11.061,25	66.24	9.955,12	90%	7.25	1.106,12	10%	72.49	11.061,25	100%	0,00	0,00	0,00	
03.01.03	muro de ladrillo king kong e=0.10m	m2	6.68	S/ 81.89	S/ 547,03	-	-	0%	6,68	547,03	100%	6,68	547,03	100%	0,00	0,00	0,00	
03.02	revocos antiúchicos y molduras				S/ 23.446,78													
03.02.01	tirrajoco en interiores acabado con mezcla	m2	183.87	S/ 36.43	S/ 6.698,38	137.90	5.023,79	75%	36,77	1.339,68	20%	174,68	6.363,46	95%	9,19	334,92	5,00	
03.02.02	tirrajoco en exteriores acabado con mezcla	m2	195.85	S/ 56.65	S/ 13.053,40	58.78	3.916,02	30%	117,51	7.832,04	60%	176,27	11.748,36	90%	18,59	1.305,34	10,00	
03.02.03	tirrajoco de tipo rayado o primario c/mortero	m2	36.67	S/ 15.34	S/ 562,52	18.34	281,26	50%	16,50	253,13	45%	34,84	534,39	95%	1,83	28,13	5,00	
03.02.04	vestidura de derrame ancho =15cm	m	244.12	S/ 10.05	S/ 2.453,41	73.24	736,02	30%	158,68	1.594,71	65%	231,91	2.330,74	95%	12,21	122,67	5,00	
03.02.05	fragua	m2	238.27	S/ 2.85	S/ 679,07	-	-	0%	119,14	339,53	50%	119,14	339,53	50%	119,14	339,53	50,00	
03.03	placas y pavimentos				S/ 32.168,08													
03.03.01	falso piso de concreto e=2"	m2	328.41	S/ 26.83	S/ 8.811,24	-	-	0%	32,84	881,12	10%	32,84	881,12	10%	295,57	7.930,12	90,00	
03.03.02	falso piso de concreto e=4"	m2	54.00	S/ 29.65	S/ 1.601,10	-	-	0%	-	-	0%	0,00	0,00	0%	54,00	1.601,10	100,00	
03.03.03	contrapiso de 25mm	m2	328.41	S/ 20.25	S/ 6.650,30	-	-	0%	114,94	2.327,61	35%	114,94	2.327,61	35%	213,47	4.322,70	65,00	
03.03.04	piso de cemento pulido	m2	209.21	S/ 34.68	S/ 7.255,40	-	-	0%	73,22	2.539,39	35%	73,22	2.539,39	35%	135,99	4.716,01	65,00	
03.03.05	piso de cerámico antideslizante de alto tráfico	m2	46.20	S/ 33.67	S/ 3.865,55	-	-	0%	30,03	2.512,61	65%	30,03	2.512,61	65%	16,17	1.352,94	35,00	
03.03.06	plac. de vinílico de alto tráfico	m2	67.00	S/ 59.47	S/ 3.984,49	-	-	0%	-	-	0%	0,00	0,00	0%	67,00	3.984,49	100,00	
03.04	zócalos y contrazocales				S/ 6.746,85													
03.04.01	contrazocalo de cerámico de h=0.1 m	m	32.09	S/ 16.04	S/ 514,72	-	-	0%	-	-	0%	0,00	0,00	0%	32,09	514,72	100,00	
03.04.02	contrazocalo de cemento diseño sanitario	m	383.28	S/ 13.42	S/ 5.143,62	-	-	0%	344,95	4.629,26	90%	344,95	4.629,26	90%	38,33	514,36	10,00	
03.04.03	contrazocalo de cedro de e=1", h=0.1 m	m	47.70	S/ 22.82	S/ 1.088,51	-	-	0%	-	-	0%	0,00	0,00	0%	47,70	1.088,51	100,00	
03.05	coberturas				S/ 107.516,87													
03.05.01	cubierta ladrillo pasaleiro 24x24 asentado c/line	m2	302.00	S/ 76.15	S/ 22.997,30	241.60	18.387,84	80%	60,40	4.599,46	20%	302,00	22.997,30	100%	0,00	0,00	0,00	
03.05.02	cobertura de policarbonato color blanco, e=8mm	m2	889.33	S/ 93.43	S/ 83.090,10	-	-	0%	-	-	0%	0,00	0,00	0%	889,33	83.090,10	100,00	
03.05.03	cobertura de claraboyas y teatinas	m2	15.65	S/ 91.34	S/ 1.428,47	-	-	0%	-	-	0%	0,00	0,00	0%	15,65	1.428,47	100,00	
03.06	carpintería de madera				S/ 29.832,69													
03.06.01	puerta contraplacada de madera acabado barniz mateo	m2	15.12	S/ 261.23	S/ 3.949,60	-	-	0%	-	-	0%	0,00	0,00	0%	15,12	3.949,60	100,00	
03.06.02	puerta contraplacada de madera acabado en pintura epoxica	m2	37.08	S/ 261.68	S/ 9.703,09	-	-	0%	-	-	0%	0,00	0,00	0%	37,08	9.703,09	100,00	
03.06.03	tabique de melamine para baños y vestidores	m2	79.92	S/ 202.45	S/ 16.179,80	-	-	0%	-	-	0%	0,00	0,00	0%	79,92	16.179,80	100,00	

Ing. Cesar Augusto Urbina Villalobos  
CONSORCIO CALITZ  
Ing. José Eugenio Marquiza Araujo  
Jefe de Supervisión  
Reg. CIP N° 87295

Ing. Romar...  
REPRESENTANTE  
CONSTRATISTS GENERALES SAC

CESAR AUGUSTO URBINA VILLALOBOS  
INGENIERO CIVIL  
Reg. CIP N° 84297

264

OBRA SALDO DEL MEJORAMIENTO DE LOS SERVICIOS DEL DESEMBARCADERO PESQUERO ARTESANAL DE LA LOCALIDAD DE QUILCA, PROVINCIA DE CAMANA, REGION AREQUIPA

UBICACIÓN QUILCA-CAMANA-AREQUIPA

ENTIDAD FONDO NACIONAL DE DESARROLLO PESQUERO  
 CONTRATI AHREN CONSTRATISTS GENERALES SAC  
 RESIDENT ING. CESAR AUGUSTO URBINA VILLALOBOS DE SILVA  
 SUPERVIS ING. JOSE MARQUINA ARAUJO

PARTIDA	DESCRIPCIÓN	UNID.	PRESUPUESTO REFERENCIAL			VALORIZACIÓN DE OBRA CONTRATADA				VALORIZACIÓN DE OBRA CONTRATADA									
			METRADO	PRECIO UNITARIO	PRECIO PARCIAL	ACUMULADO ANTERIOR		ACTUAL		ACUMULADO ACTUAL		P. PARCIAL							
						METRADO	%	METRADO	%	METRADO	%	METRADO	%						
<b>03.07</b>	<b>carpintería metálica</b>				<b>S/ 249.880,84</b>														
03.07.01	puerta ingreso a desinfección vaiven pv-pvc	und	1,00	S/ 11.373,63	S/ 11.373,63	-	0%	-	-	0,00	0%	0,00	0%	1,00	11.373,63	100,00			
03.07.02	puerta salida de escape de	und	1,00	S/ 9.660,06	S/ 9.660,06	-	0%	-	-	0,00	0%	0,00	0%	1,00	9.660,06	100,00			
03.07.03	puerta de escape desinfección (2 hojas) pva-1	und	1,00	S/ 12.461,37	S/ 12.461,37	-	0%	-	-	0,00	0%	0,00	0%	1,00	12.461,37	100,00			
03.07.04	puerta control de calidad_pvc-1	und	1,00	S/ 8.591,46	S/ 8.591,46	-	0%	-	-	0,00	0%	0,00	0%	1,00	8.591,46	100,00			
03.07.05	puerta lavado de cajas_pva-1	und	1,00	S/ 13.236,85	S/ 13.236,85	-	0%	-	-	0,00	0%	0,00	0%	1,00	13.236,85	100,00			
03.07.06	puerta residuos 4 tiempos_pvai_2'	und	1,00	S/ 12.585,72	S/ 12.585,72	-	0%	-	-	0,00	0%	0,00	0%	1,00	12.585,72	100,00			
03.07.07	deposito de cajas_pai-1	und	1,00	S/ 10.509,45	S/ 10.509,45	-	0%	-	-	0,00	0%	0,00	0%	1,00	10.509,45	100,00			
03.07.08	ingreso de tareas previas vaiven pvai_2	und	1,00	S/ 13.220,40	S/ 13.220,40	-	0%	-	-	0,00	0%	0,00	0%	1,00	13.220,40	100,00			
03.07.09	puerta metálica en acero inox alsi 316l	und	2,00	S/ 6.828,35	S/ 13.258,70	-	0%	-	-	0,00	0%	0,00	0%	2,00	13.258,70	100,00			
03.07.10	puerta avituallamiento 1.80x2.40 m	und	1,00	S/ 5.959,41	S/ 5.959,41	-	0%	-	-	0,00	0%	0,00	0%	1,00	5.959,41	100,00			
03.07.11	puerta metálica de ingreso pva-4	und	1,00	S/ 5.979,81	S/ 5.979,81	-	0%	-	-	0,00	0%	0,00	0%	1,00	5.979,81	100,00			
03.07.12	puerta seccionable ps 2.6x3.0	und	7,00	S/ 9.055,50	S/ 63.388,50	-	0%	-	-	0,00	0%	0,00	0%	7,00	63.388,50	75,00			
03.07.13	suministro e instalación de abrigo retráctil	und	7,00	S/ 6.856,68	S/ 47.998,76	-	0%	-	-	1,75	25%	15.847,13	25%	5,25	47.998,76	75,00			
03.07.14	puertas corredizas de plancha metálica	und	3,00	S/ 3.700,46	S/ 11.101,38	-	0%	-	-	1,75	25%	11.999,19	25%	5,25	35.997,57	75,00			
03.07.15	baranda de tubo fierro galvanizado	und	18,00	S/ 153,64	S/ 2.765,52	-	0%	-	-	-	0%	0,00	0%	18,00	2.765,52	100,00			
03.07.16	escalera metálica	m2	1,17	S/ 350,00	S/ 409,50	-	0%	-	-	-	0%	0,00	0%	1,17	409,50	100,00			
03.07.17	escalera de gato con saive guarda h=19.50 mils de acero a-36	und	1,00	S/ 6.392,32	S/ 6.392,32	-	0%	-	-	-	0%	0,00	0%	1,00	6.392,32	100,00			
03.07.18	ventana metálica de malla de acero inoxidable	m2	1,98	S/ 400,00	S/ 792,00	-	0%	-	-	-	0%	0,00	0%	1,98	792,00	100,00			
<b>03.08</b>	<b>carpintería de aluminio</b>				<b>S/ 71.349,39</b>														
03.08.01	ventana de aluminio, óvidio templado	m2	31,90	S/ 223,46	S/ 7.128,37	-	0%	-	-	-	0%	0,00	0%	31,90	7.128,37	100,00			
03.08.02	ventana de aluminio con malla mosquitera	m2	21,55	S/ 135,62	S/ 2.922,61	-	0%	-	-	-	0%	0,00	0%	21,55	2.922,61	100,00			
03.08.03	puerta enrollable de aluminio	m2	62,40	S/ 893,70	S/ 55.766,88	-	0%	-	-	-	0%	0,00	0%	62,40	55.766,88	100,00			
03.08.04	suministro e instalación de mamparo de vidrio templado de 8mm	m2	22,85	S/ 242,08	S/ 5.531,53	-	0%	-	-	-	0%	0,00	0%	22,85	5.531,53	100,00			
<b>03.09</b>	<b>cerrajería</b>				<b>S/ 2.692,44</b>														
03.09.01	cerradura dos golpes en puerta con tirador	und	10,00	S/ 98,34	S/ 983,40	-	0%	-	-	-	0%	0,00	0%	10,00	983,40	100,00			
03.09.02	cerradura de perilla para puertas interiores	und	21,00	S/ 58,24	S/ 1.223,04	-	0%	-	-	-	0%	0,00	0%	21,00	1.223,04	100,00			
03.09.03	biagra capuchina de acero inoxidable 3" x 4" y bisagras de 2"x3"	pza	81,00	S/ 6,00	S/ 486,00	-	0%	-	-	-	0%	0,00	0%	81,00	486,00	100,00			
<b>03.10</b>	<b>pintura</b>				<b>S/ 92.916,68</b>														
03.10.01	pintura en muros y columnas interiores con epoxico	m2	819,30	S/ 33,63	S/ 27.553,06	-	0%	-	-	-	0%	0,00	0%	819,30	27.553,06	100,00			
03.10.02	pintura en muros y columnas interiores con látex	m2	906,52	S/ 18,33	S/ 16.616,51	-	0%	-	-	-	0%	0,00	0%	906,52	16.616,51	65,00			
03.10.03	pintura en muros, columnas y vigas exteriores con látex	m2	1.210,35	S/ 20,30	S/ 24.570,11	-	0%	-	-	-	0%	0,00	0%	1.210,35	24.570,11	80,00			
03.10.04	pintura en cielo raso con epoxico	m2	472,74	S/ 27,41	S/ 12.957,60	-	0%	-	-	-	0%	0,00	0%	472,74	12.957,60	80,00			
03.10.05	pintura en cielo raso con pintura látex	m2	491,46	S/ 21,61	S/ 10.620,45	-	0%	-	-	-	0%	0,00	0%	491,46	10.620,45	55,00			
03.10.06	pintura en pavimento	gib	1,00	S/ 598,75	S/ 598,75	-	0%	-	-	-	0%	0,00	0%	1,00	598,75	100,00			
<b>03.11</b>	<b>otros</b>				<b>S/ 12.888,12</b>														

CONTRATISTAS GENERALES S.A.S.P.

Ing. José Eugenio Marquina Araujo  
 Jefe de Supervisión  
 Reg. CIP N° 67295

Ing. Roman...  
 REPRESENTANTE I.

268

CESAR AUGUSTO  
 URBINA VILLALOBOS  
 INGENIERO CIVIL  
 Reg CIP N° 84297

OBRA SALDO DEL MEJORAMIENTO DE LOS SERVICIOS DEL DESEMBARCADERO PESQUERO ARTESANAL DE LA LOCALIDAD DE QUILCA, PROVINCIA DE CAMANA, REGIÓN AREQUIPA

UBICACIÓN QUILCA-CAMANA-AREQUIPA

ENTIDAD FONDO NACIONAL DE DESARROLLO PESQUERO  
 CONTRATANTE AHREN CONSTRATISTS GENERALES SAC  
 RESIDENT ING. CESAR AUGUSTO URBINA VILLALOBOS DE SILVA  
 SUPERVIS ING. JOSE MARQUINA ARAUJO

PARTIDA	DESCRIPCIÓN	UNID.	METRADO	PRECIO UNITARIO	PRECIO PARCIAL	AGILUADO ANTERIOR			VALORIZACIÓN DE OBRA CONTRATADA			AGILUADO ACTUAL			BALDO					
						METRADO	P. PARCIAL	%	METRADO	P. PARCIAL	%	METRADO	P. PARCIAL	%	METRADO	P. PARCIAL	%	METRADO	P. PARCIAL	%
03.11.01	cortina de trape de pvc (provisión y colocación)	m2	68,16	S/ 104,98	S/ 7.155,44	-	-	0%	-	-	0%	0,00	0,00	0%	68,16	7.155,44	100,00			
03.11.02	protección en borde de plataforma de carga	m	23,80	S/ 150,20	S/ 3.574,76	-	-	0%	-	-	0%	0,00	0,00	0%	23,80	3.574,76	100,00			
03.11.03	protección de borde de ingreso de producto hidrobiológico	m	19,60	S/ 103,63	S/ 2.031,15	-	-	0%	-	-	0%	0,00	0,00	0%	19,60	2.031,15	100,00			
<b>03.12</b>	<b>Obras complementarias en arquitectura</b>				<b>S/ 54.072,72</b>															
<b>03.12.01</b>	<b>demoliciones y escarificado</b>				<b>S/ 3.963,81</b>															
03.12.01.01	demolición de muros de albañilería	m2	2,50	S/ 215,07	S/ 537,68	-	-	0%	2,50	537,68	100%	2,50	537,68	100%	0,00	0,00	0,00			
03.12.01.02	demolición de sardinel de muelle marginal h=0,10m	m	26,50	S/ 51,01	S/ 1.351,77	-	-	0%	26,50	1.351,77	100%	26,50	1.351,77	100%	0,00	0,00	0,00			
03.12.01.03	placado manual de piso de concreto e=0,05 m	m2	259,62	S/ 7,99	S/ 2.074,36	-	-	0%	-	-	0%	0,00	0,00	0%	259,62	2.074,36	100,00			
<b>03.12.02</b>	<b>aparatos y accesorios sanitarios</b>				<b>S/ 38.426,14</b>															
03.12.02.01	secanamos eléctrico	und	5,00	S/ 1.062,21	S/ 5.311,05	-	-	0%	-	-	0%	0,00	0,00	0%	5,00	5.311,05	100,00			
03.12.02.02	porta gel industrial	und	4,00	S/ 153,04	S/ 612,16	-	-	0%	-	-	0%	0,00	0,00	0%	4,00	612,16	100,00			
03.12.02.03	porta jabón líquido industrial	und	17,00	S/ 158,87	S/ 2.700,79	-	-	0%	-	-	0%	0,00	0,00	0%	17,00	2.700,79	100,00			
03.12.02.04	accesorios cepillo con paso de agua (inc. mancuera y botamancuera)	und	6,00	S/ 52,70	S/ 316,20	-	-	0%	-	-	0%	0,00	0,00	0%	6,00	316,20	100,00			
03.12.02.05	colgador de mandiles	und	2,00	S/ 239,04	S/ 478,08	-	-	0%	-	-	0%	0,00	0,00	0%	2,00	478,08	100,00			
03.12.02.06	protección de columnas de acero inoxidable 3,18L (7,34mm)	und	10,00	S/ 200,00	S/ 2.000,00	-	-	0%	-	-	0%	0,00	0,00	0%	10,00	2.000,00	100,00			
03.12.02.07	tub de acero inox porta bola de 2 ml	und	4,00	S/ 211,62	S/ 846,48	-	-	0%	-	-	0%	0,00	0,00	0%	4,00	846,48	100,00			
03.12.02.08	porta manpuerlas de acero inoxidable	und	18,00	S/ 1.453,41	S/ 26.161,38	-	-	0%	-	-	0%	0,00	0,00	0%	18,00	26.161,38	100,00			
<b>03.12.03</b>	<b>varios</b>				<b>S/ 11.682,77</b>															
03.12.03.01	señal informativa	und	37,00	S/ 22,01	S/ 814,37	-	-	0%	-	-	0%	0,00	0,00	0%	37,00	814,37	100,00			
03.12.03.02	señal de precaución	und	20,00	S/ 13,83	S/ 276,60	-	-	0%	-	-	0%	0,00	0,00	0%	20,00	276,60	100,00			
03.12.03.03	señal de prohibición	und	13,00	S/ 12,97	S/ 168,61	-	-	0%	-	-	0%	0,00	0,00	0%	13,00	168,61	100,00			
03.12.03.04	señales de luces de emergencia	und	54,00	S/ 13,83	S/ 746,82	-	-	0%	-	-	0%	0,00	0,00	0%	54,00	746,82	100,00			
03.12.03.05	extintor pqs 9 kg	und	15,00	S/ 118,75	S/ 1.781,25	-	-	0%	-	-	0%	0,00	0,00	0%	15,00	1.781,25	100,00			
03.12.03.06	extintor co2 9 kg	und	4,00	S/ 750,48	S/ 3.001,92	-	-	0%	-	-	0%	0,00	0,00	0%	4,00	3.001,92	100,00			
03.12.03.07	bocina sonora contra incendios con luz estroboscópica	und	1,00	S/ 1.282,80	S/ 1.282,80	-	-	0%	-	-	0%	0,00	0,00	0%	1,00	1.282,80	100,00			
03.12.03.08	aro salvavidas con driza de 40 mt y logo de fontidera	und	5,00	S/ 396,90	S/ 1.984,50	-	-	0%	-	-	0%	0,00	0,00	0%	5,00	1.984,50	100,00			
03.12.03.09	fontidera	und	11,00	S/ 146,90	S/ 1.615,90	-	-	0%	-	-	0%	0,00	0,00	0%	11,00	1.615,90	100,00			

TOTAL COSTO DIRECTO	S/ 700.940,23
GASTOS GENERALES	38.651,71
UTILIDAD	17.683,51
MONTO VALORIZADO	757.016,45
FACTOR DE RELACIÓN	1,000000
MONTO VALORIZADO POR FACTOR DE RELACIÓN	757.016,45
IGV	136.262,78
MONTO TOTAL CONTRATADO	893.279,23
AVANCE FÍSICO DE LA OBRA	100,00%

**ANHEXOS CONTRATISTAS GENERALES SAC**  
 8.403,50  
 55.089,59  
 11,28%  
**Ing. Koman F. Luispe Congacha**  
 REPRESENTANTE LEGAL

**CONSORCIO D'ALTEZ**  
 José Enrique Marquina Armino  
 Jefe de Supervisión  
 Reg. CIP N° 8729E

**CESAR AUGUSTO URBINA VILLALOBOS**  
 INGENIERO CIVIL  
 Reg CIP N° 84297

**INST.ELECTRICA**

  
CESAR AUGUSTO  
URBINA VILLALOBOS  
INGENIERO CIVIL  
Reg. CIP N° 84297

**AHREN CONTRATISTAS GENERALES S.A.C.**

  
Ing. Roman E. Quispe Congacha  
REPRESENTANTE LEGAL

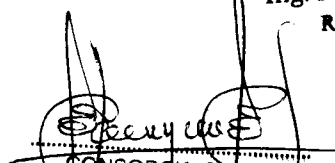
  
CONSORDIO CALLIZ  
Ing. José Eugenio Marquina Araujo  
Jefe de Supervisión  
Reg. CIP N° 87295

**VALORIZACIÓN N° 02  
DEL 01 DE ENERO AL 31 DE ENERO DEL 2020  
INSTALACIONES ELECTRICAS**

OBRA SALDO DEL MEJORAMIENTO DE LOS SERVICIOS DEL DESMARCADERO PESQUERO ARTESANAL DE LA LOCALIDAD DE QUILCA, PROVINCIA DE CAMANA, REGION AREQUIPA

UBICACIÓN QUILCA-CAMANA-AREQUIPA.  
ENTIDAD FONDO NACIONAL DE DESARROLLO PESQUERO  
CONTRATISTA AHREN CONTRATISTAS GENERALES SAC  
RESIDENTE ING. CESAR AUGUSTO URBINA VILLALOBOS DE SILVA  
SUPERVISOR ING. JOSE MARQUINA ARAUJO

PRESUPUESTO REFERENCIAL				VALORIZACIÓN DE OBRA CONTRATADA									
PARTIDA	DESCRIPCIÓN	METRAO	PRECIO UNITARIO	PRECIO PARCIAL	ACUMULADO ANTERIOR METRADO	ACUMULADO ANTERIOR P. PARCIAL	%	METRADO	ACUMULADO ACTUAL METRADO	ACUMULADO ACTUAL P. PARCIAL	%	METRADO	SALDO P. PARCIAL
03	INSTALACIONES ELECTRICAS												
04.01	SALDO DEL MEJORAMIENTO DE LOS SERVICIOS DEL DESMARCADERO PESQUERO ARTESANAL DE LA LOCALIDAD DE QUILCA, PROVINCIA DE CAMANA, REGION AREQUIPA												
04.01.01.01	trabajos preliminares			S/ 560.236,57									
04.01.01.01	trabajo de artefactos de alumbrado y tableros	gib	1,00	S/ 4.887,48	S/ 4.887,48		0,00	0,35	1.710,62	1.710,62	35%	0,85	3.176,86
04.01.02	movimiento de tierras			S/ 5.440,14									
04.01.02.01	excavación de zanja de 0.80x0.80m para instalación de ductos	m	189,58	S/ 9,49	S/ 1.799,11	189,58	1,00			1.799,11	100%	0,00	0,00
04.01.02.02	excavación de zanja de 0.70x1.45m para instalación de ductos	m	9,16	S/ 11,67	S/ 106,90	9,16	1,00			106,90	100%	0,00	0,00
04.01.02.03	relleno y compactado de zanja 0.6x0.80m	m	189,50	S/ 17,45	S/ 3.306,78	189,50	1,00			3.306,78	100%	0,00	0,00
04.01.02.04	relleno y compactado de zanja 0.7x1.45m	m	9,16	S/ 24,82	S/ 227,35	9,16	1,00			227,35	100%	0,00	0,00
04.01.03	salida de iluminación-interruptores-toma corrientes corrientes débiles			S/ 22.465,10									
04.01.03.01	salida para luminaria en techo empotrada (centro de luz)	pto	9,00	S/ 91,21	S/ 820,89		0,00	4,50	410,45	410,45	50%	4,50	410,45
04.01.03.02	salida para luminaria en pared (centro de luz)	pto	10,00	S/ 72,94	S/ 729,40		0,00	5,00	364,70	364,70	50%	5,00	364,70
04.01.03.03	salida para luminaria en techo adosada (centro de luz)	pto	15,00	S/ 79,32	S/ 1.189,80		0,00		0,00	0,00	0%	15,00	1.189,80
04.01.03.04	Salida de tomacorrientes bipolar doble con línea de tierra, tipo tres en línea, h=0,40m, snip	pto	3,00	S/ 108,19	S/ 324,57		0,00	0,75	81,14	81,14	25%	2,25	243,43
04.01.03.05	salida de tomacorrientes bipolar doble con línea de tierra, un cable para espaldas blancas y redondas y un cable tipo tres en línea en línea, h=2,20 m snip (luminaria de emergencia)	pto	2,00	S/ 108,19	S/ 216,38		0,50	0,20	21,34	129,83	60%	0,80	86,55
04.01.03.06	salida de tomacorrientes bipolar doble con línea de tierra a prueba de agua, tipo 3 en línea, h=1,20 snip	pto	7,00	S/ 125,89	S/ 881,23		0,50	3,50	440,82	528,74	60%	2,80	352,49
04.01.03.07	salida de tomacorrientes bipolar doble con línea de tierra, tipo tres en línea, h=2,20 m snip (luminaria de emergencia)	pto	39,00	S/ 108,19	S/ 4.219,41		0,25	9,75	1.054,85	1.476,79	35%	25,35	2.742,82
04.01.03.08	salida para interruptor unipolar simple	und	1,00	S/ 110,16	S/ 110,16		0,25	0,25	11,32	38,58	35%	0,65	71,80
04.01.03.09	salida para interruptor unipolar simple con caja idrobox, ip55	und	2,00	S/ 124,16	S/ 248,32		0,50	0,25	24,83	86,91	35%	1,30	161,41
04.01.03.10	salida para interruptor unipolar doble con caja idrobox, p55	und	1,00	S/ 133,16	S/ 133,16		0,25	0,25	13,32	46,61	35%	0,65	86,55
04.01.03.11	salida para interruptor conmutación simple con caja idrobox,	und	2,00	S/ 132,11	S/ 264,22		0,50	0,25	26,42	92,48	35%	1,30	171,74
04.01.03.12	salida para interruptor conmutación doble con caja idrobox, ip55	und	2,00	S/ 132,76	S/ 265,52		0,00	0,20	26,55	265,52	10%	1,80	238,97
04.01.03.13	salida de fuerza trifásica de 0 a 5 kw	pto	5,00	S/ 121,10	S/ 605,50		0,00	0,50	60,55	60,55	10%	4,50	544,95
04.01.03.14	salida de fuerza trifásica de 6 a 15 kw	pto	4,00	S/ 212,13	S/ 848,52		0,00	0,40	84,85	84,85	10%	3,60	763,67
04.01.03.15	salida de fuerza trifásica de 26 a 40 kw pto	pto	5,00	S/ 212,13	S/ 1.060,65		0,00	0,50	106,07	106,07	10%	4,50	954,59
04.01.03.16	salida para electrobomba incluye murete	pto	18,00	S/ 121,10	S/ 1.979,80		0,00	1,80	193,76	193,76	10%	14,40	1.743,84
04.01.03.17	salida para sirena auditiva	pto	5,00	S/ 108,37	S/ 546,85		0,00	0,50	54,69	54,69	10%	4,50	492,17
04.01.03.18	salida para botonera de encendido de puentes enrollables y abridores laterales, tipo 4.027.82 caja y tubaría	pto	14,00	S/ 212,13	S/ 2.969,82		0,00	1,40	296,98	296,98	10%	12,60	2.672,84
04.01.03.19	salida para sensor de nivel de agua residual	gib	1,00	S/ 141,37	S/ 141,37		0,00	0,10	14,14	14,14	10%	0,90	127,23
04.01.03.20	salida para sensor de nivel de agua	gib	1,00	S/ 141,37	S/ 141,37		0,00	0,10	14,14	14,14	10%	0,90	127,23
04.01.03.21	salida para rack de datos	pto	1,00	S/ 128,08	S/ 128,08		0,00	0,10	12,81	12,81	10%	0,90	115,27
04.01.03.22	salida para rack de perifoneo	pto	1,00	S/ 128,08	S/ 128,08		0,00	0,10	12,81	12,81	10%	0,90	115,27
04.01.03.23	salida para rack de circuito cerrado de cámara de video vigilancia	pto	1,00	S/ 128,08	S/ 128,08		0,00	0,10	12,81	12,81	10%	0,90	115,27
04.01.03.24	caja de pase cuadrada de 300x300x150mm "g"	und	5,00	S/ 92,28	S/ 461,40		0,00	0,50	46,14	46,14	10%	4,50	415,26
04.01.03.25	caja de pase cuadrada de 400x400x200mm "g"	und	5,00	S/ 121,58	S/ 607,90		0,00	0,20	24,32	24,32	10%	1,80	218,84
04.01.03.26	caja de pase cuadrada de 500x500x250mm "g"	und	2,00	S/ 164,64	S/ 329,28		0,00	0,20	32,93	32,93	10%	1,80	296,35

**CONTRATISTAS GENERALES S.A.S.**  
REPR. Ing. Jose Luis Coman Fajardo  
Ing. Jose Eugenio Marquina Araujo  
Jefe de Supervision  
Reg. CIP N° 87295

**CESAR AUGUSTO URBINA VILLALOBOS**  
INGENIERO CIVIL  
Reg CIP N° 84297

265

PARTIDA	DESCRIPCION	UND.	METRADO	PRECIO	UNITARIO	PRECIO PARCIAL	ACUMULADO ANTERIOR		ACTUAL		VALORIZACION DE OBRA CONTRATADA		ACUMULADO ACTUAL		SALDO		
							NETRADO	P. PARCIAL	NETRADO	P. PARCIAL	NETRADO	P. PARCIAL	NETRADO	P. PARCIAL	NETRADO	P. PARCIAL	%
04.01.03.27	caja de pase cuadrada de 600x600x300mm pvc. lp65	und	2,00	S/	198,08	S/ 398,16	-	-	0,20	39,82	0,20	39,82	0,20	39,82	1,90	358,34	90,00
04.01.03.28	caja de pase cuadrada de 1 cox1 cox60mm pvc. lp65	und	17,00	S/	28,55	S/ 485,35	4,25	121,34	-	-	4,25	121,34	12,75	364,01	12,75	364,01	75,00
04.01.03.29	caja de pase cuadrada de 150x150x50mm pvc. lp65	und	17,00	S/	28,55	S/ 485,35	0,85	24,27	1,70	48,54	2,55	72,80	15,45	412,55	15,45	412,55	85,00
04.01.03.30	caja de pase cuadrada de 200x200x100mm pvc. lp65	und	18,00	S/	34,55	S/ 621,90	4,50	155,48	-	-	4,50	155,48	13,50	466,43	13,50	466,43	75,00
04.01.03.31	caja de pase cuadrada de 300x300x150mm pvc. lp65	und	2,00	S/	42,05	S/ 84,10	-	-	0,20	8,41	0,20	8,41	0,20	8,41	1,90	75,69	90,00
04.01.03.32	caja de pase cuadrada de 400x400x200mm pvc. lp65	und	2,00	S/	48,55	S/ 98,10	-	-	0,20	9,91	0,20	9,91	1,90	89,19	1,90	89,19	90,00
04.01.03.33	caja de pase cuadrada de 500x500x250mm pvc. lp65	und	2,00	S/	57,85	S/ 115,70	-	-	0,20	11,57	0,20	11,57	1,90	104,13	1,90	104,13	90,00
04.01.03.34	caja de pase cuadrada de 600x600x300mm pvc. lp65	und	2,00	S/	74,84	S/ 149,68	-	-	0,20	14,97	0,20	14,97	1,90	134,71	1,90	134,71	90,00
04.01.03.35	caja de pase hermética con tapa y empaquetadura 150x150x100mm	und	10,00	S/	36,55	S/ 365,50	-	-	1,00	39,55	1,00	39,55	9,00	355,86	9,00	355,86	90,00
04.01.03.36	caja de pase octogonal	und	16,00	S/	34,84	S/ 557,44	-	-	1,60	55,74	1,60	55,74	14,40	501,70	14,40	501,70	90,00
04.01.04	canalizaciones, conductos o tuberías																
04.01.04.01	tubería pvc-p Ø 20mm	m	1.302,36	S/	7,37	S/ 9.598,39	1.302,36	9.598,39	-	-	1.302,36	9.598,39	0,00	0,00	0,00	0,00	0,00
04.01.04.02	tubería pvc-p Ø 25mm	m	562,39	S/	10,84	S/ 5.983,83	449,91	4.787,06	-	-	449,91	4.787,06	112,48	1.196,77	112,48	1.196,77	20,00
04.01.04.03	tubería pvc-p Ø 35mm	m	823,82	S/	18,34	S/ 15.105,19	658,90	12.084,15	-	-	658,90	12.084,15	164,72	3.021,04	164,72	3.021,04	20,00
04.01.04.04	tubería pvc-p Ø 40mm	m	413,33	S/	19,51	S/ 8.064,07	330,66	6.451,25	-	-	330,66	6.451,25	82,67	1.612,81	82,67	1.612,81	20,00
04.01.04.05	tubería pvc-p Ø 50mm	m	118,01	S/	26,82	S/ 3.165,03	84,41	2.532,02	-	-	84,41	2.532,02	23,60	633,01	23,60	633,01	20,00
04.01.04.06	tubería pvc-p Ø 65mm	m	11,40	S/	30,58	S/ 348,61	9,12	278,89	-	-	9,12	278,89	2,28	69,72	2,28	69,72	20,00
04.01.04.07	tubería pvc-p Ø 80mm	m	29,59	S/	40,79	S/ 1.084,61	21,27	867,68	-	-	21,27	867,68	8,32	216,92	8,32	216,92	20,00
04.01.04.08	tubería pvc-p Ø 100mm	m	13,04	S/	54,43	S/ 709,77	10,43	567,81	-	-	10,43	567,81	2,61	141,95	2,61	141,95	20,00
04.01.04.09	suministro e instalación de tubería conduit inc 3/4" (Ø 20mm) inc. / fijación con canal unitárit y cajas conduit	m	90,40	S/	15,86	S/ 1.433,74	-	-	0,00	0,00	0,00	0,00	90,40	1.433,74	90,40	1.433,74	100,00
04.01.04.10	suministro e instalación de tubería conduit inc 1" (Ø 25mm) inc. / fijación con canal unitárit y cajas conduit	m	181,00	S/	16,24	S/ 3.301,44	-	-	0,00	0,00	0,00	0,00	181,00	3.301,44	181,00	3.301,44	100,00
04.01.04.11	suministro e instalación de tubería conduit inc 1 1/2" (Ø 35mm) inc. / fijación con canal unitárit y cajas conduit	m	54,00	S/	22,35	S/ 1.206,90	-	-	0,00	0,00	0,00	0,00	54,00	1.206,90	54,00	1.206,90	100,00
04.01.04.12	canalización con tapa de plancha estriada 3/16" (a=0,6; h=1,4m)	m <sup>2</sup>	2,00	S/	733,42	S/ 1.466,84	-	-	0,00	0,00	0,00	0,00	2,00	1.466,84	2,00	1.466,84	100,00
04.01.05	conductores y cables de energía en tuberías																
04.01.05.01	3-1x300mm <sup>2</sup> , n2xoh(1)+1x300mm <sup>2</sup> , n2xoh(n)	m	50,00	S/	442,53	S/ 22.126,50	20,00	8.850,80	30,00	13.275,90	30,00	13.275,90	50,00	22.126,50	50,00	22.126,50	100,00
04.01.05.02	3-1x120mm <sup>2</sup> , n2xoh(1)+1x120mm <sup>2</sup> , n2xoh(n) + 1x150mm <sup>2</sup> , nh80(t)	m	62,00	S/	242,58	S/ 15.039,96	24,80	6.015,96	37,20	9.020,00	37,20	9.020,00	62,00	15.039,96	62,00	15.039,96	100,00
04.01.05.03	3-1x70mm <sup>2</sup> , n2xoh(1)+1x70mm <sup>2</sup> , n2xoh(n)+1x35mm <sup>2</sup> , nh80(t)	m	11,40	S/	131,06	S/ 1.494,08	5,70	747,04	5,70	747,04	5,70	747,04	11,40	1.494,08	11,40	1.494,08	100,00
04.01.05.04	3-1x25mm <sup>2</sup> , n2xoh(1)+1x25mm <sup>2</sup> , n2xoh(n)+1x16mm <sup>2</sup> , nh80(t)	m	267,90	S/	59,05	S/ 15.819,50	107,16	6.327,80	160,74	9.491,70	160,74	9.491,70	267,90	15.819,50	267,90	15.819,50	100,00
04.01.05.05	3-1x16mm <sup>2</sup> , n2xoh(1)+1x16mm <sup>2</sup> , n2xoh(n)+1x10mm <sup>2</sup> , nh80(t)	m	278,00	S/	44,75	S/ 12.440,50	111,20	4.978,20	166,80	7.466,40	166,80	7.466,40	278,00	12.440,50	278,00	12.440,50	100,00
04.01.05.06	3-1x10mm <sup>2</sup> , n2xoh(1)+1x10mm <sup>2</sup> , n2xoh(n)+1x8mm <sup>2</sup> , nh80(t)	m	530,80	S/	32,65	S/ 17.330,82	212,32	6.932,25	318,48	10.401,73	318,48	10.401,73	530,80	17.330,82	530,80	17.330,82	100,00
04.01.05.07	1-1x10mm <sup>2</sup> , n2xoh(1)+1x10mm <sup>2</sup> , n2xoh(n)+1x6mm <sup>2</sup> , nh80(t)	m	70,00	S/	22,09	S/ 1.546,30	35,00	773,15	35,00	773,15	35,00	773,15	70,00	1.546,30	70,00	1.546,30	100,00
04.01.05.08	3-1x6mm <sup>2</sup> , n2xoh(1)+1x6mm <sup>2</sup> , n2xoh(n)+1x4mm <sup>2</sup> , nh80(t)	m	771,80	S/	23,65	S/ 18.253,07	385,90	9.126,54	385,90	9.126,54	385,90	9.126,54	771,80	18.253,07	771,80	18.253,07	100,00
04.01.05.09	3-1x4mm <sup>2</sup> , n2xoh(1)+1x4mm <sup>2</sup> , n2xoh(n)+1x4mm <sup>2</sup> , nh80(t)	m	935,94	S/	20,71	S/ 19.383,32	935,94	19.383,32	0,00	0,00	935,94	19.383,32	935,94	19.383,32	935,94	19.383,32	100,00
04.01.05.10	1x4mm <sup>2</sup> , nh80(t)+1x4mm <sup>2</sup> , nh80(n)+1x4mm <sup>2</sup> , nh80(t)	m	3.140,00	S/	16,87	S/ 52.971,80	3.140,00	52.971,80	0,00	0,00	3.140,00	52.971,80	3.140,00	52.971,80	3.140,00	52.971,80	100,00
04.01.05.11	1x4mm <sup>2</sup> , isohfr-70(t)+1x4mm <sup>2</sup> , isohfr70(n)+1x4mm <sup>2</sup> , isohfr 70(t)	m	1120,00	S/	15,34	S/ 1.718,08	120,00	1.840,80	1.000,00	1.718,08	1.000,00	1.718,08	1120,00	1.718,08	1120,00	1.718,08	100,00
04.01.06	tableros																
04.01.06.01	tableros principales																
04.01.06.01.0	tablero general normal "tgr". autosoportado	und	1	S/	144.557,48	S/ 144.557,48	-	-	0,00	0,00	0,00	0,00	144.557,48	144.557,48	1,00	144.557,48	100,00
04.01.06.01.0.0	tablero general normal "tgr". autosoportado	und	1	S/	16.374,42	S/ 16.374,42	-	-	0,00	0,00	0,00	0,00	16.374,42	16.374,42	1,00	16.374,42	100,00

**AHEIN CONTRATISTAS GENERALES SAC**

**Ing. Roman F. Chispe r...**  
REPRESENTANTE

264

**Ing. José Eugenio Marquina Araujo**  
Jefe de Supervisión  
Reg. CIP N° 87295

OBRA SALDO DEL MEJORAMIENTO DE LOS SERVICIOS DEL DESEMBARCADERO PESQUERO AEROMARITIMO DEL CANAL DE LA LOCALIDAD DE QUILCA, PROVINCIA DE CAMANA, REGION AREQUIPA

UBICACION QUILCA-CAMANA-AREQUIPA

ENTIDAD FONDO NACIONAL DE DESARROLLO PESQUERO

CONTRATISTA AHREN CONSTRATISTS GENERALES SAC

RESIDENTE ING. CESAR AUGUSTO URBINA VILLALOBOS DE SILVA

SUPERVISOR ING. JOSE MARQUINA ARAUJO

CESAR AUGUSTO URBINA VILLALOBOS INGENIERO CIVIL Reg CIP N° 84297

PARTIDA	DESCRIPCIÓN	UND	METRADO	PRECIO	UNITARIO	PRECIO PARCIAL	ACUMULADO ANTERIOR				VALORIZACIÓN DE OBRA CONTRATADA				ACUMULADO ACTUAL				SALDO			
							P. PARCIAL		%		P. PARCIAL		%		P. PARCIAL		%		P. PARCIAL		%	
							METRADO	%	METRADO	%	METRADO	%	METRADO	%	METRADO	%	METRADO	%	METRADO	%	METRADO	%
04.01.06.01.01	tablero general emergencia "ige" autosoportado	und	1,00	S/	12.038,42	S/ 12.038,42	0,00	0,00	0,00	0,00	0,00	0,00	0,00	0,00	0,00	12.038,42	100,00	1,00	100,00	12.038,42	100,00	
04.01.06.01.01	tablero de transparencia automática "ita" autosoportado	und	1,00	S/	16.271,82	S/ 16.271,82	0,00	0,00	0,00	0,00	0,00	0,00	0,00	0,00	0,00	16.271,82	100,00	1,00	100,00	16.271,82	100,00	
04.01.06.01.04	tablero de banco de condensadores "bc" autosoportado	und	1,00	S/	14.840,00	S/ 14.840,00	0,00	0,00	0,00	0,00	0,00	0,00	0,00	0,00	0,00	14.840,00	100,00	1,00	100,00	14.840,00	100,00	
04.01.06.02	tablero de distribución	und	1,00	S/	86.032,82	S/ 86.032,82	0,00	0,00	0,00	0,00	0,00	0,00	0,00	0,00	0,00	86.032,82	50,00	0,50	50,00	1.512,22	50,00	
04.01.06.02.01	tablero de distribución normal ss.hh - vestuarios "tdh-01"	und	1,00	S/	3.024,43	S/ 3.024,43	0,00	0,00	0,00	0,00	0,00	0,00	0,00	0,00	0,00	3.024,43	50,00	0,50	50,00	1.512,22	50,00	
04.01.06.02.01	tablero de distribución normal zona de frío "tdh-02" (empotrado)	und	1,00	S/	2.742,52	S/ 2.742,52	0,00	0,00	0,00	0,00	0,00	0,00	0,00	0,00	0,00	2.742,52	50,00	0,50	50,00	1.371,26	50,00	
04.01.06.02.01	tablero de distribución normal maestranza "tdh-04" (adossado)	und	1,00	S/	3.468,14	S/ 3.468,14	0,00	0,00	0,00	0,00	0,00	0,00	0,00	0,00	0,00	3.468,14	50,00	0,50	50,00	1.734,07	50,00	
04.01.06.02.01	tablero de distribución de emergencia de área administrativa "tdc-03" (empotrado)	und	1,00	S/	3.168,86	S/ 3.168,86	0,00	0,00	0,00	0,00	0,00	0,00	0,00	0,00	0,00	3.168,86	50,00	0,50	50,00	1.584,83	50,00	
04.01.06.02.01	tablero de distribución de emergencia cámaras frigoríficas "tdc-04" (empotrado)	und	1,00	S/	1.742,96	S/ 1.742,96	0,00	0,00	0,00	0,00	0,00	0,00	0,00	0,00	0,00	1.742,96	50,00	0,50	50,00	871,48	50,00	
04.01.06.02.01	tablero de distribución de emergencia de vigilancia "tdc-05" (empotrado)	und	1,00	S/	2.885,58	S/ 2.885,58	0,00	0,00	0,00	0,00	0,00	0,00	0,00	0,00	0,00	2.885,58	50,00	0,50	50,00	1.442,79	50,00	
04.01.06.02.01	subtableros de distribución normal lavandería "stdh-1.1"	und	1,00	S/	2.664,90	S/ 2.664,90	0,00	0,00	0,00	0,00	0,00	0,00	0,00	0,00	0,00	2.664,90	50,00	0,50	50,00	1.332,45	50,00	
04.01.06.02.01	subtableros de distribución normal guardiana "stdh-4.1"	und	1,00	S/	2.024,82	S/ 2.024,82	0,00	0,00	0,00	0,00	0,00	0,00	0,00	0,00	0,00	2.024,82	50,00	0,50	50,00	1.012,41	50,00	
04.01.06.02.01	subtableros de distribución de emergencia caseta de vigilancia "tdv-1" (empotrado)	und	1,00	S/	1.873,49	S/ 1.873,49	0,00	0,00	0,00	0,00	0,00	0,00	0,00	0,00	0,00	1.873,49	50,00	0,50	50,00	936,75	50,00	
04.01.06.02.11	subtableros de distribución de emergencia de puerta enrollables "tdc-2.1" (empotrado)	und	1,00	S/	3.190,32	S/ 3.190,32	0,00	0,00	0,00	0,00	0,00	0,00	0,00	0,00	0,00	3.190,32	50,00	0,50	50,00	1.595,16	50,00	
04.01.06.02.11	tablero de distribución de emergencia de sala de técnicas - vigilancia "tdc-01" (adossado)	und	1,00	S/	3.206,75	S/ 3.206,75	0,00	0,00	0,00	0,00	0,00	0,00	0,00	0,00	0,00	3.206,75	50,00	0,50	50,00	1.603,38	50,00	
04.01.06.02.11	tablero de distribución de emergencia de área de tareas previas "tue-02" (adossado)	und	1,00	S/	3.813,62	S/ 3.813,62	0,00	0,00	0,00	0,00	0,00	0,00	0,00	0,00	0,00	3.813,62	50,00	0,50	50,00	1.906,81	50,00	
04.01.06.02.11	tablero de distribución de emergencia de iluminación externa "tdc-06" (adossado)	und	1,00	S/	5.772,70	S/ 5.772,70	0,00	0,00	0,00	0,00	0,00	0,00	0,00	0,00	0,00	5.772,70	50,00	0,50	50,00	2.886,35	50,00	
04.01.06.02.11	tablero de distribución normal equipos de congelación "tdh-C3" (adossado)	und	1,00	S/	6.156,89	S/ 6.156,89	0,00	0,00	0,00	0,00	0,00	0,00	0,00	0,00	0,00	6.156,89	5%	0,05	5%	307,84	5%	
04.01.06.02.11	tablero de fuerza de emergencia de cuarto de bombas de agua potable y agua salada (adossado)	und	1,00	S/	2.424,80	S/ 2.424,80	0,00	0,00	0,00	0,00	0,00	0,00	0,00	0,00	0,00	2.424,80	5%	0,05	5%	121,23	5%	
04.01.06.02.11	tablero de fuerza de emergencia de cuarto de bombas emisor submarino "f-02" (adossado)	und	1,00	S/	3.582,85	S/ 3.582,85	0,00	0,00	0,00	0,00	0,00	0,00	0,00	0,00	0,00	3.582,85	5%	0,05	5%	179,14	5%	
04.01.06.02.11	tablero de fuerza de emergencia de bombas de agua mar "f-03" (adossado)	und	1,00	S/	1.735,16	S/ 1.735,16	0,00	0,00	0,00	0,00	0,00	0,00	0,00	0,00	0,00	1.735,16	5%	0,05	5%	86,76	5%	
04.01.06.02.11	tablero de protección y control de agua salada "tbc-as" (adossado)	und	1,00	S/	1.562,23	S/ 1.562,23	0,00	0,00	0,00	0,00	0,00	0,00	0,00	0,00	0,00	1.562,23	5%	0,05	5%	78,11	5%	
04.01.06.02.11	tablero de protección y control de agua potable "tbc-ap" (adossado)	und	1,00	S/	1.562,23	S/ 1.562,23	0,00	0,00	0,00	0,00	0,00	0,00	0,00	0,00	0,00	1.562,23	5%	0,05	5%	78,11	5%	
04.01.06.02.21	tablero de protección y control de bombas de emisor submarino "tbc-es" (adossado)	und	1,00	S/	1.562,23	S/ 1.562,23	0,00	0,00	0,00	0,00	0,00	0,00	0,00	0,00	0,00	1.562,23	5%	0,05	5%	78,11	5%	
04.01.06.02.21	ups de 4kva, monofásico, 023-0.23v	und	1,00	S/	11.550,00	S/ 11.550,00	0,00	0,00	0,00	0,00	0,00	0,00	0,00	0,00	0,00	11.550,00	5%	0,05	5%	577,50	5%	
04.01.06.02.21	transformador de aislamiento de 4kva, monofásico, 023-0.23v	und	1,00	S/	9.435,00	S/ 9.435,00	0,00	0,00	0,00	0,00	0,00	0,00	0,00	0,00	0,00	9.435,00	0%	0,00	0%	0,00	0%	
04.01.06.02.21	tablero de polyster, ip68, incluye lim de 10ja, toma industrial 100a (trifurador de hiel)	und	2,00	S/	2.940,87	S/ 5.881,74	0,00	0,00	0,00	0,00	0,00	0,00	0,00	0,00	0,00	5.881,74	0%	0,00	0%	0,00	0%	
04.01.07	dispositivos de manobra y protección	pio	3,00	S/	50,87	S/ 152,61	0,00	0,00	0,00	0,00	0,00	0,00	0,00	0,00	0,00	152,61	0%	0,00	0%	0,00	0%	
04.01.07.01	lim 2x20a (terna)	m	23,20	S/	37,36	S/ 866,75	0,00	0,00	0,00	0,00	0,00	0,00	0,00	0,00	0,00	866,75	0%	0,00	0%	0,00	0%	
04.01.08.01	conductor de cu desnudo 95mm	m	13,30	S/	9,86	S/ 131,14	0,00	0,00	0,00	0,00	0,00	0,00	0,00	0,00	0,00	131,14	0%	0,00	0%	0,00	0%	
04.01.08.02	conductor de cu desnudo 25mm	m	1,00	S/	1.261,89	S/ 1.261,89	0,00	0,00	0,00	0,00	0,00	0,00	0,00	0,00	0,00	1.261,89	0%	0,00	0%	0,00	0%	
04.01.08.03	caja metálica con barra equipotencial	und	1,00	S/	1.261,89	S/ 1.261,89	0,00	0,00	0,00	0,00	0,00	0,00	0,00	0,00	0,00	1.261,89	0%	0,00	0%	0,00	0%	

CONSORCIO CASILIZ  
Ing. Jose Eugenio Marquines Araya  
Jefe de Supervisión  
Reg. CIP N° 87295

INGENIERO CIVIL

AHREN CONTRATISTAS GENERALES S.A.S.  
Ing. Roman Felipe Compañcha  
REPRESENTANTE LT. I.



OBRA SALDO DEL MEJORAMIENTO DE LOS SERVICIOS DEL DESEMBARCADERO PESQUERO AEROMARITIMO DE LA LOCALIDAD DE QUILCA, PROVINCIA DE CAMANA, REGION AREQUIPA

UBICACION QUILCA-CAMANA-AREQUIPA  
 ENTIDAD FONDO NACIONAL DE DESARROLLO PESQUERO  
 CONTRATISTAS AHREN CONSTRATISTAS GENERALES SAC  
 RESIDENTE ING. CESAR AUGUSTO UREINA VILLALOBOS DE SILVA  
 SUPERVISOR ING. JOSE MARQUINA ARAUJO

CESAR AUGUSTO UREINA VILLALOBOS  
 INGENIERO CIVIL  
 Reg. CIP N° 84297

PRESUPUESTO REFERENCIAL				VALORIZACION DE OBRA CONTRATADA									
PARTIDA	DESCRIPCION	UND	METRADO	PRECIO UNITARIO	PRECIO PARCIAL	ACUMULADO ANTERIOR		ACTUAL		ACUMULADO ACTUAL		SALDO	
						METRADO	%	METRADO	%	METRADO	%	METRADO	%
04.01.09	artefactos				S/ 63.908,82								
04.01.09.01	luminaria de vapor de sodio de 150w inc. equipo, ip65, similar al modelo astro de jostel	und	9,00	S/ 242,82	S/ 2.185,38	4,50	0,00	4,50	50%	1.092,69	50%	4,50	1.092,69
04.01.09.02	luminaria tipo braquet de 70w, ip65, similar al modelo rspde jostel	und	38,00	S/ 172,32	S/ 6.548,16	19,00	0,00	19,00	50%	3.274,08	50%	19,00	3.274,08
04.01.09.03	luminaria de baliza hermético, ip 67	und	1,00	S/ 260,97	S/ 260,97	0,50	0,00	0,50	50%	130,49	50%	0,50	130,49
04.01.09.04	luminaria hermética p/acosar de 2x35kw, ip65, similar al modelo ahr de jostel	und	102,00	S/ 178,45	S/ 18.201,90	51,00	0,00	51,00	50%	9.100,95	50%	51,00	9.100,95
04.01.09.05	luminaria hermética p/acosar de 2x36w, ip65, similar al modelo ahr de jostel	und	43,00	S/ 128,58	S/ 5.528,94	30,10	0,00	30,10	70%	3.870,26	70%	30,10	3.870,26
04.01.09.06	luminaria hermética p/acosar de 2x18w, ip65, similar al modelo ahr de jostel	und	49,00	S/ 153,78	S/ 7.535,22	34,30	0,00	34,30	70%	5.274,65	70%	34,30	5.274,65
04.01.09.07	luminaria de emergencia compacta c/batería incorporada, con lamparas tipo led de 2x35w, similar al modelo led-5 de phil	und	56,00	S/ 152,60	S/ 8.545,60	39,20	0,00	39,20	70%	5.981,92	70%	39,20	5.981,92
04.01.09.08	poste de f'g' 8m	und	3,00	S/ 4.988,75	S/ 14.986,25	-	0,00	-	0%	-	0%	-	-
04.01.09.09	pastoral simple de f'g' ps1.0/1.0/1.5" Ø	und	6,00	S/ 74,40	S/ 446,40	-	0,00	-	0%	-	0%	-	-
04.01.09.10	pastora simple de f'g' ps1.0/2.5/1.5" Ø	und	3,00	S/ 115,20	S/ 345,60	-	0,00	-	0%	-	0%	-	-
04.01.09.11	masill f'g', long. 2.00mts asim a 53 (sch-40-8), 0,2, e= 3-91 mmØ, arerado de todas las superfice o decapado; galvanizado en caliente con un espesor mínimo de 100 micras (astm a 123).	und	1,00	S/ 214,50	S/ 214,50	-	0,00	-	0%	-	0%	-	-
04.01.10	equipos electricos y mecanicos				S/ 74.150,18								
04.01.10.01	grupo electrogeno 75 kva (incluye tanque de combustible)				S/ 74.150,18								
04.01.10.01.01	grupo electrogeno de 75 kva, 380/220v, 60hz inc./instalacion/isonorizado	und	1,00	S/ 74.150,19	S/ 74.150,19	-	0,00	-	0%	-	0%	-	-
04.01.11	puesta en marcha				S/ 12.700,00								
04.01.11.01	pruebas de aislamiento y medicion de resistencia	gib	1,00	S/ 5.500,00	S/ 5.500,00	-	0,00	-	0%	-	0%	-	-
04.01.11.02	puesta en servicio del sistema	gib	1,00	S/ 4.000,00	S/ 4.000,00	-	0,00	-	0%	-	0%	-	-
04.01.11.03	capacitacion tecnica en uso y mantenimiento	gib	1,00	S/ 3.200,00	S/ 3.200,00	-	0,00	-	0%	-	0%	-	-
04.02	media tension				S/ 212.414,86								
04.02.01	sistema de utilizacion en 22.9 kv				S/ 212.414,86								
04.02.01.01	obras preliminares				S/ 945,17								
04.02.01.01.01	trazo y replanteo	m	308,88	S/ 3,08	S/ 945,17	-	0,00	-	0%	-	0%	-	-
04.02.01.02	suministro e instalacion de conductores				S/ 2.817,28								
04.02.01.02.01	terminal termocontraible exterior para conductor de 50mm2, 25kv	kit	1,00	S/ 1.145,49	S/ 1.145,49	-	0,00	-	0%	-	0%	-	-
04.02.01.02.01.01	terminal termocontraible interior para conductor de 50mm2, 25kv	kit	1,00	S/ 1.056,51	S/ 1.056,51	-	0,00	-	0%	-	0%	-	-
04.02.01.02.01.02	tapas de buzon de albañileria provisional	und	4,00	S/ 103,82	S/ 415,28	-	0,00	-	0%	-	0%	-	-
04.02.01.03	suministro e instalacion de armados				S/ 4.950,01								
04.02.01.03.01	estructura de seccionamiento y medicion (e-pmi)	und	1,00	S/ 4.950,01	S/ 4.950,01	-	0,00	-	0%	-	0%	-	-
04.02.01.04	suministro e instalacion a puesta tierra				S/ 11.553,00								
04.02.01.04.01	puesta a tierra para mt	und	1,00	S/ 1.659,00	S/ 1.659,00	-	0,00	-	0%	-	0%	-	-
04.02.01.04.01.01	puesta a tierra para mt	und	5,00	S/ 1.659,00	S/ 8.295,00	-	0,00	-	0%	-	0%	-	-
04.02.01.04.01.02	puesta a tierra para medidor electronico	und	1,00	S/ 1.599,00	S/ 1.599,00	-	0,00	-	0%	-	0%	-	-
04.02.01.05	suministro e instalacion de equipos				S/ 156.508,83								
04.02.01.05.01	transformador de distribucion 315kva, 3ø/22.9/0.4/0.23kv	und	1,00	S/ 25.437,99	S/ 25.437,99	-	0,00	-	0%	-	0%	-	-
04.02.01.05.01.01	subestacion compacta de 24kv para uso exteriores 315 kv (incluye seccionador, mt atm de bt)	und	1,00	S/ 58.435,46	S/ 58.435,46	-	0,00	-	0%	-	0%	-	-
04.02.01.05.01.02	recloser 27kv, 630a, 12.5ka, 150kv bil	und	1,00	S/ 69.523,20	S/ 69.523,20	-	0,00	-	0%	-	0%	-	-
04.02.01.05.01.03	transformador monofasico 5kva 22.9/0.23kv	und	1,00	S/ 3.112,18	S/ 3.112,18	-	0,00	-	0%	-	0%	-	-
04.02.01.06	señalizaciones				S/ 29.217,73								

CONSORCIO CALIZ  
 Ing. Jose Eugenio Marquina Araujo  
 Ing. Lefe de Supervision  
 Reg. CIP N° 87295

CONTRATISTAS GENERALES SAC  
 Ing. Roman F. Quispe Congacha  
 REPRESENTANTE VTF. LEGAL

OBRA

SALDO DEL MEJORAMIENTO DE LOS SERVICIOS DEL DESEMBARCADERO PESQUERO AEROMARITIMO DE LA LOCALIDAD DE QUILCA, PROVINCIA DE CAMANA, REGION AREQUIPA

UBICACION QUILCA-CAMANA-AREQUIPA  
 ENTIDAD FONDO NACIONAL DE DESARROLLO PESQUERO  
 CONTRATISTA AHREN CONTRATISTAS GENERALES SAC  
 RESIDENTE ING. CESAR AUGUSTO URBINA VILLALOBOS DE SILVA  
 SUPERVISOR ING. JOSE MARQUINA ARAUJO

PREUPUESTO REFERENCIAL										VALORIZACION DE OBRA CONTRATADA									
PARTIDA	DESCRIPCION	UND.	METRADO	PRECIO	UNITARIO	PRECIO PARCIAL	ACUMULADO ANTERIOR		ACTUAL		ACUMULADO ACTUAL		METRADO		SALDO				
							P. PARCIAL	%	P. PARCIAL	%	P. PARCIAL	%	P. PARCIAL	%	P. PARCIAL	%			
04.02.01.06.01	instalacion de subestacion	und	1.00	S/	25.78	S/	25.78	0.00	-	0.00	0.00	0.00	0.00	1.00	25.78	100.00			
04.02.01.06.01	instalacion de puesta a tierra	und	8.00	S/	26.78	S/	154.08	0.00	-	0.00	0.00	0.00	0.00	8.00	154.08	100.00			
04.02.01.06.01	instalacion de riesgo electrico	und	1.00	S/	25.24	S/	25.24	0.00	-	0.00	0.00	0.00	0.00	1.00	25.24	100.00			
04.02.01.07	pruebas electricas					S/	1.583.45												
04.02.01.07.01	pruebas electricas y puesta en servicio	gib	1.00	S/	1.583.45	S/	1.583.45	0.00	-	0.00	0.00	0.00	0.00	1.00	1.583.45	100.00			
04.02.01.08	equipos de proteccion y maniobras					S/	5.825.60												
04.02.01.08.01	equipo de proteccion y maniobras	lgo	1.00	S/	5.825.60	S/	5.825.60	0.00	-	0.00	0.00	0.00	0.00	1.00	5.825.60	100.00			
04.02.01.09	otros					S/	28.120.99												
04.02.01.09.01	conexion de red mt en calle	gib	1.00	S/	8.702.28	S/	8.702.28	0.00	-	0.00	0.00	0.00	0.00	1.00	8.702.28	100.00			
04.02.01.09.01	estudio de coordinacion de protecciones	und	1.00	S/	2.000.00	S/	2.000.00	0.00	-	0.00	0.00	0.00	0.00	1.00	2.000.00	100.00			
04.02.01.09.01	expediente tecnico final conforme a obra	und	1.00	S/	2.417.30	S/	2.417.30	0.00	-	0.00	0.00	0.00	0.00	1.00	2.417.30	100.00			
04.02.01.09.01	conexion de sistema de medicion basal	gib	1.00	S/	15.001.41	S/	15.001.41	0.00	-	0.00	0.00	0.00	0.00	1.00	15.001.41	100.00			
04.02.01.10	juntas					S/	104.83												
04.02.01.10.01	junta water stop 8"	m	4.40	S/	23.78	S/	104.83	0.00	-	0.00	0.00	0.00	0.00	4.40	104.83	100.00			
TOTAL COSTO DIRECTO							S/	163.865.58	132.878.50	286.774.09	478.877.18								
GASTOS GENERALES								9.003.28	7.294.32	16.287.57	26.226.24								
UTILIDAD								4.892.39	3.301.98	7.394.35	11.921.83								
MONTO VALORIZADO								178.761.23	142.944.78	319.436.01	515.027.35								
FACTOR DE RELACION								1.000000											
MONTO VALORIZADO POR FACTOR DE RELACION								178.761.23	142.944.78	319.436.01	515.027.35								
IGV								31.822.42	25.676.06	57.499.48	92.704.92								
MONTO TOTAL CONTRATADO								208.813.65	188.320.84	376.834.49	607.732.27								
AVANCE FISICO DE LA OBRA								21.19%	17.09%	38.28%	61.72%								

  
**CESAR AUGUSTO URBINA VILLALOBOS**  
 INGENIERO CIVIL  
 Reg. CIP N° 84297

**AHREN CONTRATISTAS GENERALES S.A.S.**  
  
**Ing. Roman F. Luispe Congacha**  
 REPRESENTANTE LEGAL

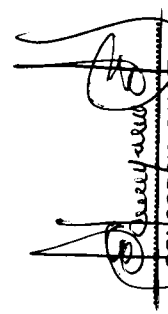
  
**CONSORCIO CALLZ**  
 Ing. Jose Eugenio Marquino Araujo  
 Jefe de Supervision  
 Reg. CIP N° 87295

**INST.SANITARIAS**

  
CESAR AUGUSTO  
URBINA VILLALOBOS  
INGENIERO CIVIL  
Reg. CIP N° 84297

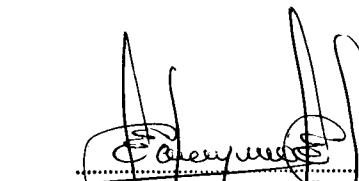
  
CONSORCIO CALLZ  
Ing. José Eugenio Marquina Araujo  
Jefe de Supervisión  
Reg. CIP N° 87295

AHREN CONTRATISTAS GENERALES S.A.C.

  
Ing. Roman F. Felipe Congacha  
REPRESENTANTE LEGAL

**VALORIZACIÓN N° 02  
(DEL 01 DE ENERO AL 31 DE ENERO DEL 2020)  
INSTALACIONES SANITARIAS**

OBRA SALDO DEL MEJORAMIENTO DE LOS SERVICIOS DEL DESEMBARCADERO PESQUERO ARTESANAL DE LA LOCALIDAD DE QUILCA, PROVINCIA DE CAMANA, REGION AREQUIPA  
UBICACIÓN QUILCA-CAMANA-AREQUIPA  
ENTIDAD FONDO NACIONAL DE DESARROLLO PESQUERO  
CONTRATANTE AHREN CONSTRATISTAS GENERALES SAC  
RESIDENTE ING. CESAR AUGUSTO URBINA VILLALOBOS DE SILVA  
SUPERVISOR ING. JOSE MARQUINA ARAUJO

PARTIDA	DESCRIPCIÓN	UND.	METRADO	PRECIO UNITARIO	PRECIO PARCIAL	PREBUDGETO REFERENCIAL			VALORIZACIÓN DE OBRA CONTRATADA						
						ACUMULADO ANTERIOR	ACTUAL	ACUMULADO ACTUAL	METRADO P. PARCIAL	%	METRADO P. PARCIAL	%			
05.01	INSTALACIONES SANITARIAS														
05.01.01	red de agua potable				S/ 29.087,46										
5.01.01.01	trazo y replanteo de red	m	12,80	S/ 3,20	S/ 40,96	-	0,00	9,60	30,72	75%	9,60	30,72	75%	3,20	10,24
5.01.01.02	corona en losa y muro, e=0,20mt	m	12,80	S/ 3,10	S/ 39,68	-	0,00	9,60	29,76	75%	9,60	29,76	75%	3,20	9,92
5.01.01.03	picado en losa y/o muro, e=0,25 mt	m2	4,88	S/ 8,73	S/ 42,60	-	0,00	3,66	31,95	75%	3,66	31,95	75%	1,22	10,65
5.01.01.04	relleno de concreto f'c=210kg/cm2, e=0,25	m3	1,22	S/ 448,52	S/ 547,19	-	0,00	0,92	410,40	75%	0,92	410,40	75%	0,31	136,80
5.01.01.05	eliminación de material	m3	1,22	S/ 14,22	S/ 17,35	-	0,00	0,92	13,01	75%	0,92	13,01	75%	0,31	4,34
05.01.02	salidas				S/ 690,16										
05.01.02.01	salida de agua fría con tubería de pvc-sap 1/2"	pto	3,00	S/ 92,89	S/ 278,67	-	0,00	2,40	222,94	80%	2,40	222,94	80%	0,60	55,73
05.01.02.02	salida de agua fría con tubería de pvc-sap 3/4"	pto	3,00	S/ 103,83	S/ 311,49	-	0,00	2,40	249,19	80%	2,40	249,19	80%	0,60	62,30
05.01.03	valvulas				S/ 1.089,19										
05.01.03.01	valvula compuerta de bronce de union roscada 3/4"	und	11,00	S/ 72,93	S/ 802,23	-	0,00	5,50	401,12	50%	5,50	401,12	50%	5,50	401,12
05.01.03.02	valvula compuerta de bronce de union roscada 1/2"	und	4,00	S/ 64,24	S/ 256,96	-	0,00	2,00	128,48	50%	2,00	128,48	50%	2,00	128,48
05.01.04	tuberías				S/ 198,18										
05.01.04.01	sum./inst/prueba hidraulica/ tub pvc d=1/2" c-5	m	5,70	S/ 13,48	S/ 76,84	-	0,00	2,85	38,42	50%	2,85	38,42	50%	2,85	38,42
05.01.04.02	sum./inst/prueba hidraulica/ tub pvc d=3/4" c-5	m	7,10	S/ 17,09	S/ 121,34	-	0,00	3,55	60,67	50%	3,55	60,67	50%	3,55	60,67
05.01.05	varios				S/ 8.660,20										
05.01.05.01	nicno y tapa de pvc para valvula en pared	und	19,00	S/ 59,94	S/ 1.138,86	-	0,00	15,20	911,09	80%	15,20	911,09	80%	3,80	227,77
05.01.05.02	sistema de cloracion	und	2,00	S/ 3.755,67	S/ 7.511,34	-	0,00	-	0,00	0%	-	0,00	0%	2,00	7.511,34
05.01.06	accesorios				S/ 2.285,90										
05.01.06.01	valvula y accesorios para sistema y tanque	und	2,00	S/ 1.142,95	S/ 2.285,90	-	0,00	-	0,00	0%	-	0,00	0%	2,00	2.285,90
05.01.07	prueba hidraulica				S/ 3.914,56										
05.01.07.01	prueba hidraulica para tubería de agua fría	m	575,67	S/ 6,80	S/ 3.914,56	-	0,00	287,84	1.957,28	50%	287,84	1.957,28	50%	287,84	1.957,28
05.01.08	equipo de bombeo				S/ 9.048,00										
05.01.08.01	suministro /inst. / electrobomba centrifuga, q=2,00 us. a.d.t.=38,00m pot. comercial=3,00 hp.	und	2,00	S/ 2.858,29	S/ 5.716,58	-	0,00	-	0,00	0%	-	0,00	0%	2,00	5.716,58
05.01.08.02	accesorios para caseta tanque elevado	und	1,00	S/ 1.057,14	S/ 1.057,14	-	0,00	-	0,00	0%	-	0,00	0%	1,00	1.057,14
05.01.08.03	accesorios para la bomba	und	2,00	S/ 1.137,14	S/ 2.274,28	-	0,00	-	0,00	0%	-	0,00	0%	2,00	2.274,28
05.01.09	línea de impulsión y conducción de hope tanque elevado				S/ 2.422,69										
05.01.09.01	sum. inst. prueba hid / tub. Ø4" hope con protección u.v sdr16	m	19,00	S/ 54,32	S/ 1.032,08	-	0,00	-	0,00	0%	-	0,00	0%	19,00	1.032,08

**AHREN CONTRATISTAS GENERALES S.A.S.**  
Ing. Roman F. Ruizpe  
REPRESENTANTE

**CONSORCIO CALEZ**  
Ing. José Eugenio Marquina Araujo  
Jefe de Supervisión  
Reg. CIP N° 87295

259  
**CESAR AUGUSTO URBINA VILLALOBOS**  
INGENIERO CIVIL  
Reg. CIP N° 84297

OBRA SALDO DEL MEJORAMIENTO DE LOS SERVICIOS DEL DESEMBARCADERO PESQUERO ARTESANAL DE LA LOCALIDAD DE CUILCA, PROVINCIA DE CAMANA, REGION AREQUIPA  
 UBICACION QUILCA-CAMANA-AREQUIPA  
 ENTIDAD FONDO NACIONAL DE DESARROLLO PESQUERO  
 CONTRATANTE AHREN CONSTRATISTS GENERALES SAC  
 RESIDENT ING. CESAR AUGUSTO URBINA VILLALOBOS DE SILVA  
 SUPERVISOR ING. JOSE MARQUINA ARAUJO

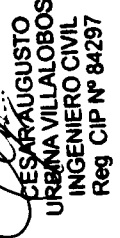
  
 CESAR AUGUSTO URBINA VILLALOBOS  
 INGENIERO CIVIL  
 Reg. CIP N° 84297

PRESUPUESTO REFERENCIAL				VALORACION DE OBRA CONTRATADA										
PARTIDA	DESCRIPCION	UND.	METRADO	PRECIO UNITARIO	PRECIO PARCIAL	ACUMULADO ANTERIOR METRADO P. PARCIAL	%	ACTUAL P. PARCIAL	%	ACUMULADO ACTUAL METRADO P. PARCIAL	%	METRADO P. PARCIAL	%	SALDO
05.01.08.02	sum. inst. prueba hid. tub. Ø 3" hoque con proteccion uv sdr17	m	38,00	S/ 21,79	S/ 828,02	-	0,00	-	0%	0,00	0,00	38,00	828,02	100%
05.01.08.03	sum. inst. prueba hid. tub. Ø 2" hoque con proteccion uv sdr17	m	19,00	S/ 29,61	S/ 562,59	-	0,00	-	0%	0,00	0,00	19,00	562,59	100%
05.01.10	empalmes	und	5,00	S/ 42,16	S/ 210,80	-	0,00	-	0%	0,00	0,00	5,00	210,80	100%
05.01.10.01	empalme a tuberia de agua existente	und	5,00	S/ 42,16	S/ 210,80	-	0,00	-	0%	0,00	0,00	5,00	210,80	100%
05.02	red de desagüe domestico				S/ 79.619,84									
05.02.01	trabajos preliminares				S/ 5.777,63									
05.02.01.01	trazo y replanteo de red	m	92,50	S/ 3,20	S/ 296,00	-	0,00	118,40	40%	37,00	118,40	55,50	177,60	60%
05.02.01.02	corte en losa y muro, e=0,20mt	m	127,00	S/ 3,10	S/ 393,70	-	0,00	157,48	40%	50,80	157,48	76,20	236,22	60%
05.02.01.03	picado en losa y/o muro, e=0,25 mt	m2	26,76	S/ 8,73	S/ 233,79	-	0,00	93,52	40%	10,71	93,52	16,07	140,27	60%
05.02.01.04	relleno de concreto f=210kg/cm2, e=0,25	m3	10,49	S/ 448,52	S/ 4.704,97	-	0,00	1.881,99	40%	4,20	1.881,99	8,29	2.822,98	60%
05.02.01.05	eliminacion de material	m3	10,49	S/ 14,22	S/ 149,17	-	0,00	59,67	40%	4,20	59,67	8,29	89,50	60%
05.02.02	saneamiento				S/ 2.303,56									
05.02.02.01	excavacion de zanja para tuberia	m	33,00	S/ 35,13	S/ 1.159,29	-	0,00	-	0%	0,00	0,00	33,00	1.159,29	100%
05.02.02.02	refino y nivelacion de zanja	m	33,00	S/ 5,87	S/ 187,11	-	0,00	-	0%	0,00	0,00	33,00	187,11	100%
05.02.02.03	preparacion de cana de apoyo (e=10cm)	m	33,00	S/ 21,80	S/ 719,40	-	0,00	-	0%	0,00	0,00	33,00	719,40	100%
05.02.02.04	relleno/compactacion con vibrador/manual	m	13,00	S/ 17,46	S/ 226,98	-	0,00	-	0%	0,00	0,00	13,00	226,98	100%
05.02.02.05	eliminacion material excedente/excavacion de zanja	m	1,32	S/ 8,17	S/ 10,78	-	0,00	-	0%	0,00	0,00	1,32	10,78	100%
05.02.03	cajas de registro				S/ 951,84									
5.02.03.01	caja de registro de 12"x24"	und	1,00	S/ 210,76	S/ 210,76	-	0,00	-	0%	0,00	0,00	1,00	210,76	100%
05.02.03.02	caja de registro de 24"x24" (inc.marco, tapa y registro fabricado)	und	2,00	S/ 370,44	S/ 740,88	-	0,00	-	0%	0,00	0,00	2,00	740,88	100%
5.02.04	tuberias				S/ 1.828,09									
5.02.04.01	instalacion de tuberia pvc sal 2"	m	62,50	S/ 6,94	S/ 433,75	-	0,00	216,88	50%	31,25	216,88	31,25	216,88	50%
05.02.04.02	instalacion de tuberia pvc sal 3"	m	71,00	S/ 9,70	S/ 688,70	-	0,00	344,35	50%	35,50	344,35	35,50	344,35	50%
05.02.04.03	instalacion de tuberia pvc sal 4"	m	59,00	S/ 11,96	S/ 705,64	-	0,00	352,82	50%	29,50	352,82	29,50	352,82	50%
05.02.06	salidas de desagüe y ventilación				S/ 632,28									
05.02.06.01	salida de desagüe de pvc sal d=2"	pto	1,00	S/ 17,88	S/ 17,88	-	0,00	17,88	100%	1,00	17,88	1,00	17,88	100%
05.02.06.02	salida de desagüe de pvc sal d=3"	pto	4,00	S/ 20,75	S/ 83,00	-	0,00	24,90	30%	1,20	24,90	2,80	58,10	70%
05.02.06.03	salida de desagüe de pvc sal d=4"	pto	1,00	S/ 28,17	S/ 28,17	-	0,00	8,45	30%	0,30	8,45	0,70	19,72	70%
05.02.06.04	salida de ventilación de pvc sal d=2"	pto	7,00	S/ 71,89	S/ 503,23	-	0,00	251,62	50%	3,50	251,62	3,50	251,62	50%
05.02.06	aditamentos varios				S/ 7.182,22									
05.02.06.01	factores para desagüe	und	1,00	S/ 957,14	S/ 957,14	-	0,00	-	0%	0,00	0,00	1,00	957,14	100%
05.02.06.02	empalme a red de cesague existente 2"	und	1,00	S/ 169,43	S/ 169,43	-	0,00	-	0%	0,00	0,00	1,00	169,43	100%
05.02.06.03	empalme a red de cesague existente 4"x2"	und	2,00	S/ 179,53	S/ 359,06	-	0,00	-	0%	0,00	0,00	2,00	359,06	100%
05.02.06.04	falsa columna de concreto 0,20x0,15x0,6 mt	und	8,00	S/ 151,09	S/ 1.208,72	-	0,00	846,10	70%	5,60	846,10	6,00	2.100,00	100%
05.02.06.05	diamantina 4" en viga de techo	und	6,00	S/ 350,00	S/ 2.100,00	-	0,00	-	0%	0,00	0,00	6,00	2.100,00	100%
05.02.06.06	diamantina 3" en viga de techo	und	2,00	S/ 350,00	S/ 700,00	-	0,00	-	0%	0,00	0,00	2,00	700,00	100%
05.02.06.07	diamantina 2" en viga de techo	und	2,00	S/ 350,00	S/ 700,00	-	0,00	-	0%	0,00	0,00	2,00	700,00	100%
05.02.06.08	colgador tipo clevis para desagüe	und	16,00	S/ 50,03	S/ 800,48	-	0,00	-	0%	0,00	0,00	16,00	800,48	100%
05.02.06.09	valvula anti-retorno de 6"	und	1,00	S/ 197,39	S/ 197,39	-	0,00	-	0%	0,00	0,00	1,00	197,39	100%
05.02.07	registros				S/ 1.286,83									
05.02.07.01	registro de bronce 2"	und	5,00	S/ 37,88	S/ 189,40	-	0,00	170,46	40%	4,50	170,46	0,50	18,94	10%

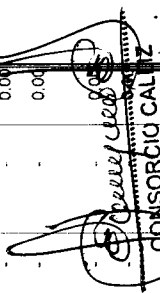
  
 CONSORCIO CALIZ  
 Ing. Jose Eugenio Marquina Araujo  
 Jefe de Supervision  
 Reg. CIP N° 80.005

AHREN CONTRATISTAS GENERALES S.A.S.  
 2.5 Ing. Roman F. Salpe Congacha  
 REPRESENTANTE LEGAL

  
**CESAR AUGUSTO**  
**URBINA VILLALOBOS**  
**INGENIERO CIVIL**  
**Reg CIP N° 84297**

OBRA SALDO DEL MEJORAMIENTO DE LOS SERVICIOS DEL DESEMBARCADERO PESQUERO ARTESANAL DE LA LOCALIDAD DE QUILCA, PROVINCIA DE CAMANA,  
 REGION AREQUIPA  
 UBICACIÓN QUILCA-CAMANA-AREQUIPA  
 ENTIDAD FONDO NACIONAL DE DESARROLLO PESQUERO  
 CONTRATADORA CONTRATISTAS GENERALES SAC  
 RESIDENT ING. CESAR AUGUSTO URBINA VILLALOBOS DE SILVA  
 SUPERVISOR ING. JOSE MARQUINA ARAUJO

PARTIDA	DESCRIPCIÓN	UND.	METRADO	PRECIO UNITARIO	PRECIO PARCIAL	ACUMULADO ANTERIOR			VALORIZACION DE OBRA CONTRATADA			ACUMULADO ACTUAL			SALDO		
						METRADO	%	P. PARCIAL	METRADO	%	P. PARCIAL	METRADO	%	P. PARCIAL	METRADO	%	P. PARCIAL
05.02.07.02	registro de bronce 4"	und	21,00	40,18	843,99	10,50	422,00	0,50	8,40	40%	337,60	18,90	759,59	90%	2,10	84,40	10%
05.02.07.03	registro de bronce 6"	und	2,00	83,96	167,92	1,00	83,96	0,50	0,80	40%	67,17	1,80	151,13	90%	0,20	16,79	10%
05.02.07.04	registro de bronce 3" tipo dado colgado	und	2,00	42,78	85,52	-	-	0,00	-	0%	-	0,00	0,00	0%	2,00	85,52	100%
05.02.08	sumideros				2.172,68												
05.02.08.01	sumidero de 2"	Und	36,00	37,89	1.364,04	18,00	682,02	0,50	14,40	40%	545,62	32,40	1.227,64	90%	3,60	136,40	10%
05.02.08.02	sumidero de 4"	und	14,00	57,78	808,64	7,00	404,32	0,50	5,80	40%	323,46	12,80	727,78	90%	1,40	80,86	10%
05.02.09	prueba de nivelación				835,25												
05.02.09.01	prueba de nivelación para desagüe	m	192,50	3,30	635,25	-	-	0,00	-	0%	-	0,00	0,00	0%	192,50	635,25	100%
05.02.10	prueba hidráulica				878,18												
05.02.10.01	prueba hidráulica de desagüe	m	205,50	3,30	678,15	-	-	0,00	-	0%	-	0,00	0,00	0%	205,50	678,15	100%
05.02.11	canaletas				56.181,21												
05.02.11.01	picado de losa	m	104,45	8,79	911,85	-	-	0,00	-	0%	-	0,00	0,00	0%	104,45	911,85	100%
05.02.11.02	encofrado y desencofrado	m2	5,22	45,12	235,53	-	-	0,00	-	0%	-	0,00	0,00	0%	5,22	235,53	100%
05.02.11.03	reposición de concreto f'c= 210 kg/cm2 para canaletas	m3	7,83	476,17	3.728,41	-	-	0,00	-	0%	-	0,00	0,00	0%	7,83	3.728,41	100%
05.02.11.04	eliminación de material excedente	m3	7,83	42,37	331,76	-	-	0,00	-	0%	-	0,00	0,00	0%	7,83	331,76	100%
05.02.11.05	colocación de rejilla en canaletas de fibra de vidrio	m2	71,94	708,28	50.953,66	-	-	0,00	-	0%	-	0,00	0,00	0%	71,94	50.953,66	100%
05.03	red de agua de mar				375.344,99												
05.03.01	trabajos preliminares				18.343,40												
05.03.01.01	trazo y replanteo de red	m	136,00	3,20	435,20	-	-	0,00	-	0%	-	0,00	0,00	0%	136,00	435,20	100%
05.03.01.02	corte en losa y muro, e=0,20m	m	136,00	3,10	421,60	-	-	0,00	-	0%	-	0,00	0,00	0%	136,00	421,60	100%
05.03.01.03	picado en losa y/o muro, e=0,25 m	m2	136,00	8,73	1.187,28	-	-	0,00	-	0%	-	0,00	0,00	0%	136,00	1.187,28	100%
05.03.01.04	excavación de zanja para tubería	m	136,00	27,30	3.712,80	-	-	0,00	-	0%	-	0,00	0,00	0%	136,00	3.712,80	100%
05.03.01.05	relleno de concreto f'c=210kg/cm2, e=0,25	m3	27,20	448,52	12.189,74	-	-	0,00	-	0%	-	0,00	0,00	0%	27,20	12.189,74	100%
05.03.01.06	eliminación de material	m3	27,20	14,22	386,78	-	-	0,00	-	0%	-	0,00	0,00	0%	27,20	386,78	100%
05.03.02	caseta de captación				9.480,80												
05.03.02.01	accesorios para equipo de succión	und	1,00	8.490,60	8.490,60	-	-	0,00	-	0%	-	0,00	0,00	0%	1,00	8.490,60	100%
05.03.03	equipo de bombeo a cisterna				32.724,18												
05.03.03.01	suministro /inst. i. electrobomba centrífuga, q=3.60 l/s, a.d.l. = 42,50 m. pot. comercial = 5,00 hp	und	2,00	15.224,95	30.449,90	-	-	0,00	-	0%	-	0,00	0,00	0%	2,00	30.449,90	100%
05.03.03.02	accesorios para la bomba	und	2,00	1.137,14	2.274,28	-	-	0,00	-	0%	-	0,00	0,00	0%	2,00	2.274,28	100%
05.03.04	sistema de filtrado - desinfección				6.710,31												
05.03.04.01	equipo de filtrado - desinfección	und	2,00	1.777,86	3.555,72	-	-	0,00	-	0%	-	0,00	0,00	0%	2,00	3.555,72	100%
05.03.04.02	accesorios para sistema de filtrado	und	1,00	2.154,59	2.154,59	-	-	0,00	-	0%	-	0,00	0,00	0%	1,00	2.154,59	100%
05.03.05	red de distribución				12.764,86												
05.03.05.01	excavación de zanja para tubería	m	136,00	27,30	3.712,80	-	-	0,00	-	0%	-	0,00	0,00	0%	136,00	3.712,80	100%
05.03.05.02	refino y nivelación de zanja	m	136,00	5,87	771,12	-	-	0,00	-	0%	-	0,00	0,00	0%	136,00	771,12	100%
05.03.05.03	preparación de cama de apoyo(e=10cm)	m	136,00	21,80	2.962,80	-	-	0,00	-	0%	-	0,00	0,00	0%	136,00	2.962,80	100%
05.03.05.04	suministro / instalación / prueba hidráulica /hub pvc d=3/4" c-5	m	8,00	17,09	136,72	-	-	0,00	-	0%	-	0,00	0,00	0%	8,00	136,72	100%
05.03.05.05	suministro/instalación/ prueba hidráulica/hub pvc d=1" c-5	m	68,00	20,37	1.385,16	-	-	0,00	-	0%	-	0,00	0,00	0%	68,00	1.385,16	100%

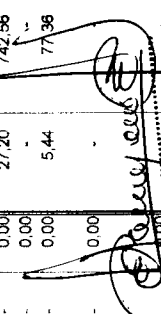
  
**CONSORCIO CALLIZ**  
 Ing. José Domingo Marquina Frajupe  
 Jefe de Supervisión  
 Reg. CIP N° 87295

**CONTRATISTAS GENERALES S.A.C.**  
 Ing. Roman P. Luispe Congacha  
 REPRESENTANTE LEGAL

  
**CESAR AUGUSTO**  
**URBINA VILLALOBOS**  
**INGENIERO CIVIL**  
**Reg CIP N° 84297**

OBRA SALDO DEL MEJORAMIENTO DE LOS SERVICIOS DEL DESEMBARCADERO PESQUERO ARTESANAL DE LA LOCALIDAD DE OUILCA, PROVINCIA DE CAMANA, REGION AREQUIPA  
 UBICACIÓN QUILCA-CAMANA-AREQUIPA  
 ENTIDAD FONDO NACIONAL DE DESARROLLO PESQUERO  
 CONTRATISTA AHREN CONTRATISTS GENERALES SAC  
 RESIDENT ING. CESAR AUGUSTO URBINA VILLALOBOS DE SILVA  
 SUPERVISOR ING. JOSE MARQUINA ARAUJO

PRESUPUESTO REFERENCIAL										VALORIZACION DE OBRA CONTRATADA										
PARTIDA	DESCRIPCIÓN	UND.	METRADO	PRECIO UNITARIO	PRECIO PARCIAL	ACUMULADO ANTERIOR METRADO	ACUMULADO ANTERIOR P. PARCIAL	%	METRADO	ACTUAL P. PARCIAL	%	METRADO	ACTUAL P. PARCIAL	%	ACUMULADO ACTUAL METRADO	ACUMULADO ACTUAL P. PARCIAL	%	METRADO	SALDO P. PARCIAL	%
05.03.05.06	suministro/instalación prueba hidráulica/tub pvc d=1 1/2" c=5	m	30,00	S/ 22,31	S/ 669,30	-	-	0,00	4,50	100,40	15%	4,50	100,40	15%	4,50	100,40	15%	25,50	568,91	85%
05.03.05.07	suministro/instalación prueba hidráulica/tub pvc d=3" c=5	m	30,00	S/ 24,67	S/ 740,10	-	-	0,00	4,50	111,02	15%	4,50	111,02	15%	4,50	111,02	15%	25,50	628,09	85%
05.03.05.08	relleno/compactación con vibrador/manual	m	136,00	S/ 17,46	S/ 2.374,56	-	-	0,00	-	-	0%	-	-	0%	0,00	0,00	0%	136,00	2.374,56	100%
05.03.06	salida de agua de mar				S/ 1.450,11	-	-	0,00	-	-	0%	-	-	0%	0,00	0,00	0%	0,00	0,00	0%
05.03.06.01	salida de agua mar con tubería de pvc-sap 3/4"	pto	2,00	S/ 103,83	S/ 207,66	-	-	0,00	-	-	0%	-	-	0%	0,00	0,00	0%	2,00	207,66	100%
05.03.06.02	salida de agua mar con tubería de pvc-sap 1"	pto	5,00	S/ 120,43	S/ 602,15	-	-	0,00	-	-	0%	-	-	0%	0,00	0,00	0%	5,00	602,15	100%
05.03.06.03	salida de agua mar con tubería de pvc-sap 1 1/2"	pto	5,00	S/ 128,06	S/ 640,30	-	-	0,00	-	-	0%	-	-	0%	0,00	0,00	0%	5,00	640,30	100%
05.03.07	valvulas				S/ 2.877,27	-	-	0,00	-	-	0%	-	-	0%	0,00	0,00	0%	0,00	0,00	0%
05.03.07.01	valvula compuerta de bronce de 1/2"	und	5,00	S/ 62,70	S/ 313,50	-	-	0,00	-	-	0%	-	-	0%	0,00	0,00	0%	5,00	313,50	100%
05.03.07.02	valvula compuerta de bronce de union roscada 3/4"	und	4,00	S/ 72,93	S/ 281,72	-	-	0,00	-	-	0%	-	-	0%	0,00	0,00	0%	4,00	281,72	100%
05.03.07.03	valvula compuerta de bronce de 1"	und	5,00	S/ 136,24	S/ 681,20	-	-	0,00	-	-	0%	-	-	0%	0,00	0,00	0%	5,00	681,20	100%
05.03.07.04	valvula compuerta de bronce de 1 1/2"	und	5,00	S/ 181,76	S/ 908,80	-	-	0,00	-	-	0%	-	-	0%	0,00	0,00	0%	5,00	908,80	100%
05.03.07.05	valvula compuerta de bronce de 3"	und	1,00	S/ 229,85	S/ 229,85	-	-	0,00	-	-	0%	-	-	0%	0,00	0,00	0%	1,00	229,85	100%
05.03.07.06	llave grifo de negro de 3/4"	und	5,00	S/ 90,44	S/ 452,20	-	-	0,00	-	-	0%	-	-	0%	0,00	0,00	0%	5,00	452,20	100%
05.03.08	varios				S/ 119,88	-	-	0,00	-	-	0%	-	-	0%	0,00	0,00	0%	0,00	0,00	0%
05.03.08.01	nicho y tapa de pvc para valvula en pared	und	2,00	S/ 59,94	S/ 119,88	-	-	0,00	-	-	0%	-	-	0%	0,00	0,00	0%	2,00	119,88	100%
05.03.09	equipo de bombeo agua salada a tanque elevado				S/ 64.823,46	-	-	0,00	-	-	0%	-	-	0%	0,00	0,00	0%	0,00	0,00	0%
05.03.09.01	suministro (inst. / electrobomba centrifuga, 0=2,00 us, a.d.t.=4700m, pot. comercial=4,00 hp.	und	2,00	S/ 31.274,59	S/ 62.549,18	-	-	0,00	-	-	0%	-	-	0%	0,00	0,00	0%	2,00	62.549,18	100%
05.03.09.02	accesorios para la bomba	und	2,00	S/ 1.137,14	S/ 2.274,28	-	-	0,00	-	-	0%	-	-	0%	0,00	0,00	0%	2,00	2.274,28	100%
05.03.10	sistema de tratamiento cloracion - desinfeccion				S/ 1.780,10	-	-	0,00	-	-	0%	-	-	0%	0,00	0,00	0%	0,00	0,00	0%
05.03.10.01	accesorios para sistema de cloracion - desinfeccion	und	2,00	S/ 890,05	S/ 1.780,10	-	-	0,00	-	-	0%	-	-	0%	0,00	0,00	0%	2,00	1.780,10	100%
05.03.11	empalmes y pruebas a tuberías existentes				S/ 963,76	-	-	0,00	-	-	0%	-	-	0%	0,00	0,00	0%	0,00	0,00	0%
05.03.11.01	empalme a tubería de agua salada existente	und	11,00	S/ 42,16	S/ 463,76	-	-	0,00	-	-	0%	-	-	0%	0,00	0,00	0%	11,00	463,76	100%
05.03.11.02	pruebas a tuberías de agua salada existentes	gib	1,00	S/ 500,00	S/ 500,00	-	-	0,00	-	-	0%	-	-	0%	0,00	0,00	0%	1,00	500,00	100%
05.03.12	planta de tratamiento de agua de mar				S/ 224.307,36	-	-	0,00	-	-	0%	-	-	0%	0,00	0,00	0%	0,00	0,00	0%
05.03.12.01	expediente e implementación de una planta de tratamiento de agua de mar para el lavado de los productos hidrobiológicos	gib	1,00	S/ 224.307,36	S/ 224.307,36	-	-	0,00	-	-	0%	-	-	0%	0,00	0,00	0%	1,00	224.307,36	100%
05.04	emisor submarino / afluentes				S/ 118.115,60	-	-	0,00	-	-	0%	-	-	0%	0,00	0,00	0%	0,00	0,00	0%
05.04.01	obras preliminares				S/ 815,60	-	-	0,00	-	-	0%	-	-	0%	0,00	0,00	0%	0,00	0,00	0%
05.04.01.01	trazo y replanteo de red	m	16,00	S/ 3,20	S/ 51,20	-	-	0,00	-	-	0%	-	-	0%	0,00	0,00	0%	16,00	51,20	100%
05.04.01.02	corte en losa y muro, e=0,20mt	m	2,00	S/ 3,10	S/ 6,20	-	-	0,00	-	-	0%	-	-	0%	0,00	0,00	0%	2,00	6,20	100%
05.04.01.03	picado en losa y/o muro, e=0,25 mt	m2	1,60	S/ 8,73	S/ 13,97	-	-	0,00	-	-	0%	-	-	0%	0,00	0,00	0%	1,60	13,97	100%
05.04.01.04	relleno de concreto f'c=210kg/cm2, e=0,25	m3	0,96	S/ 448,52	S/ 430,58	-	-	0,00	-	-	0%	-	-	0%	0,00	0,00	0%	0,96	430,58	100%
05.04.01.05	eliminación de material	m3	0,96	S/ 14,22	S/ 13,65	-	-	0,00	-	-	0%	-	-	0%	0,00	0,00	0%	0,96	13,65	100%

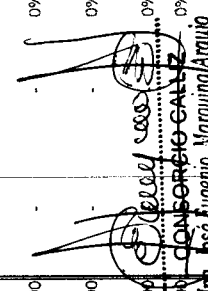
  
**CONSERJE GENERAL**  
**Ing. José Eugenio Marquina Araujo**  
**Jefe de Supervisión**  
**Reg. CIP N° 87295**

**AHREN CONTRATISTAS GENERALES S.A.C.**  
**Ing. Roman Felipe Congacha**  
**REPRESENTANTE LEGAL**



**CESAR AUGUSTO  
URBINA VILLALOBOS**  
INGENIERO CIVIL  
Reg. CIP N° 84297

OBRA SALDO DEL MEJORAMIENTO DE LOS SERVICIOS DEL DESEMBARCADERO PESQUERO ARTESANAL DE LA LOCALIDAD DE QUILCA, PROVINCIA DE CAMANA, REGION AREQUIPA  
UBICACIÓN QUILCA-CAMANA-AREQUIPA  
ENTIDAD FONDO NACIONAL DE DESARROLLO PESQUERO  
CONTRAT. AHREN CONSTRATISTS GENERALES SAC  
RESIDENT ING. CESAR AUGUSTO URBINA VILLALOBOS DE SILVA  
SUPERVIS ING. JOSE MARQUINA ARAUJO

PRESUPUESTO REFERENCIAL				VALORACIÓN DE OBRA CONTRATADA									
PARTIDA	DESCRIPCIÓN	UND.	METRADO	PRECIO UNITARIO	PRECIO PARCIAL	ACUMULADO ANTERIOR METRADO P. PARCIAL	%	ACTUAL METRADO P. PARCIAL	%	ACUMULADO ACTUAL METRADO P. PARCIAL	%	BALDO METRADO P. PARCIAL	%
05.04.02	<b>movimiento de tierras</b>				<b>662,77</b>								
05.04.02.01	excavación de zanja para tubería	m	8,00	S/ 35,13	S/ 281,04	-	0,00	-	0%	0,00	0%	8,00	281,04 100%
05.04.02.02	refino y nivelación de zanja	m	8,00	S/ 5,67	S/ 45,36	-	0,00	-	0%	0,00	0%	8,00	45,36 100%
05.04.02.03	preparación de cama de apoyo (e=10cm)	m	8,00	S/ 21,80	S/ 174,40	-	0,00	-	0%	0,00	0%	8,00	174,40 100%
05.04.02.04	relleno/compactación con vibrador/manual	m	8,00	S/ 17,46	S/ 139,68	-	0,00	-	0%	0,00	0%	8,00	139,68 100%
05.04.02.05	eliminación material excedente/excavación de zanja	m3	6,40	S/ 8,17	S/ 52,29	-	0,00	-	0%	0,00	0%	6,40	52,29 100%
05.04.03	<b>trampa de sólidos</b>				<b>1.230,05</b>								
05.04.03.01	trampa de sólidos incluido accesorios	und	1,00	S/ 1.230,05	S/ 1.230,05	-	0,00	0,75	75%	922,54	75%	0,25	307,51 25%
05.04.04	<b>trampa de grasas</b>				<b>738,03</b>								
05.04.04.01	trampa de grasas incluido accesorios	und	0,60	S/ 1.230,05	S/ 738,03	-	0,00	0,45	75%	553,52	75%	0,15	184,51 25%
05.04.05	<b>tanque séptico</b>				<b>742,28</b>								
05.04.05.01	tanque séptico incluido accesorios	und	0,60	S/ 1.237,14	S/ 742,28	-	0,00	-	0%	0,00	0%	0,60	742,28 100%
05.04.06	<b>camara de reunión</b>				<b>220,37</b>								
05.04.06.01	puerta metálica lac 1/16" con marco 2"x2"x1/4"	m2	1,00	S/ 220,37	S/ 220,37	-	0,00	-	0%	0,00	0%	1,00	220,37 100%
05.04.07	<b>equipo de bombeo</b>				<b>93.368,56</b>								
05.04.07.01	suministro de electrobomba sumergible q=11.00 lps hdt=67.00 m pot. comercial=20.00 hp	und	2,00	S/ 44.968,08	S/ 88.136,12	-	0,00	-	0%	0,00	0%	2,00	88.136,12 100%
05.04.07.02	tubería de hierro fundido o acero sch40 de cn 110mm	m	2,00	S/ 198,26	S/ 396,52	-	0,00	-	0%	0,00	0%	2,00	396,52 100%
05.04.07.03	accesorios para bombas sumergibles	und	3,00	S/ 1.137,14	S/ 3.411,42	-	0,00	-	0%	0,00	0%	3,00	3.411,42 100%
05.04.07.04	construcción de caseta de bombec de emisor	und	0,15	S/ 9.430,00	S/ 1.414,50	-	0,00	0,12	80%	1.131,60	80%	0,03	282,90 20%
05.04.08	<b>suministro de tuberías</b>				<b>470,40</b>								
05.04.08.01	suministro de tubería hdpe lisa hojpe pecc-100 dext 160	m	8,00	S/ 58,80	S/ 470,40	-	0,00	-	0%	0,00	0%	8,00	470,40 100%
05.04.09	<b>termofusión</b>				<b>1.588,04</b>								
05.04.09.01	servicio de termofusión de tuberías hasta 160	glb	0,05	S/ 31.760,84	S/ 1.588,04	-	0,00	-	0%	0,00	0%	0,05	1.588,04 100%
05.04.10	<b>ultrasonido-control de calidad</b>				<b>8.050,85</b>								
05.04.10.01	inspección ultrasónica de junta	glb	1,00	S/ 8.050,85	S/ 8.050,85	-	0,00	-	0%	0,00	0%	1,00	8.050,85 100%
05.04.11	<b>lanzamiento y hundimiento</b>				<b>10.508,65</b>								
05.04.11.01	prueba en marcha de emisor submarino	glb	1,00	S/ 10.508,65	S/ 10.508,65	-	0,00	-	0%	0,00	0%	1,00	10.508,65 100%
05.05	<b>aparatos y accesorios sanitarios</b>				<b>54.354,91</b>								
05.05.01	<b>aparatos sanitarios</b>				<b>16.943,58</b>								
05.05.01.01	inodoro color blanco con asiento	pza	18,00	S/ 646,82	S/ 11.642,76	12,60	8,149,93	5,40	30%	3.492,83	30%	0,00	0,00 0%
05.05.01.02	inifanero	pza	7,00	S/ 757,28	S/ 5.300,82	-	0,00	6,65	95%	5.035,78	95%	0,35	265,04 5%
05.05.02	<b>lavatorios</b>				<b>37.421,33</b>								
05.05.02.01	lavatorio de pared	pza	3,00	S/ 486,63	S/ 1.459,89	-	0,00	-	0%	0,00	0%	3,00	1.459,89 100%
05.05.02.02	lavatorio de cocina de acero inoxidable	pza	2,00	S/ 1.708,22	S/ 3.416,44	-	0,00	-	0%	0,00	0%	2,00	3.416,44 100%
05.05.02.03	duchas cromadas de cabeza giratoria y llavele	pza	9,00	S/ 283,89	S/ 2.555,01	-	0,00	-	0%	0,00	0%	9,00	2.555,01 100%

**CONSORCIO CALIZ**  
Ing. José Eugenio Marquina Araujo  
Jefe de Supervisión  
- Reg. CIP N° 87295

**AHREN CONTRATISTAS GENERALES S.A.C.**

Ing. Roman F. Felipe Congacha  
REPRESENTANTE LEGAL



OBRA SALDO DEL MEJORAMIENTO DE LOS SERVICIOS DEL DESEMBARCADERO PESQUERO ARTESANAL DE LA LOCALIDAD DE QUILCA, PROVINCIA DE CAMANA, REGION AREQUIPA  
 UBICACIÓN QUILCA-CAMANA-AREQUIPA  
 ENTIDAD FONDO NACIONAL DE DESARROLLO PESQUERO  
 CONTRATISTA AHREN CONSTRATISTS GENERALES SAC  
 RESIDENT ING. CESAR AGUSTO URBINA VILLALOBOS DE SILVA  
 SUPERVISOR ING. JOSE MARQUINA ARAUJO

PRESUPUESTO REFERENCIAL				VALORIZACIÓN DE OBRA CONTRATADA									
PARTIDA	DESCRIPCIÓN	UND.	METRADO	PRECIO UNITARIO	PRECIO PARCIAL	ACUMULADO ANTERIOR METRADO P. PARCIAL	%	ACTUAL METRADO P. PARCIAL	%	ACUMULADO ACTUAL METRADO P. PARCIAL	%	SALDO METRADO P. PARCIAL	%
05.05.02.04	grifera para lavadero	pza	22,00	S/ 227,41	S/ 5.003,02	-	0,00	-	0,00	0,00	0,00	22,00	100%
05.05.02.05	papelera con eje adhesivo con silicona blanco	pza	18,00	S/ 168,41	S/ 3.031,38	-	0,00	-	0,00	0,00	0,00	18,00	100%
05.05.02.06	loallero de barra	pza	9,00	S/ 182,31	S/ 1.640,79	-	0,00	-	0,00	0,00	0,00	9,00	100%
05.05.02.07	manilluvio / grifo	pza	6,00	S/ 1.816,41	S/ 10.898,46	-	0,00	-	0,00	0,00	0,00	6,00	100%
05.05.02.08	ovallin blanco de losa vetrificada	pza	18,00	S/ 523,13	S/ 9.416,34	12,60	0,70	-	0,00	12,60	6,591,44	5,40	30%
TOTAL COSTO DIRECTO					S/ 66.512,51	18.428,37		26.323,32		42.751,69		613.760,83	
GASTOS GENERALES				5,5%	S/ 3.659,39	903,56		1.447,78		2.351,34		33.756,85	
UTILIDAD				2,5%	S/ 1.662,81	410,71		658,08		1.068,79		15.344,02	
MONTO VALORIZADO					S/ 70.834,71	17.742,63		28.429,19		46.171,82		662.861,70	
FACTOR DE RELACION				1,0000000									
MONTO VALORIZADO POR FACTOR DE RELACION					S/ 70.834,71	17.742,63		28.429,19		46.171,82		662.861,70	
IGV				18,00%	S/ 12.750,25	3.193,67		5.117,25		8.310,93		119.315,11	
MONTO TOTAL CONTRATADO					S/ 83.584,96	20.836,30		33.546,44		54.492,75		782.176,81	
AVANCE FISICO DE LA OBRA				100,00%		2,50%		4,0%		6,51%		83,49%	

  
**CESAR AGUSTO URBINA VILLALOBOS**  
 INGENIERO CIVIL  
 Reg. CIP N° 84297

**AHREN CONTRATISTAS GENERALES S.A.R.**  
  
**Ing. Román F. Luispe Congacha**  
 REPRESENTANTE LEGAL.

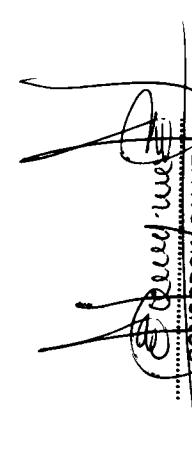
  
**CONSORCIO CALLIZ**  
 Ing. José Eugenio Marquina Araujo  
 Jefe de Supervisión  
 Reg. CIP N° 87295

# EQUIPAMIENTO E IMPACTO AMBIENTAL

  
**CESAR AUGUSTO  
URBINA VILLALOBOS**  
INGENIERO CIVIL  
Reg. CIP N° 84297

**AHREN CONTRATISTAS GENERALES S.A.C.**

  
-----  
**Ing. Roman F. Quispe Congacha**  
REPRESENTANTE LEGAL

  
-----  
**CONSORCIO CALLIZ**  
*Ing. José Eugenio Marquina Arzujo*  
Jefe de Supervisión  
Reg. CIP N° 87295

**VALORIZACIÓN N° 02  
(DEL 01 DE ENERO AL 31 DE ENERO DEL 2020)  
EQUIPAMIENTO E IMPACTO AMBIENTAL**

OBRA DE LA LOCALIDAD DE QUILCA, PROVINCIA DE CAMANA, REGION AREQUIPA  
UBICACIÓN QUILCA-CAMANA-AREQUIPA  
ENTIDAD FONDO NACIONAL DE DESARROLLO PESQUERO  
CONTRATANTE AHREN CONTRATISTAS GENERALES SAC  
RESIDENT ING. CESAR AUGUSTO URBINA VILLALOBOS DE SILVA  
SUPERVISOR ING. JOSE MARQUINA ARAUJO

PARTIDA	DESCRIPCIÓN	PRESUPUESTO REFERENCIAL			VALORIZACIÓN DE OBRA CONTRATADA				SALDO		
		UND.	METRADO	PRECIO UNITARIO	PRECIO PARCIAL	METRADO	ACTUAL P. PARCIAL	%	ACUMULADO ACTUAL P. PARCIAL	METRADO	%
<b>04</b>	<b>EQUIPAMIENTO</b>				<b>884.836,97</b>						
06.01	suministro de cámara frigorífica de 5 tm 0°c	gib	1,00	S/ 91.408,40	S/ 91.408,40	0,30	27.421,92	30%	0,30	0,30	0,70
06.02	suministro de cámara frigorífica de 10 tm 0°c	gib	1,00	S/ 98.163,24	S/ 98.163,24	0,30	29.448,97	30%	0,30	0,30	0,70
06.03	suministro de productor de hielo en bloques de 10 tm	gib	1,00	S/ 459.662,40	S/ 459.662,40	0,30	137.898,72	30%	0,30	0,30	0,70
06.04	suministro de enfriador de agua +15°	gib	1,00	S/ 48.662,40	S/ 48.662,40	-	-	0%	0,00	0,00	1,00
06.05	equipamiento tareas previas	gib	1,00	S/ 67.612,19	S/ 67.612,19	-	-	0%	0,00	0,00	1,00
06.06	accesorios para transporte y estiba	gib	1,00	S/ 65.520,04	S/ 65.520,04	-	-	0%	0,00	0,00	1,00
06.07	accesorios para personal operativo	gib	1,00	S/ 16.500,00	S/ 16.500,00	-	-	0%	0,00	0,00	1,00
06.08	mobiliario varios	gib	1,00	S/ 37.309,30	S/ 37.309,30	-	-	0%	0,00	0,00	1,00
<b>06.09</b>	<b>equipamiento de obras complementarias</b>				<b>12.929,38</b>						
06.09.01	mesa de melamine acabado cedro de 18 mm canto grueso de 3.00x0.80m	und	1,00	S/ 1.000,00	S/ 1.000,00	-	-	0%	0,00	0,00	1,00
06.09.02	escritorios de melamine con 3 cajones	und	3,00	S/ 900,00	S/ 2.700,00	-	-	0%	0,00	0,00	3,00
06.09.03	mueble de melamine de 15 mm resistente a la humedad de 20 compartimientos de 40x0.40x0.45 desinfección entrega industrial	und	1,00	S/ 1.000,00	S/ 1.000,00	-	-	0%	0,00	0,00	1,00
06.09.04	cama de madera guardián	und	1,00	S/ 600,00	S/ 600,00	-	-	0%	0,00	0,00	1,00
06.09.05	armarios de pvc para deposito desinfección	und	2,00	S/ 850,00	S/ 1.700,00	-	-	0%	0,00	0,00	2,00
06.09.06	lavadero de acero inoxidable 316l	und	2,00	S/ 2.964,69	S/ 5.929,38	-	-	0%	0,00	0,00	2,00

**AHREN CONTRATISTAS GENERALES S.A.C.**

**CONSORCIO CALIZ**  
Ing. Eugenio Marquina Araujo  
Jefe de Supervisión  
Reg. CIP N° 87295

Ing. Roman F. Quispe Corgachan  
REPRESENTANTE LT. A

CESAR AUGUSTO URBINA VILLALOBOS  
INGENIERO CIVIL  
Reg. CIP N° 84297

Impacto ambiental en obras complementarias																	
07	manejo de residuos sólidos y líquidos	und	7,00	S/	220,00	S/	11,980,00	S/	50%	770,00	0,50	3,50	770,00	0,50	3,50	770,00	50%
07.01	contenedores de residuos sólidos	und	7,00	S/	220,00	S/	11,980,00	S/	50%	770,00	0,50	3,50	770,00	0,50	3,50	770,00	50%
07.01.01	suministro e instalación de contenedores de residuos sólidos	und	7,00	S/	220,00	S/	11,980,00	S/	50%	770,00	0,50	3,50	770,00	0,50	3,50	770,00	50%
07.01.02	área de almacenamiento temporal de residuos sólidos	gib	1,00	S/	1,200,00	S/	1,200,00	S/	50%	600,00	0,50	0,50	600,00	0,50	0,50	600,00	50%
07.01.03	cilindros metálicos para almacenamiento de residuos líquidos peligrosos	und	2,00	S/	420,00	S/	840,00	S/	50%	420,00	0,50	1,00	420,00	0,50	1,00	420,00	50%
07.01.04	alquiler baños químicos 6 unidades incl. instalación, operación y mantenimiento	mes	4,00	S/	1,800,00	S/	7,200,00	S/	50%	3,600,00	0,50	2,00	3,600,00	0,50	2,00	3,600,00	50%
07.01.05	transporte y disposición de residuos peligrosos	vje	4,00	S/	300,00	S/	1,200,00	S/	50%	600,00	0,50	2,00	600,00	0,50	2,00	600,00	50%
07.02	capacitación en temas ambientales y seguridad			S/	4,800,00	S/	4,800,00	S/	50%	500,00	0,50	2,00	500,00	0,50	2,00	500,00	50%
07.02.01	capacitación de seguridad salud y medioambiente en obra para todo el personal	mes	4,00	S/	250,00	S/	1,000,00	S/	0%	-	0,00	0,00	-	0,00	0,00	-	0%
07.02.02	capacitación sobre temas ambientales - pescadores	mes	4,00	S/	750,00	S/	3,000,00	S/	0%	-	0,00	0,00	-	0,00	0,00	-	0%
07.02.03	simulacro de evacuación por sismo y tsunami	und	1,00	S/	400,00	S/	400,00	S/	0%	-	0,00	0,00	-	0,00	0,00	-	0%
07.02.04	simulacro de derrame de sustancias peligrosas	und	1,00	S/	400,00	S/	400,00	S/	0%	-	0,00	0,00	-	0,00	0,00	-	0%
07.03	mitigación impactos en medio ambiente			S/	2,750,00	S/	2,750,00	S/	50%	600,00	0,50	0,50	600,00	0,50	0,50	600,00	50%
07.03.01	serv. de monitoreo ambiental calidad aire, agua, ruido	gib	1,00	S/	1,200,00	S/	1,200,00	S/	50%	600,00	0,50	0,50	600,00	0,50	0,50	600,00	50%
07.03.02	medidas mitigación emisión de polvo	gib	1,00	S/	400,00	S/	400,00	S/	50%	200,00	0,50	0,50	200,00	0,50	0,50	200,00	50%
07.03.03	medidas mitigación ruidos	gib	1,00	S/	650,00	S/	650,00	S/	50%	325,00	0,50	0,50	325,00	0,50	0,50	325,00	50%
07.03.04	medidas de mitigación contaminación agua	gib	1,00	S/	500,00	S/	500,00	S/	50%	250,00	0,50	0,50	250,00	0,50	0,50	250,00	50%
07.04	programa de contingencias			S/	1,800,00	S/	1,800,00	S/	50%	600,00	0,50	0,50	600,00	0,50	0,50	600,00	50%
07.04.01	primeros auxilios	gib	1,00	S/	1,200,00	S/	1,200,00	S/	50%	300,00	0,50	0,50	300,00	0,50	0,50	300,00	50%
07.04.02	contra derrames de sustancias peligrosas	gib	1,00	S/	600,00	S/	600,00	S/	0%	-	0,00	0,00	-	0,00	0,00	-	0%
07.05	programa de cierre de obra			S/	800,00	S/	800,00	S/	0%	-	0,00	0,00	-	0,00	0,00	-	0%
07.05.01	desmantelamiento de estructuras temporales	gib	1,00	S/	800,00	S/	800,00	S/	0%	-	0,00	0,00	-	0,00	0,00	-	0%

TOTAL COSTO DIRECTO	918,895,32	S/	203,534,61	203,534,61	716,360,71
GASTOS GENERALES	50,594,24	11,184,40	11,184,40	38,388,84	
UTILIDAD	22,997,38	5,088,37	5,088,37	17,909,02	
MONTO VALORIZADO	993,486,98	219,817,38	219,817,38	773,668,60	
FACTOR DE RELACION	1,000000	219,817,38	219,817,38	773,668,60	
MONTO VALORIZADO POR FACTOR DE RELACION	993,486,98	38,587,13	38,587,13	138,280,53	
IGV	1,172,314,64	259,384,51	259,384,51	912,930,13	
MONTO TOTAL CONTRATADO	100,00%	22,13%	22,13%	77,87%	
AVANCE FISICO DE LA OBRA					

AMHREN CONTRATISTAS GENERALES S.A.S.  
 Ing. Roman F. ...  
 REPRESENTANTE

CONSORCIO CALIZ  
 Ing. José Eugenio Marquina Ardujo  
 Jefe de Supervisión  
 Reg. CIP N° 87295

CESAR AUGUSTO  
 URBINA VILALOBOS  
 INGENIERO CIVIL  
 Reg. CIP N° 84297

**5.3.2 PLANILLA DE METRADOS**

  
**CESAR AUGUSTO  
URBINA VILLALOBOS**  
INGENIERO CIVIL  
Reg CIP N° 84297

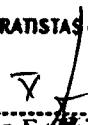
**AHREN CONTRATISTAS GENERALES S.A.C.**  
  
-----  
**Ing. Roman F. Quispe Congacha**  
REPRESENTANTE LEGAL

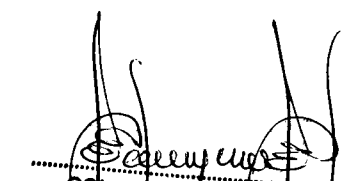
  
-----  
**CONSORCIO CALIZ**  
**Ing. Jose Eugenio Marquina Araujo**  
Jefe de Supervisión  
Reg. CIP N° 87295

**OBRAS PORTUARIAS**

  
**CESAR AUGUSTO  
URBINA VILLALOBOS  
INGENIERO CIVIL  
Reg. CIP N° 84297**

**AHREN CONTRATISTAS GENERALES S.A.C.**

  
**Ing. Roman E. Dispe Congacha  
REPRESENTANTE LEGAL**

  
**CONSORCIO CALLIZ  
Ing. Jose Eugenio Marquina Araujo  
Jefe de Supervisión  
Reg. CIP N° 87295**

# PLANILLA DE METRADOS VALORIZACIÓN N° 02

## OBRAS PORTUARIAS

OBRA

SALDO DEL MEJORAMIENTO DE LOS SERVICIOS DEL DESEMBARCADERO PESQUERO ARTESANAL DE LA LOCALIDAD DE QUILCA, PROVINCIA DE CAMANA, REGION AREQUIPA

QUILCA-CAMANA-AREQUIPA

ENTIDAD FONDO NACIONAL DE DESARROLLO PESQUERO

CONTRATISTA AHREN CONTRATISTAS GENERALES SAC

RESIDENTE ING. CESAR AUGUSTO URBINA VILLALOBOS DE SILVA

SUPERVISOR ING. JOSE MARQUINA ARAUJO

PARTIDA	DESCRIPCIÓN	UND.	METRADO	ACUMULADO ANTERIOR		ACTUAL		ACUMULADO ACTUAL		SALDO
				METRADO	%	METRADO	%	METRADO	%	
<b>01</b>	<b>Obras portuarias</b>									
01.01	Obras provisionales									
01.01.01	carriel de obra	und	1,00	1,00	100%	-	0%	1,00	100%	0,00
01.01.02	mobilización y desmovilización de equipos y maquinarias	gib	1,00	0,50	50%	0,20	20%	0,70	70%	0,30
01.01.03	trazo y replanteo de obra	mes	4,00	1,00	25%	1,00	25%	2,00	50%	2,00
01.01.04	fiere terrestre de materiales	kg	50.000,00	12.500,00	25%	7.500,00	15%	20.000,00	40%	30.000,00
01.01.05	agua para la construcción	mes	4,00	1,00	25%	1,00	25%	2,00	50%	2,00
01.01.06	energía para la obra	mes	4,00	1,00	25%	1,00	25%	2,00	50%	2,00
01.01.07	limpieza final de la obra	gib	1,00	-	0%	-	0%	0,00	0%	1,00
01.01.08	caseta para contratista y supervisión	m2	50,00	50,00	100%	-	0%	50,00	100%	0,00
01.01.09	retiro de sistema de defensa existente	gib	1,00	-	0%	1,00	100%	1,00	100%	0,00
<b>01.02</b>	<b>seguridad y salud en obra</b>									
01.02.01	elaboración, implementación y administración del plan de seguridad y salud en el trabajo	gib	1,00	1,00	100%	-	0%	1,00	100%	0,00
01.02.02	equipo de protección individual	gib	1,00	0,25	25%	0,25	25%	0,50	50%	0,50
01.02.03	equipo de protección colectiva	gib	1,00	0,25	25%	0,25	25%	0,50	50%	0,50
01.02.04	señalización temporal de seguridad	gib	1,00	0,25	25%	0,25	25%	0,50	50%	0,50
<b>01.03</b>	<b>sistema de defensa y amarre</b>									
01.03.01	limpieza de pilotes de concreto armado 50 cm x 50 cm	und	24,00	-	0%	-	0%	0,00	0%	24,00
01.03.02	sum. e inst. de abrazaderas metálicas (inc. montaje y soldadura)	und	38,00	-	0%	-	0%	0,00	0%	38,00
01.03.03	sum. e inst. de topes de madera (inc. varilla roscaada)	und	38,00	-	0%	-	0%	0,00	0%	38,00
01.03.04	sum. e inst. de viga w12x45	m	63,60	-	0%	31,80	50%	31,80	50%	31,80
01.03.05	sum. e inst. de viga w16x87	m	91,80	-	0%	45,90	50%	45,90	50%	45,90
01.03.06	sum. e instalación de cajón metálico en muelle espigón	und	10,00	-	0%	-	0%	0,00	0%	10,00
01.03.07	arenado y pintura en estructuras metálicas	m2	198,57	-	0%	-	0%	0,00	0%	198,57
01.03.08	sum. e inst. de parantes y largueros de madera en muelle margina	m	51,00	-	0%	10,20	20%	10,20	20%	40,80
01.03.09	sum. e inst. de parantes y largueros de madera en muelle espigón y plataforma de descarga	m	52,20	-	0%	10,44	20%	10,44	20%	41,76

AHREN CONTRATISTAS GENERALES S.A.S.

CONSORCIO CALIZ  
Ing. José Eugenio Marquina Araujo  
Jefe de Supervisión  
Reg. CIP N° 87295

Ing. Roman F. Luispe Congacha  
REPRESENTANTE LEGAL  
Reg. CIP N° 84297

248

OBRAS PORTUARIAS

OBRA

SALDO DEL MEJORAMIENTO DE LOS SERVICIOS DEL DESEMBARCADERO PESQUERO ARTESANAL DE LA LOCALIDAD DE QUILCA, PROVINCIA DE CAMANA, REGION AREQUIPA

ENTIDAD QUILCA-CAMANA-AREQUIPA

FONDO NACIONAL DE DESARROLLO PESQUERO

CONTRATISTA AHREN CONTRATISTS GENERALES SAC

RESIDENTE ING. CESAR AUGUSTO URBINA VILLALOBOS DE SILVA

SUPERVISOR ING. JOSE MARQUINA ARAUJO

PRESUPUESTO REFERENCIAL			PLANILLA DE METRADOS								
PARTIDA	DESCRIPCIÓN	UND.	METRADO	ACUMULADO ANTERIOR METRADO	ACUMULADO ANTERIOR %	ACTUAL METRADO	ACTUAL %	ACUMULADO ACTUAL METRADO	ACUMULADO ACTUAL %	SALDO METRADO	SALDO %
01.03.10	sum. e inst. de calzos de madera con alfilero en muelle marginal, espigón y plataforma de descarga	m	73,86	-	0%	-	0%	0,00	0%	73,86	100,00
01.03.11	sum. e inst. de tacho de madera 14 mm x10"	m	51,00	-	0%	-	0%	0,00	0%	51,00	100,00
01.03.12	sum. e inst. de tacho de madera 8.91 mm x10"	m	6,30	-	0%	-	0%	0,00	0%	6,30	100,00
01.03.13	sum. e inst. de tacho de madera 5.1 mm x10"	m	45,90	-	0%	-	0%	0,00	0%	45,90	100,00
01.03.14	sum. y aplicación de preservante en estructura de madera en muelle espigón, marginal y zona de descarga	m2	1,298,45	-	0%	-	0%	0,00	0%	1,298,45	100,00
01.03.15	sum. e inst. de neumáticos aro 20 en desuso	und	272,00	-	0%	-	0%	0,00	0%	272,00	100,00
01.03.16	sum. e inst. de bitas de amarré tipo h	und	4,00	-	0%	-	0%	0,00	0%	4,00	100,00
01.03.17	ensayos no destructivos de soldadura	pto	38,00	-	0%	-	0%	0,00	0%	38,00	100,00
01.04	Muro de albañilería confinado h = 45 cm										
01.04.01	concreto fc= 210kg/cm2	m3	3,65	-	0%	3,65	100%	3,65	100%	0,00	0,00
01.04.02	encofrado y desencofrado	m2	49,19	-	0%	49,19	100%	49,19	100%	0,00	0,00
01.04.03	Acero fy=4,200 kg/cm2	kg	161,39	-	0%	161,39	100%	161,39	100%	0,00	0,00
01.04.04	solaqueo en muro	m2	49,19	-	0%	49,19	100%	49,19	100%	0,00	0,00
01.04.05	junta de dilatación e=1"	m	7,65	-	0%	7,65	100%	7,65	100%	0,00	0,00
01.04.06	anclaje en acero de columnas de muro	und	108,00	86,40	80%	21,60	20%	108,00	100%	0,00	0,00
01.05	varios										
01.05.01	baranda de fibra de vidrio en escalera	m	2,80	-	0%	-	0%	0,00	0%	2,80	100,00
01.06	Obras complementarias en puerta y cabezo										
01.06.01	sum. y coloc. sardineles de madera 8"x 8" s/lacos de 8"x 8"x2"	m	80,81	-	0%	-	0%	0,00	0%	80,81	100,00
01.06.02	sumin. y montaje pasantes cap. w=500kg	m	2,00	-	0%	-	0%	0,00	0%	2,00	100,00

  
**CESAR AUGUSTO URBINA VILLALOBOS**  
 INGENIERO CIVIL  
 Reg CIP N° 84297

**AHREN CONTRATISTAS GENERALES S.A.S.**  
 X  
**Ing. Roman**  
 REPRESENTANTE

  
**CONSORCIO CALTE**  
 Ing. José Eugenio Marquina Araujo  
 Jefe de Supervisión  
 Reg. CIP N° 87295



# ESTRUCTURA DE TIERRA

  
CESAR AUGUSTO  
URBINA VILLALOBOS  
INGENIERO CIVIL  
Reg CIP N° 84297

AHREN CONTRATISTAS GENERALES S.A.C.  
  
Ing. Roman F. Quispe Congacha  
REPRESENTANTE LEGAL

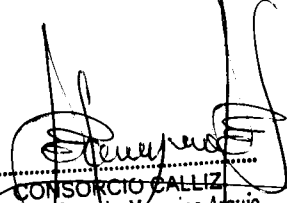
  
CONSORCIO CALLIZ  
Ing. José Eugenio Márquina Araujo  
Jefe de Supervisión  
Reg. CIP N° 87295

PRESUPUESTO REFERENCIAL			PLANILLA DE METRADOS			
PARTIDA	DESCRIPCIÓN	UND.	ACUMULADO ANTERIOR METRADO	ACTUAL METRADO	ACUMULADO ACTUAL METRADO	BAJADO METRADO
			%	%	%	%
<b>01</b>	<b>ESTRUCTURA DE TIERRA</b>					
02.01	trabajos preliminares					
02.01.01	mobilización y desmovilización de maquinarias y herramientas	gib	0.50	0.25	0.75	0.25
02.01.02	trazo, nivel y replanteo	m2	227.04	93.82	317.86	138.22
02.02	demoliciones y desmontajes					
02.02.01	demolición en muros	m2	-	1.71	1.71	0.00
02.02.02	eliminación de material de demoliciones	m3	-	2.22	2.22	0.00
02.03	movimiento de tierras					
02.03.01	excavación de zanjas para zapatas y vigas de cimentación	m3	26.64	-	26.64	0.00
02.03.02	relleno con material propio	m3	7.48	-	7.48	0.00
02.03.03	nivelación y apisonado para falso piso, patio y vereda	m3	19.27	-	19.27	0.00
02.03.04	eliminación de material excedente	m3	24.91	-	24.91	0.00
02.04	concreto simple					
02.04.01	soldado de concreto simple f <sub>c</sub> =80 kg/cm <sup>2</sup>	m2	19.26	-	19.26	0.00
02.05	concreto armado					
02.05.01	pedestales					
02.05.01.01	concreto f <sub>c</sub> =280 kg/cm <sup>2</sup> en pedestales	m3	-	1.19	1.19	0.00
02.05.01.02	encofrado y desencofrado	m2	-	8.16	8.16	0.00
02.05.01.03	acero f <sub>y</sub> =4,200 kg/cm <sup>2</sup>	kg	-	261.94	261.94	0.00
02.05.02	zapatas f <sub>c</sub> =280 kg/cm <sup>2</sup>					
02.05.02.01	concreto f <sub>c</sub> =280 kg/cm <sup>2</sup>	m3	9.63	-	9.63	0.00
02.05.02.02	encofrado y desencofrado	m2	24.08	-	24.08	0.00
02.05.02.03	acero f <sub>y</sub> =4,200 kg/cm <sup>2</sup>	kg	217.06	-	217.06	0.00
02.05.03	muros f <sub>c</sub> =280 kg/cm <sup>2</sup>					
02.05.03.01	concreto f <sub>c</sub> =280 kg/cm <sup>2</sup>	m3	8.54	-	8.54	0.00
02.05.03.02	encofrado y desencofrado	m2	66.33	-	66.33	0.00
02.05.03.03	acero f <sub>y</sub> =4,200 kg/cm <sup>2</sup>	kg	1,378.16	-	1,378.16	0.00
02.05.04	losa lisa f <sub>c</sub> =280 kg/cm <sup>2</sup>					
02.05.04.01	concreto f <sub>c</sub> =280 kg/cm <sup>2</sup>	m3	6.96	-	6.96	0.00
02.05.04.02	encofrado y desencofrado	m2	47.61	-	47.61	0.00
02.05.04.03	acero f <sub>y</sub> =4,200 kg/cm <sup>2</sup>	kg	1,163.62	-	1,163.62	0.00
02.05.05	base de bloques de concreto					
02.05.05.01	concreto f <sub>c</sub> =280 kg/cm <sup>2</sup>	m3	-	-	0.00	100.00
02.05.05.02	encofrado y desencofrado	m2	-	-	120.00	100.00
02.05.05.03	acero f <sub>y</sub> =4,200 kg/cm <sup>2</sup>	kg	-	-	366.18	100.00
02.05.06	escaleras lateral f <sub>c</sub> =280 kg/cm <sup>2</sup>					
02.05.06.01	concreto f <sub>c</sub> =280 kg/cm <sup>2</sup>	m3	-	-	0.00	100.00
02.05.06.02	encofrado y desencofrado	m2	-	-	13.66	100.00
02.05.06.03	acero f <sub>y</sub> =4,200 kg/cm <sup>2</sup>	kg	-	-	233.51	100.00
02.05.07	viga chata f <sub>c</sub> =280 kg/cm <sup>2</sup>					
02.05.07.01	concreto f <sub>c</sub> =280 kg/cm <sup>2</sup>	m3	0.16	-	0.16	0.00
02.05.07.02	encofrado y desencofrado	m2	0.60	-	0.60	0.00
02.05.07.03	acero f <sub>y</sub> =4,200 kg/cm <sup>2</sup>	kg	33.62	-	33.62	0.00
02.05.08	tapa de cisterna f <sub>c</sub> =280 kg/cm <sup>2</sup>					
02.05.08.01	concreto f <sub>c</sub> =280 kg/cm <sup>2</sup>	m3	1.30	-	1.30	0.00
02.05.08.02	encofrado y desencofrado	m2	8.82	-	8.82	0.00
02.05.08.03	acero f <sub>y</sub> =4,200 kg/cm <sup>2</sup>	kg	180.91	-	180.91	0.00
02.05.09	albanilería continuada					
02.05.09.01	concreto f <sub>c</sub> =280 kg/cm <sup>2</sup>	m3	1.04	0.18	1.22	0.00

INGENIERO CONTRATISTAS GENERALES S.A.C.

INGENIERO CONTRATISTAS GENERALES S.A.C.  
INGENIERO CONTRATISTAS GENERALES S.A.C.  
INGENIERO CONTRATISTAS GENERALES S.A.C.

CONSORCIO CIVIL  
Ing. José Eugenio Marquina Araujo  
Ing. de Supervisión  
Reg. CIP N° 87295

PRESUPUESTO REFERENCIAL			PLANILLA DE METRADOS					
PARTIDA	DESCRIPCIÓN	UND.	METRADO	ACUMULADO ANTERIOR METRADO	ACTUAL METRADO	ACUMULADO ACTUAL METRADO	SALDO METRADO	%
02.05.08.01	encofrado y desencofrado	m2	10.71	9.10	1.61	10.71	0.00	100%
02.05.08.04	acero fy=4,200 kg/cm2	kg	98.75	80.84	14.81	98.75	0.00	100%
02.05.08.04	anchala en acero de columnas de muro	und	32.00	27.20	4.80	32.00	0.00	100%
02.05.08.01	untas muro de albañilería h=45 cm	ml	18.08	15.37	2.71	18.08	0.00	100%
02.05.10.01	mesa de concreto	m3	1.35	-	1.35	1.35	0.00	100%
02.05.10.01	concreto f=280kg/cm2	m2	4.80	-	4.80	4.80	0.00	100%
02.05.10.01	Encofrado y desencofrado	kg	45.05	-	45.05	45.05	0.00	100%
02.06.01	estructura metálica							
02.06.01	columnas o pilares							
02.06.01.01	columnas metálicas(armado y montaje)	kg	2,049.13	-	1,024.57	1,024.57	0.00	50%
02.06.01.01	apoyo vertical de columna metálica	und	64.00	-	32.00	32.00	0.00	50%
02.06.01.01	apoyo horizontal de columna metálica	und	40.00	-	20.00	20.00	0.00	50%
02.06.02	tijerales							
02.06.02.01	tijerales metálicos(armado y montaje)	kg	10,801.30	-	5,400.65	5,400.65	0.00	50%
02.06.03	elementos de arrioste							
02.06.03.01	conreas	kg	5,448.26	-	0.00	0.00	0.00	0%
02.06.03.02	elementos de arrioste-viguetas	kg	654.85	-	2,724.63	2,724.63	0.00	50%
02.06.03.03	templadores de 1/2"	kg	243.43	-	327.43	327.43	0.00	50%
02.06.04	granallado de estructura metálica							
02.06.04.01	granallado de estructura metálica sgpc-sp5	m2	886.11	-	0.00	0.00	0.00	0%
02.06.05	punte de adherencia							
02.06.05.01	punte de adherencia con adhesivo epoxico para unir concreto fresco con concreto endurecido	m2	2.72	-	228.80	228.80	0.00	33%
02.07	control de calidad							
02.07.01	prueba de soldadura y control de calidad	glo	1.00	-	0.35	0.35	0.65	35%
02.08	varios							
02.08.01	cable acero inoxidable 3/4"	m	124.62	-	0.00	0.00	124.62	0%
02.08.02	grapa de acero inoxidable 3/4"	und	128.00	-	0.00	0.00	128.00	0%
02.08.03	pintura en estructura metálica	m2	818.15	-	0.00	0.00	818.15	0%
02.08.04	puerta metálica (incluye accesorios)	und	4.00	-	2.00	2.00	2.00	50%
02.08.05	tepa metálica (incluye accesorios)	und	4.00	-	0.00	0.00	4.00	0%
02.08.06	tarrajeo en lanque lavado y sistemas	m2	88.72	-	22.18	22.18	66.54	25%

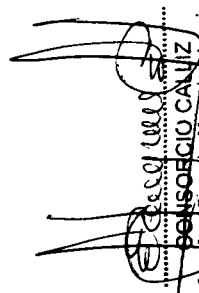
  
**SELSORCIO CALUZ**  
 Ing. José Eugenio Marquina Araujo  
 Jefe de Supervision  
 Reg. CIP N° 87295

ARMEN CONTRATISTAS GENERALES S.A.C.

Ing. Roman F. Quispe Conde  
 REPRESENTANTE LEGAL

  
**CESAR AUGUSTO URBINA WILLALOBOS**  
 INGENIERO CIVIL  
 Reg CIP N° 84297

**ARQUITECTUTA**

  
**CESAR AUGUSTO  
URBINA VILLALOBOS**  
INGENIERO CIVIL  
Reg. CIP N° 84297

**AHREN CONTRATISTAS GENERALES S.A.C.**

  
**Ing. Roman E. Quispe Congacha**  
REPRESENTANTE LEGAL

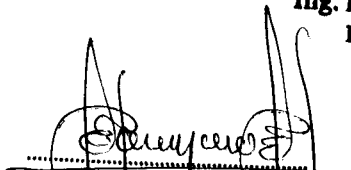
  
**CONSORCIO CALLIZ**  
Ing. José Eugenio Marquina Arzujo  
Jefe de Supervisión  
Reg. CIP N° 87295

PRESUPUESTO REFERENCIAL			PLANILLA DE METRADOS								
PARTIDA	DESCRIPCIÓN	UND.	METRADO	ACUMULADO ANTERIOR METRADO	%	ACTUAL METRADO	%	ACUMULADO ACTUAL METRADO	%	METRADO	SALDO
<b>02</b>	<b>ARQUITECTURA</b>										
03.01	muros y tabiquería de albanilería										
03.01.01	muro de ladrillo king kong e=0.15m	m2	60.22	48.18	80%	6.02	10%	54.20	90%	6.02	10.00
03.01.02	muro de ladrillo king kong e=0.25m	m2	72.49	65.24	90%	7.25	10%	72.49	100%	0.00	0.00
03.01.03	muro de ladrillo king kong e=0.10m	m2	6.68	-	0%	6.68	100%	6.68	100%	0.00	0.00
<b>03.02</b>	<b>revoques enlucidos y molduras</b>										
03.02.01	trillaje en interiores acabado con mezcla 1:5	m2	183.87	137.90	75%	36.77	20%	174.68	95%	9.19	5.00
03.02.02	trillaje en exteriores acabado con mezcla 1:5	m2	195.85	58.76	30%	117.51	60%	176.27	90%	19.59	10.00
03.02.03	trillaje del tipo rayado o primario c/mortero 1	m2	36.67	18.34	50%	16.50	45%	34.84	95%	1.83	5.00
03.02.04	vestidura de derrame ancho =15cm	m	244.12	73.24	30%	158.68	65%	231.91	95%	12.21	5.00
03.02.05	frague	m2	238.27	-	0%	119.14	50%	119.14	50%	119.14	50.00
<b>03.03</b>	<b>pisos y pavimentos</b>										
03.03.01	falso piso de concreto e=2"	m2	328.41	-	0%	32.84	10%	32.84	10%	295.57	90.00
03.03.02	falso piso de concreto e=4"	m2	54.00	-	0%	-	0%	0.00	0%	54.00	100.00
03.03.03	contrapiso de 25mm	m2	328.41	-	0%	114.94	35%	114.94	35%	213.47	65.00
03.03.04	piso de cemento pulido	m2	209.21	-	0%	73.22	35%	73.22	35%	135.99	65.00
03.03.05	piso de cerámico antideslizante de alto tráfico	m2	46.20	-	0%	30.03	65%	30.03	65%	16.17	35.00
03.03.06	piso de vinílico de alto tráfico	m2	67.00	-	0%	-	0%	0.00	0%	67.00	100.00
<b>03.04</b>	<b>zócalos y contrazocalos</b>										
03.04.01	contrazocalo de cerámico de h=0.1 m	m	32.09	-	0%	-	0%	0.00	0%	32.09	100.00
03.04.02	contrazocalo de cemento diseño sanitario	m	383.28	-	0%	344.95	90%	344.95	90%	38.33	10.00
03.04.03	contrazocalo de cedro de e=1", h=0.1 m	m	47.70	-	0%	-	0%	0.00	0%	47.70	100.00
<b>03.05</b>	<b>coberturas</b>										
03.05.01	cubierta ladrillo pasteler 24x24 asentado c/me	m2	302.00	241.60	80%	60.40	20%	302.00	100%	0.00	0.00
03.05.02	cobertura de policarbonato color blanco, e=8mm	m2	889.33	-	0%	-	0%	0.00	0%	889.33	100.00
03.05.03	cobertura de claraboyas y teatinas	m2	15.65	-	0%	-	0%	0.00	0%	15.65	100.00
<b>03.06</b>	<b>carpintería de madera</b>										
03.06.01	puerta contraplacada de madera acabado barniz marino	m2	15.12	-	0%	-	0%	0.00	0%	15.12	100.00
03.06.02	puerta contraplacada de madera acabado en pintura epoxica	m2	37.08	-	0%	-	0%	0.00	0%	37.08	100.00
03.06.03	tabique de melamine para baños y vestidores	m2	79.92	-	0%	-	0%	0.00	0%	79.92	100.00

ANKEN CONTRATISTAS GENERALES S.A.S.

Ing. Romap F. Páizpe Congacha  
REPRESENTANTE LEGAL.

CONSORCIO CALLIZ  
Ing. José Superior Marquina Araujo  
Jefe de Supervisión  
Reg. CIP N° 87295

CESAR AUGUSTO  
URBINA VILLALOBOS  
INGENIERO CIVIL  
Reg CIP N° 84297

PRESUPUESTO REFERENCIAL			PLANILLA DE METRADOS								
PARTIDA	DESCRIPCIÓN	UND.	METRADO	ACUMULADO ANTERIOR METRADO	%	ACTUAL METRADO	%	ACUMULADO ACTUAL METRADO	%	SALDO METRADO	%
<b>03.07</b>	<b>carpintería metálica</b>										
03.07.01	puerta ingreso a desinfección vaiven pv-pvc	und	1,00	-	0%	-	0%	0,00	0%	1,00	100,00
03.07.02	puerta salida de escape de desinfección (hoja) pai-1	und	1,00	-	0%	-	0%	0,00	0%	1,00	100,00
03.07.03	puerta de escape desinfección (2 hojas) pai-3	und	1,00	-	0%	-	0%	0,00	0%	1,00	100,00
03.07.04	puerta control de calidad pvc-1	und	1,00	-	0%	-	0%	0,00	0%	1,00	100,00
03.07.05	puerta lavado de cajas pva-1	und	1,00	-	0%	-	0%	0,00	0%	1,00	100,00
03.07.06	puerta residuos 4 tiempos pvaj 2"	und	1,00	-	0%	-	0%	0,00	0%	1,00	100,00
03.07.07	deposito de cajas pai-1	und	1,00	-	0%	-	0%	0,00	0%	1,00	100,00
03.07.08	ingreso de tareas previas vaiven pvaj 2	und	1,00	-	0%	-	0%	0,00	0%	1,00	100,00
03.07.09	puerta metálica en acero inox así 316l	und	2,00	-	0%	-	0%	0,00	0%	2,00	100,00
03.07.10	puerta avituallamiento 1.80x2.40 m	und	1,00	-	0%	-	0%	0,00	0%	1,00	100,00
03.07.11	puerta metálica de ingreso pm-a	und	1,00	-	0%	-	0%	0,00	0%	1,00	100,00
03.07.12	puerta seccionable ps 2.6x3.00	und	7,00	-	0%	-	25%	1,75	25%	5,25	75,00
03.07.13	suministro e instalación de abrigo retráctil	und	7,00	-	0%	-	25%	1,75	25%	5,25	75,00
03.07.14	puertas corregidas de plancha metálica	und	3,00	-	0%	-	0%	0,00	0%	3,00	100,00
03.07.15	baranda de tubo fierro galvanizado pasamano	und	18,00	-	0%	-	0%	0,00	0%	18,00	100,00
03.07.16	escalera metálica	m2	1,17	-	0%	-	0%	0,00	0%	1,17	100,00
03.07.17	escalera de gato con salva guarda h=19.50 mts de acero a-36	und	1,00	-	0%	-	0%	0,00	0%	1,00	100,00
03.07.18	ventana metálica de malla de acero inoxidable	m2	1,98	-	0%	-	0%	0,00	0%	1,98	100,00
<b>03.08</b>	<b>carpintería de aluminio</b>										
03.08.01	ventana de aluminio, vidrio templado	m2	31,90	-	0%	-	0%	0,00	0%	31,90	100,00
03.08.02	ventana de aluminio con malla mosquitera	m2	21,55	-	0%	-	0%	0,00	0%	21,55	100,00
03.08.03	puerta enrollable de aluminio	m2	62,40	-	0%	-	0%	0,00	0%	62,40	100,00
03.08.04	suministro e instalación de mamparo de vidrio templado de 8mm	m2	22,85	-	0%	-	0%	0,00	0%	22,85	100,00
<b>03.09</b>	<b>cerrajería</b>										
03.09.01	cerradura dos golpes en puerta con tirador	und	10,00	-	0%	-	0%	0,00	0%	10,00	100,00
03.09.02	cerradura de perilla para puertas interiores	und	21,00	-	0%	-	0%	0,00	0%	21,00	100,00
03.09.03	bisagra capuchina de acero inoxidable 3" x 4" y bisagras de 2"x3"	pza	81,00	-	0%	-	0%	0,00	0%	81,00	100,00
<b>03.10</b>	<b>pintura</b>										
03.10.01	pintura en muros y columnas interiores con epoxico	m2	819,30	-	0%	-	0%	0,00	0%	819,30	100,00
03.10.02	pintura en muros y columnas interiores con látex	m2	906,52	-	0%	-	35%	317,28	35%	589,24	65,00
03.10.03	pintura en muros, columnas y vigas exteriores con látex	m2	1.219,68	-	0%	-	20%	242,07	20%	968,28	80,00
03.10.04	pintura en cielo raso con epoxico	m2	472,74	-	0%	-	20%	94,55	20%	378,19	80,00
03.10.05	pintura en cielo raso con pintura látex	m2	491,46	-	0%	-	45%	221,16	45%	270,30	55,00
03.10.06	pintura en pavimento	gib	1,00	-	0%	-	0%	-	0%	1,00	100,00

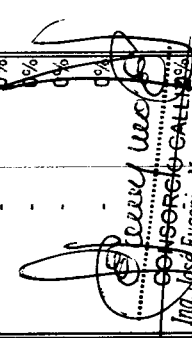
  
**ING. JOSÉ EUGENIO MARQUINA TRUJILLO**  
 Jefe de Supervisión  
 Reg. CIP N° 87295

**CONTRATISTAS GENERALES S.A.C.**  
 Ing. Romar C. Alarcón Cacha  
 REPR. C. Alarcón Cacha

CESAR AUGUSTO  
 URBINA VILALOBOS  
 INGENIERO CIVIL  
 Reg CIP N° 84297

PRESUPUESTO REFERENCIAL			PLANILLA DE METRADOS					
PARTIDA	DESCRIPCIÓN	UND.	METRADO	ACUMULADO ANTERIOR METRADO	ACTUAL METRADO	ACUMULADO ACTUAL METRADO	SALDO METRADO	%
<b>03.11</b>	<b>otros</b>							
03.11.01	cortina de traslape de pvc (provisión y colocación)	m <sup>2</sup>	68,16	-	-	0,00	68,16	0%
03.11.02	protección en borde de plataforma de carga	m	23,80	-	-	0,00	23,80	0%
03.11.03	protección de borde de ingreso de producto hidrobiológico	m	19,60	-	-	0,00	19,60	0%
<b>03.12</b>	<b>obras complementarias en arquitectura</b>							
<b>03.12.01</b>	<b>demoliciones y escarificado</b>							
03.12.01.01	demolición de muros de albañilería	m <sup>2</sup>	2,50	-	2,50	2,50	0,00	100%
03.12.01.02	demolición de sardinel de muelle marginal h=010m	m	26,50	-	26,50	26,50	0,00	100%
03.12.01.03	picado manual de piso de concreto e=0.05	m <sup>2</sup>	259,62	-	-	0,00	259,62	0%
<b>03.12.02</b>	<b>aparatos y accesorios sanitarios</b>							
03.12.02.01	secamanos eléctrico	und	5,00	-	-	0,00	5,00	0%
03.12.02.02	porta gel industrial	und	4,00	-	-	0,00	4,00	0%
03.12.02.03	porta jabón líquido industrial	und	17,00	-	-	0,00	17,00	0%
03.12.02.04	accesorios cepillo con paso de agua (inc. manijera y portamanijera)	und	6,00	-	-	0,00	6,00	0%
03.12.02.05	colgador de mandiles	und	2,00	-	-	0,00	2,00	0%
03.12.02.06	protección de columnas de acero inoxidable 316L (7,34ml)	und	10,00	-	-	0,00	10,00	0%
03.12.02.07	tub de acero inox porta bota de 2 ml	und	4,00	-	-	0,00	4,00	0%
03.12.02.08	porta mangueras de acero inoxidable	und	18,00	-	-	0,00	18,00	0%
<b>03.12.03</b>	<b>varios</b>							
03.12.03.01	señal informativa	und	37,00	-	-	0,00	37,00	0%
03.12.03.02	señal de precaución	und	20,00	-	-	0,00	20,00	0%
03.12.03.03	señal de prohibición	und	13,00	-	-	0,00	13,00	0%
03.12.03.04	señales de luces de emergencia	und	54,00	-	-	0,00	54,00	0%
03.12.03.05	extintor pqs 9 kg	und	15,00	-	-	0,00	15,00	0%
03.12.03.06	extintor co2 9 kg	und	4,00	-	-	0,00	4,00	0%
03.12.03.07	extintor rodante pqs 50 kg	und	1,00	-	-	0,00	1,00	0%
03.12.03.08	bocina sonora contra incendios con luz estroboscópica	und	5,00	-	-	0,00	5,00	0%
03.12.03.09	aro salvavidas con driza de 40 mts y logo de fondeos	und	11,00	-	-	0,00	11,00	0%

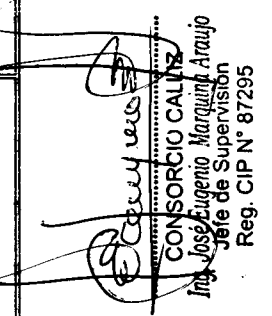
  
**CONSORCIO CALINZ**  
 Ing. Jose Eugenio Marquina Arayo  
 Jefe de Supervision  
 Reg. CIP N° 87295

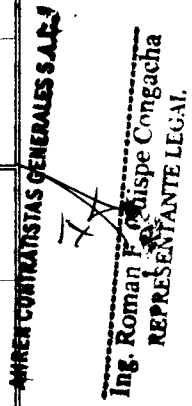
**INIER CONTRATISTAS GENERALES S.A.S.**  
  
 Ing. Roman F. Luispe Comgacha  
 REPRESENTANTE LEGAL.

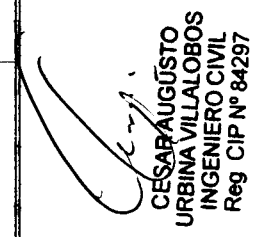
  
**CESARAUGUSTO URBINA VILLALOBOS**  
 INGENIERO CIVIL  
 Reg CIP N° 84297

**INST.ELECTRICA**

  
**CESAR AUGUSTO  
URBINA VILLALOBOS**  
INGENIERO CIVIL  
Reg. CIP N° 84297

**AHREN CONTRATISTAS GENERALES S.A.C.**

  
-----  
**Ing. Roman F. Quispe Congacha**  
REPRESENTANTE LEGAL

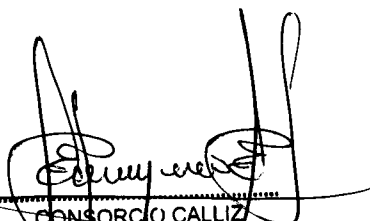
  
-----  
**CONSORCIO CALLIZ**  
**Ing. José Eugenio Marquina Graujo**  
Jefe de Supervisión  
Reg. CIP N° 87295

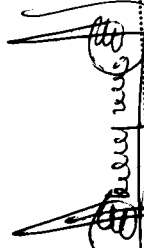

PRESUPUESTO REFERENCIAL		PLANILLA DE METRADOS															
PARTIDA	DESCRIPCIÓN	UND.	METRADO	ACUMULADO ANTERIOR	ACTUAL	ACUMULADO ACTUAL	METRADO	ACUMULADO ACTUAL	METRADO	ACUMULADO ACTUAL	ACUMULADO ANTERIOR	ACTUAL	METRADO	ACUMULADO ACTUAL	METRADO	ACUMULADO ACTUAL	
				METRADO	%	METRADO	%	METRADO	%	METRADO	%	METRADO	%	METRADO	%	METRADO	%
<b>INSTALACIONES ELECTRICAS</b>																	
<b>SALDO DEL MEJORAMIENTO DE LOS SERVICIOS DEL DESMARCADERO PESQUERO</b>																	
04.01	ARTESANAL DE LA																
04.01.01	trabajos preliminares	gib	1,00		0,00		35%	0,35	35%	0,35		0,35	35%	0,35	35%	0,65	65,00
04.01.02	flete de artefactos de alumbrado y tableros movimiento de tierras						0%		0%				0%		0%	0,00	0,00
04.01.02.01	excavación de zanja de 0.60x0.80m para instalación de ductos	m	189,58	189,58	1,00		0%		0%				0%		189,58	0,00	0,00
04.01.02.02	excavación de zanja de 0.70x1.45m para instalación de ductos	m	9,18	9,18	1,00		0%		0%				0%		9,18	0,00	0,00
04.01.02.03	relleno y compactado de zanja 0.6x0.80m	m	189,50	189,50	1,00		0%		0%				0%		189,50	0,00	0,00
04.01.02.04	relleno y compactado de zanja 0.7x1.45m	m	9,16	9,16	1,00		0%		0%				0%		9,16	0,00	0,00
04.01.03	salida de iluminación-interruptores-toma corrientes-corrientes débiles																
04.01.03.01	salida para luminaria en techo empotrada (centro de luz)	pto	9,00		0,00		50%	4,50	50%	4,50		4,50	50%	4,50	50%	4,50	50,00
04.01.03.02	salida para luminaria en pared (centro de luz)	pto	10,00		0,00		50%	5,00	50%	5,00		5,00	50%	5,00	50%	5,00	50,00
04.01.03.03	salida para luminaria en techo adosada (centro de luz)	pto	15,00		0,00		0%		0%				0%		15,00	0,00	100,00
04.01.03.04	Salida de tomacorrientes bipolar cable con línea de tierra, tipo tres en línea, h=0.40m, snpt	pto	3,00		0,00		25%	0,75	25%	0,75		0,75	25%	0,75	25%	2,25	75,00
04.01.03.05	salida de tomacorrientes bipolar doble con línea de tierra, un dado, para espigas planas y redondas y lu dado tipo tres en prueba de agua, tipo 3 en línea, h=1.20 snpt	pto	2,00	1,00	0,50		10%	0,20	10%	0,20		0,20	10%	0,20	10%	0,80	40,00
04.01.03.06	salida de tomacorrientes bipolar doble con línea de tierra a prueba de agua, tipo 3 en línea, h=1.20 snpt	pto	7,00	3,50	0,50		10%	0,70	10%	0,70		0,70	10%	0,70	10%	2,80	40,00
4.01.03.07	salida de tomacorrientes bipolar doble con línea de tierra, tipo tres en línea, h=2.20 m snpt (luminaria de emergencia)	pto	39,00	9,75	0,25		10%	3,80	10%	3,80		3,80	10%	3,80	10%	25,35	65,00
04.01.03.08	salida para interruptor unipolar simple	und	1,00	0,25	0,25		10%	0,10	10%	0,10		0,10	10%	0,10	10%	0,65	65,00
04.01.03.09	salida para interruptor unipolar simple con caja idrobox, ip55	und	2,00	0,50	0,25		10%	0,20	10%	0,20		0,20	10%	0,20	10%	1,30	65,00
04.01.03.10	salida para interruptor unipolar doble con caja idrobox, ip55	und	1,00	0,25	0,25		10%	0,10	10%	0,10		0,10	10%	0,10	10%	0,65	65,00
04.01.03.11	salida para interruptor conmutación simple con caja idrobox, ip55	und	2,00	0,50	0,25		10%	0,20	10%	0,20		0,20	10%	0,20	10%	1,30	65,00
04.01.03.12	salida para interruptor conmutación doble con caja idrobox, ip55	und	2,00		0,00		10%	0,20	10%	0,20		0,20	10%	0,20	10%	1,80	90,00
04.01.03.13	salida de fuerza trifásica de 0 a 5 kw	pto	5,00		0,00		10%	0,50	10%	0,50		0,50	10%	0,50	10%	4,50	90,00
04.01.03.14	salida de fuerza trifásica de 6 a 15 kw	pto	4,00		0,00		10%	0,40	10%	0,40		0,40	10%	0,40	10%	3,60	90,00
04.01.03.15	salida de fuerza trifásica de 25 a 40 kw pto	pto	5,00		0,00		10%	0,50	10%	0,50		0,50	10%	0,50	10%	4,50	90,00
04.01.03.16	salida para electrobomba incluye murete	pto	16,00		0,00		10%	1,60	10%	1,60		1,60	10%	1,60	10%	14,40	90,00
04.01.03.17	salida para sirena auditive	pto	5,00		0,00		10%	0,50	10%	0,50		0,50	10%	0,50	10%	4,50	90,00
04.01.03.18	salida para botonera de encendido de puertas enrollables y abigos retráctiles ( solo 4.007.92 caja y tubería)	pto	14,00		0,00		10%	1,40	10%	1,40		1,40	10%	1,40	10%	12,60	90,00
04.01.03.19	salida para sensor de nivel de agua residual	gib	1,00		0,00		10%	0,10	10%	0,10		0,10	10%	0,10	10%	0,90	90,00
04.01.03.20	salida para sensor de nivel de agua	gib	1,00		0,00		10%	0,10	10%	0,10		0,10	10%	0,10	10%	0,90	90,00
04.01.03.21	salida para rack de data	pto	1,00		0,00		10%	0,10	10%	0,10		0,10	10%	0,10	10%	0,90	90,00
04.01.03.22	salida para rack de pantoneo	pto	1,00		0,00		10%	0,10	10%	0,10		0,10	10%	0,10	10%	0,90	90,00
04.01.03.23	salida para rack de circuito cerrado de cámara de video vigilancia	pto	1,00		0,00		10%	0,10	10%	0,10		0,10	10%	0,10	10%	0,90	90,00
04.01.03.24	caja de pase cuadrada de 300x300x150mm f'g°	und	5,00		0,00		10%	0,50	10%	0,50		0,50	10%	0,50	10%	4,50	90,00
04.01.03.25	caja de pase cuadrada de 400x400x200mm f'g°	und	2,00		0,00		10%	0,20	10%	0,20		0,20	10%	0,20	10%	1,80	90,00
04.01.03.26	caja de pase cuadrada de 500x500x250mm f'g°	und	2,00		0,00		10%	0,20	10%	0,20		0,20	10%	0,20	10%	1,80	90,00
04.01.03.27	caja de pase cuadrada de 600x600x300mm f'g°	und	2,00		0,00		10%	0,20	10%	0,20		0,20	10%	0,20	10%	1,80	90,00
04.01.03.28	caja de pase cuadrada de 1 oox1 oox50mm pvc, ip65	und	17,00	4,25	0,25		0%		0%				0%		4,25	12,75	75,00
04.01.03.29	caja de pase cuadrada de 150x150x50mm pvc, ip65	und	17,00	0,85	0,05		15%	1,70	15%	1,70		1,70	15%	1,70	15%	14,45	85,00
04.01.03.30	caja de pase cuadrada de 200x200x100mm pvc, ip65	und	18,00	4,50	0,25		25%	4,50	25%	4,50		4,50	25%	4,50	25%	13,50	75,00
04.01.03.31	caja de pase cuadrada de 300x300x150mm pvc, ip65	und	2,00		0,00		10%	0,20	10%	0,20		0,20	10%	0,20	10%	1,80	90,00
04.01.03.32	caja de pase cuadrada de 400x400x200mm pvc, ip65	und	2,00		0,00		10%	0,20	10%	0,20		0,20	10%	0,20	10%	1,80	90,00
04.01.03.33	caja de pase cuadrada de 500x500x250mm pvc, ip65	und	2,00		0,00		10%	0,20	10%	0,20		0,20	10%	0,20	10%	1,80	90,00
04.01.03.34	caja de pase cuadrada de 600x600x300mm pvc, ip65	und	2,00		0,00		10%	0,20	10%	0,20		0,20	10%	0,20	10%	1,80	90,00
04.01.03.35	caja de pase hermética con tapa y empaquetadura 150x150x100mm	und	2,00		0,00		10%	0,20	10%	0,20		0,20	10%	0,20	10%	1,80	90,00
04.01.03.36	caja de pase octogonal	und	10,00		0,00		10%	1,00	10%	1,00		1,00	10%	1,00	10%	9,00	90,00
		und	10,00		0,00		10%	1,60	10%	1,60		1,60	10%	1,60	10%	14,40	90,00

  
**CONSORCIO CALTEZ**  
 José Eugenio Marquina Aráujo  
 Jefe de Supervisión  
 Reg. CIP N° 87295

**AMEN CONSULTAS GENERALES S.A.S.**  
 R. ...  
 Ing. Román ...

**CESAR AUGUSTO**  
**INGENIERO CIVIL**  
 Reg CIP N° 84297

PRESUPUESTO REFERENCIAL

PLANILLA DE METRADOS

PARTIDA	DESCRIPCIÓN	UND.	METRADO	ACUMULADO ANTERIOR		ACTUAL		ACUMULADO ACTUAL		BALDO	
				METRADO	%	METRADO	%	METRADO	%	METRADO	%
04.01.04	canalizaciones, conductos o tuberías										
04.01.04.01	tubería pvc-p Ø 20mm	m	1.302,36	1.302,36	100%	-	0%	1.302,36	100%	0,00	0,00
04.01.04.02	tubería pvc-p Ø 25mm	m	562,99	4.49,91	0,80	-	0%	449,91	80%	112,48	20,00
04.01.04.03	tubería pvc-p Ø 35mm	m	823,62	698,90	0,80	-	0%	688,90	80%	164,72	20,00
04.01.04.04	tubería pvc-p Ø 40mm	m	413,33	330,66	0,80	-	0%	330,66	80%	82,87	20,00
04.01.04.05	tubería pvc-p Ø 50mm	m	118,01	94,41	0,80	-	0%	94,41	80%	23,60	20,00
04.01.04.06	tubería pvc-p Ø 65mm	m	11,40	9,12	0,80	-	0%	9,12	80%	2,28	20,00
04.01.04.07	tubería pvc-p Ø 80mm	m	28,59	21,27	0,80	-	0%	21,27	80%	5,32	20,00
04.01.04.08	tubería pvc-p Ø 100mm	m	13,04	10,43	0,80	-	0%	10,43	80%	2,61	20,00
04.01.04.09	suministro e instalación de tubería conduit imc 3/4" (Ø 20mm) inc. / fijación con canal unistrut y cajas conduit	m	90,40	-	0,00	-	0%	0,00	0%	90,40	100,00
04.01.04.10	suministro e instalación de tubería conduit imc 1" (Ø 25mm) inc. / fijación con canal unistrut y cajas conduit	m	181,00	-	0,00	-	0%	0,00	0%	181,00	100,00
04.01.04.11	suministro e instalación de tubería conduit imc 1 1/2" (Ø 35mm) inc. / fijación con canal unistrut y cajas conduit	m	54,00	-	0,00	-	0%	0,00	0%	54,00	100,00
04.01.04.12	canalización con tapa de plancha estrada 3/16" (a=0,5; h=1,4m)	m2	2,00	-	0,00	-	0%	0,00	0%	2,00	100,00
04.01.05	conductores y cables de energía en tuberías										
04.01.05.01	3-1x300mm2, n2xoh(f)+1x300mm2, n2xoh(n)	m	50,00	20,00	0,40	30,03	60%	50,00	100%	0,00	0,00
04.01.05.02	3-1x120mm2, n2xoh(f)+1x120mm2, n2xoh(n) + 1x150mm2, n2xoh(t)	m	62,00	24,80	0,40	18,80	30%	43,40	70%	18,60	30,00
04.01.05.03	3-1x70mm2, n2xoh(f)+1x70mm2, n2xoh(n)+1x35mm2, n2xoh(t)	m	11,40	5,70	0,50	2,23	20%	7,98	70%	3,42	30,00
04.01.05.04	3-1x25mm2, n2xoh(f)+1x25mm2, n2xoh(n)+1x16mm2, n2xoh(t)	m	287,80	137,16	0,40	80,37	30%	187,63	70%	80,37	30,00
04.01.05.05	3-1x16mm2, n2xoh(f)+1x16mm2, n2xoh(n)+1x10mm2, n2xoh(t)	m	278,00	111,20	0,40	83,40	30%	194,80	70%	83,40	30,00
04.01.05.06	3-1x10mm2, n2xoh(f)+1x10mm2, n2xoh(n)+1x6mm2, n2xoh(t)	m	530,80	212,32	0,40	159,24	30%	371,56	70%	159,24	30,00
04.01.05.07	1-1x10mm2, n2xoh(f)+1x10mm2, n2xoh(n)+1x6mm2, n2xoh(t)	m	70,00	35,00	0,50	14,03	20%	49,00	70%	21,00	30,00
04.01.05.08	3-1x6mm2, n2xoh(f)+1x6mm2, n2xoh(n)+1x4mm2, n2xoh(t)	m	771,80	385,90	0,50	154,36	20%	540,26	70%	231,54	30,00
04.01.05.09	3-1x4mm2, n2xoh(f)+1x4mm2, n2xoh(n)+1x4mm2, n2xoh(t)	m	935,94	935,94	1,00	-	0%	935,94	100%	0,00	0,00
04.01.05.10	1x4mm2, n2xoh(f)+1x4mm2, n2xoh(n)+1x4mm2, n2xoh(t)	m	3.140,00	3.140,00	1,00	-	0%	3.140,00	100%	0,00	0,00
04.01.05.11	1x4mm2, isohrf-70(f)+1x4mm2, isohrf70(n)+1x4mm2, isohrf 70(t)	m	120,00	120,00	1,00	-	0%	120,00	100%	0,00	0,00
04.01.06	tableros										
04.01.06.01	tableros principales										
04.01.06.01.0	tablero general normal "ign", autosoportado	und	1,00	-	0,00	-	0%	0,00	0%	1,00	100,00
04.01.06.01.0	tablero general emergencia "tpe", autosoportado	und	1,00	-	0,00	-	0%	0,00	0%	1,00	100,00
04.01.06.01.0	tablero de transparencia automática "ta", autosoportado	und	1,00	-	0,00	-	0%	0,00	0%	1,00	100,00
04.01.06.01.0	tablero de banco de condensadores "bc", autosoportado	und	1,00	-	0,00	-	0%	0,00	0%	1,00	100,00
04.01.06.02	tableros de distribución										
04.01.06.02.0	tablero de distribución normal ss hh - vesigueros "tdn-01"	und	1,00	-	0,00	-	0%	0,50	50%	0,50	50,00
04.01.06.02.0	tablero de distribución normal zona de frío "tdn-02" (empotrado)	und	1,00	-	0,00	-	0%	0,50	50%	0,50	50,00
04.01.06.02.0	tablero de distribución normal maestranza "tdn-04" (adcosado)	und	1,00	-	0,00	-	0%	0,50	50%	0,50	50,00
04.01.06.02.0	tablero de distribución de emergencia de área administrativa "tde-03" (empotrado)	und	1,00	-	0,00	-	0%	0,50	50%	0,50	50,00
04.01.06.02.0	tablero de distribución de emergencia cámaras frigoríficas "tde-04" (empotrado)	und	1,00	-	0,00	-	0%	0,50	50%	0,50	50,00
04.01.06.02.0	tablero de distribución de emergencia de vigilancia "tde-05" (empotrado)	und	1,00	-	0,00	-	0%	0,50	50%	0,50	50,00
04.01.06.02.0	subtableros de distribución normal lavandería "stdn-1" (empotrado)	und	1,00	-	0,00	-	0%	0,50	50%	0,50	50,00

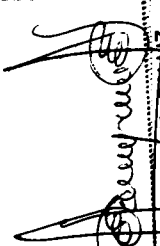
  
**CONSORCIO CALVA**  
 Ing. José Eugenio Marquina Arriaga  
 Jefe de Supervisión  
 Reg. CIP N° 87285

**AVIERE CONTRATISTAS GENERALES S.A.S.**  
 Ing. Rohán H. Palispe Congacha  
 REPRESENTANTE LEGAL

237  
**CESAR AUGUSTO**  
**URBINA VILLALOBOS**  
 INGENIERO CIVIL  
 Reg CIP N° 84297

PREMIUNTO REFERENCIAL

PLANILLA DE METRADOS

PARTIDA	DESCRIPCIÓN	UND.	METRADO	ACUMULADO ANTERIOR		ACTUAL		ACUMULADO ACTUAL		BALDO	
				METRADO	%	METRADO	%	METRADO	%	METRADO	%
04.01.06.02.0	subtableros de distribución normal guardiana "sidn-4.1" (empotrado)	und	1,00	-	0,00	0,50	50%	0,50	50%	0,50	50,00
04.01.06.02.0	subtableros de distribución de emergencia caseta de vigilancia "sid-v.1" (empotrado)	und	1,00	-	0,00	0,50	50%	0,50	50%	0,50	50,00
04.01.06.02.1	subtableros de distribución de emergencia de puerta enrollables "side-2.1" (empotrado)	und	1,00	-	0,00	0,50	50%	0,50	50%	0,50	50,00
04.01.06.02.1	tablero de distribución de emergencia de sala de técnicas - vigilancia "ide-01" (adosado)	und	1,00	-	0,00	0,50	50%	0,50	50%	0,50	50,00
04.01.06.02.1	tablero de distribución de emergencia de área de áreas previas "ide-02" (adosado)	und	1,00	-	0,00	0,50	50%	0,50	50%	0,50	50,00
04.01.06.02.1	tablero de distribución de emergencia de iluminación externa "ide-05" (adosado)	und	1,00	-	0,00	0,50	50%	0,50	50%	0,50	50,00
04.01.06.02.1	tablero de distribución normal equipos de congelación "tch-03" (adosado)	und	1,00	-	0,00	0,05	5%	0,05	5%	0,95	95,00
04.01.06.02.1	tablero de fuerza de emergencia de cuento de bombas de agua potable y agua salada (adosado)	und	1,00	-	0,00	0,05	5%	0,05	5%	0,95	95,00
04.01.06.02.1	tablero de fuerza de emergencia de cuento de bombas emisor submarino "f-02" (adosado)	und	1,00	-	0,00	0,05	5%	0,05	5%	0,95	95,00
04.01.06.02.1	tablero de fuerza de emergencia de bombas de agua mar "f-03" (adosado)	und	1,00	-	0,00	0,05	5%	0,05	5%	0,95	95,00
04.01.06.02.1	tablero de protección y control de agua salada "pc-as" (adosado)	und	1,00	-	0,00	0,05	5%	0,05	5%	0,95	95,00
04.01.06.02.1	tablero de protección y control de agua potable "pc-ap" (adosado)	und	1,00	-	0,00	0,05	5%	0,05	5%	0,95	95,00
04.01.06.02.2	tablero de protección y control de bombas de emisor submarino "pc-es" (adosado)	und	1,00	-	0,00	0,05	5%	0,05	5%	0,95	95,00
04.01.06.02.2	ups de 4kva, monofásico, 023-0.23v	und	1,00	-	0,00	0,05	5%	0,05	5%	0,95	95,00
04.01.06.02.2	transformador de aislamiento de 4kva, monofásico, 023-0.23v	und	1,00	-	0,00	-	0%	0,00	0%	1,00	100,00
04.01.06.02.2	tablero de polyester, ip68, incluye itm de 100a, toma industrial 100a (enfriador de hielo)	und	2,00	-	0,00	-	0%	0,00	0%	2,00	100,00
04.01.07	dispositivos de manobra y protección										
04.01.07.01	itm 2x20a (terma)	pto	3,00	-	0,00	-	0%	0,00	0%	3,00	100,00
04.01.08	puerta a tierra										
04.01.08.01	conductor de cu desnudo 95mm	m	23,20	-	0,00	-	0%	0,00	0%	23,20	100,00
04.01.08.02	conductor de cu desnudo 25mm	m	13,30	-	0,00	-	0%	0,00	0%	13,30	100,00
04.01.08.03	caja metálica con barra equipotencial	und	1,00	-	0,00	-	0%	0,00	0%	1,00	100,00
04.01.09	artefactos										
04.01.08.01	luminaria de vapor de sodio de 150w inc. equipo, ip65, similar al modelo astro de losfel	und	9,00	-	0,00	4,50	50%	4,50	50%	4,50	50,00
04.01.08.02	luminaria tipo braquet de 70w, ip65, similar al modelo rspde losfel	und	36,00	-	0,00	19,00	50%	19,00	50%	19,00	50,00
04.01.08.03	luminaria de balizaje hermetico, ip 67	und	1,00	-	0,00	0,50	50%	0,50	50%	0,50	50,00
04.01.08.04	luminaria hermética p/adosar de 2x54w, ip65, similar al modelo ahr de losfel	und	102,00	-	0,00	51,00	50%	51,00	50%	51,00	50,00
04.01.08.05	luminaria hermética p/adosar de 2x36w, ip65, similar al modelo ahr de losfel	und	43,00	-	0,00	30,13	70%	30,13	70%	12,87	30,00
04.01.08.06	luminaria hermética p/adosar de 2x18w, ip65, similar al modelo ahr de losfel	und	49,00	-	0,00	34,30	70%	34,30	70%	14,70	30,00
04.01.08.07	luminaria de emergencia compacia c/batería incorporada con lamparas tipo led de 2x35w, similar al modelo ledi-5 de phil	und	39,20	-	0,00	39,20	70%	39,20	70%	16,80	30,00
04.01.08.08	poste de f'g: 8m	und	3,00	-	0,00	-	0%	0,00	0%	3,00	100,00
04.01.08.09	pastoral simple de f'g: ps1.0/1.0/1.5" Ø	und	6,00	-	0,00	-	0%	0,00	0%	6,00	100,00
04.01.08.10	pastoral simple de f'g: ps1.0/2.5/1.5" Ø	und	3,00	-	0,00	-	0%	0,00	0%	3,00	100,00
04.01.08.11	mástil f'g, long. 2.00mts astm a 53 (sch40-B), 0.2", e= 3.91 mm0, anelado de todas las superficies o decapado; galvanizado en caliente con un espesor mínimo de 100 micras (astm a 123).	und	1,00	-	0,00	-	0%	0,00	0%	1,00	100,00
04.01.10	equipos eléctricos y mecanicos										

AVIREN CONTRATISTAS GENERALES S.A.S.

Ing. Roman F. Salaspe Congacha  
REPRESENTANTE LEGAL

CONSORCIO CALLIZ  
Ing. José Eugenio Marquina Aráuz  
Jefe de Supervisión  
Reg. CIP N° 87295

236  
CESAR AUGUSTO URBINA VILLALOBOS  
INGENIERO CIVIL  
Reg CIP N° 84297

PRESUPUESTO REFERENCIAL		PLANILLA DE METRADOS																	
PARTIDA	DESCRIPCIÓN	UND.	METRADO	ACUMULADO ANTERIOR METRADO	%	ACTUAL METRADO	%	ACUMULADO ACTUAL METRADO	%	METRADO	%	ACUMULADO ACTUAL METRADO	%	ACUMULADO ANTERIOR METRADO	%	ACTUAL METRADO	%	ACUMULADO ACTUAL METRADO	%
04.01.10.01	grupo electrogeno 75 kva (incluye tanque de combustible)	und	1,00	-	0,00	-	0,00	0,00	0%	1,00	0%	0,00	0%	-	0,00	-	0,00	0,00	100,00
04.0110.01.0	grupo electrogeno de 75 kva, 380/220v, 60hz	und	1,00	-	0,00	-	0,00	0,00	0%	1,00	0%	0,00	0%	-	0,00	-	0,00	0,00	100,00
04.01.11	instalación/isonizado	gib	1,00	-	0,00	-	0,00	0,00	0%	1,00	0%	0,00	0%	-	0,00	-	0,00	0,00	100,00
04.01.11.01	puesta en marcha	gib	1,00	-	0,00	-	0,00	0,00	0%	1,00	0%	0,00	0%	-	0,00	-	0,00	0,00	100,00
04.01.11.02	pruebas de aislamiento y medición de resistencia	gib	1,00	-	0,00	-	0,00	0,00	0%	1,00	0%	0,00	0%	-	0,00	-	0,00	0,00	100,00
04.01.11.03	puesta en servicio del sistema	gib	1,00	-	0,00	-	0,00	0,00	0%	1,00	0%	0,00	0%	-	0,00	-	0,00	0,00	100,00
04.01.11.04	capacitación técnica en uso y mantenimiento	gib	1,00	-	0,00	-	0,00	0,00	0%	1,00	0%	0,00	0%	-	0,00	-	0,00	0,00	100,00
04.02	media tensión																		
04.02.01	sistema de utilización en 22,9 kv																		
04.02.01.01	Obras preliminares																		
04.02.01.01.0	trazo y replanteo	m	308,88	308,88	1,00	-	0,00	308,88	100%	308,88	0%	0,00	0%	-	0,00	-	0,00	0,00	0,00
04.02.01.02	suministro e instalación de conductores																		
04.02.01.02.0	terminal termocontraible exterior para conductor de 50mm <sup>2</sup> , 25kv	kit	1,00	-	0,00	-	0,00	0,00	0%	1,00	0%	0,00	0%	-	0,00	-	0,00	0,00	100,00
04.02.01.02.0	terminal termocontraible inferior para conductor de 50mm <sup>2</sup> , 25kv	kit	1,00	-	0,00	-	0,00	0,00	0%	1,00	0%	0,00	0%	-	0,00	-	0,00	0,00	100,00
04.02.01.03	tapas de buzón de alfilería provisionales	und	4,00	1,00	0,25	-	0,00	1,00	25%	3,00	0%	0,00	0%	-	0,00	-	0,00	3,00	75,00
04.02.01.03.0	suministro e instalación de armados	und	4,00	1,00	0,25	-	0,00	1,00	25%	3,00	0%	0,00	0%	-	0,00	-	0,00	3,00	75,00
04.02.01.04	estructura de seccionamiento y medición (e-pmi)	und	1,00	-	0,00	-	0,00	0,00	0%	1,00	0%	0,00	0%	-	0,00	-	0,00	0,00	100,00
04.02.01.04.0	suministro e instalación a puesta tierra	und	1,00	-	0,00	-	0,00	0,00	0%	1,00	0%	0,00	0%	-	0,00	-	0,00	0,00	100,00
04.02.01.04.0	puesta a tierra para bt	und	1,00	-	0,00	-	0,00	0,00	0%	1,00	0%	0,00	0%	-	0,00	-	0,00	0,00	100,00
04.02.01.04.0	puesta a tierra para mt	und	5,00	-	0,00	-	0,00	0,00	0%	5,00	0%	0,00	0%	-	0,00	-	0,00	0,00	100,00
04.02.01.04.0	puesta a tierra para medidor electrónico	und	1,00	-	0,00	-	0,00	0,00	0%	1,00	0%	0,00	0%	-	0,00	-	0,00	0,00	100,00
04.02.01.05	suministro e instalación de equipos																		
04.02.01.05.0	transformador de distribución 315kva, 3ø 22,9/0,4-0,23kv	und	1,00	-	0,00	-	0,00	0,00	0%	1,00	50%	0,50	50%	-	0,50	-	0,50	0,50	50,00
04.02.01.05.0	subestacion compacta de 24kv para uso exteriores 315 kv	und	1,00	-	0,00	-	0,00	0,00	0%	1,00	50%	0,50	50%	-	0,50	-	0,50	0,50	50,00
04.02.01.05.0	(incluye seccionador mt (sim de bt)	und	1,00	-	0,00	-	0,00	0,00	0%	1,00	0%	0,00	0%	-	0,00	-	0,00	0,00	100,00
04.02.01.05.0	recluser 27kv, 630a, 12,6ka, 150kv bil	und	1,00	-	0,00	-	0,00	0,00	0%	1,00	0%	0,00	0%	-	0,00	-	0,00	0,00	100,00
04.02.01.05.0	transformador monofaseo 5kva 22,9/0,23kv	und	1,00	-	0,00	-	0,00	0,00	0%	1,00	0%	0,00	0%	-	0,00	-	0,00	0,00	100,00
04.02.01.06	señalizaciones																		
04.02.01.06.0	señalización de subestacion	und	1,00	-	0,00	-	0,00	0,00	0%	1,00	0%	0,00	0%	-	0,00	-	0,00	0,00	100,00
04.02.01.06.0	señalización de puesta a tierra	und	6,00	-	0,00	-	0,00	0,00	0%	6,00	0%	0,00	0%	-	0,00	-	0,00	0,00	100,00
04.02.01.06.0	señalización de riesgo eléctrico	und	1,00	-	0,00	-	0,00	0,00	0%	1,00	0%	0,00	0%	-	0,00	-	0,00	0,00	100,00
04.02.01.07	pruebas eléctricas																		
04.02.01.07.0	pruebas eléctricas y puesta en servicio	gib	1,00	-	0,00	-	0,00	0,00	0%	1,00	0%	0,00	0%	-	0,00	-	0,00	0,00	100,00
04.02.01.08	equipos de protección y maniobras																		
04.02.01.08.0	equipo de protección y maniobras	jgo	1,00	-	0,00	-	0,00	0,00	0%	1,00	0%	0,00	0%	-	0,00	-	0,00	0,00	100,00
04.02.01.09	otros																		
04.02.01.09.0	conexion de red mt en caliente	gib	1,00	-	0,00	-	0,00	0,00	0%	1,00	0%	0,00	0%	-	0,00	-	0,00	0,00	100,00
04.02.01.09.0	estudio de coordinación de protecciones	und	1,00	-	0,00	-	0,00	0,00	0%	1,00	0%	0,00	0%	-	0,00	-	0,00	0,00	100,00
04.02.01.09.0	expediente técnico final conforme a obra	und	1,00	-	0,00	-	0,00	0,00	0%	1,00	0%	0,00	0%	-	0,00	-	0,00	0,00	100,00
04.02.01.09.0	conexion de sistema de medición seal	gib	1,00	-	0,00	-	0,00	0,00	0%	1,00	0%	0,00	0%	-	0,00	-	0,00	0,00	100,00
04.02.01.10	juntas																		
04.02.01.10.0	junta water stop 8"	m	4,40	-	0,00	-	0,00	0,00	0%	4,40	0%	0,00	0%	-	0,00	-	0,00	4,40	100,00

AMREN CONTRATISTAS GENERALES S.A.C.

Ing. Roman F. ~~Alfonso~~ Congacha  
REPRESENTANTE LEGAL

CONSORCIO CALIZ  
Ing. José Eugenio Marquina Araujo  
Jefe de Supervisión  
Reg. CIP N° 87295

CESAR AUGUSTO  
URBINA VILALOBOS  
INGENIERO CIVIL  
Reg CIP N° 84297

**INST.SANITARIAS**

  
CESAR AUGUSTO  
URBINA VILLALOBOS  
INGENIERO CIVIL  
Reg. CIP N° 84297

**AHREN CONTRATISTAS GENERALES S.A.C.**

  
Ing. Roman F. Quipe Congacha  
REPRESENTANTE LEGAL

  
CONSORCIO CALLIZ  
Ing. Jose Eugenio Marquina Araujo  
Jefe de Supervisión  
• Reg. CIP N° 87295

PRESUPUESTO REFERENCIAL			PLANILLA DE METRADOS					
PARTIDA	DESCRIPCIÓN	UND.	METRADO	ACUMULADO ANTERIOR METRADO	ACTUAL METRADO	ACUMULADO ACTUAL METRADO	SALDO METRADO	%
04	<b>INSTALACIONES SANITARIAS</b>							
05.01	red de agua potable							
05.01.01	red de distribución							
5.01.01.01	frazo y replanteo de red	m	12,80	-	9,60	9,60	3,20	75%
5.01.01.02	corte en losa y muro, e=0,20mt.	m	12,80	-	9,60	9,60	3,20	75%
5.01.01.03	picado en losa y/o muro, e=0,25 mt	m <sup>2</sup>	4,88	-	3,66	3,66	1,22	75%
5.01.01.04	relleno de concreto f <sub>c</sub> =210kg/cm <sup>2</sup> , e=0,25	m <sup>3</sup>	1,22	-	0,92	0,92	0,31	75%
5.01.01.05	eliminación de material	m <sup>3</sup>	1,22	-	0,92	0,92	0,31	75%
05.01.02	salidas							
05.01.02.01	salida de agua fría con tubería de pvc-sap 1/2"	pto	3,00	-	2,40	2,40	0,60	80%
05.01.02.02	salida de agua fría con tubería de pvc-sap 3/4"	pto	3,00	-	2,40	2,40	0,60	80%
05.01.03	valvulas							
05.01.03.01	valvula compuerta de bronce de union roscada 3/4"	und	11,00	-	5,50	5,50	5,50	50%
05.01.03.02	valvula compuerta de bronce de union roscada 1/2"	und	4,00	-	2,00	2,00	2,00	50%
05.01.04	tuberías							
05.01.04.01	sum./inst/prueba hidraulica/ tub pvc d=1/2" c-5	m	5,70	-	2,85	2,85	2,85	50%
05.01.04.02	sum./inst/prueba hidraulica/ tub.pvc d=3/4" c-5	m	7,10	-	3,55	3,55	3,55	50%
05.01.05	varios							
05.01.05.01	nicho y tapa de pvc para valvula en pared	und	19,00	-	15,20	15,20	3,80	80%
05.01.05.02	sistema de cloracion	und	2,00	-	-	0,00	2,00	0%
05.01.06	accesorios							
05.01.06.01	valvula y accesorios para sistema y tanque	und	2,00	-	-	0,00	2,00	0%
05.01.07	prueba hidraulica							
05.01.07.01	prueba hidraulica para tubería de agua fría	m	575,67	-	287,84	287,84	287,84	50%
05.01.08	equipo de bombeo							
05.01.08.01	suministro /inst. / electrobomba centrifuga, q=2.00 us, a.d.t.=38.00m pot. comercial=3.00 hp.	und	2,00	-	-	0,00	2,00	0%
5.01.08.02	accesorios para caseta tanque elevado	und	1,00	-	-	0,00	1,00	0%
05.01.08.03	accesorios para la bomba	und	2,00	-	-	0,00	2,00	0%
05.01.09	línea de impulsión y conduccion de hope tanque elevado							
05.01.09.01	sum. inst./ prueba hid. / tub. Ø4" hdpe con protección uv sdr16	m	19,00	-	0,00	0,00	19,00	0%
05.01.09.02	sum. inst./ prueba hid. / tub. Ø 3" hdpe con protección uv sdr17	m	38,00	-	0,00	0,00	38,00	0%

AMREN CONTRATISTAS GENERALES S.A.C. 0%

Ing. Roman F. ~~Alvarez~~ ~~Alvarez~~ Congacha  
REPRESENTANTE LEGAL.

GESAR AUGUSTO  
URBINA VILLALOBOS  
INGENIERO CIVIL  
Reg CIP N° 84297

CONSORCIO CALZ  
Ing. José Augusto Marquina Araujo  
Jefe de Supervisión  
Reg. CIP N° 87295

PRESUPUESTO REFERENCIAL			PLANILLA DE METRADOS					
PARTIDA	DESCRIPCIÓN	UND.	METRADO	ACUMULADO ANTERIOR METRADO	ACTUAL METRADO	ACUMULADO ACTUAL METRADO	SALDO METRADO	%
05.01.09.03	sum. instl. prueba hid. /tub. Ø 2" hdpe con protección uv sdr17	m	19,00	-	-	0,00	19,00	100%
05.01.10	empalmes						5,00	0%
05.01.10.01	empalme a tubería de agua existente	und	5,00	-	-	0,00	5,00	100%
05.02	red de desagüe doméstico							0%
05.02.01	trabajos preliminares							0%
05.02.01.01	trazo y replanteo de red	m	92,50	-	37,00	37,00	55,50	60%
05.02.01.02	corte en losa y muro, e=0.20mt	m	127,00	-	50,80	50,80	76,20	60%
05.02.01.03	picado en losa y/o muro, e=0.25 mt	m <sup>2</sup>	26,78	-	10,71	10,71	16,07	60%
05.02.01.04	relleno de concreto f <sub>c</sub> =210kg/cm <sup>2</sup> , e=0.25	m <sup>3</sup>	10,49	-	4,20	4,20	6,29	60%
05.02.01.05	eliminación de material	m <sup>3</sup>	10,49	-	4,20	4,20	6,29	60%
05.02.02	saneamiento							0%
05.02.02.01	excavación de zanja para tubería	m	33,00	-	-	0,00	33,00	100%
05.02.02.02	refine y nivelación de zanja	m	33,00	-	-	0,00	33,00	100%
05.02.02.03	preparación de cama de apoyo (e=10cm)	m	33,00	-	-	0,00	33,00	100%
05.02.02.04	relleno/compactación con vibrador/manual	m	13,00	-	-	0,00	13,00	100%
05.02.02.05	eliminación material excedente/excavación de zanja	m	1,32	-	-	0,00	1,32	100%
05.02.03	cajas de registro							0%
05.02.03.01	caja de registro de 12"x24"	und	1,00	-	-	0,00	1,00	100%
05.02.03.02	caja de registro de 24"x24" (inc.marco, tapa y registro roscado)	und	2,00	-	-	0,00	2,00	100%
05.02.04	tuberías							0%
05.02.04.01	instalación de tubería pvc sal 2"	m	62,50	-	31,25	31,25	31,25	50%
05.02.04.02	instalación de tubería pvc sal 3"	m	71,00	-	35,50	35,50	35,50	50%
05.02.04.03	instalación de tubería pvc sal 4"	m	59,00	-	29,50	29,50	29,50	50%
05.02.05	salidas de desagüe y ventilación							0%
05.02.05.01	salida de desagüe de pvc sal d=2"	pto	1,00	-	1,00	1,00	0,00	100%
05.02.05.02	salida de desagüe de pvc sal d=3"	pto	4,00	-	1,20	1,20	2,80	30%
05.02.05.03	salida de desagüe de pvc sal d=4"	pto	1,00	-	0,30	0,30	0,70	30%
05.02.05.04	salida de ventilación de pvc sal d=2"	pto	7,00	-	3,50	3,50	3,50	50%
05.02.06	aditamentos varios							0%
05.02.06.01	accesorios para desagüe	und	1,00	-	-	0,00	1,00	100%
05.02.06.02	empalme a red de desagüe existente 2"	und	1,00	-	-	0,00	1,00	100%
05.02.06.03	empalme a red de desagüe existente 4"x2"	und	2,00	-	-	0,00	2,00	100%
05.02.06.04	falsa columna de concreto 0.20x0.15x0.6 mt	und	8,00	-	5,60	5,60	2,40	70%
05.02.06.05	diamantina 4" en viga de techo	und	6,00	-	-	0,00	6,00	100%
05.02.06.06	diamantina 3" en viga de techo	und	2,00	-	-	0,00	2,00	100%
05.02.06.07	diamantina 2" en viga de techo	und	2,00	-	-	0,00	2,00	100%
05.02.06.08	colgador tipo clevis para desagüe	und	16,00	-	-	0,00	16,00	100%
05.02.06.09	valvula antiretorno de 6"	und	1,00	-	-	0,00	1,00	100%

**AVREN CONTRATOS GENERALES S.A.C.**

Ing. Roman F. ~~...~~ Congacha  
**REPRESENTANTE LEGAL**

**CÉSAR AUGUSTO URBINA VILLALOBOS**  
 INGENIERO CIVIL  
 Reg. CIP N° 84297

CONSORCIO CALIZ  
 Ing. José Eugenio Marquiza Araujo  
 Jefe de Supervisión  
 Reg. CIP N° 87295

PLANILLA DE METRADOS

PRESUPUESTO REFERENCIAL

PARTIDA	DESCRIPCIÓN	UND.	METRADO	ACUMULADO ANTERIOR		ACTUAL		ACUMULADO ACTUAL		SALDO	
				METRADO	%	METRADO	%	METRADO	%	METRADO	%
05.02.07	registros										
05.02.07.01	registro de bronce 2"	und	5,00	2,50	0,60	2,00	40%	4,50	90%	0,50	10%
05.02.07.02	registro de bronce 4"	und	21,00	10,50	0,50	8,40	40%	18,90	90%	2,10	10%
05.02.07.03	registro de bronce 6"	und	2,00	1,00	0,50	0,80	40%	1,80	90%	0,20	10%
05.02.07.04	registro de bronce 3" tipo dado colgado	und	2,00	-	0,00	-	0%	0,00	0%	2,00	100%
05.02.08	sumideros										
05.02.08.01	sumidero de 2"	Und	36,00	18,00	0,50	14,40	40%	32,40	90%	3,60	10%
05.02.08.02	sumidero de 4"	und	14,00	7,00	0,50	5,60	40%	12,60	90%	1,40	10%
05.02.09	prueba de nivelación										
05.02.09.01	prueba de nivelación para desagüe	m	192,50	-	0,00	-	0%	0,00	0%	192,50	100%
05.02.10	prueba hidráulica										
05.02.10.01	prueba hidráulica de desague	m	205,50	-	0,00	-	0%	0,00	0%	205,50	100%
05.02.11	canaletas										
05.02.11.01	picado de losa	m	104,45	-	0,00	41,78	40%	41,78	40%	62,67	60%
05.02.11.02	encofrado y desencofrado	m2	5,22	-	0,00	2,09	40%	2,09	40%	3,13	60%
05.02.11.03	reposición de concreto f'c= 210 kg/cm2 para canaleta	m3	7,83	-	0,00	2,35	30%	2,35	30%	5,48	70%
05.02.11.04	eliminación de material excedente	m3	7,83	-	0,00	3,13	40%	3,13	40%	4,70	60%
05.02.11.05	colocación de rejilla en canaleta de fibra de vidrio	m2	71,94	-	0,00	-	0%	0,00	0%	71,94	100%
05.03	red de agua de mar										
05.03.01	trabajos preliminares										
05.03.01.01	trazo y replanteo de red	m	136,00	-	0,00	68,00	50%	68,00	50%	68,00	50%
05.03.01.02	corte en losa y muro, e=0.20mt	m	136,00	-	0,00	27,20	20%	27,20	20%	108,80	80%
05.03.01.03	picado en losa y/o muro, e=0.25 mt	m2	136,00	-	0,00	27,20	20%	27,20	20%	108,80	80%
05.03.01.04	excavación de zanja para tubería	m	136,00	-	0,00	27,20	20%	27,20	20%	108,80	80%
05.03.01.05	relleno de concreto f'c=210kg/cm2, e=0.25	m3	27,20	-	0,00	-	0%	0,00	0%	27,20	100%
05.03.01.06	eliminación de material	m3	27,20	-	0,00	5,44	20%	5,44	20%	21,76	80%
05.03.02	caseta de captación										
05.03.02.01	accesorios para equipo de succión	und	1,00	-	0,00	-	0%	0,00	0%	1,00	100%
05.03.03	equipo de bombeo a cisterna										
05.03.03.01	suministro /inst. i electrobomba centrifuga, q=3.60 l/s, a.d.t. = 42.50 m. pot. comercial = 5.00 hp	und	2,00	-	0,00	-	0%	0,00	0%	2,00	100%
05.03.03.02	accesorios para la bomba	und	2,00	-	0,00	-	0%	0,00	0%	2,00	100%
05.03.04	sistema de filtrado - desinfección										
05.03.04.01	equipo de filtrado - desinfección	und	2,00	-	0,00	-	0%	0,00	0%	2,00	100%
05.03.04.02	accesorios para sistema de filtrado	und	1,00	-	0,00	-	0%	0,00	0%	1,00	100%
05.03.05	red de distribución										
05.03.05.01	excavación de zanja para tubería	m	136,00	-	0,00	-	0%	-	0%	-	-
05.03.05.02	refine y nivelación de zanja	m	136,00	-	0,00	-	0%	-	0%	-	-

AMREN CONTRATISTAS GENERALES S.A.C.º

Ing. Roman F. ~~Alfaro~~ ~~Angulo~~  
REPRESENTANTE LEGAL

CONSORCIO CALLA  
Ing. José Eugenio Marquina Araujo  
Jefe de Supervisión  
Reg. CIP N° 87295



PRESUPUESTO REFERENCIAL				PLANILLA DE METRADOS			
PARTIDA	DESCRIPCIÓN	UND.	METRADO	ACUMULADO ANTERIOR METRADO	ACTUAL METRADO	ACUMULADO ACTUAL METRADO	SALDO METRADO
				%	%	%	%
05.03.05.03	preparacion de cama de apoyo(e=10cm)	m	136,00	0,00	27,20	27,20	108,80
05.03.05.04	suministro / instalación / prueba hidráulica / tub pvc d=3/4" c-5	m	8,00	0,00	-	0,00	8,00
05.03.05.05	suministro/instalacion/ prueba hidraulica/tub pvc d=1" c-5	m	68,00	0,00	10,20	10,20	57,80
05.03.05.06	suministro/instalacion/ prueba hidraulica/tub pvc d=1 1/2" c-5	m	30,00	0,00	4,50	4,50	25,50
05.03.05.07	suministro/instalacion/ prueba hidraulica/tub pvc d=3" c-5	m	30,00	0,00	4,50	4,50	25,50
05.03.05.08	relleno/compactacion con vibrador/manual	m	136,00	0,00	-	0,00	136,00
05.03.06	salida de agua de mar			0,00	-	0,00	0,00
05.03.06.01	salida de agua mar con tubería de pvc-sap 3/4"	pto	2,00	0,00	-	0,00	2,00
05.03.06.02	salida de agua mar con tubería de pvc-sap 1"	pto	5,00	0,00	-	0,00	5,00
05.03.06.03	salida de agua mar con tubería de pvc-sap 1 1/2"	pto	5,00	0,00	-	0,00	5,00
05.03.07	valvulas			0,00	-	0,00	0,00
05.03.07.01	valvula compuerta de bronce de 1/2"	und	5,00	0,00	-	0,00	5,00
05.03.07.02	valvula compuerta de bronce de union roscada 3/4"	und	4,00	0,00	-	0,00	4,00
05.03.07.03	valvula compuerta de bronce de 1"	und	5,00	0,00	-	0,00	5,00
05.03.07.04	valvula compuerta de bronce de 1 1/2"	und	5,00	0,00	-	0,00	5,00
05.03.07.05	valvula compuerta de bronce de 3"	und	1,00	0,00	-	0,00	1,00
05.03.07.06	llave grifo de riego de 3/4"	und	5,00	0,00	-	0,00	5,00
05.03.08	varios			0,00	-	0,00	0,00
05.03.08.01	nicho y tapa de pvc para valvula en pared	und	2,00	0,00	-	0,00	2,00
05.03.09	equipo de bombeo agua salada a tanque elevado			0,00	-	0,00	0,00
05.03.09.01	suministro /inst. / electrobomba centrifuga, O=2.00 us. a.d.t.=4700m. pot. comercial=4.00 hp.	und	2,00	0,00	-	0,00	2,00
05.03.09.02	accesorios para la bomba	und	2,00	0,00	-	0,00	2,00
05.03.10	sistema de tratamiento cloracion - desinfeccion			0,00	-	0,00	0,00
05.03.10.01	accesorios para sistema de cloracion - desinfeccion	und	2,00	0,00	-	0,00	2,00
05.03.11	empalmes y pruebas a tuberías existentes			0,00	-	0,00	0,00
05.03.11.01	empalme a tubería de agua salada existente	und	11,00	0,00	-	0,00	11,00
05.03.11.02	pruebas a tuberías de agua salada existentes	gib	1,00	0,00	-	0,00	1,00
05.03.12	planta de tratamiento de agua de mar			0,00	-	0,00	0,00

AMEN CONTRATAS GENERALES S.A.S.

Ing. Roman F. ~~Castro~~ ~~Corrao~~  
REPRESENTANTE LEGAL.

CONSORCIO CALLIZ  
Ing. Jose Eugenio Marquina Araujo  
Jefe de Supervision  
Reg. CIP N° 87295

PRESUPUESTO REFERENCIAL			PLANILLA DE METRADOS					
PARTIDA	DESCRIPCIÓN	UND.	METRADO	ACUMULADO ANTERIOR METRADO	ACTUAL METRADO	ACUMULADO ACTUAL METRADO	SALDO METRADO	%
05.03.12.01	expediente e implementación de una planta de tratamiento de agua de mar para el lavado de los productos hidrobiológicos	glb	1,00	-	-	0,00	1,00	100%
<b>05.04</b>	<b>emisor submarino / afluentes</b>							
<b>05.04.01</b>	<b>obras preeliminaras</b>							
05.04.01.01	trazo y replanteo de red	m	16,00	-	-	0,00	16,00	100%
05.04.01.02	corte en losa y muro, e=0.20mt	m	2,00	-	-	0,00	2,00	100%
05.04.01.03	picado en losa y/o muro, e=0.25 mt	m <sup>2</sup>	1,60	-	-	0,00	1,60	100%
05.04.01.04	relleno de concreto Fc=210kg/cm2, e=0.25	m <sup>3</sup>	0,96	-	-	0,00	0,96	100%
05.04.01.05	eliminación de material	m <sup>3</sup>	0,96	-	-	0,00	0,96	100%
<b>05.04.02</b>	<b>movimiento de tierras</b>							
05.04.02.01	excavación de zanja para tubería	m	8,00	-	-	0,00	8,00	100%
05.04.02.02	refine y nivelación de zanja	m	8,00	-	-	0,00	8,00	100%
05.04.02.03	preparación de cama de apoyo (e=10cm)	m	8,00	-	-	0,00	8,00	100%
05.04.02.04	relleno/compactación con vibrador/manual	m	8,00	-	-	0,00	8,00	100%
05.04.02.05	eliminación material excedente/excavación de zanja	m <sup>3</sup>	6,40	-	-	0,00	6,40	100%
<b>05.04.03</b>	<b>trampa de solidos</b>							
05.04.03.01	trampa de solidos incluido accesorios	und	1,00	-	0,75	0,75	0,25	25%
<b>05.04.04</b>	<b>trampa de grasas</b>							
05.04.04.01	trampa de grasas incluido accesorios	und	0,60	-	0,45	0,45	0,15	25%
<b>05.04.05</b>	<b>tanque septico</b>							
05.04.05.01	tanque septico incluido accesorios	und	0,60	-	-	0,00	0,60	100%
<b>05.04.06</b>	<b>camara de reunion</b>							
05.04.06.01	puerta metalica lac 1/16" con marco 2"x2"x1/4"	m <sup>2</sup>	1,00	-	-	0,00	1,00	100%
<b>05.04.07</b>	<b>equipo de bombeo</b>							
05.04.07.01	suministro de electrobomba sumergible q=11.00 lps hdt=67.00 m pot. comercial=20.00 hp	und	2,00	-	-	0,00	2,00	100%
05.04.07.02	tubería de hierro fundido o acero sch40 de dn 110mm	m	2,00	-	-	0,00	2,00	100%
05.04.07.03	accesorios para bombas sumergibles	und	3,00	-	-	0,00	3,00	100%
05.04.07.04	construcción de caseta de bombeo de emisor	und	0,15	-	0,12	0,12	0,03	20%
<b>05.04.08</b>	<b>suministro de tuberías</b>							
05.04.08.01	suministro de tubería hdpe lisa hdpe pecc-100 dext 160	m	8,00	-	-	0,00	8,00	100%
<b>05.04.09</b>	<b>termofusion</b>							
05.04.09.01	servicio de termofusion de tuberías hasta 160	glb	0,05	-	-	0,00	0,05	100%

**AHREN CONTRATISTAS GENERALES S.A.S.**

Ing. Roman F. *[Firma]*  
 REPRESENTANTE LEGAL.

*[Firma]*  
**CONSORCIO CALLI**  
 Ing. José Eugenio Marquina Alajó  
 Jefe de Supervisión  
 Reg. CIP N° 87295

*[Firma]*  
**CESAR AUGUSTO**  
**URBINA VILALOBOS**  
 INGENIERO CIVIL  
 Reg. CIP N° 84297

PRESUPUESTO REFERENCIAL		PLANILLA DE METRADOS						
PARTIDA	DESCRIPCIÓN	UND.	METRADO	ACUMULADO ANTERIOR METRADO	ACTUAL METRADO	ACUMULADO ACTUAL METRADO	SALDO METRADO	%
05.04.10	ultrasonido-control de calidad							
05.04.10.01	inspeccion ultrasonica de junta	glb	1,00			0,00	1,00	100%
05.04.11	lanzamiento y hundimiento							
05.04.11.01	prueba en marcha de emisor submarino	glb	1,00			0,00	1,00	100%
05.05	aparatos y accesorios sanitarios							
05.05.01	aparatos sanitarios							
05.05.01.01	inodoro color blanco con asiento	pza	18,00	12,60	5,40	18,00	0,00	100%
05.05.01.02	urinario	pza	7,00		6,65	6,65	0,35	5%
05.05.02	lavatorios							
05.05.02.01	lavatorio de pared	pza	3,00			0,00	3,00	100%
05.05.02.02	lavadero de cocina de acero inoxidable	pza	2,00			0,00	2,00	100%
05.05.02.03	duchas cromadas de cabeza giratoria y llavele	pza	9,00			0,00	9,00	100%
05.05.02.04	griferia para lavadero	pza	22,00			0,00	22,00	100%
05.05.02.05	papelera con eje adhesivo con silicona blanco	pza	18,00			0,00	18,00	100%
05.05.02.06	toallero de barra	pza	9,00			0,00	9,00	100%
05.05.02.07	maniluvio / grifo	pza	6,00			0,00	6,00	100%
05.05.02.08	ovalin blanco de losa vetrificada	pza	18,00	12,60		12,60	5,40	30%

**AUREN CONTRATISTAS GENERALES S.A.C.**

Ing. Roman E. Paispe  
REPRESENTANTE LEGAL

CESAR AUGUSTO  
URBINA VILLALOBOS  
INGENIERO CIVIL  
Reg CIP N° 84297

CONSORCIO CALIZ  
Ing. José Eugenio Marquina Araya  
Jefe de Supervision  
Reg. CIP N° 87295

# EQUIPAMIENTO E IMPACTO AMBIENTAL

  
CESAR AUGUSTO  
URBINA VILLALOBOS  
INGENIERO CIVIL  
Reg. CIP N° 84297

AHREN CONTRATISTAS GENERALES S.A.C.

  
Ing. Roman F. Quispe Congacha  
REPRESENTANTE LEGAL

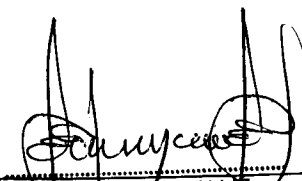
  
CONSORCIO CALLIZ  
Ing. José Eugenio Marquina Araujo  
Jefe de Supervisión  
Reg. CIP N° 87295

PRESUPUESTO REFERENCIAL		PLANILLA DE METRADOS						
PARTIDA	DESCRIPCIÓN	UND.	METRADO	ACUMULADO ANTERIOR METRADO	ACTUAL METRADO	ACUMULADO ACTUAL METRADO	SALDO METRADO	%
<b>04</b>	<b>EQUIPAMIENTO</b>							
06.01	suministro de camara frigorifica de 5 tm 0°c	glb	1,00	-	0,30	0,30	0,70	70%
06.02	suministro de camara frigorifica de 10 tm 0°c	glb	1,00	-	0,30	0,30	0,70	70%
06.03	suministro de productor de hielo en bloques de 10 tm	glb	1,00	-	0,30	0,30	0,70	70%
06.04	suministro de enfriador de agua +15°	glb	1,00	-	-	0,00	1,00	100%
06.05	equipamiento tareas previas	glb	1,00	-	-	0,00	1,00	100%
06.06	accesorios para transporte y estibe	glb	1,00	-	-	0,00	1,00	100%
06.07	accesorios para personal operativo	glb	1,00	-	-	0,00	1,00	100%
06.08	mobiliario varios	glb	1,00	-	-	0,00	1,00	100%
<b>06.09</b>	<b>equipamiento de obras complementarias</b>							
06.09.01	mesa de melamine acabado cedro de 18 mm canto grueso de 3.00x0.90m	und	1,00	-	-	0,00	1,00	100%
06.09.02	escritorios de melamine con 3 cajones	und	3,00	-	-	0,00	3,00	100%
06.09.03	mueble de melamine de 15 mm resistente a la humedad de 20 compartimentos de 40x0.40x0.45 desinfección entrega indumentaria	und	1,00	-	-	0,00	1,00	100%
06.09.04	carra de madera guardián	und	1,00	-	-	0,00	1,00	100%
06.09.05	armarios de pvc para deposito desinfección	und	2,00	-	-	0,00	2,00	100%
06.09.06	lavadero de acero inoxidable 3.16l	und	2,00	-	-	0,00	2,00	100%

AMREN CONTRATISTAS GENERALES S.A.S.

Ing. Roman F. Muispe Congacha  
REPRESENTANTE LEGAL

CONSORCIO CALLIZ  
Ing. José Eugenio Marquina Araujo  
Jefe de Supervisión  
Reg. CIP N° 87295

CESAR AUGUSTO  
URBINA VILLALOBOS  
INGENIERO CIVIL  
Reg CIP N° 84297

<b>07</b>	<b>Impacto ambiental en obras complementarias</b>									
<b>07.01</b>	<b>manejo de residuos sólidos y líquidos</b>									
07.01.01	suministro e instalación de contenedores de residuos sólidos	und	7,00							
07.01.02	área de almacenamiento temporal de residuos sólidos	glb	1,00							
07.01.03	cilindros metálicos para almacenamiento de residuos líquidos peligrosos	und	2,00							
07.01.04	alquiler baños químicos 6 unidades incl. instalación, operación y mantenimiento	mes	4,00							
07.01.05	transporte y disposición de residuos peligrosos	vje	4,00							
<b>07.02</b>	<b>capacitación en temas ambientales y seguridad</b>									
07.02.01	capacitación de seguridad, salud y medioambiente en obra para todo el personal	mes	4,00							
07.02.02	capacitación sobre temas ambientales - pescadores	mes	4,00							
07.02.03	simulacro de evacuación por sismo y tsunami	und	1,00							
07.02.04	simulacro de derrame de sustancias peligrosas	und	1,00							
<b>07.03</b>	<b>mitigación impactos en medio ambiente</b>									
07.03.01	serv. de monitoreo ambiental calidad aire, agua, ruido	glb	1,00							
07.03.02	medidas mitigación emisión de polvo	glb	1,00							
07.03.03	medidas mitigación ruidos	glb	1,00							
07.03.04	medidas de mitigación contaminación agua	glb	1,00							
<b>07.04</b>	<b>programa de contingencias</b>									
07.04.01	primeros auxilios	glb	1,00							
07.04.02	contra derrames de sustancias peligrosas	glb	1,00							
<b>07.05</b>	<b>programa de cierre de obra</b>									
07.05.01	desmantelamiento de estructuras temporales	glb	1,00							

AMEN CONTRATISTAS GENERALES S.A.C.

CONSEJO CALZ  
 Ing. José Eugenio Marquina Araujo  
 Jefe de Supervisión  
 Reg. CIP N° 87295

Ing. Roman José Gispe Congacha  
 REPRESENTANTE LEGAL

CESAR AUGUSTO  
 URBINA VILLALOBOS  
 INGENIERO CIVIL  
 Reg CIP N° 84297

### 5.3.3 ORDEN DE PAGO

  
CESAR AUGUSTO  
URBINA VILLALOBOS  
INGENIERO CIVIL  
Reg. CIP N° 84297

AHREN CONTRATISTAS GENERALES S.A.C.

  
Ing. Roman F. Quispe Congacha  
REPRESENTANTE LEGAL

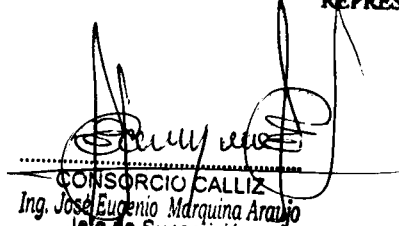
  
CONSORCIO CALLIZ  
Ing. Jose Eugenio Marquina Araujo  
Jefe de Supervisión  
Reg. CIP N° 87295

## ORDEN DE PAGO

Obra: SALDO DEL MEJORAMIENTO DE LOS SERVICIOS DEL DESEMBARCADERO PESQUERO ARTESANAL DE LA LOCALIDAD DE QUILCA, PROVINCIA DE CAMANA, REGION AREQUIPA

Ubicación: QUILCA-CAMANA-AREQUIPA

Contratista: AHREN CONTRATISTAS GENERALES SAC

Supervision: ING. JOSE MARQUINA ARAUJO

Monto Contrato Principal (c/Iqv): 5.127.207,47

Monto Deducido del Contrato Principal <sup>(1)</sup> (c/Iqv): 5.127.207,47

IGV (Consignar 00 % si el contrato está exonerado): 18,00%

Val No	02
del:	01/01/2020
al:	31/01/2020

**ORDEN DE PAGO - CONTRATO PRINCIPAL**  
**VALORIZACION N°2 DEL 01 AL 31 DE ENERO 2020**

<u>VALORIZACION DEL PERIODO</u>	<u>Monto en N.S./</u>
OBRAS PORTUARIAS	121.378,75
ESTRUCTURA DE TIERRA	128.286,42
ARQUITECTURA	85.268,96
INST. ELECTRICAS	142.644,78
INST.SANITARIAS	28.429,19
EQUPIAMIENTO E IMPACTO AMBIENTAL	219.817,38

<b>TOTAL VALORIZACION DEL PERIODO</b>	<b>V =</b>	<b>725.825,48</b>
Avance del Mes Respecto al Contrato Original		16,70%

<u>CONTROL DE SALDOS RESPECTO AL CONTRATO PRINCIPAL (s/IGV)</u>	<u>Monto en NS./</u>
Monto Deducido del Contrato Principal	a = 4.345.091,07
Monto de la Valorizacion Acumulada Anterior	b = 0,00
Monto de la Valorizacion Acumulada Actual	c = V+b = 1.035.332,61
Saldo por Valorizar	d = a - c = 3.309.758,46

<u>CONTROL DE LINEA BASE</u>	<u>Monto en NS./</u>
Monto de Avance Físico Acumulado <sup>(2)</sup>	f = 1.035.332,61
Monto de Avance Programado <sup>(2)</sup>	g = 1.032.369,48
<b>Cumplimiento del Monto Programado</b>	Obra Adelantada <b>100,29%</b>

<u>REAJUSTES Y DEDUCCION DE REAJUSTES:</u>	<u>Monto en NS./</u>
OBRAS PORTUARIAS	0,00
ESTRUCTURA DE TIERRA	0,00
ARQUITECTURA	0,00
INST. ELECTRICAS	0,00
INST.SANITARIAS	0,00
EQUPIAMIENTO E IMPACTO AMBIENTAL	0,00

Total Reajustes	(R - D) =	0,00
<b>VALORIZACION BRUTA</b>	<b>VB = V+(R-D) =</b>	<b>725.825,48</b>

<u>AMORTIZACIONES</u>	<u>Monto en NS./</u>
Amortización De Adelanto Directo	0,00
Amortización Del Adelanto Para Materiales	0,00
<b>TOTAL AMORTIZACION DE ADELANTOS</b>	<b>AM = 0,00</b>
<b>VALORIZACION NETA</b>	<b>VN = VB-AM = 725.825,48</b>

<u>RETENCIONES</u>	<u>Monto en NS./</u>
Por Fondo De Garantia	0,00
Por Fiel Cumplimiento	0,00
Multa Por Atrazo De Obra	0,00
Otro	0,00
<b>TOTAL RETENCIONES</b>	<b>Ret = 0,00</b>

  
**CESAR AUGUSTO**  
**URBINA VILLALOBOS**  
**INGENIERO CIVIL**  
**Reg CIP N° 84297**

**Monto a Facturar (Forma de Llenar la Factura)**

NETO =	725.825,48
IGV =	130.648,59
<b>TOTAL =</b>	<b>856.474,07</b>

**Monto a Entregar al Contratista**

NETO - Ret =	725.825,48
IGV =	130.648,59
<b>TOTAL =</b>	<b>856.474,07</b>

**Compromiso A Solicitar** 856.474,07

**AHREN CONTRATISTAS GENERALES S.A.C.**

  
**Ing. Roman E. Quispe Congacha**  
**REPRESENTANTE LEGAL**

<sup>(1)</sup> Monto del Contrato Principal - Monto de deductivos que afectan al Presupuesto Principal  
<sup>(2)</sup> Conforme al cuadro de Control de Montos incluyendo la actual valorización

**NOTA: LOS REAJUSTES SE REALIZARAN EN LA LIQUIDACION FINAL DE LA OBRA**

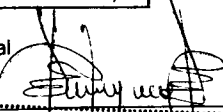
  
**CONSORCIO CALLIZ**  
**Ing. José Eugenio Marquina Araujo**  
**Jefe de Supervisión**  
**Reg. CIP N° 87295**





**AHREN CONTRATISTAS GENERALES S.A.C**

Av. Del Ejercito N 931 - Lima - Lima - Miraflores

R.U.C : 20494637074

**FACTURA ELECTRONICA**

**N° F001-00000571**

<b>CLIENTE :</b>		<b>FECHA EMISION</b>	03-02-2020
<b>RUC</b>	20137921601	<b>MONEDA</b>	SOLES
<b>RAZÓN SOCIAL</b>	FONDO NACIONAL DE DESARROLLO PESQUERO	<b>COD. INTERNO</b>	01-FRANC9-20
<b>DIRECCIÓN</b>	AV. PETIT THOUARS NRO. 115 (ESQUINA AV PETIT THOUARS CON 28 DE JULIO)	<b>DOC REF.</b>	

CANT.	UNIDAD MEDIDA	DESCRIPCION	PRECIO UNITARIO	IMPORTE
1.00	GLB	POR LA VALORIZACIÓN N° 02 DE LA EJECUCIÓN DEL SALDO DE OBRA "MEJORAMIENTO DE LOS SERVICIOS DEL DESEMBARCADERO PESQUERO ARTESANAL EN LA LOCALIDAD DE QUILCA, DISTRITO DE QUILCA, PROVINCIA DE CAMANA, REGIÓN AREQUIPA"	856,474.07	856,474.07

<b>OP. GRAVADA :</b>	SOLES	725,825.48
<b>OP. GRATUITA :</b>	SOLES	0.00
<b>OP. EXONERADA :</b>	SOLES	0.00
<b>OP. INAFECTA :</b>	SOLES	0.00
<b>TOT. DESCUENTO GLOBAL :</b>	SOLES	0.00
<b>OTROS CARGOS :</b>	SOLES	0.00
<b>IGV :</b>	SOLES	130,648.59
<b>TOTAL VENTA :</b>	SOLES	856,474.07

**SON: OCHOCIENTOS CINCUENTA Y SEIS MIL CUATROCIENTOS SETENTA Y CUATRO CON 7/100 SOLES**

AHREN CONTRATISTAS GENERALES S.A.C.  
 Ing. Roman Espinoza  
 REPRESENTANTE LEGAL

CESAR AUGUSTO URBINA VILLALOBOS  
 INGENIERO CIVIL  
 Reg. CIP N° 84297

CONSORCIO CALLIZ  
 Ing. José Eugenio Marquina Araujo  
 Jefe de Supervisión  
 Reg. CIP N° 87295

## 5.4 CONTROLES DE CALIDAD

  
CESAR AUGUSTO  
URBINA VILLALOBOS  
INGENIERO CIVIL  
Reg. CIP N° 84297

AHREN CONTRATISTAS GENERALES S.A.C.

  
Ing. Roman F. Quispe Congacha  
REPRESENTANTE LEGAL

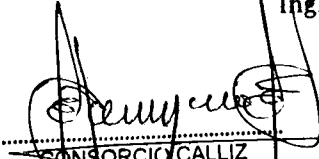
  
CONSORCIO CALLIZ  
Ing. José Egenio Marquina Araujo  
Jefe de Supervisión  
Reg. CIP N° 87295

## FREETOX N2XOH 0,6/1 kV Triple

Aplicación especial en aquellos ambientes poco ventilados y lugares de alta afluencia de público.

### Descripción

#### Aplicación:

En redes eléctricas de distribución de baja tensión. Aplicación especial en aquellos ambientes poco ventilados, aplicación directa en lugares de alta afluencia de público. Se puede instalar en ductos o directamente enterrado en lugares secos y húmedos.

#### Construcción:

1. Conductor: Cobre, clase 2.
2. Aislamiento: Polietileno reticulado XLPE.
3. Cubierta externa: Compuesto termoplástico libre de halógenos.
4. Cinta: Poliester.

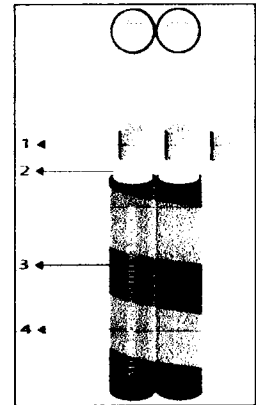

#### Principales características:

El cable tiene excelentes propiedades eléctricas. El aislamiento de polietileno reticulado permite mayor capacidad de corriente en cualquier condición de operación, mínimas pérdidas dieléctricas, alta resistencia de aislamiento. La cubierta exterior tiene las siguientes características: No propaga el incendio, baja emisión de humos tóxicos y libre de halógenos.

#### Calibre:

Desde 4 mm<sup>2</sup> hasta 500 mm<sup>2</sup>.

#### Marcación:

FREETOX N2XOH 0.6/1 kV 3-1x Sección.

#### Embalaje:

En carretes de madera no retornables.

#### Color:

Aislamiento: Natural.

Cubierta externa: Negro rojo y blanco.

#### Norma

**Internacional IEC 60228:**  
IEC 60332-1; IEC 60332-3-24 Cat.C;  
IEC 60502-1; IEC 60684-2;  
IEC 60754-2; IEC 60811-1-1;  
IEC 60811-1-2; IEC 60811-1-3;  
IEC 60811-1-4; IEC 60811-2-1;  
IEC 60811-3-1; IEC 61034

**Nacional NTP-IEC 60228; NTP-IEC 60502-1**

*Cesar Augusto Urbina Villalobos*  
CESAR AUGUSTO  
URBINA VILLALOBOS  
INGENIERO CIVIL  
Reg. CIP N° 84297

#### Normas nacionales

**NTP-IEC 60228:** Conductores para cables aislados.

**NTP-IEC 60502-1:** Cables de energía con aislamiento extruido y sus aplicaciones para tensiones nominales desde 1 kV y 3 kV.

#### Normas internacionales aplicables

**IEC 60228:** Conductores para cables aislados.

AHREN CONTRATISTAS GENERALES S.A.C.

*Roman F. Quispe Congacha*  
Ing. Roman F. Quispe Congacha  
REPRESENTANTE LEGAL

*Jose Edgardo Marquina Aralija*  
CONSORCIO CALLIZ  
Ing. José Edgardo Marquina Aralija  
Jefe de Supervisión  
Reg. CIP N° 67258

Libre de halógenos IEC 60754-2	Tensión nominal de servicio U <sub>o</sub> /U 0.6/1 kV	Temperatura máxima del conductor 90 °C	Densidad de los humos IEC 61034	No propagador del incendio IEC 60332-3 Cat.C	No propagación de la flama IEC 60332-1

## FREETOX N2XOH 0,6/1 kV Triple

- IEC 60332-1: Ensayo de propagación de llama vertical para un alambre o cable simple.
- IEC 60332-3-24: Ensayo para llama vertical extendida de alambres agrupados o cables montados verticalmente - Categoría C.
- IEC 60502-1: Cables de energía con aislamiento extruído y sus aplicaciones para tensiones nominales desde 1 kV y 3 kV.
- IEC 60684-2: Tubos aislantes flexibles - Métodos de ensayo.
- IEC 60754-2: Determinación del grado de acidez de los gases producidos durante la combustión de los materiales de los cables por la medición del pH y la conductividad.
- IEC 60811-1-1: Medición de espesores y dimensiones exteriores - Ensayos para la determinación de las propiedades mecánicas.
- IEC 60811-1-2: Métodos de envejecimiento térmico.
- IEC 60811-1-3: Ensayos de absorción de agua - Ensayo de contracción.
- IEC 60811-1-4: Ensayo a baja temperatura.
- IEC 60811-2-1: Ensayo de resistencia al ozono, ensayo de alargamiento en caliente y resistencia al aceite mineral.
- IEC 60811-3-1: Ensayo de depresión a alta temperatura - Ensayo de resistencia al agrietamiento.
- IEC 61034-2: Medida de la densidad de los humos emitidos por cables en combustión bajo condiciones definidas.

### Características

#### Características de construcción

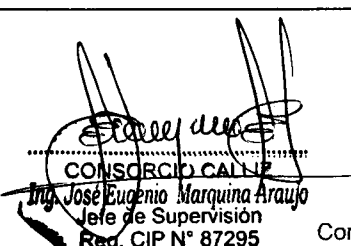
Material del conductor		Cobre
Material de aislamiento	CONSORCIO CALNE	XLPE
Cubierta Individual	Ing. José Eugenio Marquina Araujo Jefe de Supervisión Reg. CIP N° 87295	Compuesto Termoplástico Libre de Halógenos
Color de cubierta		Cubierta Individual Blanco-Negro-Rojo
Libre de halógenos		IEC 60754-2

#### Características eléctricas

Tensión nominal de servicio Uo/U		0.6/1 kV
----------------------------------	--	----------







#### Características de uso

Temperatura máxima del conductor		90 °C
Densidad de los humos		IEC 61034
No propagador del incendio		IEC 60332-3 Cat.C
No propagación de la llama		IEC 60332-1

CESAR AUGUSTO  
URBINA VILLALOBOS  
INGENIERO CIVIL  
Reg CIP N° 84297

ANREN CONTRATISTAS GENERALES S.A.C.

Ing. Roman F. Quispe Congacha  
REPRESENTANTE LEGAL

					
Libre de halógenos IEC 60754-2	Tensión nominal de servicio Uo/U 0.6/1 kV	Temperatura máxima del conductor 90 °C	Densidad de los humos IEC 61034	No propagador del incendio IEC 60332-3 Cat.C	No propagación de la llama IEC 60332-1

## FREETOX N2XOH 0,6/1 kV Triple

Datos Dimensional FREETOX N2XOH 0,6/1 kV Triple

Sección [mm <sup>2</sup> ]	N° total alambres	Min. espes. Aislam. [mm]	Min. espes. Cubierta [mm]	Alto [mm]	Ancho [mm]	Peso aprox. [kg/km]
4	7	0,7	0,9	5,9	17,5	196
6	7	0,7	0,9	6,5	19,2	260
10	7	0,7	0,9	7,2	21,3	388
16	7	0,7	0,9	8,2	24,2	569
25	7	0,9	0,9	9,8	29,1	864
35	7	0,9	0,9	10,9	32,3	1154
50	19	1,0	0,9	12,3	36,6	1526
70	19	1,1	0,9	14,1	42,1	2143
95	19	1,1	1,0	16,1	48	2932
120	37	1,2	1,0	17,8	53	3653
150	37	1,4	1,1	19,8	59	4495
185	37	1,6	1,2	22,2	66,3	5644
240	37	1,7	1,2	24,8	74	7315
300	37	1,8	1,3	27,4	81,8	9128
400	61	2,0	1,4	30,8	92	11640
500	61	2,2	1,5	34,4	103	14802







Datos Eléctricos FREETOX N2XOH 0,6/1 kV Triple

Sección [mm <sup>2</sup> ]	Amperaje enterrado 20°C [A]	Amperaje aire 30°C [A]	Amperaje ducto a 20°C [A]
4	65	55	55
6	85	65	68
10	115	90	95
16	155	125	125
25	200	160	160
35	240	200	200
50	280	240	230
70	345	305	275
95	415	375	330
120	470	435	380
150	520	510	410
185	590	575	450
240	690	690	525
300	775	790	600
400	895	955	800
500	1010	1100	1000

*[Signature]*  
CONSORCIO CALLIZ  
Ing. José Eugenio Marquina Arzujo  
Jefe de Supervisión  
Reg. CIP N° 87295

*[Signature]*  
CESAR AUGUSTO  
URBINA VILLALOBOS  
INGENIERO CIVIL  
Reg CIP N° 84297

AHREN CONTRATISTAS GENERALES S.A.C.  
*[Signature]*  
Ing. Roman E. Quispe Chingacha  
REPRESENTANTE LEGAL

					
Libre de halógenos IEC 60754-2	Tensión nominal de servicio Uo/U 0,6/1 kV	Temperatura máxima del conductor 90 °C	Densidad de los humos IEC 61034	No propagador del incendio IEC 60332-3 Cat.C	No propagación de la llama IEC 60332-1

## FREETOX N2XOH 0,6/1 kV Triple

Condiciones de Cálculo de Corriente N2XOH

### CONDICIONES DE CALCULO DE CORRIENTE

Temperatura máxima del conductor : 90°C

Temperatura ambiente : 30°C

Temperatura del terreno : 20°C

Profundidad de tendido : 0.7 m

Resistividad térmica del terreno : 1.0 K.m/W

  
CESAR AUGUSTO  
URBINA VILLALOBOS  
INGENIERO CIVIL  
Reg. CIP N° 84297

AHREN CONTRATISTAS GENERALES S.A.C.

  
Ing. Roman F. Quispe Congacha  
REPRESENTANTE LEGAL

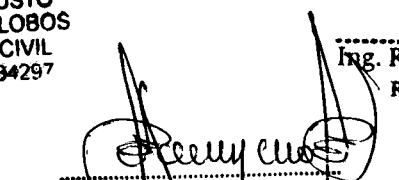
  
CONSORCIO CALLIZ  
Ing. José Eugenio Marquina Araujo  
Jefe de Supervisión  
Reg. CIP N° 87295



Libre de  
halógenos  
IEC 60754-2



Tensión nominal de  
servicio Uo/U  
0.6/1 kV



Temperatura máxima del  
conductor  
90 °C



Densidad de los  
humos  
IEC 61034



No propagador del  
incendio  
IEC 60332-3 Cat.C



No propagación de la  
llama  
IEC 60332-1

## FREETOX N2XOH 0,6/1 kV Unipolares

Aplicación especial en aquellos ambientes poco ventilados y lugares de alta afluencia de público.

### Descripción

#### Aplicación:

En redes eléctricas de distribución de baja tensión. Aplicación especial en aquellos ambientes poco ventilados, aplicación directa en lugares de alta afluencia de público. Se puede instalar en ductos o directamente enterrado en lugares secos y húmedos.

#### Construcción:

1. Conductor: Cobre, clase 2.
2. Aislamiento: Polietileno reticulado XLPE.
3. Cubierta externa: Compuesto termoplástico libre de halógenos.

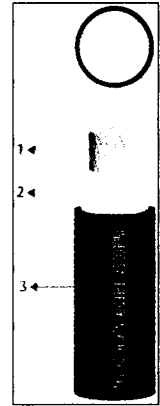

#### Principales características:

El cable tiene excelentes propiedades eléctricas. El aislamiento de polietileno reticulado permite mayor capacidad de corriente en cualquier condición de operación, mínimas pérdidas dieléctricas, alta resistencia de aislamiento. La cubierta exterior tiene las siguientes características: No propaga el incendio, baja emisión de humos tóxicos y libre de halógenos.

#### Calibre:

Desde 2.5 mm<sup>2</sup> hasta 500 mm<sup>2</sup>.

#### Marcación:

FREETOX N2XOH 0.6/1 kV Sección.

#### Embalaje:

En carretes de madera no retornables.

#### Color:

Aislamiento: Natural.

Cubierta externa: Negro.

#### Norma

**Internacional** IEC 60228;  
IEC 60332-1, IEC 60332-3-24 Cat.C;  
IEC 60502-1; IEC 60684-2;  
IEC 60754-2; IEC 60811-1-1;  
IEC 60811-1-2; IEC 60811-1-3;  
IEC 60811-1-4; IEC 60811-2-1;  
IEC 60811-3-1; IEC 61034  
**Nacional** NTP-IEC 60228; NTP-IEC 60502-1

*Cesar Augusto Urbina Villalobo*  
CESAR AUGUSTO  
URBINA VILLALOBO:  
INGENIERO CIVIL  
Reg. CIP N° 84297

AHREN CONTRATISTAS GENERALES S.A.C.

*Roman F. Quispe Congacha*  
Ing. Roman F. Quispe Congacha  
REPRESENTANTE LEGAL

#### Normas nacionales

**NTP-IEC 60228:** Conductores para cables aislados.

**NTP-IEC 60502-1:** Cables de energía con aislamiento extruido y sus aplicaciones para tensiones nominales desde 1 kV y 3 kV.

#### Normas internacionales aplicables

**IEC 60228:** Conductores para cables aislados.

**IEC 60332-1:** Ensayo de propagación de llama vertical para cables de energía.  
*Ing. Jose Eugenio Marquina Arzujo*  
CONSORCIO CALLIZ  
Ing. Jose Eugenio Marquina Arzujo  
Supervisión  
Reg. CIP N° 87295

Libre de halógenos IEC 60754-2	Tensión nominal de servicio Uo/U 0.6/1 kV	Temperatura máxima del conductor 90 °C	Densidad de los humos IEC 61034	No propagador del incendio IEC 60332-3 Cat.C	No propagación de la llama IEC 60332-1

## FREETOX N2XOH 0,6/1 kV Unipolares

simple.

**IEC 60332-3-24:** Ensayo para llama vertical extendida de alambres agrupados o cables montados verticalmente - Categoría C.

**IEC 60502-1:** Cables de energía con aislamiento extruido y sus aplicaciones para tensiones nominales desde 1 kV y 3 kV.

**IEC 60684-2:** Tubos aislantes flexibles - Métodos de ensayo.

**IEC 60754-2:** Determinación del grado de acidez de los gases producidos durante la combustión de los materiales de los cables por la medición del pH y la conductividad.

**IEC 60811-1-1:** Medición de espesores y dimensiones exteriores - Ensayos para la determinación de las propiedades mecánicas.

**IEC 60811-1-2:** Métodos de envejecimiento térmico.

**IEC 60811-1-3:** Ensayos de absorción de agua - Ensayo de contracción.

**IEC 60811-1-4:** Ensayo a baja temperatura.

**IEC 60811-2-1:** Ensayo de resistencia al ozono, ensayo de alargamiento en caliente y resistencia al aceite mineral.

**IEC 60811-3-1:** Ensayo de depresión a alta temperatura - Ensayo de resistencia al agrietamiento.

**IEC 61034-2:** Medida de la densidad de los humos emitidos por cables en combustión bajo condiciones definidas.

### Características

#### Características de construcción

Material del conductor	Cobre
Material de aislamiento	XLPE
Cubierta exterior	Compuesto Termoplástico Libre de Halógenos
Color de cubierta	Negro
Libre de halógenos	IEC 60754-2

#### Características eléctricas

Tensión nominal de servicio Uo/U	0,6/1 kV
----------------------------------	----------

#### Características de uso

Temperatura máxima del conductor	90 °C
Densidad de los humos	IEC 61034
No propagador del incendio	IEC 60332-3 Cat.C
No propagación de la llama	IEC 60332-1

*[Signature]*  
**CESAR AUGUSTO URBINA VILLALOBOS**  
INGENIERO CIVIL  
Reg. CIP N° 84297

*[Signature]*  
CONSORCIO CALLIZ  
**Ing. José Eugenio Marquina Araujo**  
Jefe de Supervisión  
Reg. CIP N° 87295

**AHREN CONTRATISTAS GENERALES S.A.S.**  
*[Signature]*  
**Ing. Roman F. Quispe Congacha**  
REPRESENTANTE LEGAL

Libre de halógenos IEC 60754-2	Tensión nominal de servicio Uo/U 0,6/1 kV	Temperatura máxima del conductor 90 °C	Densidad de los humos IEC 61034	No propagador del incendio IEC 60332-3 Cat.C	No propagación de la llama IEC 60332-1



## FREETOX N2XOH 0,6/1 kV Unipolares

### Datos Dimensionales

Sección [mm²]	Nº total alambres	Diam. Conductor [mm]	Min. espes. Aislam. [mm]	Min. espes. Cubierta [mm]	Diam. Nom. Exterior [mm]	Peso aprox. [kg/km]
2,5	7	1,92	0,7	0,9	5,3	47
4	7	2,44	0,7	0,9	5,8	64
6	7	2,98	0,7	0,9	6,3	86
10	7	3,99	0,7	0,9	7,1	128
16	7	4,67	0,7	0,9	8,0	189
25	7	5,88	0,9	0,9	9,7	287
35	7	6,92	0,9	0,9	10,7	384
50	19	8,15	1,0	0,9	12,1	507
70	19	9,78	1,1	0,9	14,0	713
95	19	11,55	1,1	1,0	15,9	975
120	37	13,0	1,2	1,0	17,6	1216
150	37	14,41	1,4	1,1	19,6	1497
185	37	16,16	1,6	1,2	22,0	1879
240	37	18,51	1,7	1,2	24,6	2436
300	37	20,73	1,8	1,3	27,2	3040
400	61	23,51	2,0	1,4	30,6	3877
500	61	26,57	2,2	1,5	34,2	4931

### Datos Eléctricos

Sección [mm²]	Amperaje enterrado 20°C [A]	Amperaje aire 30°C [A]	Amperaje ducto a 20°C [A]
2,5	50	40	38
4	65	55	55
6	85	65	68
10	115	90	95
16	155	125	125
25	200	160	160
35	240	200	195
50	280	240	230
70	345	305	275
95	415	375	330
120	470	435	380
150	520	510	410
185	590	575	450
240	690	690	595
300	775	790	600

*Cesar Augusto Urbina Villalobos*  
**CESAR AUGUSTO URBINA VILLALOBOS**  
 INGENIERO CIVIL  
 Reg. CIP N° 84297

*Ing. José Eugenio Marquina Araujo*  
**CONSORCIO CALLE**  
 Ing. José Eugenio Marquina Araujo  
 Jefe de Supervisión  
 Reg. CIP N° 87295

**AREN CONTRATISTAS GENERALES S.A.C.**  
*Roman F. Quispe Congacha*  
**Ing. Roman F. Quispe Congacha**  
 REPRESENTANTE LEGAL

Libre de halógenos IEC 60754-2	Tensión nominal de servicio Uo/U 0,6/1 kV	Temperatura máxima del conductor 90 °C	Densidad de los humos IEC 61034	No propagador del incendio IEC 60332-3 Cat.C	No propagación de la llama IEC 60332-1

## FREETOX N2XOH 0,6/1 kV Unipolares

Sección [mm <sup>2</sup> ]	Amperaje enterrado 20°C [A]	Amperaje aire 30°C [A]	Amperaje ducto a 20°C [A]
400	895	955	680
500	1010	1100	700

Condiciones de Cálculo de Corriente N2XOH







**CONDICIONES DE CALCULO DE CORRIENTE**

- Temperatura máxima del conductor : 90°C
- Temperatura ambiente : 30°C
- Temperatura del terreno : 20°C
- Profundidad de tendido : 0.7 m
- Resistividad térmica del terreno : 1.0 K.m/W

*Ces. A.*  
**CESAR AUGUSTO URBINA VILLOBOS**  
 INGENIERO CIVIL  
 Reg. CIP N° 84297

*José Eugenio Marquina Araujo*  
**CONSORCIO CALLZ**  
 Ing. José Eugenio Marquina Araujo  
 Jefe de Supervisión  
 Reg. CIP N° 87295

**AREN CONTRATISTAS GENERALES S.A.C.**  
*Roman E. Quispe Congacha*  
**Ing. Roman E. Quispe Congacha**  
 REPRESENTANTE LEGAL

					
Libre de halógenos IEC 60754-2	Tensión nominal de servicio Uo/U 0.6/1 kV	Temperatura máxima del conductor 90 °C	Densidad de los humos IEC 61034	No propagador del incendio IEC 60332-3 Cat.C	No propagación de la llama IEC 60332-1

**INDECO**

empresa Nexans

**FREETOX NH-80****Usos**

Aplicación especial en aquellos ambientes poco ventilados en los cuales ante un incendio, las emisiones de gases tóxicos, corrosivos y la emisión de humos oscuros, pone en peligro la vida y destruye equipos eléctricos y electrónicos, como, por ejemplo, edificios residenciales, oficinas, plantas industriales, cines, discotecas, teatros, hospitales, aeropuertos, estaciones subterráneas, etc.

En caso de incendio aumenta la posibilidad de sobre vivencia de las posibles víctimas al no respirar gases tóxicos y tener una buena visibilidad para el salvamento y escape del lugar. Generalmente se instalan en tubos conduit.

**Descripción**

Conductor de cobre electrolítico recocido, sólido o cableado. Aislamiento de compuesto termoplástico no halogenado HFFR.

**Características**

Es retardante a la llama, baja emisión de humos tóxicos y libre de halógenos.

**Marca**

INDECO S.A. FREETOX NH-80 450/750 V <Sección> <Año> <Metrado Secuencial>

**Calibres**

1.5 mm<sup>2</sup> - 300 mm<sup>2</sup>

**Embalaje**

De 1.5 a 10 mm<sup>2</sup>, en rollos estándar de 100 metros.

De 16 a 300 mm<sup>2</sup>, en carretes de madera.

**Colores**

De 1.5 a 10 mm<sup>2</sup>: blanco, negro, rojo, azul, amarillo, verde y verde / amarillo.

Mayores de 10 mm<sup>2</sup> sólo en color negro (\*).

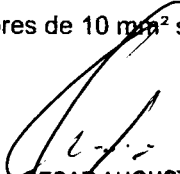
  
CESAR AUGUSTO  
URBINA VILLALOBOS  
INGENIERO CIVIL  
Reg CIP N° 84297

ANREN CONTRATISTAS GENERALES S.A.C.

  
Ing. Roman F. Quispe Congacha  
REPRESENTANTE LEGAL

Norma(s) de Fabricación  
NTP 370.252  
Tensión de servicio  
450/750 V  
Temperatura de operación  
80°C

Cobre  
Blanco  
AISLAMIENTO  
LSOH 80°C



(\* ) A solicitud del cliente se puede cambiar de color.

  
CONSORCIO CALLIZ  
Ing. Jose Eugenio Marquina Araujo  
Jefe de Supervisión  
Reg. CIP N° 87295

TABLA DE DATOS TECNICOS NH - 80

CALIBRE CONDUCTOR	N° HILOS	DIAMETRO HILO	DIAMETRO CONDUCTOR	ESPOSOR AISLAMIENTO	DIAMETRO EXTERIOR	PESO	AMPERAJE (*)	
							AIRE	DUCTO
mm <sup>2</sup>		mm	mm	mm	mm	Kg/Km	A	A
1.5	7	0.52	1.50	0.7	2.9	20	18	14
2.5	7	0.66	1.92	0.8	3.5	31	30	24
4	7	0.84	2.44	0.8	4.0	46	35	31
6	7	1.02	2.98	0.8	4.6	65	50	39
10	7	1.33	3.99	1.0	6.0	110	74	51
16	7	1.69	4.67	1.0	6.7	167	99	68
25	7	2.13	5.88	1.2	8.3	262	132	88
35	7	2.51	6.92	1.2	9.3	356	165	110
50	19	1.77	8.15	1.4	11.0	480	204	138
70	19	2.13	9.78	1.4	12.6	678	253	165
95	19	2.51	11.55	1.6	14.8	942	303	198
120	37	2.02	13.00	1.6	16.2	1174	352	231
150	37	2.24	14.41	1.8	18.0	1443	413	264
185	37	2.51	16.16	2.0	20.2	1809	473	303
240	37	2.87	18.51	2.2	22.9	2368	528	352
300	37	3.22	20.73	2.4	25.5	2963	633	391

(\*) TEMPERATURA AMBIENTE 30°C.

NO MAS DE TRES CONDUCTORES POR DUCTO.

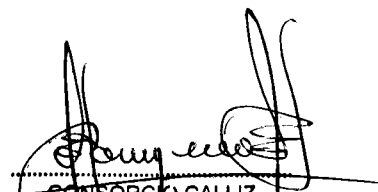
  
**CESAR AUGUSTO  
 URBINA VILLALOBOS**  
 INGENIERO CIVIL  
 Reg. CIP N° 84297

**AHREN CONTRATISTAS GENERALES S.A.C.**

  
 Ing. Roman F. Quispe Congacha  
 REPRESENTANTE LEGAL

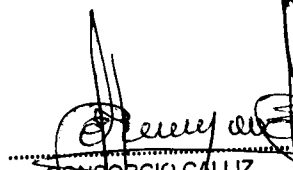
  
**CONSORCIO CALLIZ**  
 Ing. José Eugenio Marquina Araujo  
 Jefe de Supervisión  
 Reg. CIP N° 87295

# Fierro Corrugado

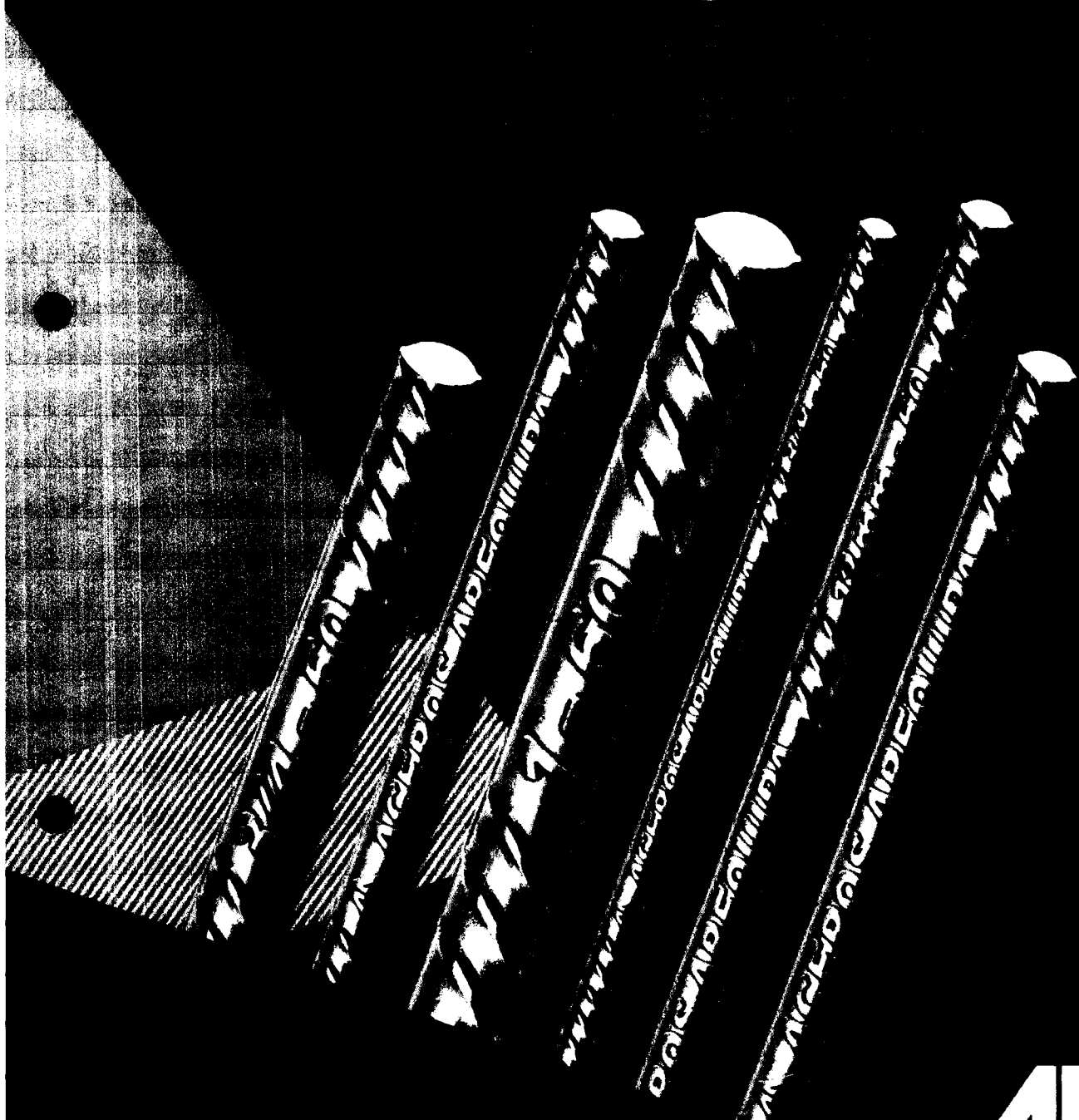

**ACEROS  
AREQUIPA**

# Fierro Corrugado

## DENOMINACIÓN:

Fierro Corrugado ASTM A615-Grado 60.

## DESCRIPCIÓN:

Barras de acero rectas de sección circular, con resaltes Hi-bond de alta adherencia con el concreto.

## USOS:

Se utiliza en la construcción de edificaciones de concreto armado de todo tipo: en viviendas, edificios, puentes, obras industriales, etc.

## NORMAS TÉCNICAS:

Composición Química, Propiedades Mecánicas y Tolerancias dimensionales:

- ASTM A615 Grado 60.
- Norma Técnica Peruana NTP 341.031 Grado 60.
- Reglamento Nacional de Edificaciones del Perú.

## PRESENTACIÓN:

Se produce en barras de 9 m y 12 m de longitud en los siguientes diámetros: 6 mm, 8 mm, 3/8", 12 mm, 1/2", 5/8", 3/4", 1" y 1 3/8".  
Previo acuerdo, se puede producir en otros diámetros y longitudes requeridos por los clientes.

Se suministra en paquetes de 2 toneladas y en varillas. Las barras de 6 mm también se comercializan en rollos de 550 Kg.

## DIMENSIONES Y PESOS NOMINALES:

DIÁMETRO DE BARRA		SECCION (mm <sup>2</sup> )	PERIMETRO (mm)	PESO METRICO NOMINAL (kg/m)
Pulg.	mm			
-	6	28	18.8	0.220
-	8	50	25.1	0.395
3/8	-	71	29.9	0.560
-	12	113	37.7	0.888
1/2	-	129	39.9	0.994
5/8	-	199	49.9	1.552
3/4	-	284	59.8	2.235
1	-	510	79.8	3.973
1 3/8	-	1,006	112.5	7.907

## PROPIEDADES MECÁNICAS:

Límite de Fluencia (fy) = 4,280 kg/cm<sup>2</sup> mínimo.  
Resistencia a la Tracción (R) = 6,320 kg/cm<sup>2</sup> mínimo.  
Relación R/fy ≥ 1.25

Alargamiento en 200 mm:

Diámetros:

6 mm, 8 mm, 3/8", 12 mm, 1/2", 5/8" y 3/4" ..... = 9% mínimo  
1" ..... = 8% mínimo  
1 3/8" ..... = 7% mínimo

Doblado a 180° = Bueno en todos los diámetros.

Los diámetros de doblado especificados por las Normas Técnicas para la prueba de doblado son:

DIÁMETRO BARRA (d)	6 mm	8 mm	3/8"	12 mm	1/2"	5/8"	3/4"	1"	1 3/8"
DIÁMETRO DOBLADO	3.5d	3.5d	3.5d	3.5d	3.5d	3.5d	5.0d	5.0d	7.0d
mm	21.0	28.0	33.3	42.0	44.5	55.6	95.3	127.0	250.7

\*d" - se considera el diámetro nominal de la barra establecido por la norma ASTM A615

## IDENTIFICACIÓN:

Los fierros son identificados por marcas de laminación en alto relieve que indican el fabricante, el diámetro y el grado del acero.

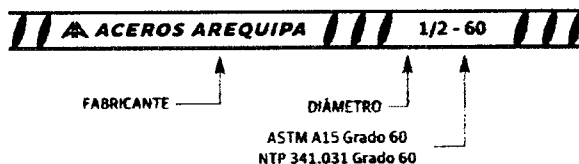

AHREN CONTRATISTAS GENERALES S.A.C.

Ing. Roman E. Quispe Congacha  
REPRESENTANTE LEGAL

QCQA01-F100/02/ABR 16



LIMA: Av. Antenor Maza Quevedo N. 415 Piso 11, Magdalena de Mariscal, Surco - Arequipa - Perú. Telf: (051) 021 2412100. Fax: Central: (051) 021 2412101

AREQUIPA: Calle La Antorcha 1117, Pisco Industrial, Arequipa - Perú. Telf: (051) 84 2302470. Fax: (051) 84 2109796

PISCO: Pampa Herradura Sur Km 2.10 - Ca - Perú. Telf: (051) 84 2302831. Fax: (051) 84 2302835

www.acerosarequipa.com

Encuétralos en



Este producto fue certificado por el sistema de gestión de calidad, el sistema de gestión ambiental y el sistema de gestión de seguridad y salud ocupacional de Bureau Veritas Certification. Este sistema de gestión de calidad, el sistema de gestión ambiental y el sistema de gestión de seguridad y salud ocupacional de Bureau Veritas Certification.



### DESCRIPCIÓN

EL CEMENTO ANTI-SALITRE DE ULTRA IMPERMEABILIDAD YURA HS cuenta con diversas propiedades para su utilización en todo tipo de construcciones de concreto, expuestas a zonas húmedas, brisa marina, suelos salitrosos, alta presencia de sulfatos y cloruros y otros ataques químicos.

<b>Resistencia al salitre</b>	Protege al concreto del ataque de sulfatos salitre, cloruros y agua de mar.
<b>Impermeabilidad</b>	La adición de puzolana disminuye la porosidad capilar, logrando una mayor impermeabilidad, protegiendo el acero que se encuentra en el interior de la construcción.

### CARACTERÍSTICAS TÉCNICAS

REQUISITOS FÍSICOS Requisitos Norma Técnica NTP 334.082 ASTM C 1157

Peso específico (gr/cm <sup>3</sup> )	-
Superficie específica Blaine (cm <sup>2</sup> /gr)	-
Expansión en autoclave (%)	0.80 Máximo
Fraguado Vitcat inicial (minutos)	45 a 420
Contenido aire Mortero (%)	12 Máximo

**CESAR AUGUSTO URBINA VILLALOBOS**  
INGENIERO CIVIL  
Reg. CIP N° 84297

<b>CEMENTO ANTI-SALITRE YURA TIPO HS</b>
2.70 a 2.80
4700 a 5200
-0.07 a -0.02
190 a 270
3.0 a 7.0

**CONSORCIO CALIZ**  
Ing. José Eugenio Marquina Araujo  
Jefe de Supervisión  
Reg. CIP N° 87295

RESISTENCIA A LA COMPRESIÓN	NTP Kg/cm <sup>2</sup>	MPa	CEMENTO ANTI-SALITRE Kg/cm <sup>2</sup>	MPa
1 día	-	-	70 a 95	6.9 a 9.3
3 días	112	11	165 a 200	16.2 a 19.6
7 días	184	18	210 a 230	20.6 a 22.5
28 días	255	25	280 a 320	27.4 a 31.4

RESISTENCIA A LOS SULFATOS	NTP % de Expansión
6 meses	0.05 máximo
1 año	0.10 máximo

CEMENTO ANTI-SALITRE % de Expansión
0.020
0.022

**ANDEN CONTRATISTAS GENERALES S.A.C.**

El cemento Yura ANTI SALITRE, TIPO HS, supera AMPLIAMENTE las resistencias al ataque de sulfatos del cemento tipo V y las indicaciones en la norma NTP 334.082 Tipo HS, donde reemplaza a tipo V, donde **REPRESENTANTE LEONARTE**.

### EQUIVALENCIA O CARACTERÍSTICAS SIMILARES A OTROS TIPOS DE CEMENTOS

#### COMPARACIÓN RESISTENCIAS A LOS SULFATOS CEMENTO ANTISALITRE TIPO HS VS CEMENTO TIPO V

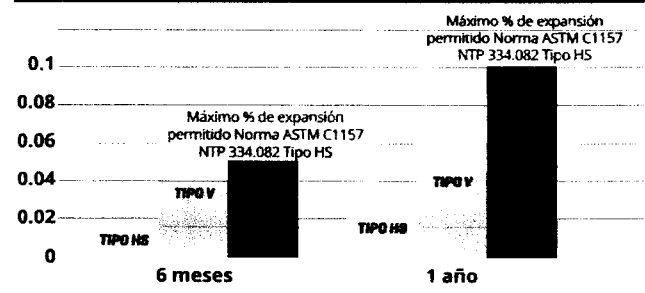

**CEMENTO ANTI-SALITRE TIPO HS**

**CEMENTO YURA TIPO V**

El cemento Yura ANTI SALITRE, TIPO HS, supera AMPLIAMENTE las resistencias al ataque de sulfatos del cemento tipo V y las indicaciones en la norma NTP 334.082 Tipo HS, donde reemplaza a tipo V, donde **REPRESENTANTE LEONARTE**.

## PROPIEDADES

EL CEMENTO YURA ANTI-SALITRE TIPO HS, por su formulación especial, proporciona al concreto las siguientes propiedades:

- Alta resistencia al ataque de sulfatos.
- Aumento de impermeabilidad.
- Resistencia a los cloruros.
- Menor calor de hidratación.
- Inhibe la reacción nociva álcali - agregado.

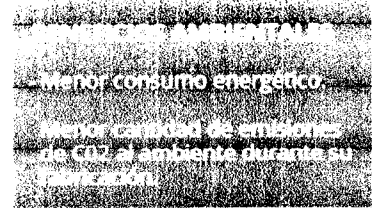

### INHIBE LA REACCIÓN NOCIVA ALCALI - AGREGADO

La puzolana de Yura remueve los álcalis de la pasta de cemento antes que estos puedan reaccionar con los agregados evitando así la fisuración del concreto debido a la reacción expansiva álcali - agregado, ante la presencia de agregados álcali reactivos. El ensayo de expansión de mortero es un requisito opcional de los cementos portland puzolánicos y se solicita cuando el cemento es utilizado con agregados álcali reactivos. EL CEMENTO YURA ANTI-SALITRE TIPO HS, cumple con este requisito opcional demostrado en ensayos de laboratorio. Así se demuestra la efectividad de su puzolana en controlar la expansión causada por la reacción entre los agregados reactivos y los álcalis del cemento.

### ENSAYO DE COMPROBACIÓN DEL CEMENTO YURA ANTI-SALITRE TIPO HS QUE INHIBE LA REACCIÓN ALCALI-AGREGADO

Comparación de potencial de reactividad alcalina de los cementos tipos I.V y HS según método de la norma ASTM C1260-07

**EXPANSIÓN PROVOCADA POR LA REACCIÓN ALCALÍ - AGREGADO**

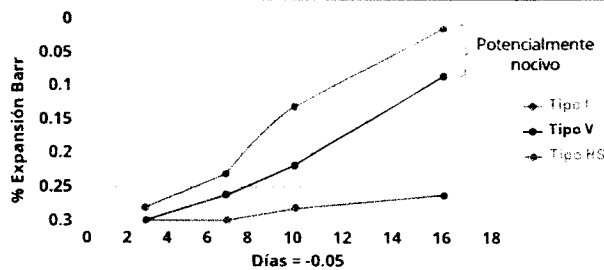

**Potencialmente nocivo**

	Cemento tipo I	Cemento tipo V	Cemento tipo HS
3 días	0	0.01	0
7 días	0.03	0.07	0
10 días	0.08	0.16	0.01
16 días	0.21*	0.28*	0.02**

\*Los cementos tipo I y V presentan un porcentaje de expansión de 0.20 a los 16 días lo cual se les considera potencialmente dañino.

\*\*Bajo riesgo de expansión en condiciones de campo.

EL CEMENTO YURA ANTI-SALITRE TIPO HS neutraliza esta reacción protegiendo al concreto contra este tipo de ataque.

## RECOMENDACIONES DE SEGURIDAD

El contacto con este producto provoca irritación cutánea e irritación ocular grave, evite el contacto directo en piel y mucosas.

En caso de contacto con los ojos, lavar con abundante agua limpia.

En caso de contacto con la piel, lavar con agua y jabón.

Para su manipulación es obligatorio el uso de los siguientes elementos de protección:



**Botas Impermeables**



**Protección Respiratoria**



**Guantes Impermeables**



**Protección Ocular**

## ALMACENAMIENTO

Para mantener el cemento en óptimas condiciones, se recomienda:

- Almacenar en un ambiente seco, separado del suelo y de las paredes.
- Protegerlos contra la humedad o corriente de aire húmedo.
- En caso de almacenamiento prolongado, cubrir el cemento con polietileno.
- No apilar más de 10 bolsas o en 2 pallet de altura.

## PRESENTACIONES DISPONIBLES

Big Bag 1.5 TM

Granel

Ideal para proyectos medianos y pequeños, o con accesos complicados y pocas áreas de almacenamiento.

Para proyectos de construcción en planta de concreto, facilita la manipulación de grandes volúmenes.

Para proyectos mineros y de gran producción, requiere la utilización de equipos de carga.

Abastecido en bombonas para descargar en silos contenedores.

AHREN CONTRATISTAS GENERALES S.A.C.

Ing. Roman E. Quispe Congacha  
REPRESENTANTE LEGAL

Augusto Urbina Villalobos  
INGENIERO CIVIL  
Reg. CIP N° 84287

## NORMAS TÉCNICAS

EL CEMENTO YURA ANTI SALITRE, cumple con la norma internacional ASTM C1157 y la Norma Peruana NTP 334.002.

## DURACIÓN

Almacenar y consumir de acuerdo a la fecha de producción utilizando el más antiguo. Se recomienda que el cemento sea utilizado antes de 60 días de la fecha de envasado indicada en la bolsa. Luego de esa fecha, verifique la calidad del mismo.

CALLIZ  
Arquino Araljo  
División  
Reg. CIP N° 87295



207



**LABORATORIO DE SUELOS Y PAVIMENTOS**  
**RUC 10296079141**

**INFORME N° 006 - 2020 - LSP. -**

**A : AHREN CONTRATISTAS GENERALES S.A.C.**

**Del : Laboratorio de Suelos y Pavimentos**

**ASUNTO : INFORME DE 04 PRUEBAS DE COMPRESION PARA LA OBRA SALDO DE OBRA DEL MEJORAMIENTO DEL DESENBARCADERO PESQUERO EN LA LOCALIDAD DE QUILCA PROVINCIA DE CAMANA REGION AREQUIPA**

**FECHA : Arequipa, 2020 Enero 11**

Tengo el agrado de dirigirme a Uds. para presentarle adjunto al presente, el resultado del asunto.

Es cuanto cumplo con informar a Uds. Para los fines del caso.

Atentamente.

**Cesar Augusto Urbina Villalobos**  
**INGENIERO CIVIL**  
**Reg CIP N° 84297**

**ANREN CONTRATISTAS GENERALES S.A.C.**

**Ing. Roman F. Quispe Congacha,**  
**REPRESENTANTE LEGAL**

**LABORATORIO MECANICA DE SUELOS, CONCRETOS Y PAVIMENTOS**  
**URB. NUEVO PERU J - 7 PAUCARPATA - AREQUIPA**

**CEL. - 959313527**

**CONSORCIO CALLER**  
**Ing. José Eugenio Marquina Araujo**  
**Jefe de Supervisión**  
**Reg. CIP N° 87295**



**LABORATORIO DE SUELOS Y PAVIMENTOS**  
**RUC 10296079141**

**CUADRO DE RESISTENCIA A LA COMPRESION DE CONCRETO**  
**(NORMA ASTM C - 29 / AASHTO T 22)**  
MTC E 704 2000

<b>LABORATORIO MECANICA DE SUELOS CONCRETOS Y PAVIMENTOS</b>	
OBRA	SALDO DE OBRA DEL MEJORAMIENTO DEL DESENBARCADERO PESQUERO EN LA LOCALIDAD DE QUILCA PROVINCIA DE CAMANA REGION AREQUIPA
SOLICITANTE	AHREN CONTRATISTAS GENERALES S.A.C
MATERIAL	CONCRETO FC = 280 kg/cm2 <span style="float: right;">FECHA</span>

N°	ESTRUCTURA	FECHA		EDAD	LECTURA DIAL (Kg)	DIAM. Prom. cm.	AREA (cm2)	RESISTENCIA TESTIGO (kg/cm2)	RESISTENCIA DISEÑO Fc (Kg/cm2)	RESISTENCIA OBTENIDA %	PROMEDIO DE VALORES %	RESISTENCIA REQUERIDA %
		MOLDEO	ROTURA									
02	LOSA DE CAMARA DE HIELO 10 TN	02/01/2020	09/01/2020	7	16,954.3	10.20	81.71	297	280	74		70%

Arequipa, 2020 Enero 09

**CESAR AUGUSTO URBINA VILLALOBOS**  
**INGENIERO CIVIL**  
**Reg CIP N° 84297**

**AHREN CONTRATISTAS GENERALES S.A.C.**

**Ing. Roman F. Wispe Congacha**  
**REPRESENTANTE LEGAL**

**LABORATORIO MECANICA DE SUELOS, CONCRETOS Y PAVIMENTOS**  
**URB. NUEVO PERU J - 7 PAUCARPATA - AREQUIPA**

CELL. - 959313527

**CONSORCIO CALL Z**  
**Ing. José Eugenio Marquina Araujo**  
**Jefe de Supervisión**  
**Reg. CIP N° 87295**



**LABORATORIO DE SUELOS Y PAVIMENTOS**  
**RUC 10296079141**

**CUADRO DE RESISTENCIA A LA COMPRESION DE CONCRETO**  
**(NORMA ASTM C-29 / AASHTO T 22)**  
**MTC E 704 2000**

<b>OBRA</b>	<b>LABORATORIO MECANICA DE SUELOS CONCRETOS Y PAVIMENTOS</b> SALDO DE OBRA DEL MEJORAMIENTO DEL DESENBARCADERO PESQUERO EN LA LOCALIDAD DE QUILCA PROVINCIA DE CANAHAREGION AREQUIPA
<b>SOLICITANTE</b>	AHREN CONTRATISTAS GENERALES S.A.C.
<b>MATERIAL</b>	CONCRETO FC = 80 kg/cm <sup>2</sup> <span style="float: right;">FECHA</span>

N°	ESTRUCTURA	FECHA		EDAD	LECTURA DIAL (Kg)	DIAM. Prom. cm.	AREA (cm <sup>2</sup> )	RESISTENCIA TESTIGO (kg/cm <sup>2</sup> )	RESISTENCIA DISEÑO P <sub>c</sub> (Kg/cm <sup>2</sup> )	RESISTENCIA OBTENIDA %	PROMEDIO DE VALORES %	RESISTENCIA REQUERIDA %
		MOLDEO	ROTURA									
01	SOLADO	11/17/2019	08/01/2020	28	7,142.3	10.20	81.71	87	80	109		100%

Arequipa, 2020 Enero 08

**CESAR AUGUSTO**  
**URBINA VILLALOBOS**  
INGENIERO CIVIL  
Reg CIP N° 84297

**AHREN CONTRATISTAS GENERALES S.A.C.**  
  
**Ing. Roman F. Quispe Congacha**  
REPRESENTANTE LEGAL

LABORATORIO MECANICA DE SUELOS, CONCRETOS Y PAVIMENTOS  
URB. NUEVO PERU J - 7 PAUCARPATA - AREQUIPA CELL. - 959313527

**CONSORCIO CALLIZ**  
**Ing. José Eugenio Marquina Graujo**  
Jefe de Supervisión  
Reg. CIP N° 87295



**LABORATORIO DE SUELOS Y PAVIMENTOS**  
**RUC 10296079141**

**CUADRO DE RESISTENCIA A LA COMPRESION DE CONCRETO**  
**(NORMA ASTM C-29 / AASHTO T 22)**  
MTC E 704 2000

LABORATORIO MECANICA DE SUELOS CONCRETOS Y PAVIMENTOS	
OBRA	SALDO DE OBRA DEL MEJORAMIENTO DEL DESENBARCADERO PESQUERO EN LA LOCALIDAD DE QUILCA PROVINCIA DE CANANAREGION AREQUIPA
SOLICITANTE	AHREN CONTRATISTAS GENERALES S.A.C.
MATERIAL	CONCRETO FC = 280 kg/cm <sup>2</sup> <span style="float: right;">FECHA</span>

N°	ESTRUCTURA	FECHA		EDAD	LECTURA DIAL (Kg)	DIAM. Prom. cm.	AREA (cm <sup>2</sup> )	RESISTENCIA TESTIGO (kg/cm <sup>2</sup> )	RESISTENCIA DISEÑO P <sub>c</sub> (Kg/cm <sup>2</sup> )	RESISTENCIA OBTENIDA %	PROMEDIO DE VALORES %	RESISTENCIA REQUERIDA %
		MOLDEO	ROTURA									
02	ZAPATA ZONA DE FRIOS	16/12/2019	06/01/2020	21	22,142.3	10.20	81.71	271	280	97		90%
03	LOSA DE CISTERNA	20/12/2019	10/01/2020	21	21,964.3	10.20	81.71	269	280	96		90%
04	MUROS ZONA DE FRIOS	21/12/2019	11/01/2020	21	21,425.3	10.20	81.71	262	280	94		90%

Arequipa, 2020 Enero 11

**CESAR AUGUSTO URBINA VILLALOBOS**  
 INGENIERO CIVIL  
 Reg CIP N° 84297

**AHREN CONTRATISTAS GENERALES S.A.C.**  
  
**Ing. Roman F. Quispe Congacha**  
 REPRESENTANTE LEGAL

LABORATORIO MECANICA DE SUELOS, CONCRETOS Y PAVIMENTOS  
URB. NUEVO PERU J - 7 PAUCARPATA - AREQUIPA

CELL. - 959313527

**CONSORCIO CALLK**  
**Ing. José Eugenio Marquina Araujo**  
 Jefe de Supervisión  
 Reg. CIP N° 87295



INFORME N° 008 - 2020 - LSP . -

A : AHREN CONTRATISTAS GENERALES S.A.C.

Del : Laboratorio de Suelos y Pavimentos

ASUNTO : INFORME DE RESULTADO DE 006 PRUEBAS DE COMPRESION PARA LA OBRA SALDO DE OBRA DEL MEJORAMIENTO DEL DESENBARCADERO PESQUERO EN LA LOCALIDAD DE QUILCA PROVINCIA DE CAMANA REGION AREQUIPA

FECHA : Arequipa, 2020 Enero 30

Tengo el agrado de dirigirme a Uds. para presentarle adjunto al presente, el resultado del asunto.

Es cuanto cumplo con informar a Uds. Para los fines del caso.

Atentamente.

CESAR AUGUSTO  
URBINA VILLALOBOS  
INGENIERO CIVIL  
Reg CIP N° 84297

AHREN CONTRATISTAS GENERALES S.A.C.

Ing. Roman F. Quispe Congacha  
REPRESENTANTE LEGAL

CONSORCIO CALLIZ  
Ing. José Eugenio Marquina Araujo  
Jefe de Supervisión  
Reg. CIP N° 87295

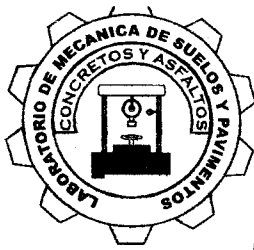

**CUADRO DE RESISTENCIA A LA COMPRESION DE CONCRETO**  
( NORMA ASTM C - 29 / AASHTO T 22 )  
MTC E 704 2000

LABORATORIO MECANICA DE SUELOS CONCRETOS Y PAVIMENTOS	
OBRA	SALDO DE OBRA DEL MEJORAMIENTO DEL DESENBARCADERO PESQUERO EN LA LOCALIDAD DE QUILCA PROVINCIA DE CAMANA REGION AREQUIPA
SOLICITANTE	AHREN CONTRATISTAS GENERALES S.A.C.
MATERIAL	CONCRETO FC = 280 kg/cm2 <span style="float: right;">FECHA</span>

N°	ESTRUCTURA	FECHA		EDAD	LECTURA DIAL (Kg)	DIAM. Prom. cm.	AREA (cm2)	RESISTENCIA TESTIGO (kg/cm2)	RESISTENCIA DISEÑO Pc (Kg/cm2)	RESISTENCIA OBTENIDA %	PROMEDIO DE VALORES %	RESISTENCIA REQUERIDA %
		MOLDEO	ROTURA									
02	LOSA DE CAMARA DE HIELO 10 TN	02/01/2020	30/01/2020	28	24,563.0	10.20	81.71	301	280	107		100%

Arequipa, 2020 Enero 30

**CESAR AUGUSTO URBINA VILLALOBOS**  
 INGENIERO CIVIL  
 Reg CIP N° 84297

**AHREN CONTRATISTAS GENERALES S.A.C.**  
  
 Ing. Roman F. Quispe Congacha  
 REPRESENTANTE LEGAL

CONSORCIO CALLIZ  
 Ing. José Bugenio Marquina Araujo  
 Jefe de Supervisión  
 Reg. CIP N° 87295



**CUADRO DE RESISTENCIA A LA COMPRESION DE CONCRETO**  
 (NORMA ASTM C - 29 / AASHTO T 22)  
 MTC E 704 2000

<b>LABORATORIO MECANICA DE SUELOS CONCRETOS Y PAVIMENTOS</b>	
<b>OBRA</b>	SALDO DE OBRA DEL MEJORAMIENTO DEL DESENBARCADERO PESQUERO EN LA LOCALIDAD DE QUILCA PROVINCIA DE CAMANA REGION AREQUIPA
<b>SOLICITANTE</b>	AHREN CONTRATISTAS GENERALES S.A.C.
<b>MATERIAL</b>	CONCRETO FC = 280 kg/cm <sup>2</sup> <span style="float: right;">FECHA</span>

N°	ESTRUCTURA	FECHA		EDAD	LECTURA DIAL (Kg)	DIAM. Prom. cm.	ÁREA (cm <sup>2</sup> )	RESISTENCIA TESTIGO (kg/cm <sup>2</sup> )	RESISTENCIA DISEÑO Fc (Kg/cm <sup>2</sup> )	RESISTENCIA OBTENIDA %	PROMEDIO DE VALORES %	RESISTENCIA REQUERIDA %
		MOLDEO	ROTURA									
02	ZAPATA ZONA DE FRIOS	16/12/2019	13/01/2020	28	23,685.2	10.20	81.71	290	280	104		100%
03	LOSA DE CISTERNA	20/12/2019	17/01/2020	28	24,631.2	10.20	81.71	301	280	108		100%
04	MUROS ZONA DE FRIOS	21/12/2019	18/01/2020	28	23,985.3	10.20	81.71	294	280	105		100%

Arequipa, 2020 Enero 18

**CESAR AUGUSTO**  
**URBINA VILLALOBOS**  
 INGENIERO CIVIL  
 Reg. CIP N° 84297

**ANREN CONTRATISTAS GENERALES S.A.C.**

Ing. Roman E. Dispe Congacha  
 REPRESENTANTE LEGAL

CONSORCIO CALLIZ  
 Ing. José Eugenio Marquina Araujo  
 Jefe de Supervisión  
 Reg. CIP N° 87295



**CUADRO DE RESISTENCIA A LA COMPRESION DE CONCRETO**  
(NORMA ASTM C - 29 / AASHTO T22)  
MTC E 704 2000

LABORATORIO MECANICA DE SUELOS CONCRETOS Y PAVIMENTOS	
OBRA	SALDO DE OBRA DEL MEJORAMIENTO DEL DESENBARCADERO PESQUERO EN LA LOCALIDAD DE QUILCA PROVINCIA DE CAMANA REGION AREQUIPA
SOLICITANTE	AHREN CONTRATISTAS GENERALES S.A.C.
MATERIAL	CONCRETO FC = 280 kg/cm2 <span style="float: right;">FECHA</span>

N°	ESTRUCTURA	FECHA		EDAD	LECTURA DIAL (Kg)	DIAM. Prom. cm.	ÁREA (cm2)	RESISTENCIA TESTIGO (kg/cm2)	RESISTENCIA DISEÑO Fc (Kg/cm2)	RESISTENCIA OBTENIDA %	PROMEDIO DE VALORES %	RESISTENCIA REQUERIDA %
		MOLDEO	ROTURA									
02	PEDESTALES	16/12/2019	06/01/2020	21	22,142.3	10.20	81.71	271	280	97		90%
03	SARDINEL DEL MUELLE MARGINAL	20/12/2019	10/01/2020	21	20,967.3	10.20	81.71	257	280	92		90%
04												

Arequipa, 2020 Enero 11

**CESAR AUGUSTO URBINA VILLALOBOS**  
 INGENIERO CIVIL  
 Reg. CIP N° 84297

**AHREN CONTRATISTAS GENERALES S.A.C.**

Ing. Roman F. Quispe Congacha  
 REPRESENTANTE LEGAL

CONSORCIO CALLIZ  
 Ing. José Eugenio Marquina Araujo  
 Jefe de Supervisión  
 Reg. CIP N° 87295





**LABORATORIO DE SUELOS Y PAVIMENTOS**  
**RUC 10405581022**

**INFORME N° 001 - 2020 - LQ . .**

**A : AHREN CONTRATISTAS GENERALES S.A.C.**

**Del : Laboratorio de Suelos y Pavimentos**

**ASUNTO : INFORME DE RESULTADO DE ANALISIS QUIMICO DEL AGUA PARA LA OBRA SALDO DE OBRA DEL MEJORAMIENTO DEL DESENBARCADERO PESQUERO EN LA LOCALIDAD DE QUILCA PROVINCIA DE CAMANA REGION AREQUIPA**

**FECHA : Arequipa, 2020 Enero 21**

Tengo el agrado de dirigirme a Uds. para presentarle adjunto al presente, el resultado del asunto.

Es cuanto cumplo con informar a Uds. Para los fines del caso.

Atentamente.

**CESAR AUGUSTO  
URBINA VILLALOBOS  
INGENIERO CIVIL  
Reg CIP N° 84297**

**AHREN CONTRATISTAS GENERALES S.A.C.**

**Ing. Roman F. Quispe Congacha  
REPRESENTANTE LEGAL**

**CONSORCIO OALLIZ  
Ing. Jose Eugenio Marquina Araujo  
Jefe de Supervisión  
Reg. CIP N° 87295**



**LABORATORIO DE SUELOS Y PAVIMENTOS**  
**RUC 10405581022**

**RESULTADOS DE LABORATORIO**

<b>LABORATORIO</b>	ANALISIS QUIMICOS	<b>N° de Reporte</b>	: 001-2020
<b>OBRA</b>	SALDO DE OBRA DEL MEJORAMIENTO DEL DESENBARCADERO PESQUERO EN LA LOCALIDAD DE QUILCA PROVINCIA DE CAMANA REGION AREQUIPA		
<b>SOLISITANTE</b>	AHREN CONTRATISTAS GENERALES S.A.C.		
<b>Dirección</b>	DESENBARCADERO PESQUERO EN LA LOCALIDAD DE QUILCA		
<b>Fecha de Recepcion</b>	16/01/2020	<b>Fecha de Reporte</b>	: 21/01/2020
<b>Solicitud de Analisis</b>	De fuente de Agua para determinar su calidad		
<b>Referencias</b>			
<b>Procedencia</b>	DESENBARCADERO PESQUERO EN LA LOCALIDAD DE QUILCA		

<b>N° de Muestra ( Laboratorio )</b>	:	002		
<b>N° de Muestra ( Cliente )</b>	:	001		

<b>Analisis de</b>	<b>Expresado en</b>	<b>Resultado</b>
Aspecto		Transparente
Olor - Sabor		Inodoro - Inapido
Cont. Mat. Org. Exp. en O <sub>2</sub>	p.p.m.	0.500
Temperatura ( Ensayo )	°C	19.0
Turbiedad	NTU	1.820
Conductividad	uMhos/cm	1,870,00
Dureza	mg/L	10
Cloruros	mg/L	0.039
Nitratos	mg/L	0.061
pH	Unidades de pH	8.27
Alcalinidad	mg/L	9
Color	uc (cl/pt )	5
Sulfatos	mg/L	0.001
Plomo	mg/L	0.042
Hierro	mg/L	0.070
Arsenico	mg/L	0.049

**OBSERVACIONES** :

Nota : Para realizar analisis bacteriologicos se requiere tomar las muestras en frascos esterilizados , transportarlas refrigeradas y realizar los ensayos antes de las 24 horas de haber sido tomadas las muestras.

**RESULTADO** :

  
**CESAR AUGUSTO**  
**URBINA VILLALOBOS**  
**INGENIERO CIVIL**  
**Reg CIP N° 84297**

**AHREN CONTRATISTAS GENERALES S.A.C.**

  
**Ing. Roman F. Alispe Congacha**  
**REPRESENTANTE LEGAL**

LABORATORIO MECANICA DE SUELOS, CONCRETOS Y PAVIMENTOS  
 URB. NUEVO PERU J - 7 PAUCARPATA - AREQUIPA

CELL - 924786429

  
**CONSORCIO CALIZ**  
**Ing. José Eugenio Marquina Araujo**  
**Jefe de Supervisión**  
**Reg. CIP N° 87295**



**LABORATORIO DE SUELOS Y PAVIMENTOS**  
**RUC 10296079141**

**INFORME N° 136 - 2019 - LSP. -**

**A :** AHREN CONTRATISTAS GENERALES S.A.C.

**Del :** Laboratorio de Suelos y Pavimentos

**ASUNTO :** INFORME DE 01 DISEÑO DE MEZCLA  $F'c = 280 \text{ kg/cm}^2$  PARA LA OBRA SALDO DE OBRA DEL MEJORAMIENTO DEL DESENBARCADERO PESQUERO ARTESANAL EN LA LOCALIDAD DE QUILCA, PROVINCIA DE CAMANA REGION AREQUIPA

**FECHA :** Arequipa, 2019 Diciembre 12

Tengo el agrado de dirigirme a Uds. para presentarle adjunto al presente, el resultado del asunto. el cemento Tipo v es anti salitre

Es cuanto cumplo con informar a Uds. Para los fines del caso.

Atentamente.

CESAR AUGUSTO  
URBINA VILLALOBOS  
INGENIERO CIVIL  
Reg CIP N° 84297

CONSORCIO CALLI  
Ing. José Eugenio Marquina Araujo  
Jefe de Supervisión  
Reg. CIP N° 87295

CESAR AUGUSTO  
URBINA VILLALOBOS  
INGENIERO CIVIL  
Reg CIP N° 84297

AHREN CONTRATISTAS GENERALES S.A.C.  
  
 Ing. Roman F. Caspe Congacha  
 REPRESENTANTE LEGAL

## DISEÑO DE MEZCLA DE CONCRETO

<b>OBRA</b>	<b>LABORATORIO MECANICA DE SUELOS, CONCRETOS Y PAVIMENTOS</b>
<b>SOLICITANTE</b>	SALDO DE OBRA DEL MEJORAMIENTO DEL DESENBARCADERO PESQUERO ARTESANAL EN LA LOCALIDAD DE QUILCA, PROVINCIA DE CAMANA REGION AREQUIPA
<b>CANTERA</b>	AHREN CONTRATISTAS GENERALES S.A.C. CONCRETOS Y AGREGADOS DEL SUR

### DATOS PARA EL DISEÑO - F'c = 280 kg/cm2

CARACTERISTICAS DEL AGREGADO	UNID.	GRAVA	ARENA	CEMENTO	
TAMAÑO MAXIMO NOMINAL	PULG.	1	--	TIPO V	5.080
MODULO DE FINEZA		6.513	2.741	--	
PESO UNITARIO SUELTO	Kg/m3	1,588	1,501	1,580	
PESO UNITARIO VARIILLADO	Kg/m3	1,789	1,577	--	
PESO ESPECIFICO S.S.S.	gr/cc	2.744	2.652	3.140	
PORCENTAJE DE ABSORCION	%	0.498	0.573	--	
CONTENIDO DE HUMEDAD	%	1.020	0.940	--	
PORCENTAJE DE AGREGADOS	%	0.620	0.380	--	1.00

SLUMP	3" 4"
AGUA	205 Lt
CONTENIDO DE AIRE	2.0 %
CEMENTO	456 Kg
PESO DEL AGREGADO GRUESO POR m2	0.60
PESO AGREGADO GRUESO	1072 Kg/m3
RELACION AGUA CEMENTO	0.45
FACTOR CEMENTO	455.6 10.7 bls/m3

#### VOLUMENES ABSOLUTOS

AGUA	0.205 m3		
CEMENTO	0.145 m3		
AIRE ATRAPADO	0.020 m3		
AGREGADO GRUESO	0.391 m3		
AGREGADO FINO	0.380	1.000	m3

#### CANTIDAD DE AGREGADOS EN PESO PARA 1M3 DE MEZCLA

AGUA	205 Kg
CEMENTO	456 Kg
AGREGADO GRUESO	1,072 Kg
AGREGADO FINO	635 Kg

#### CORRECCION POR HUMEDAD Y ABSORCION

AGREGADO GRUESO	5.59 Kg.
AGREGADO FINO	2.33 Kg.
AGUA EFECTIVA	197.08 Lts.

#### CANTIDAD DE AGREGADOS CORREGIDOS EN PESO PARA 1M3 DE MEZCLA

AGUA	197.1 Lt/m3	52.1 galones
CEMENTO	455.6 kg/m3	10.72 sacos
AGREGADO GRUESO	1,082.6 kg/m3	
AGREGADO FINO	640.8 kg/m3	

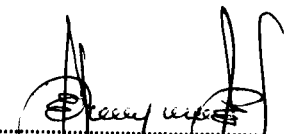
  
**CONSORCIO GALILEO**  
 Ing. José Eugenio Marquina Araujo  
 Jefe de Supervisión  
 Reg. CIP N° 87295

#### PROPORCIONES EN PESO (POR Kg. DE CEMENTO)

CEMENTO	1.00
AGREGADO GRUESO	2.38
AGREGADO FINO	1.41
AGUA	0.43 Lt./Kg de cemento

#### PESO DE MATERIALES POR BOLSA DE CEMENTO

AGUA	18.4
CEMENTO	42.5
AGREGADO GRUESO	101.0
AGREGADO FINO	59.8

#### AHREN CONTRATISTAS GENERALES S.A.C.

  
 Ing. Roman F. Quispe Congacha  
 REPRESENTANTE LEGAL

#### PROPORCIONES EN VOLUMEN

CEMENTO	288	1
AGREGADO FINO	427	1.5
AGREGADO GRUESO	682	2.4
AGUA	18.4	Lt./saco cemento

1 1.5 2.4

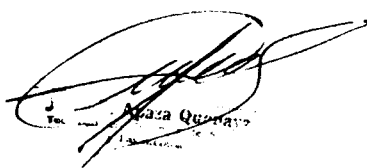
  
 Cesar Augusto Urbina Villalobos  
 Ing. Civil  
 Reg. CIP N° 84297

Arequipa, 12 de Diciembre 2019

  
**CESAR AUGUSTO**  
**URBINA VILLALOBOS**  
 INGENIERO CIVIL  
 Reg CIP N° 84297

**ANALISIS GRANULOMETRICO POR TAMIZADO**  
(NORMA AASHTO T-27, ASTM D422)

<b>LABORATORIO MECANICA DE SUELOS, CONCRETOS Y PAVIMENTOS</b>	
OBRA	SALDO DE OBRA DEL MEJORAMIENTO DEL DESENBARCADERO PESQUERO ARTESANAL EN LA LOCALIDAD DE QUILCA, PROVIN CIA DE CAMANA REGION AREQUIPA
SOLICITANTE	AHREN CONTRATISTAS GENERALES S.A.C.
CANTERA	CONCRETOS Y AGREGADOS DEL SUR

FRACCION	SERIE	ABERTURA EN	PESO	%	%	%	ESPECIFIC %	DESCRIPCION DE LA MUESTRA		
		M. M.	RETENIDO	RETENIDO	RETENIDO ACUMULADO	PASANTE	QUE PASA GRADUACION	GRAVA		
FRACCION GRUESA	GRUESA	3"	76.200					AG - 2	MUSTAR N°	01
		2 1/2"	63.500						FECHA	09/12/2019
		2"	50.800						ANALIZADO POR	J. E. APAZA Q.
		1 1/2"	38.100							
		1"	25.400				100.0		100	
	FINA	3/4"	19.050	26.0	0.6	0.6	99.4	95 - 100	PESO ORIGINAL	4374.6
		1/2"	12.700	1093.0	25.0	25.6	74.4		PESO ESPECIFICO	2.744
		3/8"	9.525	1666.8	38.1	63.7	36.3	20 - 55	% DE ABSORCION	0.498
		1/4"	6.350	983.1	22.5	86.2	13.8		PESO UNITARIO SUELTO	1.501
		N° 4	4.760	219.7	5.0	91.2	8.8	0 - 10	PESO UNITARIO VARILLADO	1.577
FRACCION FINA	ARENA GRUESA	N° 6	3.360							
		N° 8	2.380	203.0	4.6	95.8	4.2	0 - 5		
	ARENA FINA	N° 10	2.000							
		N° 16	1.190	183.0	4.2	100.0	0.0			
		N° 20	0.840							
		N° 30	0.590							
		N° 40	0.426							
		N° 50	0.297							
		N° 80	0.177							
		N° 100	0.149							
N° 200	0.074									

Las muestra fueron entregadas al laboratorio por el solicitante

**GRAFICO DE GRADACION DE LOS AGREGADOS**

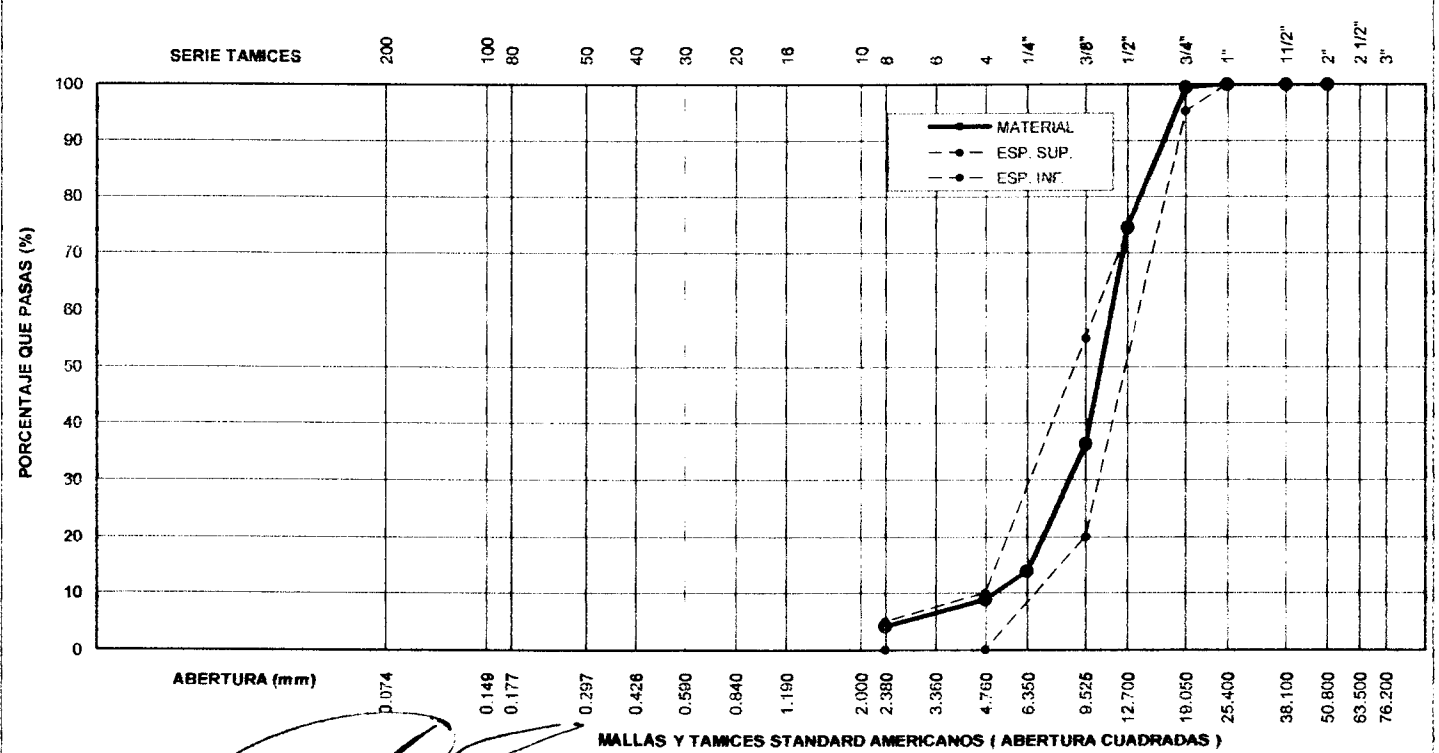

*[Firma]*  
**CESAR AUGUSTO URBINA VILLOBOS**  
 INGENIERO CIVIL  
 Reg. CIP N° 84297

**AHREN CONTRATISTAS GENERALES S.A.C.**  
*[Firma]*  
**Ing. Roman F. Quispe Congacha**  
 REPRESENTANTE LEGAL

*[Firma]*  
**CONSORCIO CALLIZ**  
**Ing. José Eugenio Marquina Araujo**  
 Jefe de Supervisión  
 Reg. CIP N° 87295

**ANALISIS GRANULOMETRICO POR TAMIZADO**  
(NORMA AASHTO T-27, ASTM D422)

**LABORATORIO MECANICA DE SUELOS, CONCRETOS Y PAVIMENTOS**

OBRA	SALDO DE OBRA DEL MEJORAMIENTO DEL DESENBARCADERO PESQUERO ARTESANAL EN LA LOCALIDAD DE QUILCA, PROVINCIA DE CAMANA REGION AREQUIPA
SOLICITANTE	AHREN CONTRATISTAS GENERALES S.A.C.
CANTERA	CONCRETOS Y AGREGADOS DEL SUR

FRACCION	MALLAS SERIE AMERICANA	ABERTURA EN M. M.	PESO RETENIDO	% RETENIDO	% RETENIDO ACUMULADO	% PASANTE	ESPECIFICO % QUE PASA GRADUACION	DESCRIPCION DE LA MUESTRA	
								ARENA	
FRACCION GRUESA	3"	76.200						MUESTRA N°	02
	2 1/2"	63.500						FECHA	09/12/2019
	2"	50.800						ANALIZADO POR	J. E. APAZA Q.
	1 1/2"	38.100						PESO ORIGINAL	448.2
	1"	25.400						MODULO DE FINEZA	2.741
	3/4"	19.050						PESO ESPECIFICO	2.652
	1/2"	12.700						% DE ABSORCION	0.573
	3/8"	9.525				100.0	100	PESO UNITARIO SUELTO	1.588
	1/4"	6.350						PESO UNITARIO COMPACTO	1.789
	ARENA GRUESA	N° 4	4.760	12.6	2.8	2.8	97.2	95 - 100	
	N° 6	3.360							
	N° 8	2.380	55.6	12.4	15.2	84.8	80 - 100		
FRACCION FINA	ARENA GRUESA	N° 10	2.000						
	MEDIA	N° 16	1.190	93.3	20.8	36.0	64.0	50 - 85	
		N° 20	0.840						
	ARENA FINA	N° 30	0.590	77.5	17.3	53.3	46.7	25 - 60	
		N° 40	0.426						
		N° 50	0.297	100.4	22.4	75.7	24.3	10 - 30	
		N° 80	0.177						
		N° 100	0.149	68.5	15.3	91.0	9.0	2 - 10	
	N° 200	0.074	23.6	5.3	96.3	3.7			
	- N° 200	-	16.7	3.7	100.0				

Las muestra fueron entregadas al laboratorio por el solicitante

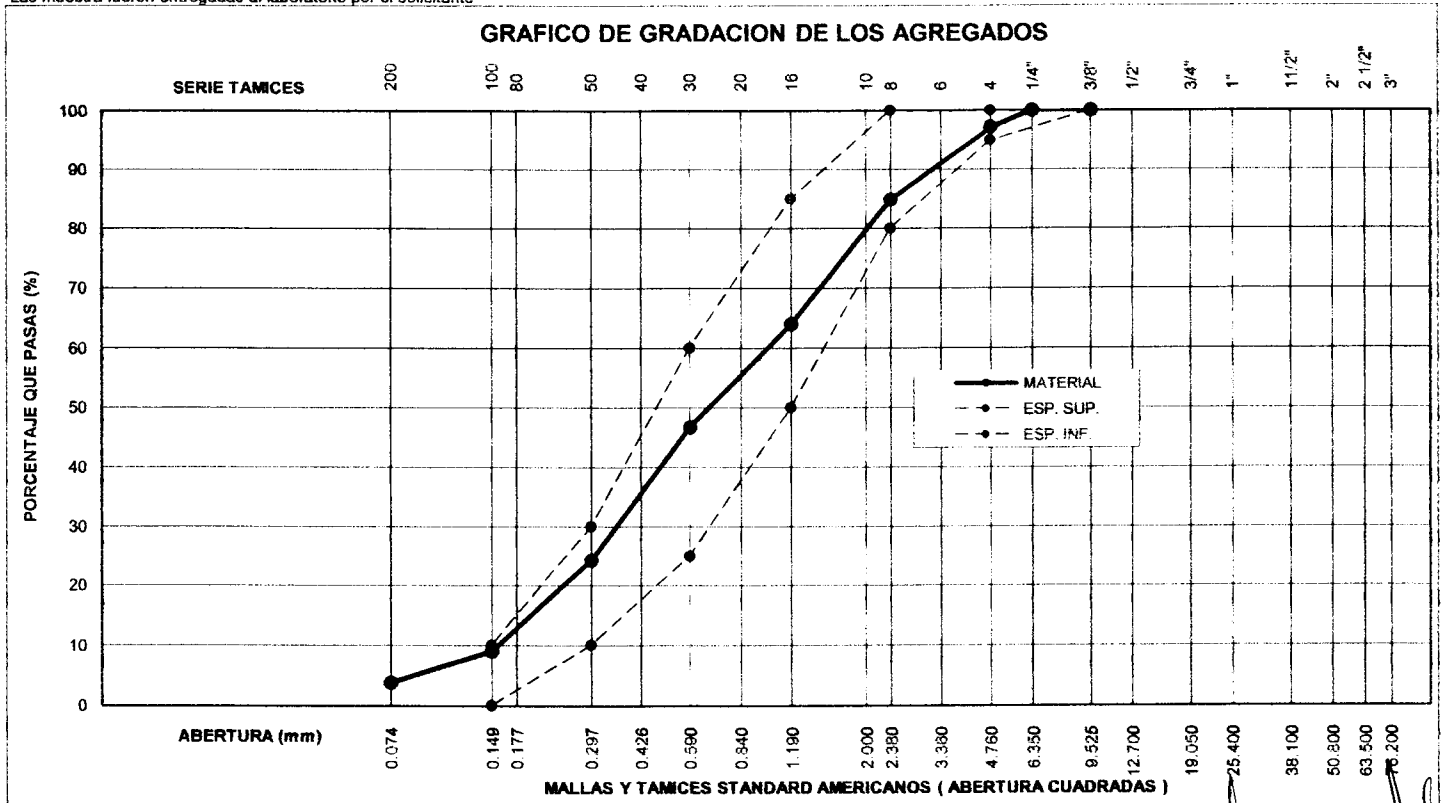

*[Signature]*  
**CESAR AUGUSTO URBINA VILLOBOS**  
 INGENIERO CIVIL  
 Reg CIP N° 84297

**AHREN CONTRATISTAS GENERALES S.A.C.**  
*[Signature]*  
**Ing. Roman F. Quispe Congacha**  
 REPRESENTANTE LEGAL

*[Signature]*  
**CONSORCIO CALIZ**  
**Ing. José Eugenio Marquina Araujo**  
 Jefe de Supervision  
 Reg. CIP N° 87295

**GRAVEDAD ESPECIFICA Y ABSORCION DE LOS AGREGADOS**  
( NORMA ASTM C - 127, C - 128 / AASHTO T-84, T-85 )  
MTC E 205 E 206 - 2000

<b>LABORATORIO MECANICA DE SUELOS, CONCRETOS Y PAVIMENTOS</b>	
<b>PROYECTO</b>	: SALDO DE OBRA DEL MEJORAMIENTO DEL DESENBARCADERO PESQUERO ARTESANAL EN LA LOCALIDAD DE QUILCA , PROVINCIA DE CAMANA REGION AREQUIPA
<b>SOLICITA</b>	: AHREN CONTRATISTAS GENERALES S.A.C.
<b>CANTERA GRAVA</b>	CONCRETOS Y AGREGADOS DEL SUR
<b>CANTERA ARENA</b>	CONCRETOS Y AGREGADOS DEL SUR
<b>FECHA</b>	: 09/12/2019

**AGREGADO GRUESO**

IDENTIFICACION				
A	PESO MAT. SAT. SUP. SECA EN AIRE gr.	1,586	2,362	
B	PESO MAT. SAT. SUP. SECA EN AGUA gr.	1,011	1,497	
C	VOL. DE MASA + VOL. DE VACIOS = A-B	575	865	
D	PESO MAT. SECO EN ESTUFA gr.	1,579	2,349	
E	VOL. DE MASA = C - (A-D)	568	852	
	P.e. BULK (BASE SECA) = D/C	2.746	2.716	2.731
	P.e. BULK (BASE SATURADA) = A/C	2.758	2.731	2.744
	P.e. APARENTE (BASE SECA) = D/E	2.780	2.757	2.768
	% de ABSORCION = ( A-D)/D x 100	0.443	0.553	0.498

**AGREGADO FINO**

IDENTIFICACION				
FIOLA N°		4	3	
A	PESO MAT. SAT. SUP. SECA (EN AIRE) gr.	500.0	500.0	
B	PESO FRASCO + H2O gr.	643.2	656.3	
C	PESO FRASCO + H2O + A gr.	1143.2	1156.3	
D	PESO DEL MAT. + H2O EN EL FRASCO gr.	954.6	967.8	
E	VOL. DE MASA + VOL. DE VACIOS = C-D	188.6	188.5	
F	PESO MAT. SECO EN ESTUFA gr.	497.5	496.8	
G	VOL. DE MASA = E - (A-F)	186.1	185.3	
	P.e. BULK (BASE SECA) = F/E	2.638	2.636	2.637
	P.e. BULK (BASE SATURADA) = A/E	2.651	2.653	2.652
	P.e. APARENTE (BASE SECA) = F/G	2.673	2.681	2.677
	% de ABSORCION = ( (A-F)/F ) x 100	0.503	0.644	0.573

Las muestra fueron entregadas al laboratorio por el solicitante

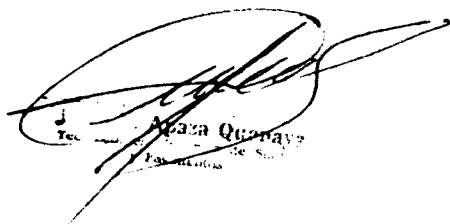

CESAR AUGUSTO  
URBINA VILLALOBOS  
INGENIERO CIVIL  
Reg. CIP N° 84297

**AHREN CONTRATISTAS GENERALES S.A.C.**

Ing. Roman F. Quispe Congacha  
REPRESENTANTE LEGAL

CONSORCIO CALLZ  
Ing. José Eugenio Marquina Araujo  
Jefe de Supervision  
Reg. CIP N° 87285

PESO UNITARIO DEL AGREGADO (NORMA ASTM C-29 / AASHTO T-19) MTC E 203 - 2000

Table with project details: LABORATORIO MECANICA DE SUELOS, CONCRETOS Y PAVIMENTOS. Includes fields for PROYECTO, SOLICITA, CANTERA GRAVA, CANTERA ARENA, and FECHA.

1. PESO UNITARIO SUELTO GRAVA

Table showing weight and volume data for loose gravel: PESO DE LA MUESTRA + RECIPIENTE (kg.), PESO DEL RECIPIENTE (kg.), PESO DE LA MUESTRA (kg.), VOLUMEN DEL RECIPIENTE, PESO UNITARIO SUELTO (kg/m3), and PROMEDIO PESO UNITARIO SUELTO.

2. PESO UNITARIO COMPACTADO GRAVA

Table showing weight and volume data for compacted gravel: PESO DE LA MUESTRA + RECIPIENTE (kg.), PESO DEL RECIPIENTE (kg.), PESO DE LA MUESTRA (kg.), VOLUMEN DEL RECIPIENTE, PESO UNITARIO COMPACTADO (kg/m3), and PROMEDIO PESO UNITARIO COMPACTADO.

3. PESO UNITARIO SUELTO ARENA

Table showing weight and volume data for loose sand: PESO DE LA MUESTRA + RECIPIENTE (kg.), PESO DEL RECIPIENTE (kg.), PESO DE LA MUESTRA (kg.), VOLUMEN DE LA MUESTRA, PESO UNITARIO SUELTO (kg/m3), and PROMEDIO PESO UNITARIO SUELTO.

4. PESO UNITARIO AFIRMADO

Table showing weight and volume data for confirmed weight: PESO DE LA MUESTRA + RECIPIENTE (kg.), PESO DEL RECIPIENTE (kg.), PESO DE LA MUESTRA (kg.), VOLUMEN DE LA MUESTRA, PESO UNITARIO SUELTO (kg/m3), and PROMEDIO PESO UNITARIO SUELTO.

Las muestra fueron entregadas al laboratorio por el solicitante

Handwritten signature of Cesar Augusto Urbina Villalobos.

CESAR AUGUSTO URBINA VILLALOBOS INGENIERO CIVIL Reg CIP N° 84297

AHREN CONTRATISTAS GENERALES S.A.C.

Ing. Roman F. Quispe Congacha REPRESENTANTE LEGAL

Handwritten signature of Jose Eugenio Marquina Araujo, Jefe de Supervision, Reg. CIP N° 87295.



# PROCOLOS

  
CESAR AUGUSTO  
URBINA VILLALOBOS  
INGENIERO CIVIL  
Reg. CIP N° 84297

AHREN CONTRATISTAS GENERALES S.A.C.

  
Ing. Roman E. Quispe Congacha  
REPRESENTANTE LEGAL

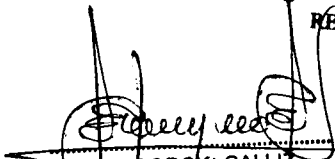
  
CONSORCIO CALLIZ  
Ing. Jose Eugenio Marquina Araujo  
Jefe de Supervisión  
Reg. CIP N° 87295

	<b>PROTOCOLO</b>	PT-04
	CONTROL DE CALIDAD	Rev: 01
	VERIFICACIÓN DE ESTRUCTURAS DE CONCRETO (PRE-VACIADO)	Fecha: 14.01.20 Página: 1 de 1

<b>PROYECTO:</b> SALDO DEL MEJORAMIENTO DE LOS SERVICIOS DEL DESEMBARCADERO PESQUERO ARTESANAL DE LA LOCALIDAD DE QUILCA, PROVINCIA DE CAMANA, REGION AREQUIPA		<b>N° CORRELATIVO:</b>
<b>CLIENTE / SUPERVISION:</b> CALLIZ		<b>FECHA:</b> 14.01.20
<b>PLANO REF.:</b> E-01	<b>UBICACIÓN:</b> Huella Maccabi	
<b>N° DE PISO:</b>	<b>RESISTENCIA (Fc):</b> 280 kg/cm <sup>2</sup>	
<b>ELEMENTO A VACIAR:</b> DADOS / PODESTALES PARA ESTRUCTURAS METÁLICAS		

CHECK LIST DE VERIFICACIÓN DE COLOCACION DE ARMADURA					
ITEM	DESCRIPCION DE ACTIVIDADES	SI	NO	N/A	OBSERVACION
1	Limpieza, colocación y habilitación de armadura principal (Verificar corrosión)	/			
2	Verificación de Estribos (cantidad y espaciamento)	/			
3	Verificación de Longitudes de Traslape	/			
4	Colocación de separadores metálicos (doble maña)	/			
5	Verificación de doblado según especificación	/			
6	Soldadura de armadura (Norma ANSI/AWS D1 4-92)				
7	Verificar insertos y embebidos				
8	Otros				

**NOTA:** La barra no deberá enderezarse ni volverse a doblar. No se usarán las barras con ondulaciones o dobleces no mostrado en los planos, o las que tengan fisuras o roturas. No se permiten empalmes en zonas críticas.

CHECK LIST DE VERIFICACIÓN DE ENCOFRADOS							
TIPO DE ENCOFRADO:	Madera	Metálico	Otros	Especifique:			
ITEM	DESCRIPCION DE ACTIVIDADES			SI	NO	N/A	OBSERVACION
1	Verificación de trazo, niveles, verticalidad y horizontalidad			/			
2	Aplicación de desmoldante / sellador (madera)/ limpieza			/			
3	Conformidad de dimensiones (modulación) y accesorios (alineadores, cuñas, etc.)			/			
4	Verificación de Contraflechas (de acuerdo a planos)			/			
5	Verificación de oclavos			X			Barras de Concreto
6	Verificación de hermeticidad de encofrado			/			
7	Conformidad de recubrimiento (dados de concreto y/o separadores de plástico)			/			
8	Otros						

CHECK LIST DE LIBERACION DE ESTRUCTURAS					
ITEM	DESCRIPCION DE ACTIVIDADES	SI	NO	N/A	OBSERVACION
1	Limpieza de la estructura	/			
2	Inspección topografica (trazos y niveles)	/			
3	Verificación de la armadura según check list	/			
4	Verificación del encofrado según check list	/			
5	Tratamiento de juntas frías (escarificado, limpieza)				
6	IISS: tuberías, puntos de salida y pases.	/			
7	IIIE: tuberías, puntos de salida y pases.				
8	Equipos operativos				
9	Otros.				

**AHREN CONTRATISTAS GENERALES S.A.C.**

**OBSERVACIONES**

Se vacio 5 pedestales

Ing. Roman F. Quispe Congacha  
 REPRESENTANTE LEGAL

**Nota:** Adjuntar Plano o Croquis

SUPERVISION		CONTROL DE CALIDAD		ING. RESIDENTE	
Firma:		Firma:		Firma:	
Nombre:	Ing. José Eugenio Marquina Araujo Jefe de Supervisión Reg. CIP N° 87295	Nombre:	CESAR AUGUSTO URBINA VILLALOBOS Reg. CIP N° 84297	Nombre:	CESAR AUGUSTO URBINA VILLALOBOS INGENIERO CIVIL Reg. CIP N° 84297
Fecha:		Fecha:	14-01-20	Fecha:	

CESAR AUGUSTO URBINA VILLALOBOS  
 INGENIERO CIVIL  
 Reg. CIP N° 84297

CONSORCIO CALLIZ  
 Ing. José Eugenio Marquina Araujo  
 Jefe de Supervisión  
 Reg. CIP N° 87295

	<b>PROTOCOLO</b> CONTROL DE CALIDAD	PT-04 Rev: 01
	VERIFICACIÓN DE ESTRUCTURAS DE CONCRETO (PRE-VACIADO)	Fecha: 11-01-20
		Pagina: 1 de 1

PROYECTO: SALDO DEL MEJORAMIENTO DE LOS SERVICIOS DEL DESEMBARCADERO PESQUERO ARTESANAL DE LA LOCALIDAD DE QUILCA, PROVINCIA DE CAMANA, REGION AREQUIPA	N° CORRELATIVO:
CLIENTE / SUPERVISION: CALLIZ	FECHA: 11-01-20
PLANO REF.: ED-05	UBICACIÓN: Muelle Murcinol
N° DE PISO:	RESISTENCIA (Pc): 280 kg/cm <sup>2</sup>
ELEMENTO A VACIAR: SARDINEL MUELLE	

CHECK LIST DE VERIFICACIÓN DE COLOCACION DE ARMADURA					
ITEM	DESCRIPCION DE ACTIVIDADES	SI	NO	N/A	OBSERVACION
1	Limpieza, colocación y habitación de armadura principal (Verificar corrosión)	✓			
2	Verificación de Estibos (cantidad y espaciamento)	✓			
3	Verificación de Longitudes de Traslape	✓			
4	Colocación de separadores metálicos (doble malla)	✓			
5	Verificación de doblado según especificación	✓			
6	Soldadura de armadura (Norma ANSI/AWS D1 4-92)				
7	Verificar insertos y embebidos				
8	Otros				

NOTA: La barra no deberá enderezarse ni volverse a doblar. No se usarán las barras con ondulaciones o dobleces no mostrado en los planos, o las que tengan fisuras o roturas. No se permiten empalmes en zonas críticas.

CHECK LIST DE VERIFICACIÓN DE ENCOFRADOS						
TIPO DE ENCOFRADO:	Madera	Metálico	Otros	Especifique:		
ITEM	DESCRIPCION DE ACTIVIDADES	SI	NO	N/A	OBSERVACION	
1	Verificación de trazo, niveles, verticalidad y horizontalidad	✓				
2	Aplicación de desmoldante / sellador (madera)/ limpieza	✓				
3	Conformidad de dimensiones (modulación) y accesorios (alineadores, cuñas, etc.)	✓				
4	Verificación de Contraflechas (de acuerdo a planos)	✓				
5	Verificación de ochavos				BARRA DE CANTO	
6	Verificación de hermeticidad de encofrado	✓				
7	Conformidad de recubrimiento (dados de concreto y/o separadores de plástico)	✓				
8	Otros					



CHECK LIST DE LIBERACION DE ESTRUCTURAS					
ITEM	DESCRIPCION DE ACTIVIDADES	SI	NO	N/A	OBSERVACION
1	Limpieza de la estructura	✓			
2	Inspección topografica (trazos y niveles)	✓			
3	Verificación de la armadura según check list	✓			
4	Verificación del encofrado según check list	✓			
5	Tratamiento de juntas frías (escarificado, limpieza)				
6	IISS: tuberías, puntos de salida y pases.				
7	IIEE: tuberías, puntos de salida y pases				
8	Equipos operativos				
9	Otros.				

AHREN CONTRATISTAS GENERALES S.A.C.

OBSERVACIONES

Se hizo control de sardinel

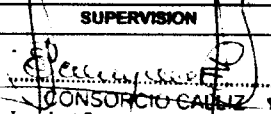
  
 Ing. Roman F. Quispe Congacha  
 REPRESENTANTE LEGAL

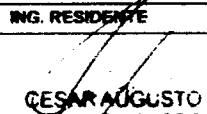
Nota: Adjuntar Plano o Croquis		
<b>SUPERVISION</b>	<b>CONTROL DE CALIDAD</b>	<b>ING. RESIDENTE</b>
Firma:  Ing. José Eugenio Marquina Araujo Jefe de Supervisión Reg. CIP N° 87295	Firma:  Gilmer Romo Reg. CIP N° 11-01-20	Firma:  CESAR AUGUSTO URBINA VILLALOBOS INGENIERO CIVIL Reg. CIP N° 84297

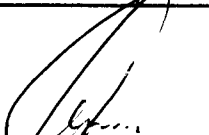
  
 CESAR AUGUSTO URBINA VILLALOBOS  
 INGENIERO CIVIL  
 Reg. CIP N° 84297

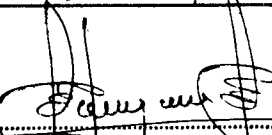
  
 CONSORCIO CALLIZ  
 Ing. José Eugenio Marquina Araujo  
 Jefe de Supervisión  
 Reg. CIP N° 87295

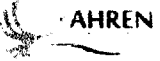
	<b>PROTOCOLO</b> <b>CONTROL DE CALIDAD</b>	<b>PT-08B</b>
	<b>PRUEBA HIDRAULICA DE AGUA FRIA REDES EXISTENTES</b>	Rev: 01
		Fecha: Página: 1 de 1
PROYECTO: SALDO DEL MEJORAMIENTO DE LOS SERVICIOS DEL DESEMBARCADERO PESQUERO ARTESANAL DE LA LOCALIDAD DE QUILCA, PROVINCIA DE CAMANA, REGION AREQUIPA		N° CORRELATIVO:
CLIENTE / SUPERVISION: <b>CONSORCIO CALLIZ</b>		FECHA:
PLANO REF.: <b>FS. 01</b>	UBICACION: <b>AREA DE DESINFECCION</b>	
N° DE PISO: <b>1- PISO</b>	<b>MOZA DE HABILITACION</b>	

Tipo de prueba	Red a probar	Condición de la red
Hidráulica <input checked="" type="checkbox"/>	Agua fria (AF) <input checked="" type="checkbox"/>	Red visible <input checked="" type="checkbox"/>
	Agua caliente (AC) <input type="checkbox"/>	Red tapada <input type="checkbox"/>
		Después acabados <input type="checkbox"/>

Características de la tubería a probar  
 Diámetro nominal de la tubería: Tipo y clase de tubería **C-5**

Equipo a utilizar  
 Descripción: **BALDE HIDRAULICO**  
 Marca: Modelo:  
 Rango: **150 LB** Unidad:

Desarrollo de la prueba de agua  
 Inicio: Fecha **24-01-20** Fin Fecha **24-01-20** Presión de trabajo **150 LB**  
 Hora **12:00 PM** Hora **13:00 PM**

NIVEL	AMBIENTE	Ramal	Lectura Inicial	Lectura Final	Δ	conformidad	observaciones
	<b>DESINFECC</b>	<b>1</b>	<b>150</b>	<b>150</b>			<b>CONFORME</b>

**AHREN CONTRATISTAS GENERALES S.A.C.**

Resultados de la prueba  
 CONFORME   
 NO CONFORME   
 Ing. Roman F. Luispe Congacha  
**REPRESENTANTE LEGAL**

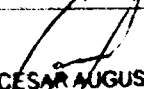
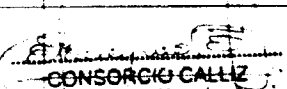
CONTROL DE CALIDAD	ING. RESIDENTE	SUPERVISOR
Firma: 	Firma: 	Firma: 
Nombre: <b>GILMER ROMERO</b>	Nombre: <b>CESAR AUGUSTO URBINA VILLOBOS INGENIERO CIVIL Reg CIP N° 84297</b>	Nombre: <b>CONSORCIO CALLIZ Ing. José Eugenio Marquina Araujo Jefe de Supervisión Reg. CIP N° 87295</b>
Fecha: <b>24-01-20</b>	Fecha:	Fecha:

  
**CESAR AUGUSTO URBINA VILLOBOS INGENIERO CIVIL Reg CIP N° 84297**

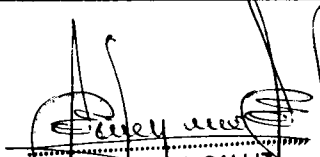
  
**CONSORCIO CALLIZ Ing. José Eugenio Marquina Araujo Jefe de Supervisión Reg. CIP N° 87295**

**ZONA DE**  
PASILLO  
e a red existente

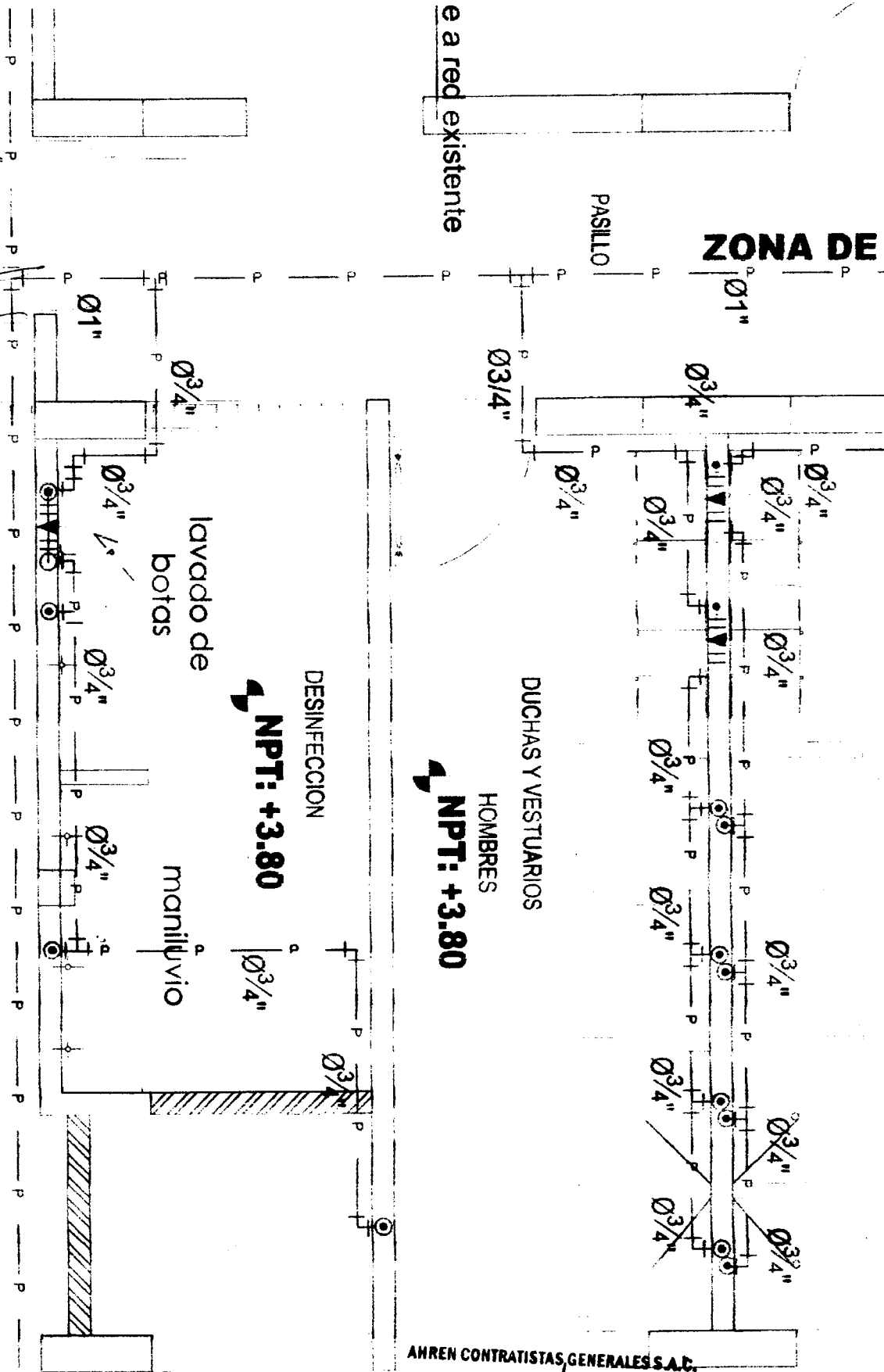

DUCHAS Y VESTUARIOS  
HOMBRES  
NPT: +3.80

DESINFECCION  
NPT: +3.80

Tubería PVC C-05 Ø 1 1/2"  
**PASILLO**  
NPT: +3.80

- Falta suministrado e instalacion de valvula de 3/4" en muro
- Falta acabado de cajuela de valvula
- Falta suministrado e instalacion de tapa

CONSORCIO CALLIZ  
Ing. José Eugenio Marquina Alaujo  
Jefe de Supervision  
Reg. CIP N° 87295

CESAR AUGUSTO  
URBINA VILLALOBOS  
INGENIERO CIVIL  
Reg. CIP N° 84297

AREN CONTRATISTAS GENERALES S.A.C.

Ing. Roman F. Quispe Congacha  
REPRESENTANTE LEGAL

CONSORCIO CALLIZ  
Ing. José Eugenio Marquina Alaujo  
Jefe de Supervision  
Reg. CIP N° 87295

**5.5 CURVA "S"**

  
CESAR AUGUSTO  
URBINA VILLALOBOS  
INGENIERO CIVIL  
Reg. CIP N° 84297

AHREN CONTRATISTAS GENERALES S.A.C.

  
Ing. Roman F. Luispe Congacha  
REPRESENTANTE LEGAL

  
CONSORCIO CALLIZ  
Ing. Jose Edgenio Marquina Araujo  
Jefe de Supervisión  
Reg. CIP N° 87295

**CONTRATACION DE OBRA N° 08 - CURVA "S"**

(del 01 de enero del 2020 al 31 de enero 2020)

Ciudad

SALDO DEL MEJORAMIENTO DE LOS SERVICIOS DEL DESEMBARCAOERO PESQUERO ARTESANA, DE LA LOCALIDAD DE QUILCA, PROVINCIA DE CAMANA, REGION AREQUIPA

- Ubicación: QUILCA-CAMANA-AREQUIPA
- Contratista: AHREN CONTRATISTAS GENERALES SAC
- Plazo de Ejecucion: 120 DIAS CALENDARIOS
- Supervisor: ING. JOSE MARQUINA PALUJO
- Residente: ING. CESAR AUGUSTO URBINA VILA, 0908 D.F. S.I.V.A

Monto del Contrato: 4.427.840,30 Sin IGV  
Fabricar de Relación: 0,0000

**SITUACIÓN ACTUAL DE LA OBRA ADELANTADA**

**23,83%**

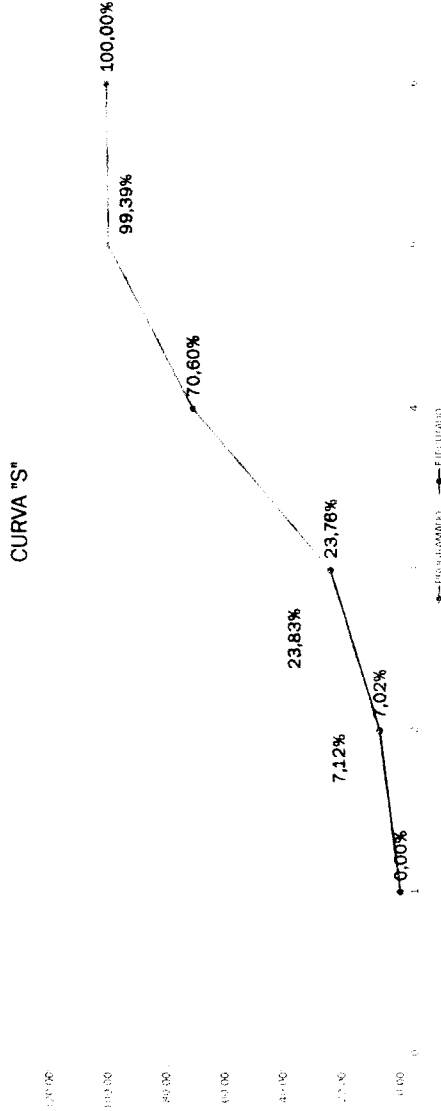

DESCRIPCIÓN	INICIO	Del 9 de diciembre al 31 de diciembre 2019	Del 10 al 31 de enero 2020	Del 1 de febrero al 28 de febrero del 2020	Del 1 de marzo al 31 de marzo 2020	Del 01 de abril al 06 de abril del 2020
PROYECTADO sin IGV	0	304.823,87	1.032.389,48	2.835.207,41	3.067.576,90	4.318.691,12
% ACUMULADO	0,0%	7,02%	23,76%	70,60%	98,39%	100,00%
EJECUTADO ACUMULADO sin IGV	0	300.507,13	1.035.332,61	2.835.207,41	3.067.576,90	4.318.691,12
% ACUMULADO	0,0%	7,12%	23,83%	70,60%	98,39%	100,00%

DESCRIPCIÓN	INICIO	Del 9 de diciembre al 31 de diciembre 2019	Del 10 al 31 de enero 2020	Del 1 de febrero al 28 de febrero del 2020	Del 1 de marzo al 31 de marzo 2020	Del 01 de abril al 06 de abril del 2020	total
PROYECTADO sin IGV	0	304.823,87	1.032.389,48	2.835.207,41	3.067.576,90	4.318.691,12	4.345.077,63
% ACUMULADO	0,0%	7,02%	23,76%	70,60%	98,39%	100,00%	
REAL Sin IGV	0	300.507,13	1.035.332,61	2.835.207,41	3.067.576,90	4.318.691,12	4.345.077,63
% ACUMULADO	0,0%	7,12%	23,83%	70,60%	98,39%	100,00%	100,00%

**CESAR AUGUSTO URBINA VILALOBOS**  
INGENIERO CIVIL  
Reg. CIP N° 84297

**AHREN CONTRATISTAS GENERALES S.A.C.**  
Ing. Roman F. Cusipe Congacha  
REPRESENTANTE LEGAL

CONSORCIO CALLIZ  
Ing. José Eugenio Marquina Arriujo  
Jefe de Supervisión  
Reg. CIP N° 87295

**5.5.1 CRONOGRAMA  
VALORIZADO**

  
CESAR AUGUSTO  
URBINA VILLALOBOS  
INGENIERO CIVIL  
Reg. CIP N° 84297

AHREN CONTRATISTAS GENERALES S.A.C.  
  
Ing. Roman F. Quispe Congacha  
REPRESENTANTE LEGAL

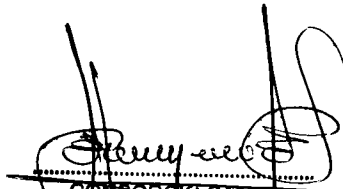
  
CONSORCIO CALLIZ  
Ing. José Eugenio Marquina Araujo  
Jefe de Supervisión  
Reg. CIP N° 87295



**CRONOGRAMA VALORIZADO**

**CESAR AUGUSTO URBINA VILALOBOS**  
INGENIERO CIVIL  
Reg CIP N° 84297

PRESUPUESTO SALDO DEL MEJORAMIENTO DE LOS SERVICIOS DEL DESEMBARCADERO PESQUERO ARTESANAL DE LA LOCALIDAD DE QUILCA, PROVINCIA DE CAMANA, REGION AREQUIPA

CLIENTE FONDEPES  
LUGAR AREQUIPA - CAMANA - QUILCA  
DURACION 180 DIAS

ITEM	DESCRIPCION	UND.	METRADO	PRECIO \$/	PARCIAL \$/	MES N°1	MES N°2	MES N°3	MES N°4	MES N°5
						costo	costo	costo	costo	costo
				%	%	%	%	%	%	%
01	obras preliminares				\$/ 520,564.89					
01.01	carriel de obra	und	1.00	\$/ 1,230.68	\$/ 1,230.68	100%				
01.01.01	movilización y desmovilización de equipos y maquinarias	und	1.00	\$/ 2,500.00	\$/ 2,500.00	100%				
01.01.02	trazo y replanteo de obra	m2	4.00	\$/ 2,263.36	\$/ 8,973.44	100%				
01.01.03	trazo y replanteo de obras	m2	4.00	\$/ 2,263.36	\$/ 8,973.44	100%				
01.01.04	trazo y replanteo de obras	m2	4.00	\$/ 2,263.36	\$/ 8,973.44	100%				
01.01.05	trazo y replanteo de obras	m2	4.00	\$/ 2,263.36	\$/ 8,973.44	100%				
01.01.06	trazo y replanteo de obras	m2	4.00	\$/ 2,263.36	\$/ 8,973.44	100%				
01.01.07	trazo y replanteo de obras	m2	4.00	\$/ 2,263.36	\$/ 8,973.44	100%				
01.01.08	trazo y replanteo de obras	m2	4.00	\$/ 2,263.36	\$/ 8,973.44	100%				
01.01.09	trazo y replanteo de obras	m2	4.00	\$/ 2,263.36	\$/ 8,973.44	100%				
01.01.10	trazo y replanteo de obras	m2	4.00	\$/ 2,263.36	\$/ 8,973.44	100%				
01.02	elección, implementación y administración del plan de seguridad y salud en el trabajo	glb	1.00	\$/ 2,560.00	\$/ 2,560.00	100%				
01.02.01	elección, implementación y administración del plan de seguridad y salud en el trabajo	glb	1.00	\$/ 2,560.00	\$/ 2,560.00	100%				
01.02.02	equipo de protección individual	glb	1.00	\$/ 4,373.00	\$/ 4,373.00	100%				
01.02.03	equipo de protección colectiva	glb	1.00	\$/ 2,975.00	\$/ 2,975.00	100%				
01.02.04	señalización temporal de seguridad	glb	1.00	\$/ 2,698.80	\$/ 2,698.80	100%				
01.03	obras de obra				\$/ 677,621.80					
01.03.01	formaza de pilotes de concreto armado 50 cm x 50 cm	und	24.00	\$/ 141.00	\$/ 3,384.00	40%				
01.03.02	sum. e inst. de abrazadera metálica (inc. montaje y soldadura)	und	38.00	\$/ 1,024.94	\$/ 36,947.72	40%				
01.03.03	sum. e inst. de tipos de madera (inc. varilla, rebecada)	und	38.00	\$/ 369.32	\$/ 14,034.16	40%				
01.03.04	sum. e inst. de vigas w12x55	m	83.60	\$/ 496.56	\$/ 41,498.90	40%				
01.03.05	sum. e inst. de vigas w16x57	m	91.80	\$/ 553.94	\$/ 51,605.89	40%				
01.03.06	sum. e instalación de calzon metálico en muelle espigón	und	10.00	\$/ 370.34	\$/ 3,703.40	40%				
01.03.07	armado y pintura en estructuras metálicas	m2	198.57	\$/ 40.13	\$/ 7,968.81	40%				
01.03.08	sum. e inst. de parantes y largueros de madera en muelle marginal	m	51.00	\$/ 2,201.44	\$/ 112,273.44	40%				
01.03.09	sum. e inst. de corantes y largueros de madera en muelle espigón y plataforma de descarga	m	52.20	\$/ 3,250.99	\$/ 170,202.80	40%				
01.03.10	sum. e inst. de calcos de madera o/ alivadero en muelle marginal	m	73.86	\$/ 307.66	\$/ 22,723.77	40%				
01.03.11	sum. e inst. de taca de madera 14 mm x10"	m	51.00	\$/ 345.74	\$/ 17,632.74	40%				
01.03.12	sum. e inst. de taca de madera 6.31 mm x10"	m	6.30	\$/ 230.74	\$/ 1,453.66	40%				
01.03.13	sum. e inst. de taca de madera 5.1 mm x10"	m	45.90	\$/ 248.74	\$/ 11,417.17	40%				
01.03.14	sum. y aplicación de preservante en estructura de madera en muelle	m2	1,298.45	\$/ 9.91	\$/ 12,867.94	40%				
01.03.15	sección marginal y zona de descarga	m2	272.00	\$/ 131.30	\$/ 35,813.60	40%				
01.03.16	sum. e inst. de bitas de amarre tipo h	und	4.00	\$/ 1,445.32	\$/ 5,781.28	40%				
01.03.17	ensayos no destructivos de soldadura	pto	39.00	\$/ 6.65	\$/ 258.70	40%				
01.04	muro de cerramiento reforzado h= 4.8 cm				\$/ 9,340.92					
01.04.01	concreto f'c= 210kg/cm2	m3	3.65	\$/ 421.11	\$/ 1,537.05	100%				
01.04.02	encofrado y desencofrado	m2	49.19	\$/ 47.35	\$/ 2,329.15	100%				
01.04.03	Acero fy= 4,200 kg/cm2	kg	161.39	\$/ 4.89	\$/ 791.20	100%				
01.04.04	aliqueto en muro	m2	49.19	\$/ 15.59	\$/ 766.87	100%				
01.04.05	luna de dilatación en"	m	7.65	\$/ 24.71	\$/ 189.03	100%				
01.04.06	anclaje en acero de cobrimiento de muro	und	109.00	\$/ 35.08	\$/ 3,818.48	100%				
01.05	vereda				\$/ 549.58					
01.05.01	beranda de fibra de vidrio en escalera	m	2.80	\$/ 196.28	\$/ 549.58	100%				
01.05	obras complementarias en puente y cabazo				\$/ 14,800.39					
01.06.01	sum. y coloc. andamios de madera 8" x 8" sucesos de 8' x 8' 2"	m	80.81	\$/ 127.49	\$/ 10,302.47	100%				
01.06.02	sum. y montaja pescadores cap. w= 500kg	m	2.00	\$/ 2,497.92	\$/ 4,995.84	100%				
02	estructuras en tierra				\$/ 332,674.37					
02.01	trabajos preliminares				\$/ 3,728.02					
02.01.01	movilización y desmovilización de maquinarias y herramientas	glb	1.00	\$/ 2,500.00	\$/ 2,500.00	100%				
02.01.02	trazo, obra y replanteo	m2	454.08	\$/ 2.70	\$/ 1,226.02	50%				
02.02	demoliciones y desmontajes				\$/ 588.81					
02.02.01	demolición en ruca	m2	1.71	\$/ 215.07	\$/ 367.77	100%				
02.02.02	eliminación de material de demoliciones	m3	2.22	\$/ 103.17	\$/ 229.04	100%				
02.03	movimiento de tierra				\$/ 2,422.21					
02.03.01	excavación de zanjas para zapatas y vigas de cimentación	m3	26.64	\$/ 22.47	\$/ 598.60	100%				
02.03.02	refuerzo con material propio	m3	7.48	\$/ 52.64	\$/ 393.75	100%				
02.03.03	revisación y asentado para balsa piloto, pabos y vereda	m3	19.27	\$/ 19.43	\$/ 374.42	100%				
02.03.04	eliminación de material excedente	m3	24.91	\$/ 42.37	\$/ 1,055.44	100%				
02.04	concreto simple				\$/ 748.75					
02.04.01	solos de concreto simple f'c= 60 kg/cm2	m2	19.26	\$/ 38.72	\$/ 748.75	100%				
02.05	concreto armado				\$/ 75,789.41					
02.05.01	peleteras	glb	1.00	\$/ 2,234.97	\$/ 2,234.97	100%				
02.05.01.01	concreto f'c= 280 kg/cm2 en pescaderías	m3	1.19	\$/ 470.26	\$/ 559.61	50%				
02.05.01.02	concreto f'c= 280 kg/cm2 en pescaderías	m2	8.16	\$/ 45.12	\$/ 368.18	50%				
02.05.01.03	concreto f'c= 280 kg/cm2 en pescaderías	m3	261.94	\$/ 4.98	\$/ 1,307.08	50%				
02.05.02	concreto f'c= 280 kg/cm2				\$/ 7,104.38					
02.05.02.01	concreto f'c= 280 kg/cm2	m3	9.63	\$/ 507.89	\$/ 4,890.98	50%				

**CONSORCIO CALZ**  
Ing. José Eugenio Marquina Araujo  
Jefe de Supervisión  
Reg. CIP N° 87295

**AREI CONTRATISTAS GENERALES S.A.S.**  
Ing. Roman F. Suspe Congacha  
REPRESENTANTE LEGAL

Código	Descripción	Unidad	Cantidad	Costo Unitario	Costo Total	%	Costo	%
02.05.02.01	Chapas perforadas	kg	632.658,89	\$	24.531,90			
02.05.02.02	Chapas perforadas	m2	24,08	\$	47,02	50%	366,12	50%
02.05.02.03	aceros y desmenuado	kg	217,08	\$	4,99	50%	541,96	50%
02.05.03.01	aceros y desmenuado	m3	8,54	\$	57,89	50%	2,168,09	50%
02.05.03.02	aceros y desmenuado	m3	88,33	\$	47,02	50%	1,909,44	50%
02.05.03.03	aceros y desmenuado	kg	3,178,16	\$	4,99	50%	3,438,51	50%
02.05.04.01	aceros y desmenuado	m3	8,95	\$	57,89	50%	2,273,36	50%
02.05.04.02	aceros y desmenuado	m2	4,791	\$	47,02	50%	1,119,31	50%
02.05.04.03	aceros y desmenuado	kg	1,833,92	\$	4,99	50%	2,803,23	50%
02.05.05.01	aceros y desmenuado	m3	35,45	\$	57,89	20%	14,403,78	20%
02.05.05.02	aceros y desmenuado	m3	120,00	\$	47,02	20%	4,513,92	20%
02.05.05.03	aceros y desmenuado	kg	368,18	\$	4,99	20%	1,481,79	20%
02.05.06.01	aceros y desmenuado	m3	2,59	\$	57,89	20%	789,26	20%
02.05.06.02	aceros y desmenuado	m2	13,95	\$	47,02	20%	399,22	20%
02.05.06.03	aceros y desmenuado	kg	233,51	\$	4,99	20%	699,13	20%
02.05.07.01	aceros y desmenuado	m3	0,16	\$	57,89	100%	81,26	100%
02.05.07.02	aceros y desmenuado	m2	0,80	\$	47,02	100%	28,21	100%
02.05.07.03	aceros y desmenuado	kg	33,62	\$	4,99	100%	197,76	100%
02.05.08.01	aceros y desmenuado	m3	1,30	\$	57,89	80%	538,21	80%
02.05.08.02	aceros y desmenuado	m2	8,62	\$	47,02	80%	132,06	20%
02.05.08.03	aceros y desmenuado	kg	180,91	\$	4,99	80%	62,34	20%
02.05.09.01	aceros y desmenuado	m3	1,22	\$	57,89	30%	165,89	30%
02.05.09.02	aceros y desmenuado	m2	10,71	\$	47,02	30%	435,74	70%
02.05.09.03	aceros y desmenuado	kg	99,75	\$	4,99	30%	352,51	70%
02.05.09.04	aceros y desmenuado	m3	32,80	\$	35,06	30%	344,83	70%
02.05.09.05	aceros y desmenuado	m2	19,08	\$	152,99	30%	789,34	70%
02.05.10.01	aceros y desmenuado	m3	1,35	\$	57,89	100%	1,951,18	100%
02.05.10.02	aceros y desmenuado	m2	4,90	\$	32,04	100%	695,65	100%
02.05.10.03	aceros y desmenuado	kg	45,05	\$	4,74	100%	157,00	100%
02.06.01	columnas o pilares	kg	181,861,81	\$	213,54		213,54	
02.06.01.01	columnas o pilares	kg	41,310,49	\$	16,32		84,32	
02.06.01.02	columnas o pilares	kg	2,049,13	\$	7,37		12,051,67	
02.06.01.03	columnas o pilares	kg	64,00	\$	250,75		12,658,40	
02.06.01.04	columnas o pilares	kg	40,00	\$	254,21		2,099,50	
02.06.02.01	columnas o pilares	kg	91,162,87	\$	16,32		6,134,72	
02.06.02.02	columnas o pilares	kg	10,801,30	\$	5,44		72,850,36	
02.06.02.03	columnas o pilares	kg	5,449,26	\$	5,42		23,867,99	
02.06.02.04	columnas o pilares	kg	854,95	\$	5,09		2,861,31	
02.06.02.05	columnas o pilares	kg	243,43	\$	10,32		2,069,76	
02.06.04.01	columnas o pilares	m2	666,11	\$	20,00		11,327,76	
02.06.05.01	columnas o pilares	m2	2,72	\$	31,00		84,32	
02.07.01	control de calidad	kg	2,500,00	\$	2,500,00		2,500,00	
02.08.01	control de calidad	kg	87,082,28	\$	87,082,28		87,082,28	
02.08.02	control de calidad	m	124,62	\$	75,82		9,448,69	
02.08.03	control de calidad	m	128,00	\$	45,80		5,862,40	
02.08.04	control de calidad	m	819,15	\$	23,18		18,987,90	
02.08.05	control de calidad	m	4,00	\$	12,078,89		48,315,56	
02.08.06	control de calidad	m2	4,00	\$	148,59		594,36	
03.01	control de calidad	m2	88,72	\$	43,32		3,843,35	
03.01.01	control de calidad	m2	60,22	\$	102,08		4,917,81	
03.01.02	control de calidad	m2	72,49	\$	152,59		2,121,25	
03.01.03	control de calidad	m2	6,68	\$	31,89		109,41	
03.02	control de calidad	m2	23,444,78	\$	547,03		437,62	
03.02.01	control de calidad	m2	163,87	\$	36,43		2,009,52	
03.02.02	control de calidad	m2	195,85	\$	96,65		4,888,97	
03.02.03	control de calidad	m2	38,67	\$	15,34		3,916,02	
03.02.04	control de calidad	m	244,12	\$	10,05		1,69,76	
03.02.05	control de calidad	m2	238,27	\$	2,85		786,02	
03.03	control de calidad	m2	32,168,08	\$	32,168,08		203,72	
03.03.01	control de calidad	m2	328,41	\$	26,83		8,811,24	
03.03.02	control de calidad	m2	54,00	\$	29,85		1,601,10	
03.03.03	control de calidad	m2	328,41	\$	20,25		6,650,30	
03.03.04	control de calidad	m2	209,21	\$	34,66		7,265,40	
03.03.05	control de calidad	m2	46,20	\$	33,87		3,665,55	
03.03.06	control de calidad	m2	67,00	\$	59,47		3,984,49	
03.04	control de calidad	m	6,748,88	\$	6,748,88		6,748,88	
03.04.01	control de calidad	m	32,09	\$	16,04		514,72	
03.04.02	control de calidad	m	383,28	\$	13,42		5,143,62	
03.04.03	control de calidad	m	47,70	\$	22,82		1,088,51	
03.05.01	control de calidad	m2	302,00	\$	76,15		22,997,30	
03.05.02	control de calidad	m2	889,33	\$	33,43		83,090,10	

**CESAR AGUSTO  
URBINA VILLOBO  
INGENIERO CIVIL  
Reg. CIP N° 84297**

**CONSORCIO CALI**  
Ing. José Placido Martínez Fraujo  
Asesor de Supervisión  
Reg. CIP N° 87295

**AHREN CONTRATISTAS GENERALES S.A.S.**  
Ing. Roman F. Luispe Congacha  
REPRESENTANTE LEGAL

Código	Descripción	Unidad	Cantidad	Costo Unitario (S/)	Costo Total (S/)	%	Costo (S/)	%	Costo (S/)	%
03.01.01	Obras provisionales				120.000,00					
03.05.03	Cobertura de chapaboyas y teñinas	m2	15,65	91,34	1.429,47	100%	1.429,47	100%		
03.06.01	carpintería de madera	m2	281,23	3.194,84	3.194,84	90%	3.194,84	90%	788,96	20%
03.06.02	puerta contraplacada de madera acabada en pintura epoxica	m2	37,08	281,69	10.441,10	80%	8.352,88	80%	1.940,62	20%
03.06.03	tabique de yeso para baños y vestidores	m2	79,62	202,43	16.119,80	90%	14.547,42	90%	3.233,96	20%
03.07.01	carpintería metálica	m	1,00	1.373,63	1.373,63	100%	1.373,63	100%		
03.07.02	puerta ingreso a desinfección vehen 2x1 pvc	und	1,00	8.600,06	8.600,06	100%	8.600,06	100%		
03.07.03	puerta salida de jacuzzi de desinfección (10x15) metal	und	1,00	12.481,37	12.481,37	100%	12.481,37	100%		
03.07.04	puerta de escape desinfectante (12x15) metal-3	und	1,00	8.391,48	8.391,48	100%	8.391,48	100%		
03.07.05	puerta control de caudales pvc-1	und	1,00	13.236,65	13.236,65	100%	13.236,65	100%		
03.07.06	puerta lavador de cables pvc-1	und	1,00	12.585,72	12.585,72	100%	12.585,72	100%		
03.07.07	deposito de cables metal-1	und	1,00	10.509,45	10.509,45	100%	10.509,45	100%		
03.07.08	ingreso de barras previas vehen pvc-2	und	2,00	13.220,40	26.440,80	100%	26.440,80	100%		
03.07.09	puerta metálica en acero inoxidable 316l	und	1,00	8.828,35	8.828,35	100%	8.828,35	100%		
03.07.10	puerta en aluminio 160x240 m	und	1,00	8.959,41	8.959,41	100%	8.959,41	100%		
03.07.11	puerta metálica de ingreso pin-s	und	1,00	8.979,81	8.979,81	100%	8.979,81	100%		
03.07.12	puerta secundaria de ingreso pin-s	und	7,00	8.958,50	62.709,50	100%	62.709,50	100%		
03.07.13	aluminado e instalación de alargo (vehen)	und	3,00	8.856,68	26.569,99	100%	26.569,99	100%		
03.07.14	puertas contraztes de pintura metálica	und	18,00	3.705,45	66.698,10	100%	66.698,10	100%		
03.07.15	barridos de lico ferro galvanizado, patamano	und	1,17	153,54	179,65	100%	179,65	100%		
03.07.16	secadora mugica	und	1,00	350,00	350,00	100%	350,00	100%		
03.07.17	escacera de gpo con tabla guarda h=19,50 mts de acero e-36	und	1,00	6.392,32	6.392,32	100%	6.392,32	100%		
03.07.18	ventana metálica de mta de acero inoxidable	m2	1,98	400,00	792,00	100%	792,00	100%		
03.08.01	carpintería de aluminio	m2	31,80	223,45	7.106,71	100%	7.106,71	100%		
03.08.02	ventana de aluminio, vidrio templado	m2	21,35	135,62	2.895,61	100%	2.895,61	100%		
03.08.03	puerta en aluminio con malla mosquitera	m2	52,40	939,70	49.048,08	100%	49.048,08	100%		
03.08.04	aluminado e instalación de manepo de vidrio templado de 8mm	m2	22,85	242,08	5.531,53	100%	5.531,53	100%		
03.09.01	centrifuga	und	1,00	98,34	98,34	100%	98,34	100%		
03.09.02	cerradura de sellas para puertas interiores	und	21,00	36,24	763,04	100%	763,04	100%		
03.09.03	biagra capucina de acero inoxidable 3"x4" y biagras de 2"x3"	pza	81,00	6,00	486,00	100%	486,00	100%		
03.10.01	puente en muros y columnas interiores con epoxico	m2	819,30	33,63	27.551,85	100%	27.551,85	100%		
03.10.02	puente en muros y columnas interiores con latex	m2	606,52	18,33	11.118,37	100%	11.118,37	100%		
03.10.03	puente en muros y columnas y vigas exteriores con latex	m2	1.210,35	20,30	24.570,11	100%	24.570,11	100%		
03.10.04	puente en aldo, raso con epoxico	m2	472,74	27,41	12.969,90	100%	12.969,90	100%		
03.10.05	puente en aldo raso con pintura latex	m2	491,46	21,61	10.620,45	100%	10.620,45	100%		
03.10.06	puente en pavimento	gb	1,00	536,73	536,73	100%	536,73	100%		
03.11.01	cajes	m2	88,16	134,98	11.899,78	100%	11.899,78	100%		
03.11.02	cajina de ingreso de pvc (prevision y colocación)	m	23,90	50,20	1.199,76	100%	1.199,76	100%		
03.11.03	proteccion de bords de plataforma de carga	m	19,60	103,63	2.031,15	100%	2.031,15	100%		
03.12.01	Obras complementarias en arquitectura				64.072,72	100%	64.072,72	100%		
03.12.01.01	demoliciones y escarificado	m2	2,50	215,07	537,68	100%	537,68	100%		
03.12.01.02	demolicion de muros de albanilla	m	259,62	57,99	1.502,77	100%	1.502,77	100%		
03.12.01.03	demolicion de bordinel de muelle maritimo (30x10m)	m2	3,00	1.351,77	4.055,31	100%	4.055,31	100%		
03.12.02.01	placa manual de piso de concreto e=0,05 m	m2	2,00	207,35	414,70	100%	414,70	100%		
03.12.02.02	placas y accesorios sanitarios	und	4,00	153,04	612,16	100%	612,16	100%		
03.12.02.03	placa de aluminado	und	17,00	156,87	2.666,79	100%	2.666,79	100%		
03.12.02.04	puerta alabon liquido metal-1	und	6,00	52,70	316,20	100%	316,20	100%		
03.12.02.05	accos bonos cepillo con raso (lin. manguera y portamanguera)	und	2,00	239,04	478,08	100%	478,08	100%		
03.12.02.06	colador de mangdes	und	10,00	200,00	2.000,00	100%	2.000,00	100%		
03.12.02.07	proteccion de columnas de acero inoxidable 316l (7,34m)	und	4,00	211,62	846,48	100%	846,48	100%		
03.12.02.08	tubo de acero inox porta boca de 2 m	und	18,00	1.453,41	26.161,38	100%	26.161,38	100%		
03.12.03.01	puerta mangueas de acero inoxidable varios	und	37,00	22,01	814,37	100%	814,37	100%		
03.12.03.02	seria informativa	und	20,00	13,63	272,60	100%	272,60	100%		
03.12.03.03	seria de prohibición	und	3,00	12,97	38,91	100%	38,91	100%		
03.12.03.04	serias de buses de emergencia	und	54,00	13,63	736,82	100%	736,82	100%		
03.12.03.05	estator para 3 kg	und	15,00	116,73	1.750,95	100%	1.750,95	100%		
03.12.03.06	estator para 3 kg	und	4,00	1.930,48	7.721,92	100%	7.721,92	100%		
03.12.03.07	estator rodamto para 50 kg	und	1,00	1.282,80	1.282,80	100%	1.282,80	100%		
03.12.03.08	puerta sonora contra incendios con luz estroboscópica	und	3,00	398,90	1.196,70	100%	1.196,70	100%		
03.12.03.09	puerta sonora con alarma de 40 mhz y logo de tiempos	und	11,00	146,90	1.615,90	100%	1.615,90	100%		
04.01.01	trabajos preliminares				960.236,97					
04.01.01.01	traje de arteson de aluminado y biobios	gp	1,00	4.837,48	4.837,48	100%	4.837,48	100%		
04.01.02	movimiento de tierras				6.440,14					
04.01.02.01	excavacion de zanja de 0,60x0,80m para instalacion de ductos	m	189,58	9,49	1.799,11	100%	1.799,11	100%		
04.01.02.02	excavacion de zanja de 0,70x1,45m para instalacion de ductos	m	9,16	11,67	106,90	100%	106,90	100%		
04.01.02.03	relleno y compactado de zanja 0,60x0,80m	m	189,50	17,45	3.286,78	100%	3.286,78	100%		
04.01.02.04	relleno y compactado de zanja 0,7x1,45m	m	9,16	24,82	227,35	100%	227,35	100%		
04.01.03	salida de iluminacion interruptores, tomas corrientes, corrientes debiles	pto	1,00	91,21	91,21	100%	91,21	100%		
04.01.03.01	salida para iluminacion en techo empotrada (centro de luz)	pto	9,00	72,94	656,46	100%	656,46	100%		
04.01.03.02	salida para iluminacion en pared (centro de luz)	pto	10,00	72,94	729,40	100%	729,40	100%		

GESARAUGUSTO URBINA-VILLALOBOS  
INGENIERO CIVIL  
R99-GIP Nº 84297

CONSORCIO CALITZ  
M. José M. Marquiza Araujo  
Jefe de Supervision  
Reg. GIP Nº 87295

AMEN CONTRATAS GENERALES S.A.S.  
Ing. Roman F. Maspe Congacha  
REPRESENTANTE LEGAL

Item	Descripción	Unidad	Cantidad	Costo Unitario	Costo Total	%	Costo Unitario	Costo Total	%
04.01.03.01	Obras provisionales				\$ 26.631,80				
04.01.03.03	Salida para luminaria en techo adosada (centro de luz)	pto	15,00	\$ 79,32	\$ 1.189,80	100%	1.189,80	100%	
04.01.03.04	Salida de tomacorrientes bipolar doble con línea de tierra, tipo tres en línea, h=0,40m, sigt	pto	3,00	\$ 108,19	\$ 324,57	100%	324,57	100%	
04.01.03.05	Salida de tomacorrientes bipolar doble con línea de tierra, un dedo para espigas parvas y redondas y un dedo tipo tes en línea, h=0,40m, sigt	pto	2,00	\$ 108,19	\$ 216,38	100%	216,38	100%	
04.01.03.06	Salida de tomacorrientes bipolar doble con línea de tierra a prueba de agua, tipo 3 en línea, h=1,20 emp	pto	7,00	\$ 125,89	\$ 881,23	100%	881,23	100%	
04.01.03.07	Salida de tomacorrientes bipolar doble con línea de tierra, tipo tres en línea, h=2,20 m sigt (luminaria de emergencia)	pto	38,00	\$ 110,18	\$ 4.186,92	100%	4.186,92	100%	
04.01.03.08	Salida para interruptor bipolar simple con cable, tipo 5	und	2,00	\$ 124,16	\$ 248,32	100%	248,32	100%	
04.01.03.10	Salida para interruptor bipolar simple con cable, tipo 5	und	1,00	\$ 133,18	\$ 133,18	100%	133,18	100%	
04.01.03.11	Salida para interruptor simple con cable, tipo 5	und	2,00	\$ 132,11	\$ 264,22	100%	264,22	100%	
04.01.03.12	Salida para interruptor comunicación doble con cable, tipo 5	und	2,00	\$ 132,76	\$ 265,52	100%	265,52	100%	
04.01.03.13	Salida de fuerza trifásica de 0 a 5 kv	pto	5,00	\$ 121,10	\$ 605,50	100%	605,50	100%	
04.01.03.14	Salida de fuerza trifásica de 6 a 15 kv	pto	4,00	\$ 212,13	\$ 848,52	100%	848,52	100%	
04.01.03.15	Salida de fuerza trifásica de 25 a 40 kv pto	pto	5,00	\$ 212,13	\$ 1.060,65	100%	1.060,65	100%	
04.01.03.16	Salida para interruptor bipolar simple con cable, tipo 5	und	18,00	\$ 121,10	\$ 2.179,80	100%	2.179,80	100%	
04.01.03.17	Salida para interruptor simple con cable, tipo 5	und	5,00	\$ 132,11	\$ 660,55	100%	660,55	100%	
04.01.03.18	Salida para bolsonera de encañido de puertas enrollables y abrigos / tendales (solo 4,00732 caja y tubería)	pto	14,00	\$ 212,13	\$ 2.969,82	100%	2.969,82	100%	
04.01.03.19	Salida para sensor de nivel de agua residual	pto	1,00	\$ 141,37	\$ 141,37	100%	141,37	100%	
04.01.03.20	Salida para sensor de nivel de agua	pto	1,00	\$ 128,08	\$ 128,08	100%	128,08	100%	
04.01.03.21	Salida para rack de cable	pto	1,00	\$ 128,08	\$ 128,08	100%	128,08	100%	
04.01.03.22	Salida para rack de circuito cerrado de cámara de video vigilancia	pto	1,00	\$ 128,08	\$ 128,08	100%	128,08	100%	
04.01.03.24	Caja de mesa cuadrada de 300x300x150mm, p.p	und	5,00	\$ 32,28	\$ 161,40	100%	161,40	100%	
04.01.03.25	Caja de mesa cuadrada de 400x400x200mm, p.p	und	2,00	\$ 121,95	\$ 243,90	100%	243,90	100%	
04.01.03.26	Caja de mesa cuadrada de 500x500x250mm, p.p	und	2,00	\$ 194,64	\$ 389,28	100%	389,28	100%	
04.01.03.27	Caja de mesa cuadrada de 600x600x300mm, p.p	und	2,00	\$ 199,08	\$ 398,16	100%	398,16	100%	
04.01.03.28	Caja de mesa cuadrada de 1 con 1 (600x500mm), p.p	und	17,00	\$ 28,95	\$ 492,15	100%	492,15	100%	
04.01.03.29	Caja de mesa cuadrada de 150x150x50mm, p.p	und	19,00	\$ 34,95	\$ 664,05	100%	664,05	100%	
04.01.03.30	Caja de mesa cuadrada de 200x200x50mm, p.p	und	2,00	\$ 42,68	\$ 85,36	100%	85,36	100%	
04.01.03.31	Caja de mesa cuadrada de 300x300x50mm, p.p	und	2,00	\$ 47,68	\$ 95,36	100%	95,36	100%	
04.01.03.32	Caja de mesa cuadrada de 400x400x50mm, p.p	und	2,00	\$ 71,63	\$ 143,26	100%	143,26	100%	
04.01.03.33	Caja de mesa cuadrada de 500x500x50mm, p.p	und	2,00	\$ 74,84	\$ 149,68	100%	149,68	100%	
04.01.03.35	Caja de mesa cuadrada con tapa y empaquetadura	und	10,00	\$ 39,55	\$ 395,50	100%	395,50	100%	
04.01.03.36	Caja de mesa cuadrada	und	16,00	\$ 34,84	\$ 557,44	100%	557,44	100%	
04.01.04.01	Tuberías PVC 20mm	m	1.302,36	\$ 7,37	\$ 9.599,39	100%	9.599,39	100%	
04.01.04.02	Tuberías PVC 25mm	m	825,92	\$ 10,84	\$ 8.953,23	100%	8.953,23	100%	
04.01.04.03	Tuberías PVC 32mm	m	413,93	\$ 19,34	\$ 8.003,59	100%	8.003,59	100%	
04.01.04.04	Tuberías PVC 40mm	m	119,01	\$ 26,82	\$ 3.191,60	100%	3.191,60	100%	
04.01.04.05	Tuberías PVC 50mm	m	26,59	\$ 40,79	\$ 1.084,61	100%	1.084,61	100%	
04.01.04.06	Tuberías PVC 63mm	m	13,04	\$ 54,43	\$ 709,77	100%	709,77	100%	
04.01.04.08	Alfileres para tuberías de tubería conduct mc 3/4" (Ø 20mm) mc / Alfileres para tuberías de tubería conduct mc 1" (Ø 25mm) mc / Alfileres para tuberías de tubería conduct mc 1 1/2" (Ø 38mm) mc / Alfileres con goma, unidad y cables conduct	m	90,40	\$ 15,88	\$ 1.433,74	100%	1.433,74	100%	
04.01.04.10	Alfileres para tuberías de tubería conduct mc 1" (Ø 25mm) mc / Alfileres para tuberías de tubería conduct mc 1 1/2" (Ø 38mm) mc / Alfileres con goma, unidad y cables conduct	m	181,00	\$ 18,24	\$ 3.301,44	100%	3.301,44	100%	
04.01.04.11	Alfileres para tuberías de tubería conduct mc 1" (Ø 25mm) mc / Alfileres con goma, unidad y cables conduct	m	54,00	\$ 22,35	\$ 1.206,90	100%	1.206,90	100%	
04.01.04.12	Canales con tapa de plancha estriada 3/16" (a=0,6, h=1,4m)	m2	2,00	\$ 733,42	\$ 1.466,84	100%	1.466,84	100%	
04.01.05.01	Conductores y cables de energía en tuberías	m	50,00	\$ 442,53	\$ 22.126,50	100%	22.126,50	100%	
04.01.05.02	3-1x20mm2, n2oh(f)-1x120mm2, n2oh(f) * 1x150mm2, n2oh(f)	m	62,00	\$ 242,58	\$ 15.099,96	100%	15.099,96	100%	
04.01.05.03	3-1x25mm2, n2oh(f)-1x150mm2, n2oh(f) * 1x150mm2, n2oh(f)	m	11,40	\$ 131,08	\$ 1.494,30	100%	1.494,30	100%	
04.01.05.04	3-1x35mm2, n2oh(f)-1x210mm2, n2oh(f) * 1x150mm2, n2oh(f)	m	267,90	\$ 59,05	\$ 15.819,50	100%	15.819,50	100%	
04.01.05.05	3-1x50mm2, n2oh(f)-1x280mm2, n2oh(f) * 1x150mm2, n2oh(f)	m	278,00	\$ 44,75	\$ 12.440,50	100%	12.440,50	100%	
04.01.05.06	3-1x70mm2, n2oh(f)-1x350mm2, n2oh(f) * 1x150mm2, n2oh(f)	m	70,00	\$ 32,65	\$ 2.285,30	100%	2.285,30	100%	
04.01.05.07	3-1x100mm2, n2oh(f)-1x450mm2, n2oh(f) * 1x150mm2, n2oh(f)	m	70,00	\$ 22,09	\$ 1.546,30	100%	1.546,30	100%	
04.01.05.08	3-1x150mm2, n2oh(f)-1x630mm2, n2oh(f) * 1x150mm2, n2oh(f)	m	211,80	\$ 23,85	\$ 5.051,07	100%	5.051,07	100%	
04.01.05.09	3-1x240mm2, n2oh(f)-1x1400mm2, n2oh(f) * 1x150mm2, n2oh(f)	m	935,84	\$ 20,71	\$ 19.383,32	100%	19.383,32	100%	
04.01.05.10	3-1x400mm2, n2oh(f)-1x2200mm2, n2oh(f) * 1x150mm2, n2oh(f)	m	3.140,00	\$ 16,87	\$ 52.971,80	100%	52.971,80	100%	
04.01.05.11	Tubos de PVC 114mm2, h=1,4m	m	120,00	\$ 15,34	\$ 1.840,80	100%	1.840,80	100%	
04.01.06.01	Tubos principales				\$ 144.557,48				
04.01.06.01.01	Tubo principal normal 3/4" acero galvanizado	und	1,00	\$ 18.374,42	\$ 18.374,42	100%	18.374,42	100%	
04.01.06.01.02	Tubo principal normal 1" acero galvanizado	und	1,00	\$ 12.038,42	\$ 12.038,42	100%	12.038,42	100%	
04.01.06.01.03	Tubo principal normal 1 1/2" acero galvanizado	und	1,00	\$ 16.271,82	\$ 16.271,82	100%	16.271,82	100%	
04.01.06.01.04	Tubo principal normal 2" acero galvanizado	und	1,00	\$ 14.840,00	\$ 14.840,00	100%	14.840,00	100%	
04.01.06.02.01	Tubo de distribución normal es. h=1 - venturillo "dn-01"	und	1,00	\$ 3.024,43	\$ 3.024,43	100%	3.024,43	100%	
04.01.06.02.02	Tubo de distribución normal zona de frío "dn-27" (empotrado)	und	1,00	\$ 2.742,52	\$ 2.742,52	100%	2.742,52	100%	
04.01.06.02.03	Tubo de distribución normal masas masas "dn-24" (empotrado)	und	1,00	\$ 3.468,14	\$ 3.468,14	100%	3.468,14	100%	

CESAR AUGUSTO  
URBANA VILLALOBOS  
INGENIERO CIVIL  
Reg. CIP N° 84297

Ing. José Eugenio Marrand Araujo  
Jefe de Supervisión  
Reg. CIP N° 87295

INGENIEROS CONTRATISTAS GENERALES S.A.S.  
Ing. Roman F. ...  
REPRESENTANTE

Código	Descripción	Unidad	Cantidad	Costo Unitario	Costo Total	%	Costo	%	Costo	%
04.01.06.02.01	obras provisionales			\$ 25.831,60						
04.01.06.02.04	tablero de distribución de emergencia de área administrativa "ide-03" (empotrado)	und	1,00	\$ 2.118,79	2.118,79	70%	990,90	30%		
04.01.06.02.05	tablero de distribución de emergencia cámara frigorífica "ide-04" (empotrado)	und	1,00	\$ 1.420,07	1.420,07	70%	922,99	30%		
04.01.06.02.08	tablero de distribución de emergencia de vigilancia "ide-05" (empotrado)	und	1,00	\$ 2.619,81	2.619,81	70%	1.833,87	30%		
04.01.06.02.07	subtablero de distribución normal lavandería "ide-1" (empotrado)	und	1,00	\$ 1.865,43	1.865,43	70%	1.305,80	30%		
04.01.06.02.09	subtablero de distribución normal guardería "ide-4.1" (empotrado)	und	1,00	\$ 1.417,37	1.417,37	70%	992,45	30%		
04.01.06.02.09	subtablero de distribución de emergencia cable de vigilancia "ide-1" (empotrado)	und	1,00	\$ 1.311,44	1.311,44	70%	917,81	30%		
04.01.06.02.10	subtablero de distribución de emergencia de puerta enrollables "ide-2.1" (empotrado)	und	1,00	\$ 2.233,22	2.233,22	70%	1.563,25	30%		
04.01.06.02.11	tablero de distribución de emergencia de sala de técnicas - vigilancia "ide-01" (adogado)	und	1,00	\$ 2.244,73	2.244,73	70%	1.571,31	30%		
04.01.06.02.12	tablero de distribución de emergencia de área de tareas previas "ide-02" (adogado)	und	1,00	\$ 2.869,53	2.869,53	70%	2.008,67	30%		
04.01.06.02.13	tablero de distribución de emergencia de iluminación externa "ide-03" (adogado)	und	1,00	\$ 4.040,89	4.040,89	70%	2.828,62	30%		
04.01.06.02.14	tablero de distribución normal equipos de congelación "ide-03" (adogado)	und	1,00	\$ 4.309,92	4.309,92	70%	3.016,94	30%		
04.01.06.02.15	tablero de fuerza de emergencia de cuarto de bombas de agua potable y agua salada (adogado)	und	1,00	\$ 1.897,22	1.897,22	70%	1.328,05	30%		
04.01.06.02.16	tablero de fuerza de emergencia de cuarto de bombas emisor subterráneo "ide-02" (adogado)	und	1,00	\$ 2.209,00	2.209,00	70%	1.546,30	30%		
04.01.06.02.17	tablero de fuerza de emergencia de bombas de agua mar "ide-03" (adogado)	und	1,00	\$ 1.214,61	1.214,61	70%	850,23	30%		
04.01.06.02.18	tablero de protección y control de agua salada "ide-04" (adogado)	und	1,00	\$ 1.063,06	1.063,06	70%	744,14	30%		
04.01.06.02.19	tablero de protección y control de agua potable "ide-04" (adogado)	und	1,00	\$ 1.063,06	1.063,06	70%	744,14	30%		
04.01.06.02.20	tablero de protección y control de bombas de emisor subterráneo "ide-04" (adogado)	und	1,00	\$ 1.063,06	1.063,06	70%	744,14	30%		
04.01.06.02.21	tablero de protección y control de bombas de emisor subterráneo "ide-04" (adogado)	und	1,00	\$ 1.063,06	1.063,06	70%	744,14	30%		
04.01.06.02.22	transformador de aislamiento de 4kva, monofásico, 023-0-23v	und	1,00	\$ 9.435,00	9.435,00	70%	6.604,50	30%		
04.01.06.02.23	tablero de políester, ip66, incluye ltr de 100g, toma individual 100a (material de hilo)	und	2,00	\$ 2.940,87	5.881,74	70%	4.117,22	30%		
04.01.07.01	dispositivos de maniobra y protección	pto	3,00	\$ 152,61	457,83	100%	457,83			
04.01.08.01	puesta a tierra	m	23,20	\$ 37,36	866,75	100%	866,75			
04.01.08.02	conductor de cobre desnudo, 95mm	m	13,30	\$ 9,86	131,14	100%	131,14			
04.01.08.03	conductor de aluminio, 25mm	und	1,00	\$ 1.261,89	1.261,89	100%	1.261,89			
04.01.09	antifascos	caja	1,00	\$ 63.900,82	63.900,82	100%	63.900,82			
04.01.09.01	luminaria de vapor de sodio de 150w inc. equipo, ip65, similar al modelo astro de pastel	und	9,00	\$ 242,82	2.185,38	100%	2.185,38			
04.01.09.02	luminaria tipo braquet de 70w, ip65, similar al modelo rapel de pastel	und	38,00	\$ 172,32	6.548,16	100%	6.548,16			
04.01.09.03	luminaria de luz blanca hermética, ip67	und	1,00	\$ 260,97	260,97	100%	260,97			
04.01.09.04	luminaria hermética p/adoar de 2x54w, ip65, similar al modelo ahr de pastel	und	102,00	\$ 178,45	18.201,90	100%	18.201,90			
04.01.09.05	luminaria hermética p/adoar de 2x36w, ip65, similar al modelo ahr de pastel	und	43,00	\$ 128,58	5.528,94	100%	5.528,94			
04.01.09.06	luminaria hermética p/adoar de 2x18w, ip65, similar al modelo ahr de pastel	und	49,00	\$ 153,78	7.535,22	100%	7.535,22			
04.01.09.07	luminaria de emergencia compacta cbatería incorporada, con lamparas tipo led de 2x35w, similar al modelo led-5 de ph	und	56,00	\$ 152,80	8.545,60	100%	8.545,60			
04.01.09.08	poste de 1" g	und	3,00	\$ 4.698,75	14.096,25	100%	14.096,25			
04.01.09.09	pastoral simple de 1" g, p/1.071.015" g	und	6,00	\$ 74,40	446,40	100%	446,40			
04.01.09.10	pastoral simple de 1" g, p/1.072.515" g	und	3,00	\$ 115,20	345,60	100%	345,60			
04.01.09.11	material, ip66, 2.00mts. aspa a 53, (sch40-0.8) 0.2, es 3.91 mm; anclado de bases, las superficie de desanclado galvanizado en caliente con un espesor mínimo de 160 micras (aspa a 123)	und	1,00	\$ 214,50	214,50	100%	214,50			
04.01.10	equipos electrónicos y mecánicos			\$ 74.190,19						
04.01.10.01	grupo electrogeno 75 kva (incluye tanque de combustible)	und	1,00	\$ 74.190,19	74.190,19	100%	74.190,19			
04.01.11	puesta en marcha	gib	1,00	\$ 12.700,00	12.700,00	100%	12.700,00			
04.01.11.01	puestas de aislamiento y medición de resistencia	gib	1,00	\$ 4.000,00	4.000,00	100%	4.000,00			
04.01.11.02	puesta en servicio del sistema	gib	1,00	\$ 4.000,00	4.000,00	100%	4.000,00			
04.01.11.03	capacitación técnica, en uso y mantenimiento	gib	1,00	\$ 3.200,00	3.200,00	100%	3.200,00			
04.02	medida instalación			\$ 212.414,88						
04.02.01	sistema de utilización en 22.8 kv			\$ 212.414,88						
04.02.01.01	obras preliminares			\$ 945,17						
04.02.01.01.01	trazo y replanteo	m	308,88	\$ 3,06	945,17	100%	945,17			
04.02.01.02	suministro e instalación de conductores			\$ 2.617,28						
04.02.01.02.01	terminal termomontable exterior para conductor de 50mm <sup>2</sup> , 25kv	kit	1,00	\$ 1.145,49	1.145,49	100%	1.145,49			
04.02.01.02.02	terminal termomontable interior para conductor de 50mm <sup>2</sup> , 25kv	kit	1,00	\$ 1.066,51	1.066,51	100%	1.066,51			
04.02.01.03	bases de buzon de alimentación provisional	und	4,00	\$ 103,82	415,28	100%	415,28			
04.02.01.03.01	suministro e instalación de armados			\$ 4.990,01						
04.02.01.03.01.01	estructura de seccionamiento y medición (e-pm)	und	1,00	\$ 4.990,01	4.990,01	100%	4.990,01			
04.02.01.04	suministro e instalación a puesta tierra			\$ 11.653,00						

**CESAR AUGUSTO**  
**URBINA VILALOBOS**  
**INGENIERO CIVIL**  
**REG CIP N° 84297**

**CONSORCIO CALTEC**  
**Ing. José Eugenio Marquina Alajó**  
**Jefe de Supervisión**  
**Reg. CIP N° 87295**

**AIHREN CONTRATISTAS GENERALES S.A.S.**  
**Ing. Roman F. Muispe C. Iruacha**  
**REPRESENTANTE L.L.C.V.L**



Código	Descripción	Unidad	Cantidad	Valor Unitario	Valor Total	%	Costo	%	Costo	%
01-01	Obras portátiles				620.556,89					
04.02.01.04.01	puente a tierra para bt	und	1,00	1.659,00	1.659,00	100%				
04.02.01.04.02	puente a tierra para mt	und	5,00	1.659,00	8.295,00	100%				
04.02.01.04.03	puente a tierra para medidor electrónico	und	1,00	1.599,00	1.599,00	100%				
04.02.01.06.01	suministro e instalación de equipos	und	1,00	14.608,83	14.608,83					
04.02.01.06.02	transformador de distribución 315kva, 3x22,80 4,0/23kv	und	1,00	25.437,98	25.437,98	80%				
04.02.01.06.03	seccionador compacto de 24kv para uso exterior 315 kv (holo)	und	1,00	56.435,46	56.435,46	80%				
04.02.01.06.04	regulador 27kv, 60ka, 12,5ka, 150kv bt	und	1,00	66.523,20	66.523,20	80%				
04.02.01.06.05	transformador monofásico 30va 22,80/23kv	und	1,00	3.112,18	3.112,18	100%				
04.02.01.06.06	instalaciones	und	1,00	205,78	205,78					
04.02.01.06.07	instalación de subestación	und	1,00	25,78	25,78					
04.02.01.06.08	instalación de bujes e tierra	und	6,00	25,78	154,68					
04.02.01.06.09	instalación de riegos eléctrico	und	1,00	25,24	25,24					
04.02.01.07.01	pruebas eléctricas y puesta en servicio	pb	1,00	1.583,45	1.583,45					
04.02.01.07.02	equipo de protección y mantobras	pb	1,00	8.828,40	8.828,40					
04.02.01.08.01	equipo de protección y mantobras	pb	1,00	8.828,40	8.828,40					
04.02.01.08.02	obras	pb	1,00	28.120,98	28.120,98					
04.02.01.08.03	conexión de red mt en caliente	pb	1,00	8.702,28	8.702,28					
04.02.01.08.04	estudio de coordinación de protecciones	und	1,00	2.000,00	2.000,00					
04.02.01.08.05	servicio técnico final conforme a obra	und	1,00	2.417,30	2.417,30					
04.02.01.08.06	conexión de sistema de medición 6/3	pb	1,00	15.001,41	15.001,41					
04.02.01.10	lunetas	und	1,00	104,63	104,63					
04.02.01.10.01	Luna water stop 5"	m	4,40	23,78	104,63					
06	Instalaciones sanitarias				842.912,90					
06.01	red de agua potable				20.067,48					
06.01.01	red de distribución				687,78					
06.01.01.01	trazo y replanteo de red	m	12,80	3,20	40,96					
06.01.01.02	corte en losa y muro, e=0,20m	m	12,80	3,10	39,68					
06.01.01.03	placazo en losa v/o muro, e=0,25 mt	m2	4,88	6,73	42,80					
06.01.01.04	refuerzo de concreto f'c=2,10kg/cm2, e=0,25	m3	1,22	44,82	54,71					
06.01.01.05	eliminación de material	m3	1,22	14,22	17,35					
06.01.02	salidas				690,16					
06.01.02.01	salida de agua fría con tubería de pvc sep 1/2"	pto	3,00	32,69	98,07					
06.01.02.02	salida de agua fría con tubería de pvc sep 3/4"	pto	3,00	103,83	311,49					
06.01.03	valvulas				602,23					
06.01.03.01	valvula compuerta de bronce de union rosca 1/2"	und	1,00	54,24	54,24					
06.01.03.02	valvula compuerta de bronce de union rosca 1/2"	und	4,00	256,96	1.027,84					
06.01.04	tuberías				188,18					
06.01.04.01	sum. impulsora hidráulica tub.pvc de 3/4" e-5	m	5,70	13,48	76,84					
06.01.04.02	sum. impulsora hidráulica tub.pvc de 3/4" e-5	m	7,10	11,38	80,80					
06.01.05	verfos				121,34					
06.01.05.01	hco y tapa de PVC para verfu en pared	und	19,00	39,94	758,86					
06.01.05.02	sistema de drenaje	und	2,00	3.256,67	6.513,34					
06.01.06	accesorios				2.285,90					
06.01.06.01	valvula y accesorios para catena y limque	und	2,00	1.142,95	2.285,90					
06.01.07	prueba hidráulica	m	575,67	6,90	3.974,56					
06.01.07.01	prueba hidráulica para tubería de agua fría	m	6,90	9,048,00	62,45					
06.01.08	equipo de bombeo				9.048,00					
06.01.08.01	suministro frst. / electrobomba centrífuga e=2,00 us. e d i l = 38.00mm	und	2,00	2.858,29	5.716,58					
06.01.08.02	pot. central e=3,00 hp.	und	1,00	1.057,14	1.057,14					
06.01.08.03	accesorios para caseta banco eléctrico	und	2,00	1.371,4	2.742,80					
06.01.09	línea de impulsión y conducción de agua tanque elevado				2.422,89					
06.01.09.01	sum. inst. prueba hid. / tub. 84" h/dge con protección uv edr16	m	19,00	54,32	1.032,08					
06.01.09.02	sum. inst. prueba hid. / tub. 93" h/dge con protección uv edr17	m	38,00	21,79	828,02					
06.01.09.03	sum. inst. prueba hid. / tub. 92" h/dge con protección uv edr17	m	19,00	29,61	562,59					
06.01.10	empalmes				210,80					
06.01.10.01	empalme a tubería de agua potable	und	5,00	42,16	210,80					
06.02	red de desagüe doméstico				78.619,54					
06.02.01	trabajos preliminares				5.777,63					
06.02.01.01	trazo y replanteo de red	m	92,50	3,20	296,00					
06.02.01.02	corte en losa y muro, e=0,20m	m	127,00	3,10	393,70					
06.02.01.03	placazo en losa v/o muro, e=0,25 mt	m2	26,78	6,73	180,43					
06.02.01.04	refuerzo de concreto f'c=2,10kg/cm2, e=0,25	m3	10,43	44,82	467,87					
06.02.01.05	eliminación de material	m3	10,43	14,22	148,17					
06.02.02	esqueletado				2.303,66					
06.02.02.01	separación de zona para tubería	m	33,00	35,13	1.169,29					
06.02.02.02	separación de zona para tubería	m	33,00	5,67	187,11					
06.02.02.03	rehabilitación de zona para tubería	m	33,00	21,80	719,40					
06.02.02.04	instalación de tubería pvc 114"	m	13,00	17,48	227,24					
06.02.02.05	eliminación material excedente/separación de zona	m	1,32	6,17	8,14					
06.02.03	cajas de registro				981,64					
06.02.03.01	caja de registro de 12"x24"	und	1,00	210,76	210,76					
06.02.03.02	caja de registro de 24"x24" (inc.metro, tapa y registro rotado)	und	2,00	370,44	740,88					
06.02.04	tuberías				1.828,09					
06.02.04.01	instalación de tubería pvc 114"	m	62,50	6,94	433,75					
06.02.04.02	instalación de tubería pvc 114"	m	71,00	5,70	404,70					
06.02.04.03	salidas de desagüe y ventilación	m	59,00	11,96	705,64					
06.02.05	salidas de desagüe y ventilación				632,28					
06.02.05.01	salida de desagüe de pvc sep 1/2"	pto	1,00	17,88	17,88					
06.02.05.02	salida de desagüe de pvc sep 3/4"	pto	4,00	20,75	83,00					

**CESAR AUGUSTO URBINA VILLALOBOS**  
INGENIERO CIVIL  
Reg. CIP. N° 84297

**CONSORCIO CALLES**  
Ing. José Eugenio Marquina Trujillo  
Jefe de Supervisión  
Reg. CIP. N° 87295

**AHREN CONTRATISTAS GENERALES S.A.S.**  
ING. ROMAN F. GARCIA  
REPRESENTANTE

Item	Descripción	Unidad	Cantidad	Costo Unitario	Costo Total	%	Costo	%	Costo	%
01	Obras portuarias				\$ 820.606,89					
05.02.05.03	Obras provisionales				\$ 26.631,60					
05.02.05.03	salida de desagüe de pvc sal d=4"	pto	1,00	\$ 26,17	\$ 26,17	100%				
05.02.06.04	salida de ventilación de pvc sal d=2"	pto	7,00	\$ 71,89	\$ 503,23	80%				
05.02.06.04	adornamientos veros				\$ 7.192,22	80%				
05.02.06.01	accesorios para desagüe	und	1,00	\$ 957,14	\$ 957,14	100%				
05.02.06.02	anillo a 1/2" de desagüe existente 2"	und	1,00	\$ 169,43	\$ 169,43	100%				
05.02.06.03	anillo a 1/2" de desagüe existente 4"	und	2,00	\$ 179,53	\$ 359,06	100%				
05.02.06.04	hucha columna de concreto 0.20x0.15x 0,8 mt.	und	8,00	\$ 151,09	\$ 1.208,72	100%				
05.02.06.05	de manzana 4" en viga de techo	und	6,00	\$ 340,00	\$ 2.040,00	100%				
05.02.06.06	de manzana 3" en viga de techo	und	2,00	\$ 350,00	\$ 700,00	100%				
05.02.06.07	de manzana 2" en viga de techo	und	2,00	\$ 350,00	\$ 700,00	100%				
05.02.06.08	colador tipo devil para desagüe	und	18,00	\$ 50,03	\$ 900,48	100%				
05.02.06.09	vehículo sanitario de 6"	und	1,00	\$ 197,39	\$ 197,39	100%				
05.02.07	registros				\$ 1.204,83					
05.02.07.01	registro de bronce 2"	und	5,00	\$ 37,89	\$ 189,40	100%				
05.02.07.02	registro de bronce 4"	und	21,00	\$ 40,19	\$ 843,99	100%				
05.02.07.03	registro de bronce 6"	und	2,00	\$ 83,96	\$ 167,92	100%				
05.02.07.04	registro de bronce 3" tipo dado colgado	und	2,00	\$ 42,76	\$ 85,52	100%				
05.02.08	sumideros				\$ 2.172,89					
05.02.08.01	sumidero de 2"	Und	38,00	\$ 37,89	\$ 1.430,02	100%				
05.02.08.02	sumidero de 4"	und	14,00	\$ 57,76	\$ 808,64	100%				
05.02.09.01	prueba de filtración				\$ 608,64					
05.02.09.01	prueba de filtración para desagüe	m	192,50	\$ 3,30	\$ 635,25	100%				
05.02.10	prueba hidráulica				\$ 678,15					
05.02.10.01	prueba hidráulica de desagüe	m	205,50	\$ 3,30	\$ 678,15	100%				
05.02.11	canchales				\$ 66.181,21					
05.02.11.01	placado de losa	m	104,45	\$ 67,3	\$ 7.032,29	100%				
05.02.11.02	enofrado y desenfocado	m2	5,22	\$ 45,12	\$ 235,53	100%				
05.02.11.03	reposición de concreto f'c= 210 kg/cm2 para gamueta	m3	7,63	\$ 476,17	\$ 3.621,41	100%				
05.02.11.04	eliminación de material existente	m3	7,63	\$ 42,37	\$ 323,26	100%				
05.02.11.05	colocación de tela en canchales de fibra de vidrio	m2	71,84	\$ 708,28	\$ 50.903,96	100%				
05.03	red de agua de mar				\$ 276.344,89					
05.03.01	trabajos preliminares				\$ 16.343,40					
05.03.01.01	trazo y replanteo de red	m	136,00	\$ 3,20	\$ 435,20	100%				
05.03.01.02	corte en losa y muro, e=0,20mt	m	136,00	\$ 3,10	\$ 421,60	100%				
05.03.01.03	placado en losa y muro, e=0,25 mt	m2	136,00	\$ 6,73	\$ 915,28	100%				
05.03.01.04	excavación de zanja para tubería	m	136,00	\$ 27,30	\$ 3.712,80	100%				
05.03.01.05	relleno de concreto f'c=210kg/cm2, e=0,25	m3	27,20	\$ 446,92	\$ 12.156,42	100%				
05.03.01.06	eliminación de material	m3	27,20	\$ 14,22	\$ 386,78	100%				
05.03.02	cabeza de captación				\$ 9.490,80					
05.03.02.01	accesorios para equipo de succión	und	1,00	\$ 9.490,80	\$ 9.490,80	100%				
05.03.03	equipo de bombeo a sistema				\$ 32.724,18					
05.03.03.01	suministro incl. electrobomba centrífuga, c=360 lts, a.d.t. = 42,50	und	2,00	\$ 16.224,85	\$ 32.449,70	100%				
05.03.03.02	m. pot. comercial = 5,00 hp	und	2,00	\$ 1.137,14	\$ 2.274,28	100%				
05.03.04	accesorios para la bomba				\$ 6.710,31					
05.03.04.01	sistema de filtrado - desinfección	und	2,00	\$ 1.777,86	\$ 3.555,72	100%				
05.03.04.02	equipo de filtrado - desinfección	und	1,00	\$ 2.154,59	\$ 2.154,59	100%				
05.03.05	accesorios para sistema de filtrado				\$ 12.784,86					
05.03.05.01	red de distribución				\$ 3.712,80					
05.03.05.01	excavación de zanja para tubería	m	136,00	\$ 27,30	\$ 3.712,80	100%				
05.03.05.02	refino y nivelación de zanja	m	136,00	\$ 5,67	\$ 771,12	100%				
05.03.05.03	preparación de cama de apoyo (e=10cm)	m	136,00	\$ 21,80	\$ 2.964,80	100%				
05.03.05.04	suministro / Instalación / Prueba hidráulica / tub. pvc d=3/4" c=5	m	8,00	\$ 17,09	\$ 136,72	100%				
05.03.05.05	suministro/Instalación / prueba hidráulica/tub pvc d=1" c=5	m	68,00	\$ 20,37	\$ 1.385,16	100%				
05.03.05.06	suministro/Instalación / prueba hidráulica/tub pvc d=1 1/2" c=5	m	30,00	\$ 22,31	\$ 669,30	100%				
05.03.05.07	suministro/Instalación / prueba hidráulica/tub pvc d=3" c=5	m	30,00	\$ 24,67	\$ 740,10	100%				
05.03.05.08	relleno/completación con vibrador/manual	m	138,00	\$ 17,46	\$ 2.379,56	100%				
05.03.06	salida de agua de mar				\$ 1.480,11					
05.03.06.01	salida de agua mar con tubería de pvc-sep 3/4"	pto	2,00	\$ 133,83	\$ 267,66	80%				
05.03.06.02	salida de agua mar con tubería de pvc-sep 1"	pto	5,00	\$ 120,43	\$ 602,15	80%				
05.03.06.03	salida de agua mar con tubería de pvc-sep 1 1/2"	pto	5,00	\$ 126,06	\$ 630,30	80%				
05.03.07	valvulas				\$ 2.877,27					
05.03.07.01	vehículo compuesta de bronce de 1/2"	und	5,00	\$ 52,70	\$ 263,50	100%				
05.03.07.02	vehículo compuesta de bronce de unión rosca de 3/4"	und	4,00	\$ 72,83	\$ 291,32	100%				
05.03.07.03	vehículo compuesta de bronce de 1"	und	5,00	\$ 136,24	\$ 681,20	100%				
05.03.07.04	vehículo compuesta de bronce de 1 1/2"	und	5,00	\$ 131,76	\$ 658,80	100%				
05.03.07.05	vehículo compuesta de bronce de 3"	und	1,00	\$ 229,85	\$ 229,85	100%				
05.03.07.06	leve girto de riego de 3/4"	und	5,00	\$ 90,44	\$ 452,20	100%				
05.03.08	veros				\$ 119,88					

**CESAR AUGUSTO URBINA VILLALOBOS**  
INGENIERO CIVIL  
Reg. CIP N° 84297

**CONSORDIO GANZ**  
Ing. José Fernando Martínez Arriaga  
Jefe de Supervisión  
Reg. CIP N° 87295

**AHREN CONTRATISTAS GENERALES S.A.S.**

Ing. Roman F. ...  
REPRESENTANTE ...





Código	Descripción	Unidad	Cantidad	Valor Unitario	Valor Total
07	Obras puntuales			S/ 820.685,89	
07.01	Obras provisionales			S/ 25.831,80	
07.01.03	cañeros metálicos para almacenamiento de residuos líquidos peligrosos	und	2,00	S/ 420,00	S/ 840,00
07.01.04	skidder baños químicos 6 unidades (incl. instalación, operación y mantenimiento)	mes	4,00	S/ 1.800,00	S/ 7.200,00
07.01.05	transporte y disposición de residuos peligrosos	vie	4,00	S/ 300,00	S/ 1.200,00
07.02	capacitación en temas ambientales y seguridad			S/ 4.800,00	
07.02.01	capacitación de seguridad salud y medioambiente en obra para todo el personal	mes	4,00	S/ 230,00	S/ 920,00
07.02.02	capacitación sobre temas ambientales - pesqueros	mes	4,00	S/ 740,00	S/ 2.960,00
07.02.03	simulacro de evacuación por alarma y tsunami	und	1,00	S/ 400,00	S/ 400,00
07.02.04	simulacro de derrame de sustancias peligrosas	und	1,00	S/ 400,00	S/ 400,00
07.03	mitigación impactos en medio ambiente			S/ 2.780,00	
07.03.01	serv. de monitoreo ambiental calidad aire, agua, ruido	gib	1,00	S/ 1.200,00	S/ 1.200,00
07.03.02	medidas mitigación emisión de polvo	gib	1,00	S/ 400,00	S/ 400,00
07.03.03	medidas mitigación ruido	gib	1,00	S/ 650,00	S/ 650,00
07.03.04	medidas de mitigación contaminación agua	gib	1,00	S/ 500,00	S/ 500,00
07.04	Programa de contingencias			S/ 1.800,00	
07.04.01	Primeros auxilios	gib	1,00	S/ 1.200,00	S/ 1.200,00
07.04.02	contra derrames de sustancias peligrosas	gib	1,00	S/ 600,00	S/ 600,00
07.05	Programa de cierre de obra			S/ 800,00	
07.05.01	desmantelamiento de estructuras temporales	gib.	1,00	S/ 800,00	S/ 800,00
<b>COSTO DIRECTO</b>					<b>S/ 4.025.232,48</b>
<b>GASTOS GENERALES 5,5%</b>					<b>S/ 221.277,79</b>
<b>UTILIDADES 2,5%</b>					<b>S/ 100.580,81</b>
<b>SUB TOTAL</b>					<b>S/ 4.346.091,08</b>
<b>IGV</b>					<b>S/ 782.116,39</b>
<b>TOTAL</b>					<b>S/ 5.127.207,47</b>

ACUMULADO

### CURVA "S"

PRESUPUEST 0102005 SALDO DEL MEJORAMIENTO DE LOS SERVICIOS DEL DESEMBARCADERO

CLIENTE FONDEPES  
LUGAR AREQUIPA - CAMANA - QUILCA  
DURACION 120 DIAS

### Curva "S"

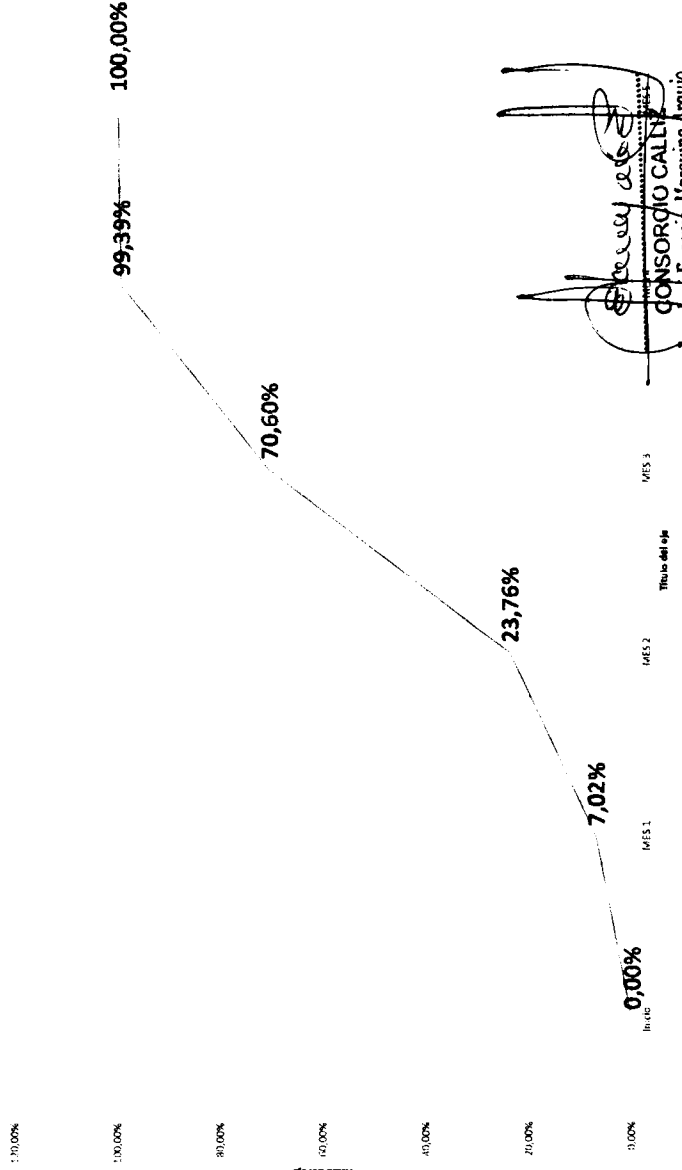

Código	Descripción	Unidad	Cantidad	Valor Unitario	Valor Total	Costo	%	Costo	%	Costo	%
07.01.03	cañeros metálicos para almacenamiento de residuos líquidos peligrosos	und	2,00	S/ 420,00	S/ 840,00	581,00	30%	581,00	70%		
07.01.04	skidder baños químicos 6 unidades (incl. instalación, operación y mantenimiento)	mes	4,00	S/ 1.800,00	S/ 7.200,00	2.160,00	30%	2.160,00	70%		
07.01.05	transporte y disposición de residuos peligrosos	vie	4,00	S/ 300,00	S/ 1.200,00	360,00	30%	360,00	70%		
07.02	capacitación en temas ambientales y seguridad			S/ 4.800,00		600,00	50%	600,00	50%	900,00	50%
07.02.01	capacitación de seguridad salud y medioambiente en obra para todo el personal	mes	4,00	S/ 230,00	S/ 920,00	1.000,00	50%	1.000,00	50%	1.500,00	50%
07.02.02	capacitación sobre temas ambientales - pesqueros	mes	4,00	S/ 740,00	S/ 2.960,00	200,00	50%	200,00	50%	200,00	50%
07.02.03	simulacro de evacuación por alarma y tsunami	und	1,00	S/ 400,00	S/ 400,00	300,00	50%	300,00	50%	300,00	50%
07.02.04	simulacro de derrame de sustancias peligrosas	und	1,00	S/ 400,00	S/ 400,00	200,00	50%	200,00	50%	200,00	50%
07.03	mitigación impactos en medio ambiente			S/ 2.780,00		600,00	50%	600,00	50%	600,00	50%
07.03.01	serv. de monitoreo ambiental calidad aire, agua, ruido	gib	1,00	S/ 1.200,00	S/ 1.200,00	200,00	50%	200,00	50%	200,00	50%
07.03.02	medidas mitigación emisión de polvo	gib	1,00	S/ 400,00	S/ 400,00	300,00	50%	300,00	50%	300,00	50%
07.03.03	medidas mitigación ruido	gib	1,00	S/ 650,00	S/ 650,00	321,00	50%	321,00	50%	321,00	50%
07.03.04	medidas de mitigación contaminación agua	gib	1,00	S/ 500,00	S/ 500,00	250,00	50%	250,00	50%	250,00	50%
07.04	Programa de contingencias			S/ 1.800,00		600,00	50%	600,00	50%	600,00	50%
07.04.01	Primeros auxilios	gib	1,00	S/ 1.200,00	S/ 1.200,00	300,00	50%	300,00	50%	300,00	50%
07.04.02	contra derrames de sustancias peligrosas	gib	1,00	S/ 600,00	S/ 600,00	300,00	50%	300,00	50%	300,00	50%
07.05	Programa de cierre de obra			S/ 800,00		400,00	50%	400,00	50%	400,00	50%
07.05.01	desmantelamiento de estructuras temporales	gib.	1,00	S/ 800,00	S/ 800,00	1.159.431,10	70,84%	1.159.431,10	70,84%	24.431,95	0,61%
<b>COSTO DIRECTO</b>					<b>S/ 4.025.232,48</b>	<b>1.884.451,31</b>	<b>23,76%</b>	<b>1.884.451,31</b>	<b>23,76%</b>	<b>400,00</b>	<b>100,00%</b>
<b>GASTOS GENERALES 5,5%</b>					<b>S/ 221.277,79</b>	<b>S/ 103.644,82</b>		<b>S/ 103.644,82</b>		<b>S/ 1.343,78</b>	
<b>UTILIDADES 2,5%</b>					<b>S/ 100.580,81</b>	<b>S/ 47.111,28</b>		<b>S/ 47.111,28</b>		<b>S/ 610,80</b>	
<b>SUB TOTAL</b>					<b>S/ 4.346.091,08</b>	<b>S/ 2.035.207,41</b>		<b>S/ 2.035.207,41</b>		<b>S/ 26.386,51</b>	
<b>IGV</b>					<b>S/ 782.116,39</b>	<b>S/ 304.823,87</b>		<b>S/ 304.823,87</b>		<b>S/ 4.749,57</b>	
<b>TOTAL</b>					<b>S/ 5.127.207,47</b>	<b>S/ 356.692,15</b>		<b>S/ 356.692,15</b>		<b>S/ 3.113,07</b>	

*Ind.*  
**CESAR AUGUSTO VILLALOBOS**  
INGENIERO CIVIL  
Reg CIP N° 84297

**AHREN CONTRATISTAS GENERALES S.A.S.**  
**Ing. Roman E. Alispe Canga**  
REPRESENTANTE LEGAL.

*Alispe*  
**CONSORCIO CALLE**  
**Ing. José Eugenio Marquina Araujo**  
Jefe de Supervisión  
Reg. CIP N° 87295

**5.6 PANEL  
FOTOGRAFICO**

  
CESAR AUGUSTO  
URBINA VILLALOBOS  
INGENIERO CIVIL  
Reg. CIP N° 84297

AHREN CONTRATISTAS GENERALES S.A.C.  
  
Ing. Roman E. Quispe Congacha  
REPRESENTANTE LEGAL

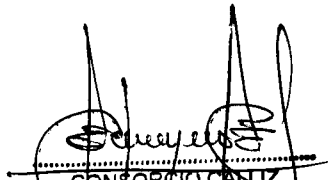
  
CONSORCIO CALIZ  
Ing. José Eugenio Marquina Arango  
Jefe de Supervisión  
Reg. CIP N° 87295

1. Asentado de ladrillo en parapeto de tareas previas



2. Tarrajeo de fachada exterior de parapeto de tanque de osmosis

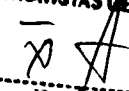

AHREN CONTRATISTAS GENERALES S.A.C.  
  
Ing. Roman F. Quispe Congacha  
REPRESENTANTE LEGAL

  
CESAR AUGUSTO  
URBINA VILLALOBOS  
INGENIERO CIVIL  
Reg CIP N° 84297

  
CONSORCIO CABLEZ  
Ing. Jose Eugenio Marquina Arango  
Jefe de Supervisión  
Reg. CIP N° 87295

3. Vaciado de mesa de concreto

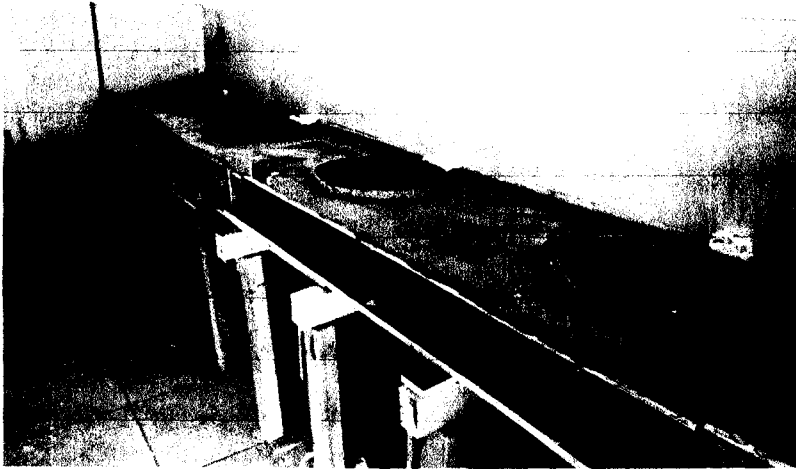

4. Tarrajeo de parapeto de terraza de osmosis

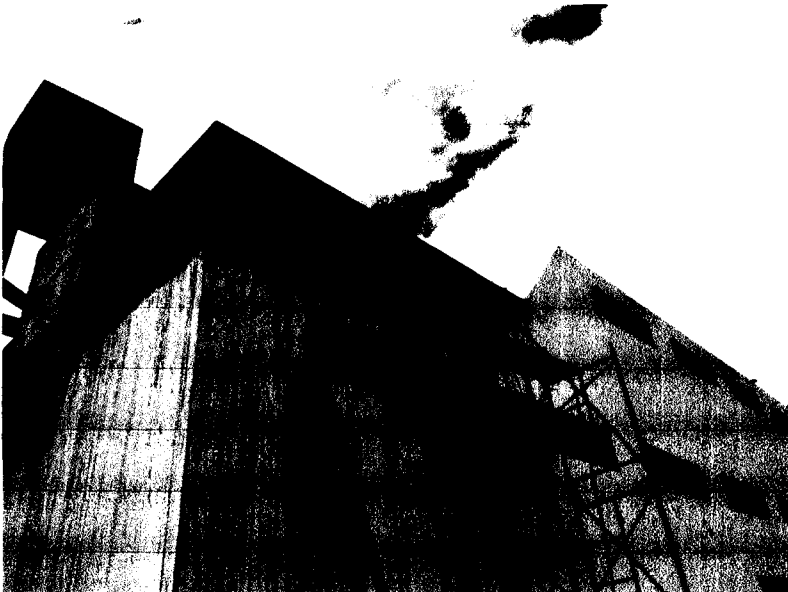

AHREN CONTRATISTAS GENERALES S.A.C.

Ing. Roman F. Quispe Congacha  
REPRESENTANTE LEGAL

  
CESAR AUGUSTO  
URBINA VILLALOBOS  
INGENIERO CIVIL  
Reg. CIP N° 84297

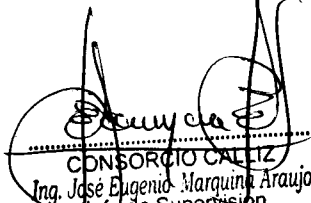
  
CONSORCIO CALIZ  
Ing. José Eugenio Marquina Araujo  
Jefe de Supervisión  
Reg. CIP N° 87295 AHREN

5. Demolición de Sardinel existente en muelle Marginal

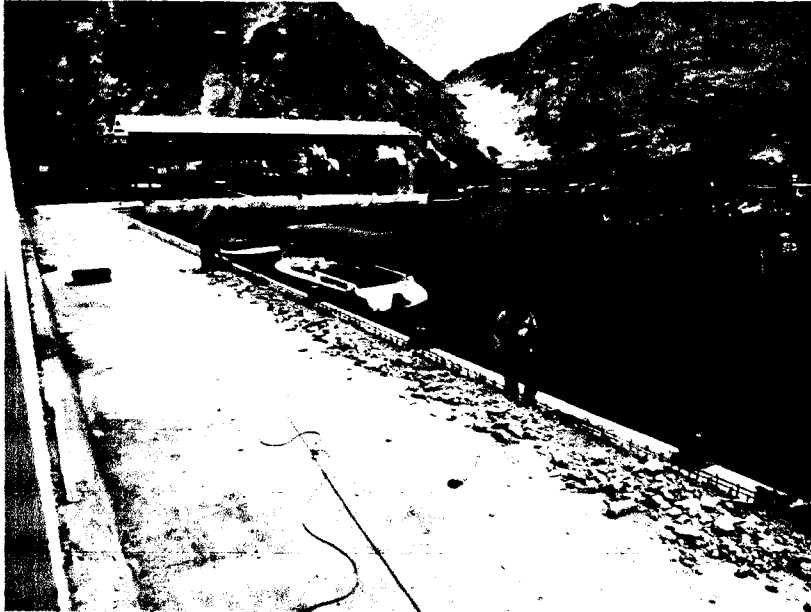

6. Instalación de inodoros



*[Handwritten Signature]*  
 CONSORCIO CALLIZ  
 Ing. José Eupenio Marquina Araujo  
 Jefe de Supervisión  
 Reg. CIP N° 87295

*[Handwritten Signature]*  
 CESAR AUGUSTO  
 URBINA VILLALOBOS  
 INGENIERO CIVIL  
 Reg CIP N° 84297

AHREN CONTRATISTAS GENERALES S.A.C.

*[Handwritten Signature]*  
 Ing. Roman F. Quispe Congacha  
 REPRESENTANTE LEGAL

## 7. Pruebas hidraulicas

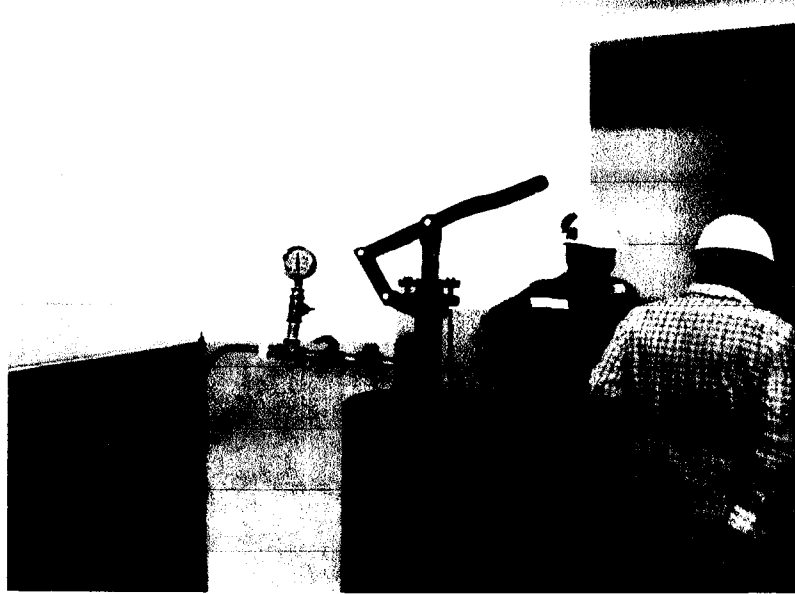

## 8. Compactado y vaceado de losa en cámara de frios de 5 TN



  
CESAR AUGUSTO  
URBINA VILLALOBOS  
INGENIERO CIVIL  
Reg CIP N° 84297

AHREN CONTRATISTAS GENERALES S.A.C.  
  
Ing. Roman F. Quispe Congacha  
REPRESENTANTE LEGAL

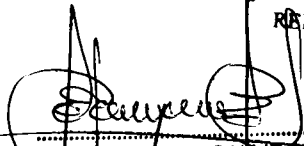
  
CONSORCIO CAITIZ  
Ing. José Eugenio Marquina Araujo  
Jefe de Supervisión  
Reg. CIP N° 87295

9. Encofrado de columneta y viga collarin para parapeto de techo en tareas previas



10. Instalacion de urinarios en servicios higienicos



  
CONSORCIO CALLIZ  
Ing. José Eugenio Marquina Araujo  
Jefe de Supervisión  
Reg. CIP N° 87295

  
CESAR AUGUSTO  
URBINA VILLALOBOS  
INGENIERO CIVIL  
Reg CIP N° 84297

AHREN CONTRATISTAS GENERALES S.A.C.  
  
Ing. Roman F. Quispe Congacha  
REPRESENTANTE LEGAL

### 11. Ejecución de Contra zócalo sanitario



### 12. Colocación de pastelero cerco perimétrico

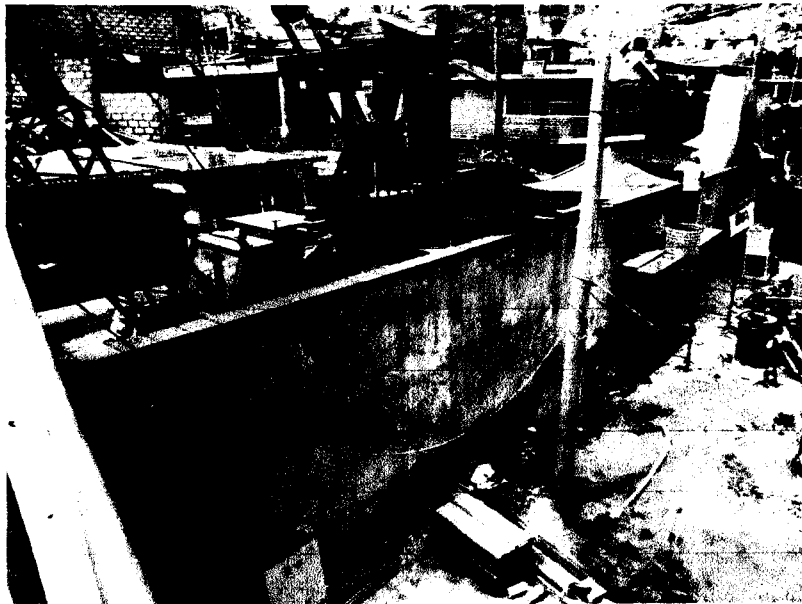

AHREN CONTRATISTAS GENERALES S.A.C.

  
Ing. Roman F. Calspe Congacha  
REPRESENTANTE LEGAL

  
CESAR AUGUSTO  
URBINA VILLALOBOS  
INGENIERO CIVIL  
Reg. CIP N° 84297

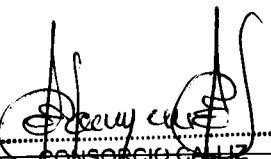
  
CONSORCIO CALLIZ  
Ing. José Eugenio Marquina Araujo  
Jefe de Supervisión  
Reg. CIP N° 87295



### 13. Desmontaje de defenza existente

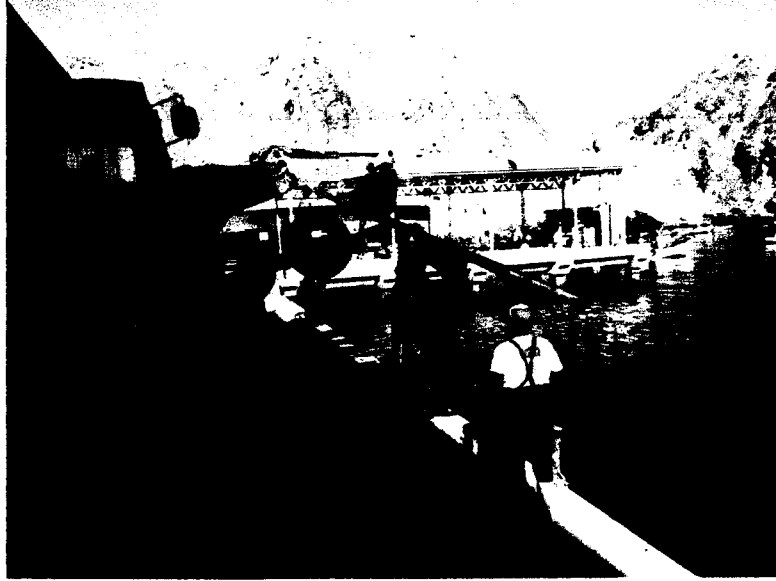

### 14. Asentado de ladrillo de cabeza para ingreso a techo de tareas previas

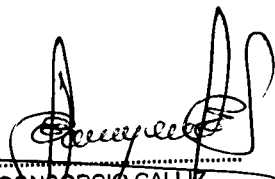

  
CONSORCIO CALLIZ  
Ing. José Eugenio Marquina Araujo  
Jefe de Supervisión  
Reg. CIP N° 87295

  
CESAR AUGUSTO  
URBINA VILLALOBOS  
INGENIERO CIVIL  
Reg. CIP N° 84297

AHREN CONTRATISTAS GENERALES S.A.C.

  
Ing. Roman E. Dispe Congacha  
REPRESENTANTE LEGAL

**15. Construcción de zócalo sanitarios en pasadizo de segundo piso**

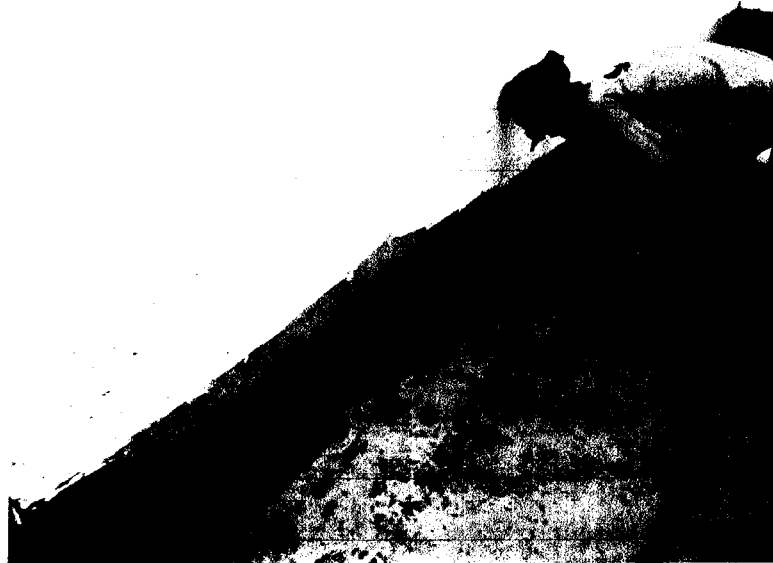

**16. Desencofrado de mesas de ovalines**

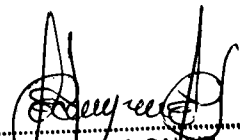

  
CONSORCIO CALLIZ  
Ing. José Eugenio Marquina Araujo  
Jefe de Supervisión  
Reg. CIP N° 87295

  
CESAR AUGUSTO  
URBINA VILLALOBOS  
INGENIERO CIVIL  
Reg CIP N° 84297

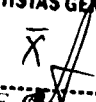
AHREN CONTRATISTAS GENERALES S.A.C.  
  
Ing. Roman F. Muispe Congacha  
REPRESENTANTE LEGAL

### 17. Colocación de ladrillo pastelero en caseta de vigilancia



### 18. Armado de andamio para tarrajeo de fachada exterior



  
CONSORCIO CAULIZ  
Ing. José Eugenio Marquía Araujo  
Jefe de Supervisión  
Reg. CIP N° 87295

  
CESAR AUGUSTO  
URBINA VILLALOBOS  
INGENIERO CIVIL  
Reg CIP N° 84297

AHREN CONTRATISTAS GENERALES S.A.C.

  
Ing. Roman F. Quispe Congacha  
REPRESENTANTE LEGAL

**19. Enmallado final y demolición de sardinel de muelle marginal**



**20. Asentado de ladrillo y tarrajeo de muro de cabeza en zona de desinfección**

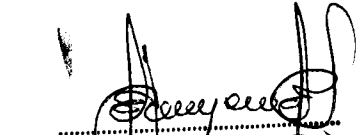

  
CONSORCIO CALLU  
Ing. José Eugenio Marquina Araujo  
Jefe de Supervisión  
Reg. CIP N° 87295

  
CESAR AUGUSTO  
URBINA VILLALOBOS  
INGENIERO CIVIL  
Reg CIP N° 84297

**AHREN CONTRATISTAS GENERALES S.A.C.**

  
Ing. Roman F. Quispe Congacha  
REPRESENTANTE LEGAL

**21. Contrazocalo sanitario en ingreso a área desinfección y Grupo electrogeno**



**22. Enchape de ceramico en mueble de Ovalines**

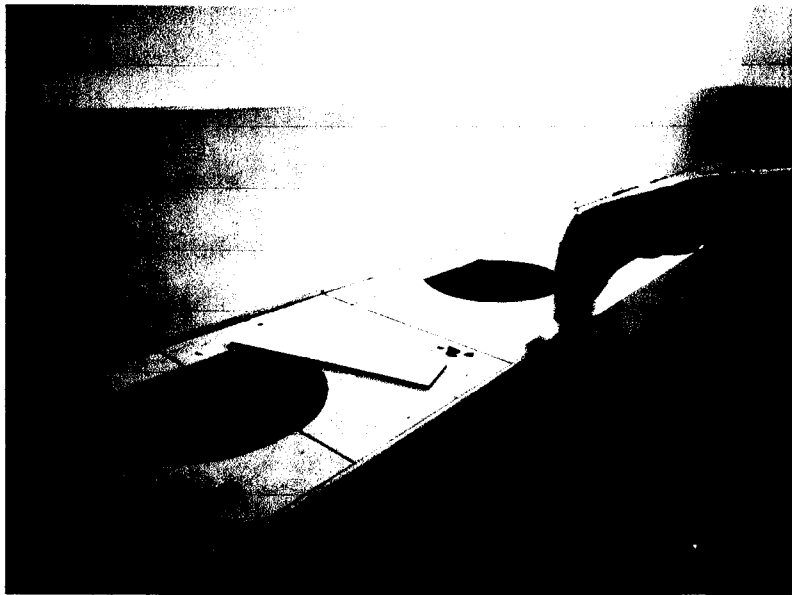

  
CONSORCIO CALLIZ  
Ing. José Eugenio Marquina Araujo  
Jefe de Supervisión  
Reg. CIP N° 87295

  
CESAR AUGUSTO  
URBINA VILLALOBOS  
INGENIERO CIVIL  
Reg CIP N° 84297

AHREN CONTRATISTAS GENERALES S.A.C.  
  
Ing. Roman F. Quispe Congacha  
REPRESENTANTE LEGAL

### 23 Encofrado de lavadero de maniluvio y lavabotas

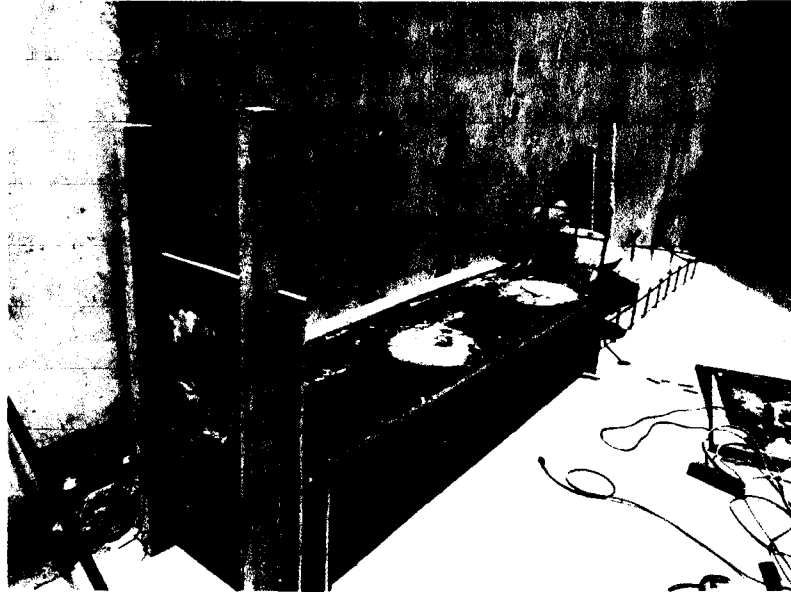

### 24 vaciado de lavadero de maniluvio y lavabotas



  
CONSORCIO CALLIZ  
Ing. José Eugenio Marquina Araujo  
Jefe de Supervisión  
Reg. CIP N° 87295

  
CESAR AUGUSTO  
URBINA VILLALOBOS  
INGENIERO CIVIL  
Reg CIP N° 84297

AHREN CONTRATISTAS GENERALES S.A.C.

  
Ing. Roman F. Quispe Congacha  
REPRESENTANTE LEGAL

### 25 Encofrado y vaciado de pedestales en muelle marginal



### 26 colocación de espárragos en pedestales

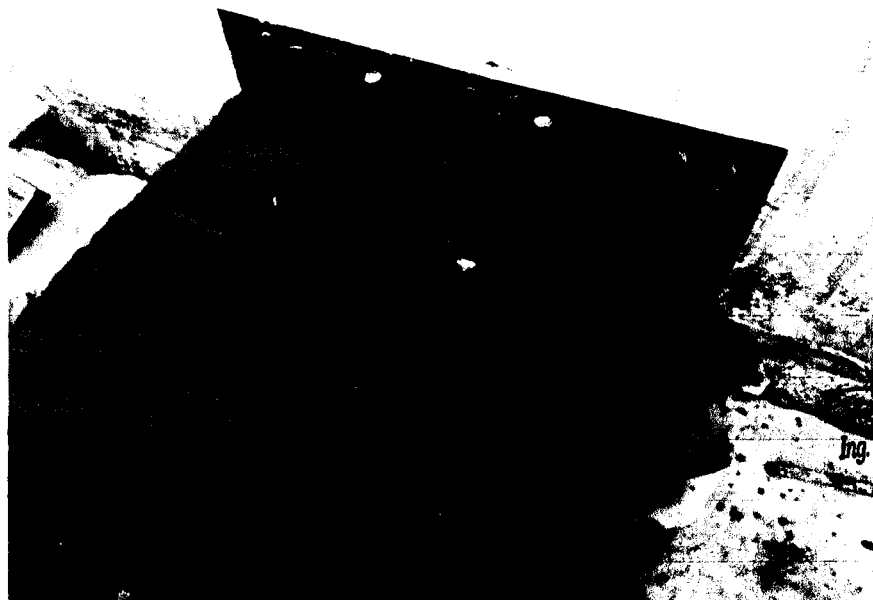

*[Handwritten Signature]*  
CONSORCIO CALLIZ  
Ing. José Eugenio Marquina Arzajo  
Jefe de Supervisión  
Reg. CIP N° 87295

*[Handwritten Signature]*  
CESAR AUGUSTO  
URBINA VILLALOBOS  
INGENIERO CIVIL  
Reg CIP N° 84297

**AHREN CONTRATISTAS GENERALES S.A.C.**

*[Handwritten Signature]*  
Ing. Roman E. Quispe Congacha  
REPRESENTANTE LEGAL.

**27. Tarrajeo de derrames en vanos de caseta de vigilancia de ingreso**



**28. Enchape de mesa de ovalines en servicios higienicos damas**

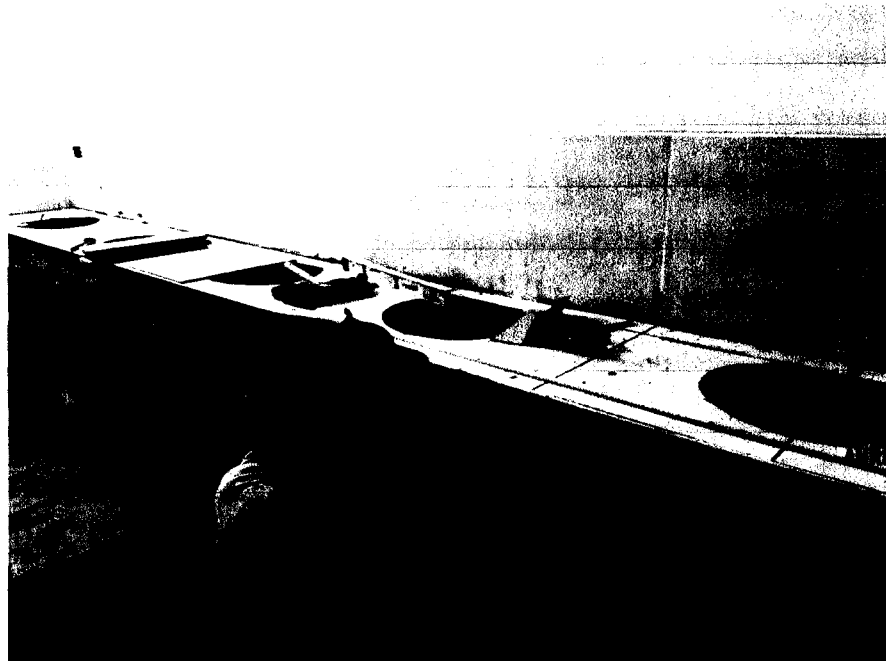

  
CONSORCIO CALLIZ  
Ing. José Eugenio Marquina Araujo  
Jefe de Supervisión  
Reg. CIP N° 87295

CONTRATISTAS GENERALES S.A.C.  
  
Roman F. Quispe Congacha  
REPRESENTANTE LEGAL

  
CESAR AUGUSTO  
URBINA VILLALOBOS  
INGENIERO CIVIL  
Reg CIP N° 84297



### 29. Contrazocalos en caseta de vigilancia



### 30. Tarrajeo en poza de rejas

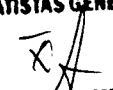

  
CONSORCIO CALLIZ  
Ing. José Eugenio Marquina Ardujo  
Jefe de Supervisión  
Reg. CIP N° 87295

AHREN CONTRATISTAS GENERALES S.A.C.  
  
Ing. Roman F. Anspe Congacha  
REPRESENTANTE LEGAL

  
CESAR AUGUSTO  
URBINA VILLALOBOS  
INGENIERO CIVIL  
Reg CIP N° 84297

**31. Enchape de muro en pasaje de desinfección**

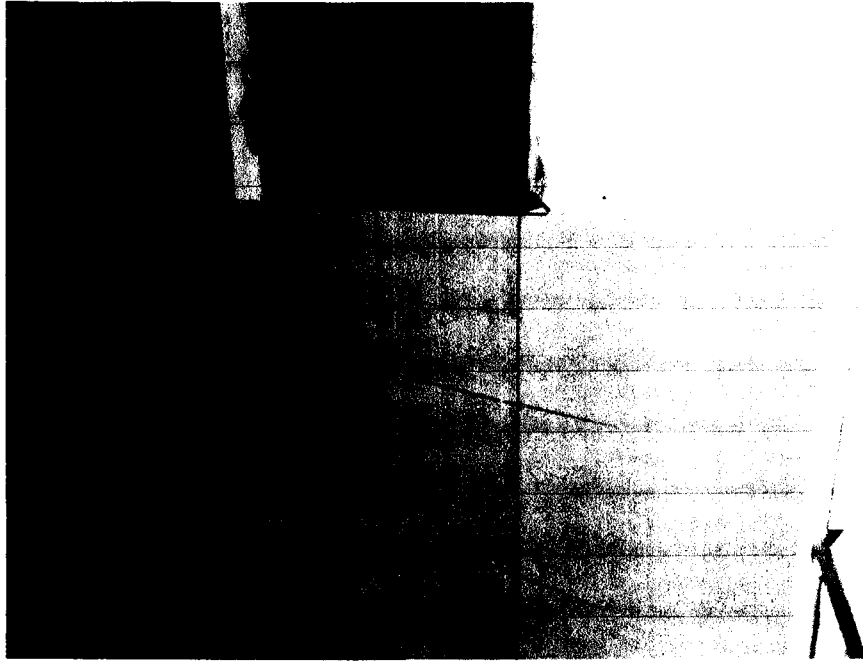

**32. Pulido de piso de lavado de cajas**



*[Handwritten Signature]*  
CONSORCIO CALLIZ  
José Eugenio Marquina Ardujo  
Jefe de Supervisión  
Reg. CIP N° 87295

*[Handwritten Signature]*  
CESAR AUGUSTO  
URBINA VILLALOBOS  
INGENIERO CIVIL  
Reg. CIP N° 84297

**AHREN CONTRATISTAS GENERALES S.A.C.**  
*[Handwritten Signature]*  
Ing. Roman E. Quispe Congacha  
REPRESENTANTE LEGAL

### 33. Encofrado y vaciado de concreto en mesa de cocina



### 34. Suministro y fabricación de tijerales metálicos para muelle marginal



*[Signature]*  
CONSORCIO CALLIZ  
Ing. José Eugenio Marquina Araujo  
Jefe de Supervisión  
Reg. CIP N° 87295

*[Signature]*  
CESAR AUGUSTO  
URBINA VILLALOBOS  
INGENIERO CIVIL  
Reg CIP N° 84297

AHREN CONTRATISTAS GENERALES S.A.C.

*[Signature]*  
Ing. Roman F. Quispe Congacha  
REPRESENTANTE LEGAL

35. Suministro y fabricación de estructura metálica para portón principal



36. Corte de borde de canaleta en ambientes



*[Handwritten Signature]*  
CONSORCIO CALLIZ  
Ing. José Eugenio Marquina Araujo  
Jefe de Supervisión  
Reg. CIP N° 87295

*[Handwritten Signature]*  
CESAR AUGUSTO  
URBINA VILLALOBOS  
INGENIERO CIVIL  
Reg CIP N° 84297

AHREN CONTRATISTAS GENERALES S.A.C.  
Ing. Roman E. [Handwritten Name] de Congacha  
REPRESENTANTE LEGAL

**37. Contrazocalo sanitario en plataforma de muelle marginal  
(Adicional por mejoras al proyecto)**



**38. Modificación de puntos de agua en poza de manilvivo zona de desinfección.**



*[Handwritten signature]*  
CONSORCIO CALLIZ  
Ing. José Eugenio Marquina Arango  
Jefe de Supervisión  
Reg. CIP N° 87295

*[Handwritten signature]*  
CESAR AUGUSTO  
URBINA VILLALOBOS  
INGENIERO CIVIL  
Reg CIP N° 84297

Ing. Roman F. Quispe Congacha  
REPRESENTANTE LEGAL  
AHREN

39. Revestimiento de Canaleta en sala de residuos orgánicos



40. Pintado de cielo raso en pasadizo área de desinfección



*[Signature]*  
CESAR AUGUSTO  
VILLALOBOS  
INGENIERO CIVIL  
Reg. CIP N° 84297

*[Signature]*  
CONSORCIO CALLIZO  
Ing. José Eugenio Marquina Araujo  
Jefe de Supervisión  
Reg. CIP N° 87295

*[Signature]*  
Ing. Roman F. Quispe Congacha  
REPRESENTANTE LEGAL

43. Pintado de techos de zona de desinfección y servicios higiénicos

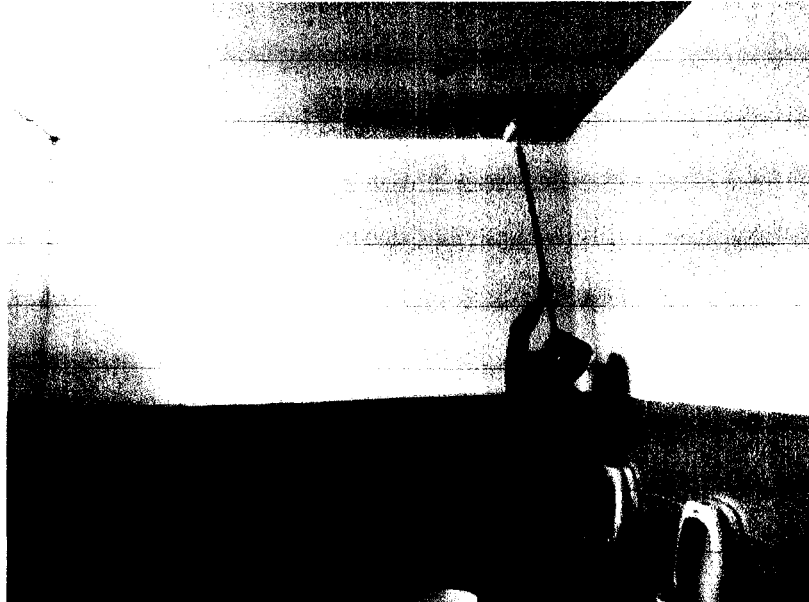

44. Construcción de tapas de cámara de rejas

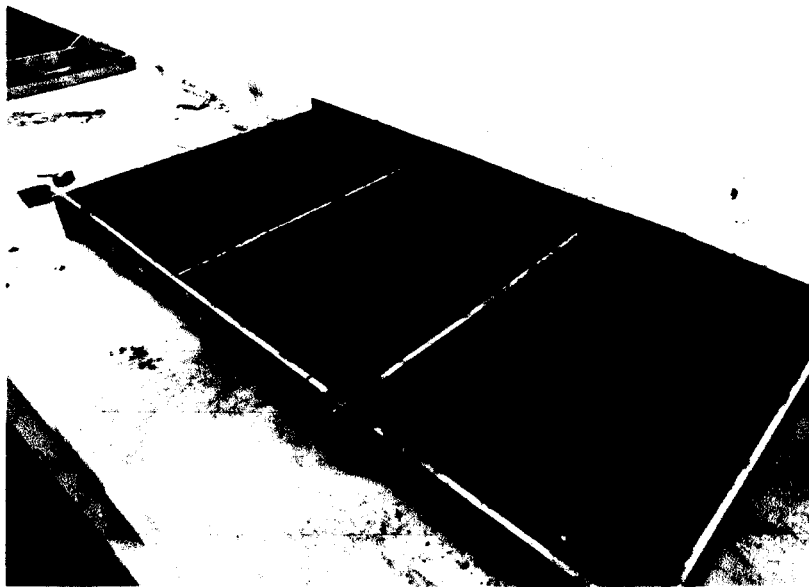

  
CESAR AUGUSTO  
URBINA-VILLALOBOS  
INGENIERO CIVIL  
Reg. CIP N° 84297

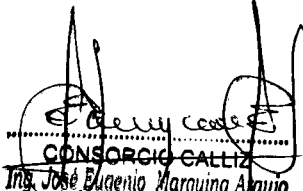
  
CONSORCIO CALLIZ  
Ing. José Eugenio Marquina Alayo  
Jefe de Supervisión  
Reg. CIP N° 87295

AHREN CONTRATISTAS GENERALES S.A.C.

  
Ing. Roman F. Quispe Congacha  
REPRESENTANTE LEGAL

41. Colocación de cerámico en mesa de cocina

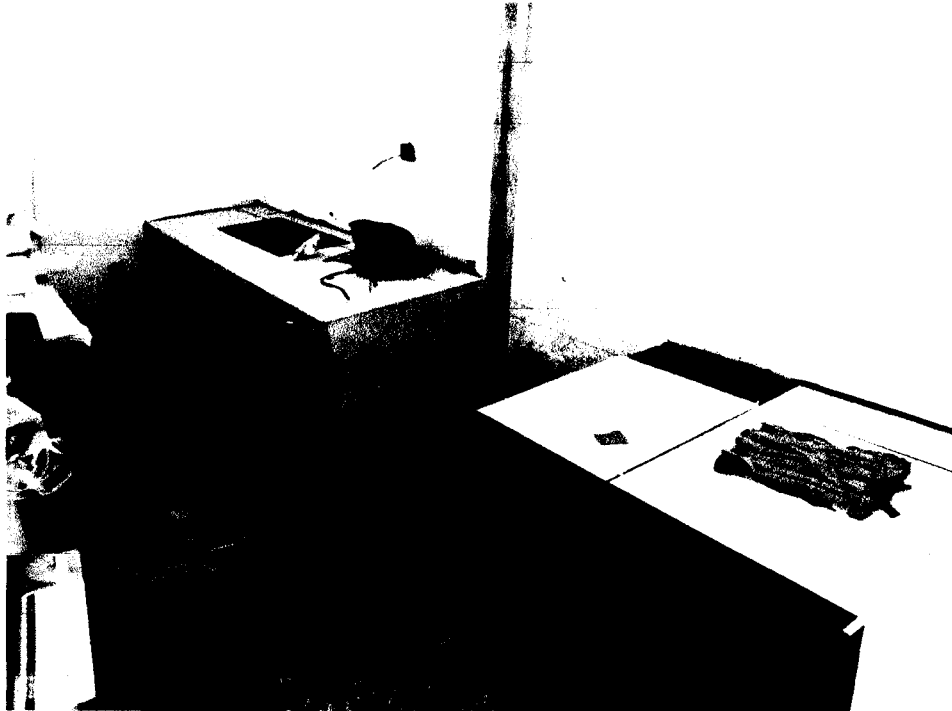

42. construcción de mesa de lavadero en cuarto de vigilante

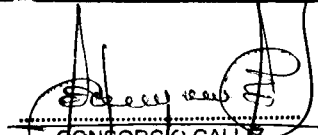

  
CESAR AUGUSTO  
URBINA VILLALOBOS  
INGENIERO CIVIL  
Reg. CIP N° 84297

  
CONSORCIO CALLZ  
Ing. José Eugenio Marquina Araujo  
Jefe de Supervisión  
Reg. CIP N° 87295

AHREN CONTRATISTAS GENERALES S.A.C.

  
Ing. Roman F. Quispe Congacha  
REPRESENTANTE LEGAL  
AHREN



47. Instalación de luminarias en techos de servicios higienicos



48. Vaceado de muro para soporte de rejilla



*[Signature]*  
**CESAR AUGUSTO**  
**URBINA VILLALOBOS**  
 INGENIERO CIVIL  
 Reg. CIP N° 84297

*[Signature]*  
 CONSORCIO CALLZ  
 Ing. José Eugenio Marquina Arayo  
 Jefe de Supervisión  
 Reg. CIP N° 87295

*[Signature]*  
 Ing. Roman F. Quispe Congacha  
 REPRESENTANTE LEGAL  
**AHREN**

49. Sardinel de 0.20 mt para instalación de teatinas

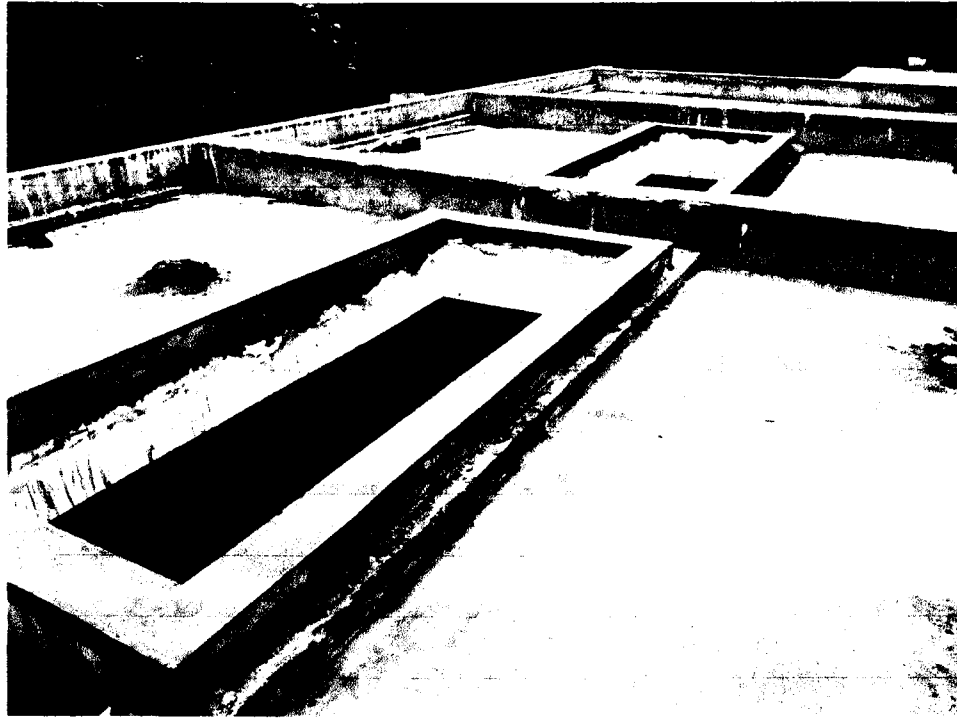

50 Enchapado de muros y poza de caja de lavado

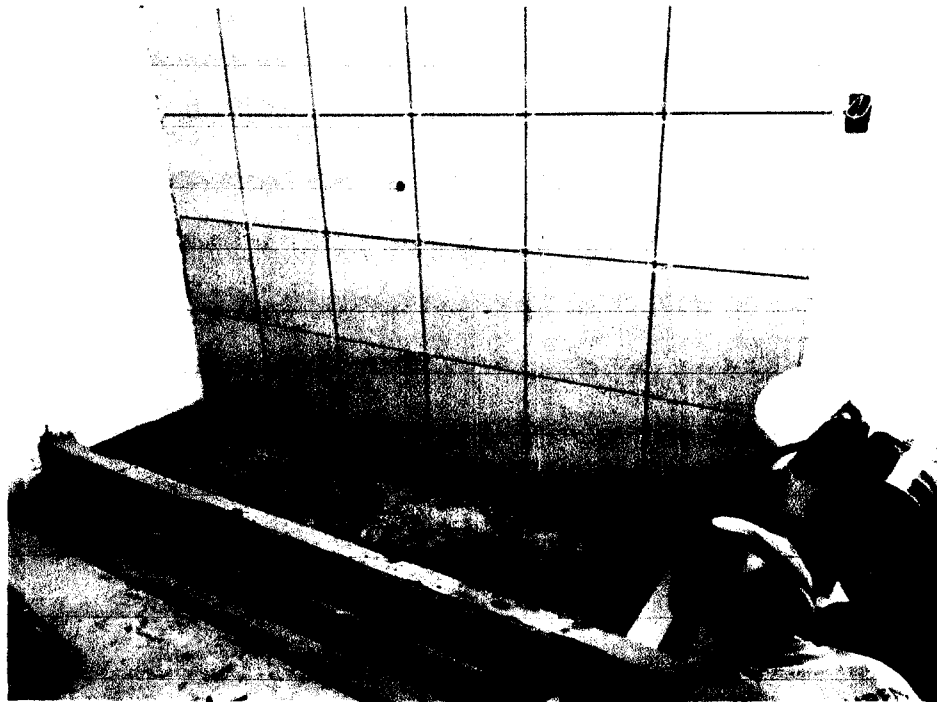

*[Signature]*  
CESAR AUGUSTO  
URBINA VILLALOBOS  
INGENIERO CIVIL  
Reg CIP N° 84297

*[Signature]*  
CONSORCIO CALLIZ  
Ing. José Eugenio Marquina Arayjo  
Jefe de Supervisión  
Reg. CIP N° 87295

AHREN CONTRATISTAS GENERALES S.A.C.

*[Signature]*  
Ing. Roman E. Quispe Congacha  
REPRESENTANTE LEGAL

51 Suministro y fabricación de tijaes metálicos Cobertura en área de residuos



  
CESAR AUGUSTO  
URBINA VILLALOBOS  
INGENIERO CIVIL  
Reg. CIP N° 84297

  
CONSORCIO CALLIZ  
Ing. José Eugenio Marquina Araujo  
Ing. de Supervisión  
Reg. CIP N° 87295

AHREN CONTRATISTAS GENERALES S.A.C.

  
Ing. Roman E. Quispe Congacha  
REPRESENTANTE LEGAL

### 52 Suministro y fabricación de tijerales metálicos para muelle marginal



*[Signature]*  
CESAR AUGUSTO  
URBINA VILLALOBOS  
INGENIERO CIVIL  
Reg. CIP N° 84297

*[Signature]*  
CONSORCIO CALLIZO  
Ing. José Edgenio Marquina Araujo  
Jefe de Supervisión  
Reg. CIP N° 87295

CONTRATISTAS GENERALES S.A.C.  
*[Signature]*  
Ing. Juan F. Quispe Congacha  
REPRESENTANTE LEGAL

53 Suministro y fabricación de tijerales metálicos Viga en puerta principal



AHREN CONTRATISTAS GENERALES S.A.C.

*[Handwritten signature]*  
Ing. *[Handwritten name]* *[Handwritten name]*  
REPRESENTANTE LEGAL

*[Handwritten signature]*  
CESAR AUGUSTO  
URBINA VILLALOBOS  
INGENIERO CIVIL  
Reg. CIP N° 84297

*[Handwritten signature]*  
CONSORCIO CALIZ  
Ing. José Eugenio Marquina Araya  
Jefe de Supervisión  
Reg. CIP N° 87295

54. Suministro y fabricación de soportes verticales para anclajes



  
CESAR AUGUSTO  
URBINA VILLALOBOS  
INGENIERO CIVIL  
Reg. CIP N° 84297

  
CONSORCIO CALLZ  
Ing. José Eugenio Marquina Araujo  
Jefe de Supervisión  
Reg. CIP N° 87295

ANREN CONTRATISTAS GENERALES S.A.C.  
  
Ing. Roman F. Quispe Congacha  
REPRESENTANTE LEGAL

55. Suministro de vigas H para defensa de muelle

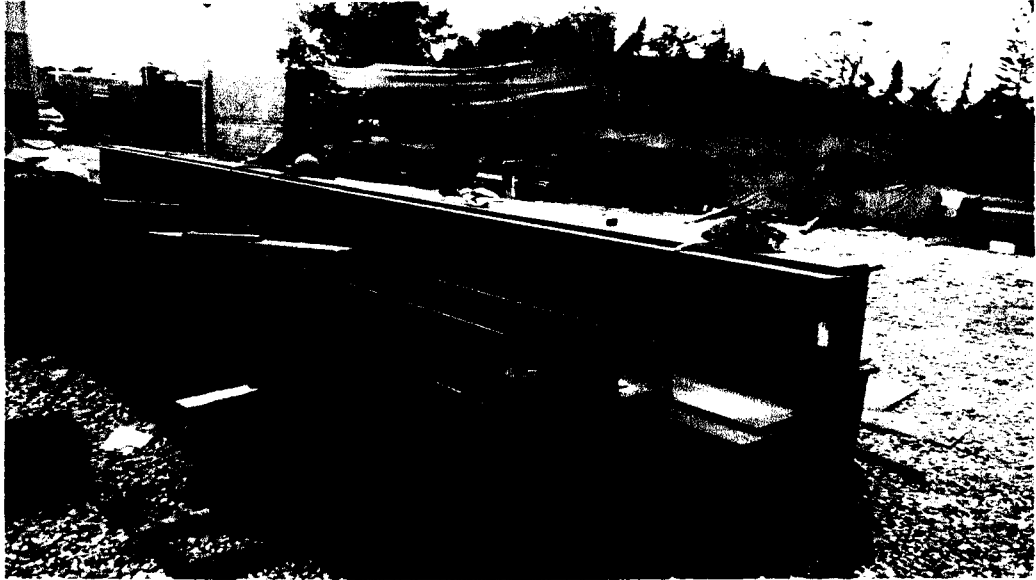

56. Suministro y fabricación de estructuras para puerta y muelle



  
CESAR AUGUSTO  
URBINA VILLALOBOS  
INGENIERO CIVIL  
Reg. CIP N° 84297

  
CONSORCIO CALLIZ  
Ing. José Eugenio Marquina Araujo  
Jefe de Supervisión  
Reg. CIP N° 87295

AHREN CONTRATISTAS GENERALES S.A.C.

  
Ing. Roman E. Olispe Congacha  
REPRESENTANTE LEGAL

57. Resane de borde de plataforma muelle marginal

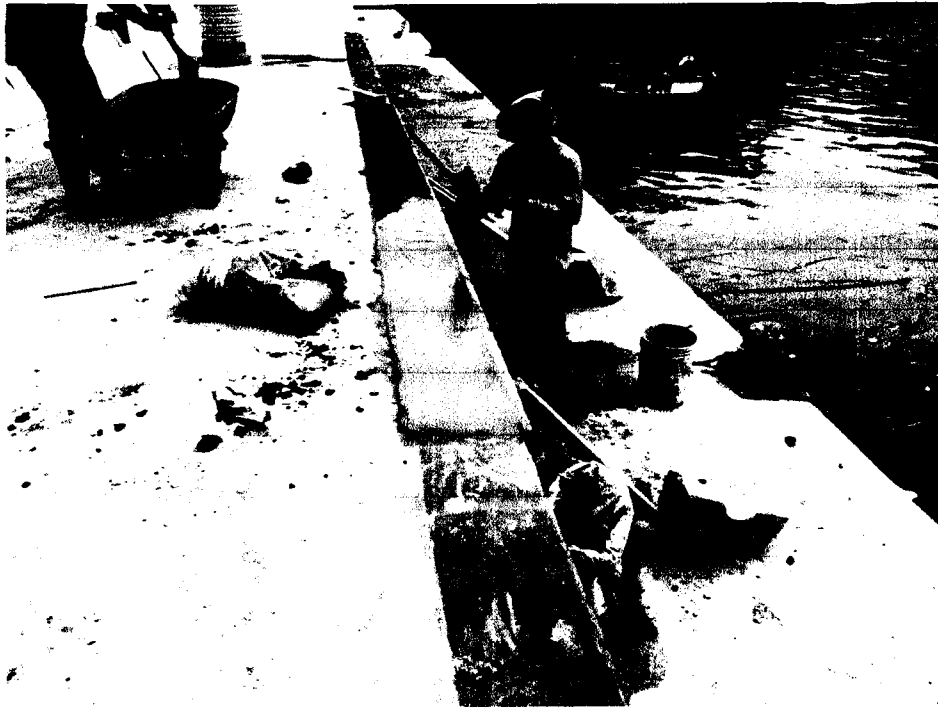

58. Corte de piso para colocación de tuberías de 3" red agua salada



AHREN CONTRATISTAS GENERALES S.A.C.

77  
Ing. Roman F. Calispe Congacha  
REPRESENTANTE LEGAL

AHREN

32

*Cesar Augusto Urbina Villalobos*  
CESAR AUGUSTO  
URBINA VILLALOBOS  
INGENIERO CIVIL  
Reg. CIP N° 84297

*Jose Eugenio Marquina Araya*  
CONSORCIO CALLIZ  
Ing. Jose Eugenio Marquina Araya  
Jefe de Supervisión  
Reg. CIP N° 87295



59. Residente de obra verificando trabajos de estructura metalica



60. Reunión de residente para coordinaciones en campo



61. Residente de obra verificando trabajos



CONTRATISTAS GENERALES S.A.C.

Ing. Roman F. Quispe Congacha  
 REPRESENTANTE LEGAL

*[Signature]*  
 CESAR AUGUSTO  
 URBINA VILLALOBOS  
 INGENIERO CIVIL  
 Reg. CIP N° 84297

*[Signature]*  
 CONSORCIO GALIZ  
 Ing. José Eugenio Marquina Araujo  
 Jefe de Supervisión  
 Reg. CIP N° 87295

62. Picado de piso para cambio de tuberías de agua salda

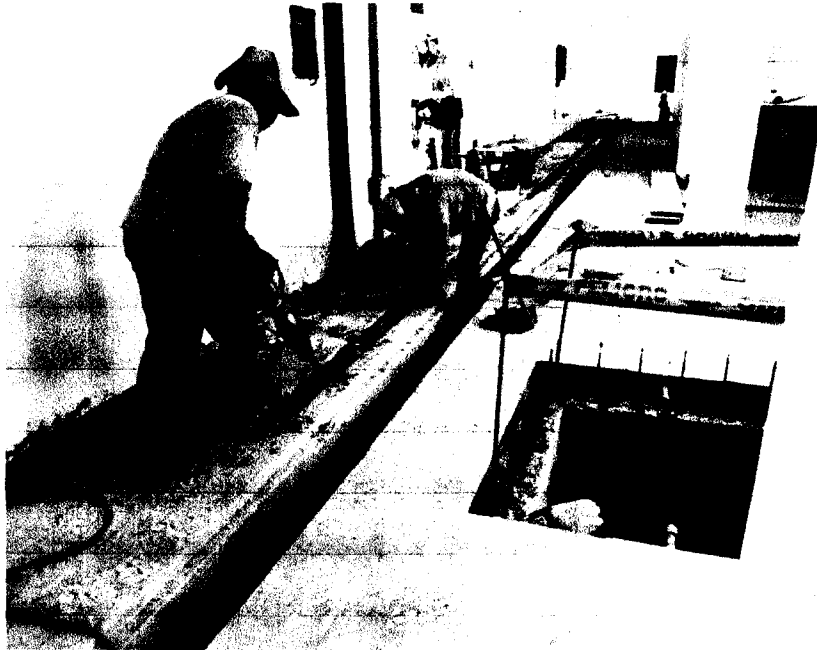

63. Fabricación de tapas de buzones



AHREN CONTRATISTAS GENERALES S.A.C.

*[Handwritten signature]*

CESAR AUGUSTO  
URBINA VILLALOBOS  
INGENIERO CIVIL  
Reg. CIP N° 84297

*[Handwritten signature]*  
CONSORCIO CALLIZ  
Ing. José Eugenio Marquina Graujo  
Jefe de Supervisión  
Reg. CIP N° 87295

*[Handwritten signature]*  
Ing. Roman E. Galispe Cangaicha  
REPRESENTANTE LEGAL

64. Encofrado de tapa de poza de emisor submarino



65. Sellado de muros de fachada de muelle marginal

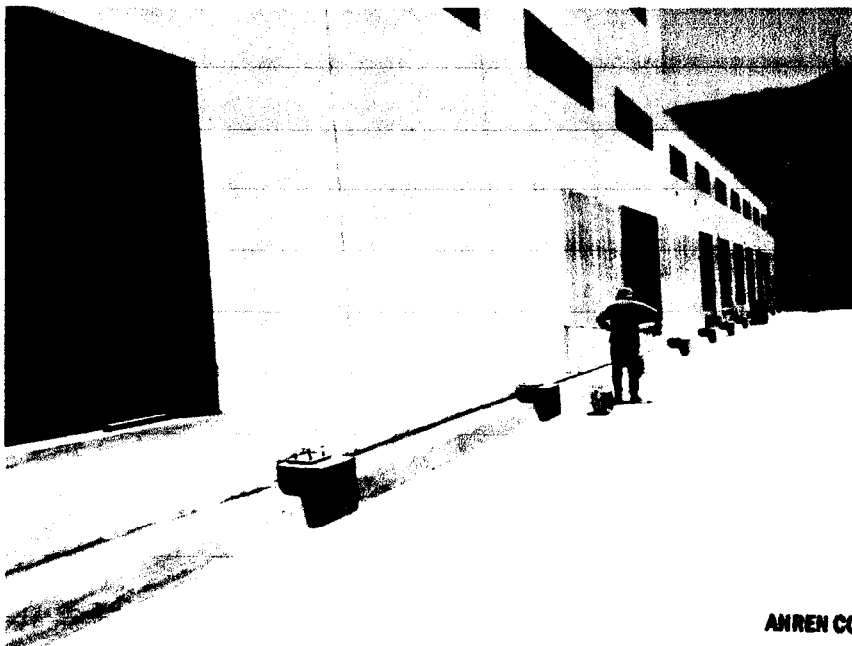

  
CESAR AUGUSTO  
URBINA VILLALOBOS  
INGENIERO CIVIL  
Reg CIP N° 84297

  
CONSORCIO CALLIZ  
Ing. José Eugenio Marquina Araujo  
Jefe de Supervisión  
Reg. CIP N° 87295

AHREN CONTRATISTAS GENERALES S.A.C.

  
Ing. Roman F. Quispe Congacha  
REPRESENTANTE LEGAL

66. Enchape de cerámico de poza de maniluvio y lavabotas

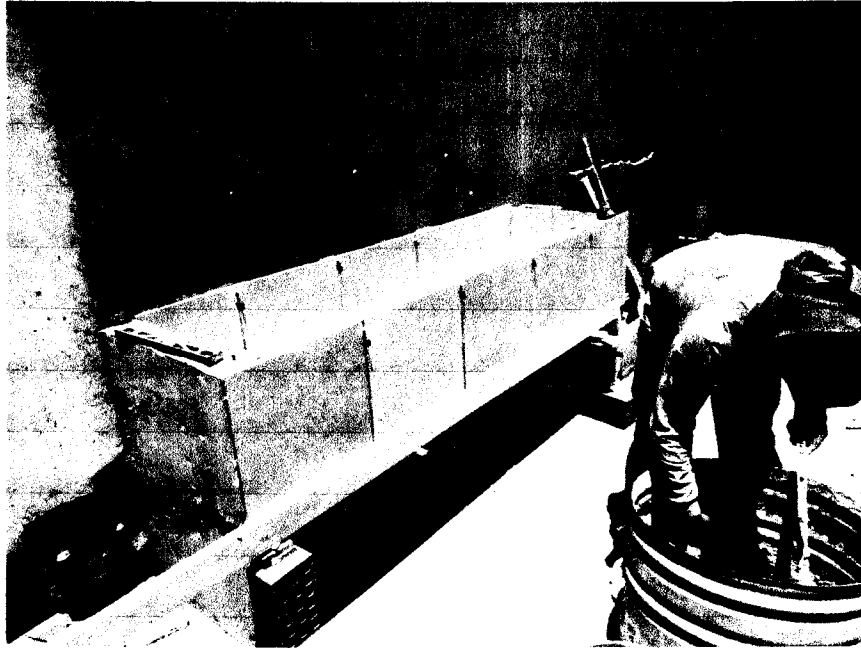

67. soldadura en cajones de defensa



AHREN CONTRATISTAS GENERALES S.A.C.

Ing. Roman F. Quispe Congacha  
REPRESENTANTE LEGAL

CESAR AUGUSTO  
URBINA VILLALOBOS  
INGENIERO CIVIL  
Reg. CIP N° 84297

CONSORCIO CALLIZ  
Ing. José Eugenio Marquina Araujo  
Jefe de Supervisión  
Reg. CIP N° 87295

68. fabricación de cajones metálicos para defensa de muelle



AHREN CONTRATISTAS GENERALES S.A.C.

Ing. Roman [Signature] Cospé Congar  
REPRESENTANTE LEGAL

[Signature]  
CESAR AUGUSTO  
URBINA VILLALOBOS  
INGENIERO CIVIL  
Reg. CIP N° 84297

[Signature]  
CONSORCIO GALLIZ  
Ing. José Elgenio Marquina Araujo  
Jefe de Supervisión  
Reg. CIP N° 87295

70. construcción de sardinel para base de teatina

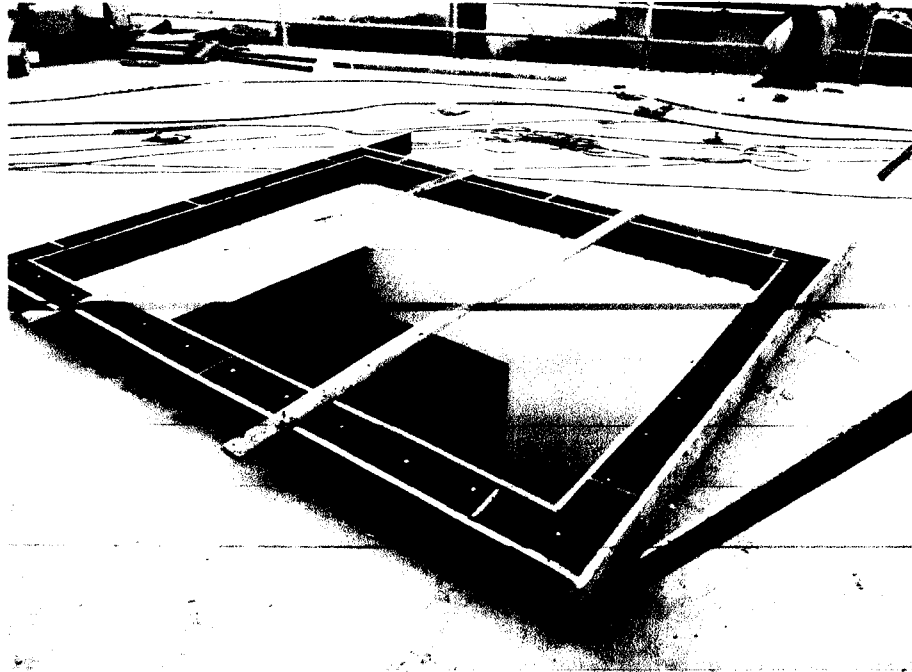

71. fabricación de cajones

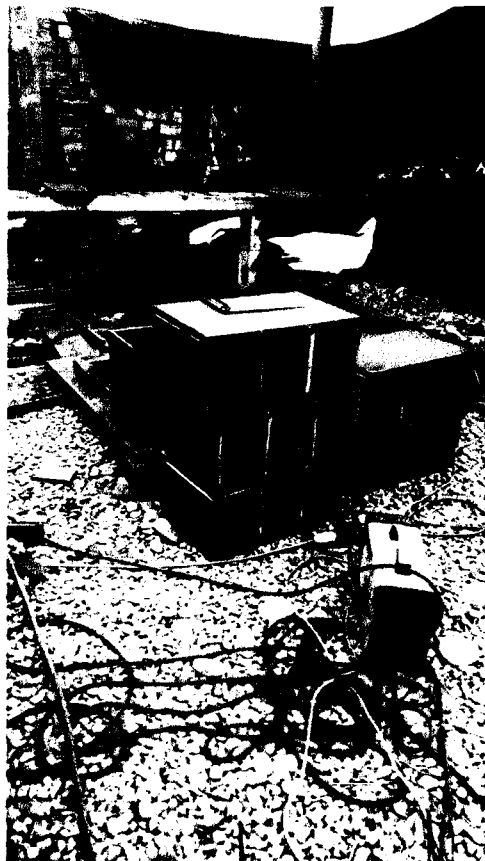

AHREN CONTRATISTAS GENERALES S.A.C.

Ing. Roman F. Kuispe Congacha  
REPRESENTANTE LEGAL

CESAR AUGUSTO  
URBINA LALOBOS  
INGENIERO CIVIL  
Reg. CIP N° 84297

CONSORCIO CALLIZ  
Ing. José Eugenio Marquina Araujo  
Jefe de Supervisión  
Reg. GIP N° 87295

72. Arenado y pintado de postes metalicos

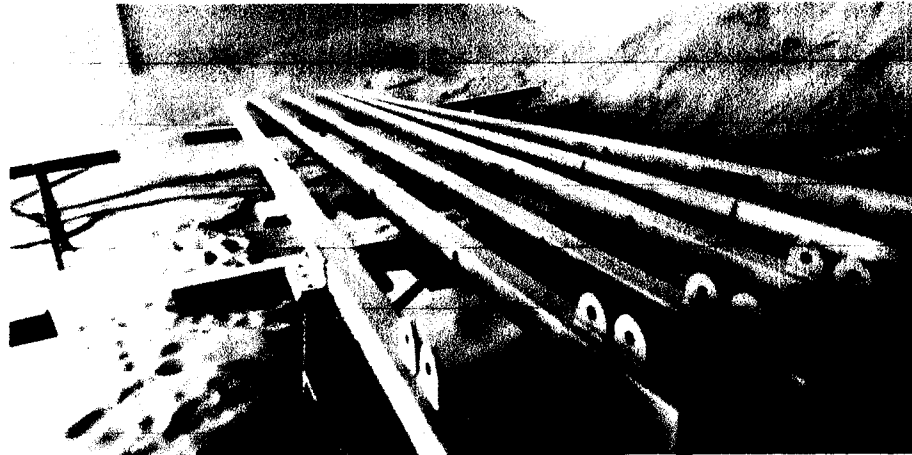

73. Arenado y pintado de tijerales

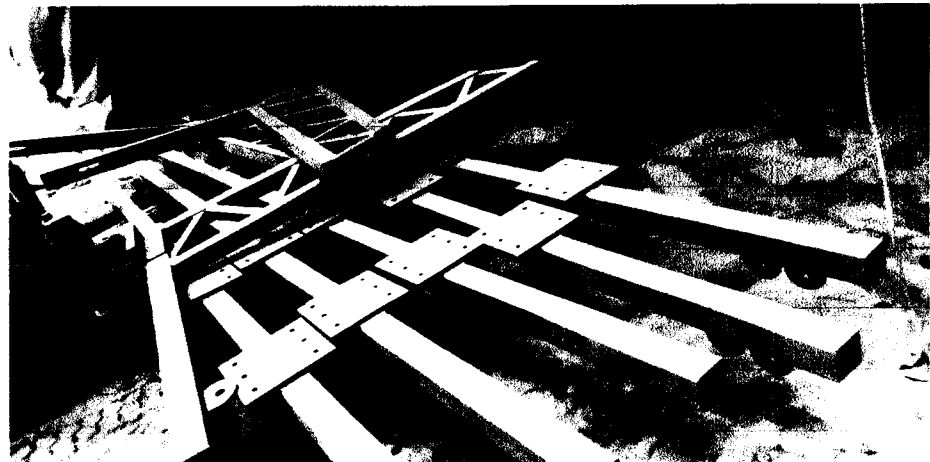

74. Arenado y pintado de tijerales



CESAR AUGUSTO  
URBINA VILLALOBOS  
INGENIERO CIVIL  
Reg. CIP N° 84297

AHREN CONTRATISTAS GENERALES S.A.C.

Ing. Roman E. Pineda  
REPRESENTANTE LEGAL

*[Signature]*  
ORCIO CALLIZ  
Ingeniero Marquina Araujo  
de Supervisión  
Reg. CIP N° 87295

**HABILITACION DE MADERA PARA DEFENZA DE MUELLE**



*[Signature]*  
CESAR AUGUSTO  
URBINA VILLALOBOS  
INGENIERO CIVIL  
Reg CIP N° 84297

AHREN CONTRATISTAS GENERALES S.A.C.  
*[Signature]*  
Ing. Roman F. Quispe Congacha  
REPRESENTANTE LEGAL  
AHREN



**HABILITACION DE MADERA PARA DEFENZA DE MUELLE**



  
CESAR AUGUSTO  
URBINA VILLALOBOS  
INGENIERO CIVIL  
Reg CIP N° 84297

AHREN CONTRATISTAS GENERALES S.A.C.

  
-----  
Ing. Roman F. Quispe Congacha  
REPRESENTANTE LEGAL

**HABILITACION DE MADERA PARA DEFENZA DE MUELLE**

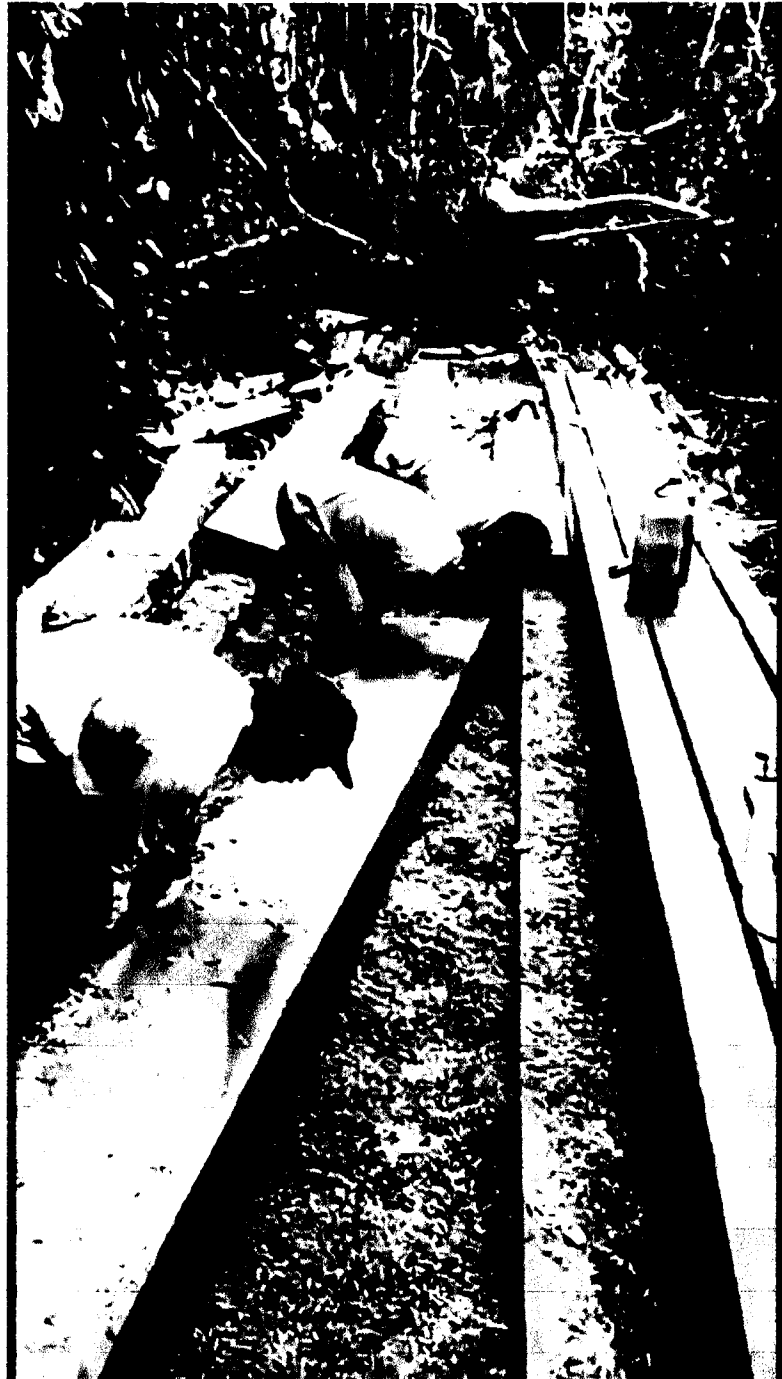

  
CESAR AUGUSTO  
URBINA VILLALOBOS  
INGENIERO CIVIL  
Reg. CIP N° 84297

AHREN CONTRATISTAS GENERALES S.A.C.

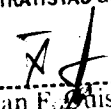
  
Ing. Roman F. Quispe Congacha  
REPRESENTANTE LEGAL

## Arenado y pintado de tijerales



CESAR AUGUSTO  
URBINA VILLALOBOS  
INGENIERO CIVIL  
Reg. CIP N° 84297

AHREN CONTRATISTAS GENERALES S.A.C.

Ing. Roman F. Quispe Congach  
REPRESENTANTE LEGAL

Fabricación de puerta principal de ingreso vehicular 4 hojas

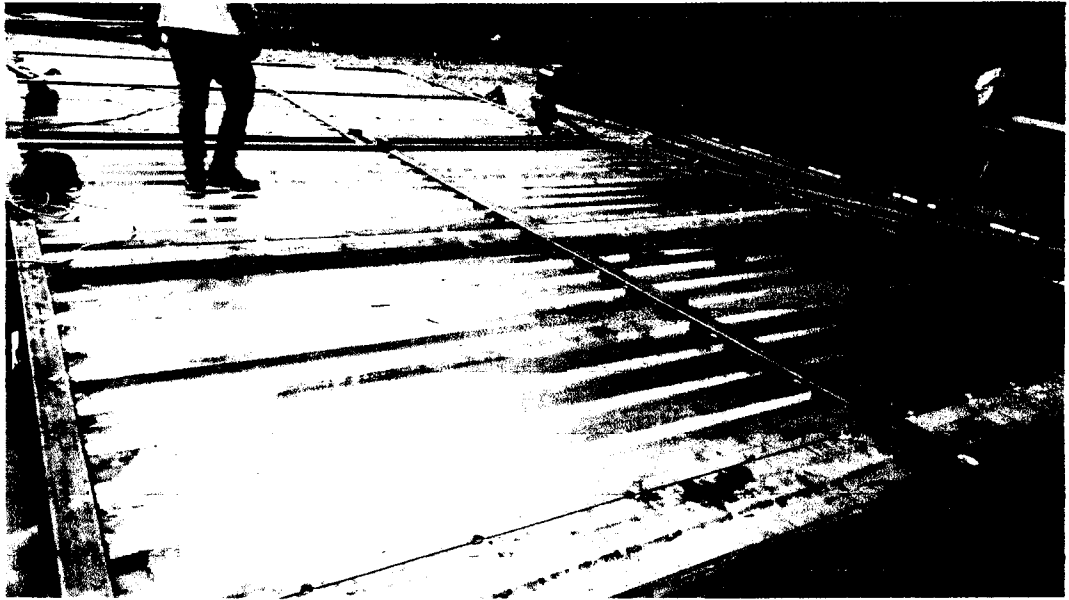

Arenado y pintado de tijeral de puerta principal

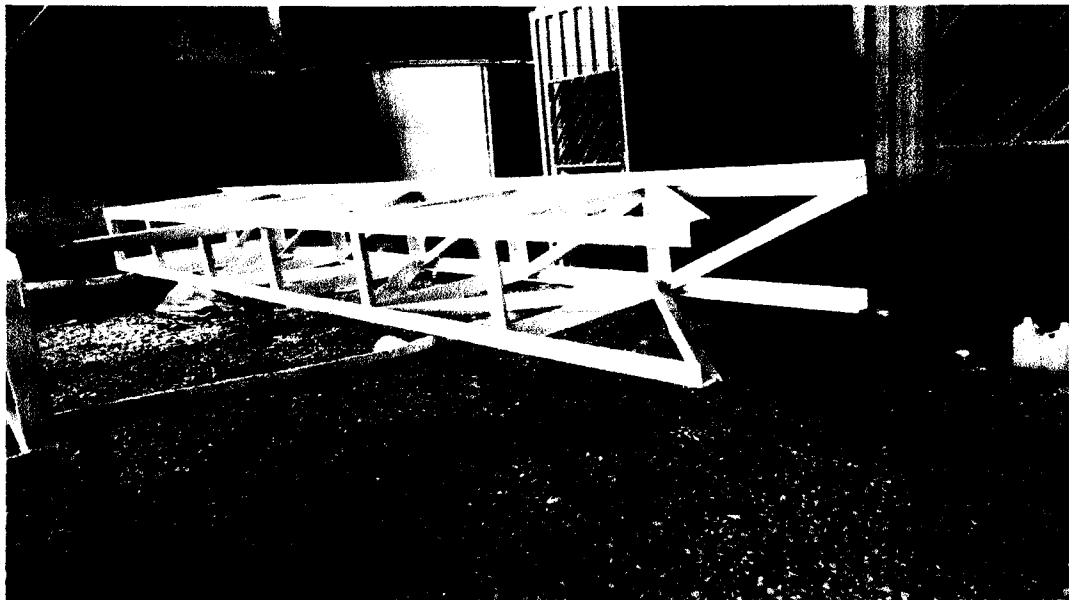

  
CESAR AUGUSTO  
URBINA VILLALOBOS  
INGENIERO CIVIL  
Reg. CIP N° 84297

AHREN CONTRATISTAS GENERALES S.A.C.

  
Ing. Román F. Quispe Congacha  
REPRESENTANTE LEGAL

AHREN

44

**Arenado y pintado de tijeral de puerta principal**

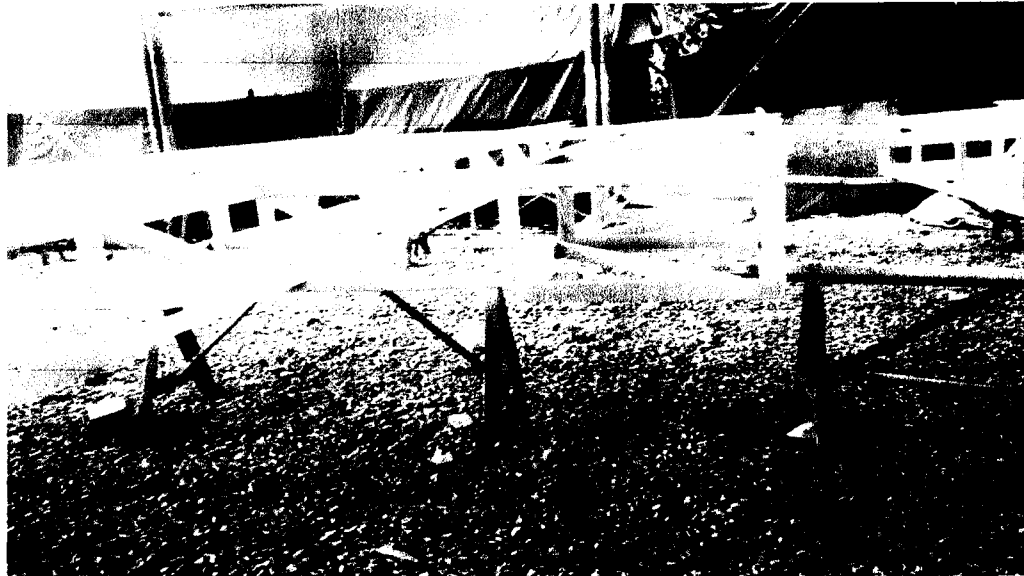

**Arenado y pintado de tijeral de muelle marginal**



  
CESAR AUGUSTO  
URBINA VILLALOBOS  
INGENIERO CIVIL  
Reg. CIP N° 84297

**AHREN CONTRATISTAS GENERALES S.A.C.**

  
-----  
Ing. Roman Felipe Congacha  
REPRESENTANTE LEGAL.

**5.7 DOCUMENTACION**

  
CESAR AUGUSTO  
URBINA VILLALOBOS  
INGENIERO CIVIL  
Reg. CIP N° 84297

  
AHREN CONTRATISTAS GENERALES S.A.C.  
Ing. Roman F. Quispe Congacha  
REPRESENTANTE LEGAL

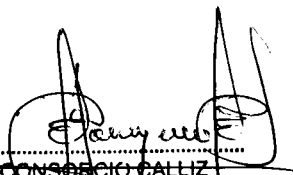
  
CONSORCIO CALLIZ  
Ing. José Eugenio Marquina Arcojo  
Jefe de Supervisión  
Reg. CIP N° 87295

**INFORME DE  
SEGURIDAD**

# INFORME DE SEGURIDAD

**OBRA:**

**“SALDO DE OBRA DEL MEJORAMIENTO DE LOS SERVICIOS DEL  
DESEMBARCADERO PESQUERO ARTESANAL EN LA LOCALIDAD DE  
QUILCA, PROVINCIA CAMANA, DEPARTAMENTO DE AREQUIPA”**



*[Handwritten signature]*  
**INSORCIO GALEZ**  
 Ing. Sc. Eugenio Marquina Araujo  
 Jefe de Supervisión  
 Reg. CIP N° 87295

**ELABORADO POR: ING. MIGUEL RICARDO LA ROSA FUENTES RIVERA (ESPECIALISTA EN SEGURIDAD Y SALUD EN EL TRABAJO)**

*[Handwritten signature]*  
**CESAR AUGUSTO  
URBINA VILLALOBOS**  
 INGENIERO CIVIL  
 Reg. CIP N° 84297

*[Handwritten signature]*  
 Ing. Miguel Ricardo La Rosa Fuentes Rivera  
 INGENIERO PESQUERO  
 CIP N° 113891  
 ESPECIALISTA EN SEGURIDAD  
 Y SALUD EN EL TRABAJO  
**ENERO 2020**

**AHREN CONTRATISTAS GENERALES S.A.C.**  
*[Handwritten signature]*  
 Ing. Roman F. Quispe Congacha  
 REPRESENTANTE LEGAL



## 1.- INTRODUCCION

En el mes de Enero, se realizaron las charlas diarias de 5 minutos, las actividades de prevención de riesgo, se realizó una **CAPACITACION DE PRIEMROS AUXILIOS** contando con la colaboración de todo el personal.

Continuaron las labores de limpieza (**ORDEN Y LIMPIEZA**), se armaron andamios para los trabajos en alturas (**INSTALACION DE LADRILLO PASTELERO-TARRAJEO DE PARED EXTERNA-PINTURA**) y por recomendación de amarraron las tablas al andamio para evitar que resbalen, se continuó con la implementación de las señales de seguridad en los ambientes del desembarcadero.

## 2.- CAPACITACIÓN

- **CHARLAS DE 05 MINUTOS:** Son realizadas diariamente y dirigida todos los colaboradores, al inicio de las labores. Antes de iniciar la charla se realiza la oración para que toda la actividad salga sin perjuicio a ningún trabajador y se realiza por un colaborador elegido diariamente, las charlas diarias está a cargo del Ingeniero de Seguridad, con participación del Maestro de Obra y tiene una duración mínima de 05 minutos. Iniciando está a la 07.15. horas y finalizando a las 07.20. horas, luego el Maestro de obra da las indicaciones de actividades al personal iniciando la jornada laboral a las 7:30 am. En el presente mes hemos realizado un total de 150 minutos de charlas, las cuales se trataron temas de Seguridad, Salud y Medio Ambiente se contó con la colaboración del personal en su totalidad.



Ing. Eugenio Marquina Ara  
Jefe de Supervisión  
Reg. CIP N° 87295

- **CAPACITACION DE PRIMEROS AUXILIOS Y DESPITAJE DE VIH:** El día 29 de Enero a las 17:00 hrs, se realizó la capacitación sobre **PRIMEROS AUXILIOS Y DESPITAJE DE VIH**, cumpliendo con lo programado en el **PLAN DE SEGURIDAD Y SALUD EN EL TRABAJO**, contando con el apoyo de la **DRA. NATALY APONTE NUÑEZ (DIRECTORA DEL CENTRO DE SALUD QUILCA)**, la capacitación se realizó en el comedor iniciándose a las 17:30 y culminando a las 19:00 horas, contando con la asistencia de todo el personal y la presencia de la Supervisión de obra. Se realizaron simulación en caso que se produzca algún incidente con el apoyo del personal de obra. Se tomaron muestras de sangre a todo el personal para realizar la prueba de despistaje de VIH, teniendo a todo el personal sin ninguna de enfermedad venérea.

CESAR AUGUSTO  
URBINA VILLALOBOS  
INGENIERO CIVIL  
Reg CIP N° 84297

Ing. Miguel La Paz Fuentes Rivera  
INGENIERO PESQUERO  
CIP N° 113891  
ESPECIALISTA EN SEGURIDAD  
Y SALUD EN EL TRABAJO

Ing. Roman F. Quispe Congacha  
REPRESENTANTE LEGAL

AHREN CONTRATISTAS GENERALES S.A.C.



**TECNICA DE HEMRLING  
(EN CASO DE ATRAGANTAMIENTO)**



**APLICACIÓN DE UN TORNIQUETE**

  
Ing. Miguel L. Obispo Fuentes  
INGENIERO DE SUERO  
CIP N° 113991  
ESPECIALISTA EN SEGURIDAD  
Y SALUD EN EL TRABAJO

  
CESAR AUGUSTO  
URBINA VILLALOBOS  
INGENIERO CIVIL  
Reg. CIP N° 84297

  
CONSORCIO CALLIZ  
Ing. José Eugenio Marquina Araujo  
Jefe de Supervisión  
Reg. CIP N° 87295

**AHREN CONTRATISTAS GENERALES S.A.C.**  
  
Ing. Roman F. Cuispe Congacha  
REPRESENTANTE LEGAL

**3.- LIMPIEZA DE BAÑOS PORTATILES:** Se contrató a la EMPRESA PRESTADORA DE SANEAMIENTO "EL TREBOL" para que nos habiliten 2 baños portátiles químicos para el uso del personal de obra y staff, se realiza la limpieza todos los jueves de la semana a cargo de la EPS "EL TREBOL".



**LIMPIEZA DE BAÑO PORTATIL**



**BAÑO DEL PERSONAL ASEADO**



**CESAR AUGUSTO  
URBINA VILLALOBOS  
INGENIERO CIVIL  
Reg. CIP N° 84297**

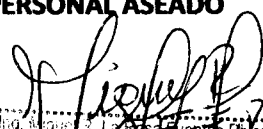

Ing. Roman F. Luispe Canga  
INGENIERO PESQUERO  
CIP N° 113861  
ESPECIALISTA EN SEGURIDAD



CONSORCIO CALLIZ  
Ing. José Eugenio Marquina Araujo  
Jefe de Supervisión  
Reg. CIP N° 87295

**AHREN CONTRATISTAS GENERALES S.A.C.**  
Ing. Roman F. Luispe Canga  
REPRESENTANTE LEGAL

**4.- LIMPIEZA DE OBRA:** Los días sábados se realiza el recojo de los residuos originados por el proceso de remodelación de la obra durante la semana, se trasladan los residuos al botadero asignado por el **MUNICIPIO DE QUILCA**



**RECOGO DE RESIDUOS**



**AREA DE RESIDUOS SOLIDOS LIMPIA**

  
 CONSORCIO GALLIZ  
 Ing. José Eugenio Marquina Arzujo  
 Jefe de Supervisión  
 Reg. CIP N° 87295

  
 CESAR AUGUSTO  
 URBINA VILLALOBOS  
 INGENIERO CIVIL  
 Reg CIP N° 84297

  
 Inocencio PESQUERA  
 INGENIERO PESQUERA  
 ESPECIALIST EN SEGURIDAD

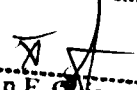
**AHREN CONTRATISTAS GENERALES S.A.C.**  
  
 Ing. Roman F. Guspé Cuzgacha  
 REPRESENTANTE LEGAL

**5.- SEÑALIZACION DE AREAS DE TRABAJO:** En coordinación con el **MAESTRO DE OBRA**, se señala las diversas áreas de trabajo donde se pueda presentar algún **RIESGO** o **PELIGRO** a los trabajadores, para eso se señala el área indicando y mitigando algún suceso negativo hacia el trabajador.

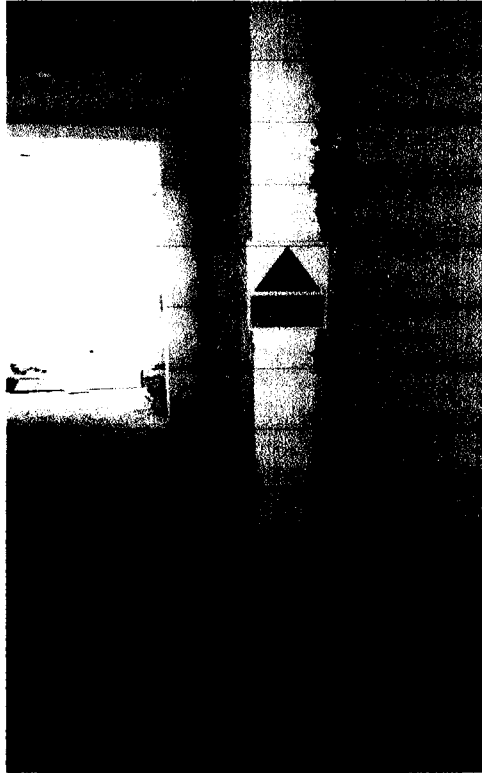

**SEÑALÉTICA DE PRECAUCION**

**6.- TRABAJO EN ALTURA:** Se realizan trabajos en altura, se arman andamios colgantes dependiendo la zona de trabajo



*[Signature]*  
Ing. Miguel Ángel Rosa Flores Ojeda  
INGENIERO PESQUERO  
CIP N° 115671  
ESPECIALISTA EN SEGURIDAD  
Y SALUD EN EL TRABAJO

*[Signature]*  
CONSORCIO CALLIZ  
Ing. Jhse Eugenio Marquina Araujo  
Jefe de Supervisión  
Reg. CIP N° 87295

*[Signature]*  
**CESAR AUGUSTO URBINA VILLALOBOS**  
INGENIERO CIVIL  
Reg CIP N° 84297

**ANDAMIO COLGANTE – TRABAJO DE ALTURA EN EL MAR**  
**(TARRAJEO – PARTE LATERAL)**

**AHREN CONTRATISTAS GENERALES S.A.C.**  
*[Signature]*  
Ing. Roman F. Quispe Congacha  
REPRESENTANTE LEGAL

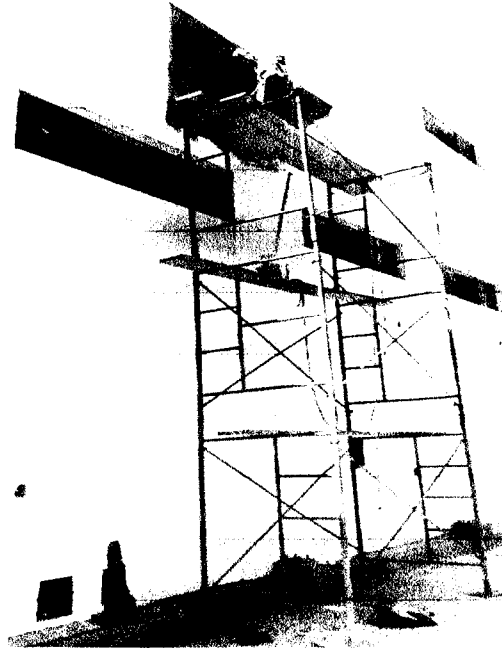

**TRABAJO DE PINTURA**

**7.- PERSONAL EN OBRA:** El personal asignado en el **MES DE ENERO** en obra se distribuye de la siguiente manera:

ITEM	CARGO DEL PERSONAL	CANTIDAD
1.0	INGENIEROS	03
2.0	ADMINISTRATIVO	01
3.0	OPERARIOS	10
4.0	OPERARIO ESTRUCTURA METALICA	05
5.0	OFICIAL	02
6.0	AYUDANTES	06

Haciendo un total de **23** colaboradores, todos afiliados a **SEGUROS LA POSITIVA**, con el **SEGURO COMPLEMENTARIO DE TRABAJO DE RIESGO Y SALUD (SCTR PENSIONES POLIZA: 1677412/SCTR SALUD CONTRATO: 1621755)**, con vigencia hasta el **05/02/2020**.

  
CESAR AUGUSTO  
URBINA VILLALOBOS  
INGENIERO CIVIL  
Reg. CIP N° 84297

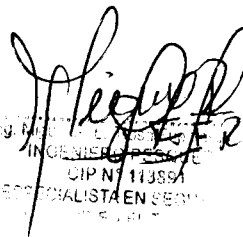
  
ING. ROMAN F. QUISPE CONGACHA  
INGENIERO ESPECIALISTA EN SERVICIOS  
CIP N° 113884

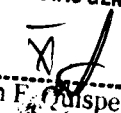
**AHREN CONTRATISTAS GENERALES S.A.C.**  
  
Ing. Roman F. Quispe Congacha  
REPRESENTANTE LEGAL

  
CONSORCIO GALLIZ  
Ing. José Eugenio Marquina Araujo  
Jefe de Supervisión  
Reg. CIP N° 87295

# POLIZA CAR

  
CESAR AUGUSTO  
URBINA VILLALOBOS  
INGENIERO CIVIL  
Reg. CIP N° 84297

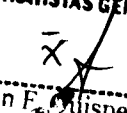
AHREN CONTRATISTAS GENERALES S.A.C.  
  
Ing. Roman F. Galispe Congacha  
REPRESENTANTE LEGAL

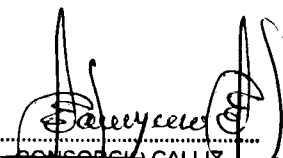
  
CONSORCIO CALLIZ  
Ing. José Eugenio Marquina Araya  
Jefe de Supervisión  
Reg. CIP N° 87295

CAR

**CONDICIONES PARTICULARES**  
**SEGURO DE TODO RIESGO PARA CONTRATISTAS**

<b>PÓLIZA N°</b>	A7002020000563
------------------	----------------

**AVLA Perú Compañía de Seguros S.A.**, identificada con Registro Único de Contribuyentes No. 20600825187, asegura los bienes descritos en el sumario, contra los daños o pérdidas causadas directamente por Todo Riesgo para Contratistas, de acuerdo con las Condiciones Generales impresas y a las Condiciones Particulares y mecanografiadas expresadas en la misma, las cuales forman parte integrante de la Póliza de Seguro aquí concedida.

**I. Datos del Contratante:**

Nombre AHREN CONTRATISTAS GENERALES S.A.C.  
RUC N° 20494637074  
Domicio Legal AV. DEL EJERCITO NRO. 931 URB. SANTA CRUZ  
MIRAFLORES / LIMA / LIMA  
Teléfono contacto 066318879  
Email contacto \_\_\_\_\_

**II. Datos del Asegurado:**

Nombre AHREN CONTRATISTAS GENERALES S.A.C  
RUC N° 20494637074  
Domicilio Legal MZA. A LOTE 3 AV SANTA TERESA AYACUCHO - HUAMANGA -  
AYACUCHO  
AYACUCHO / HUAMANGA / AYACUCHO  
Teléfono 066318879  
Email contacto \_\_\_\_\_

**III. Datos del Corredor (solo si aplica):**

Nombre F&G SAC CORREDORES DE SEGUROS  
RUC N° 20543541690

**IV. Vigencia:**

Del 09/12/2019 a las 12:00 horas hasta el 07/04/2020 a las 12:00 (120) días

  
CESAR AUGUSTO  
URBINA VILLALOBOS  
INGENIERO CIVIL  
Reg CIP N° 84297

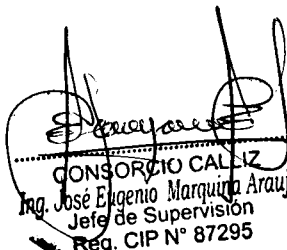
  
CONSORCIO CALLIZ  
Ing. José Eugenio Marquina Araujo  
Jefe de Supervisión  
Reg. CIP N° 87295

AHREN CONTRATISTAS GENERALES S.A.C.  
  
Ing. Roman E. Quispe Congacha  
REPRESENTANTE LEGAL



**V. Primas y Forma de Pago:**

Prima Comercial		14,483.64
Intereses		0.00
IGV		2,607.06
Prima Comercial + Intereses + IGV	S/	<u>17,090.70</u>

Forma de Pago	<u>Según Convenio de Pago</u>
Vencimiento	<u>Según Convenio de Pago</u>
Lugar de Pago	<u>Según Convenio de Pago</u>

**VI. Datos del Riesgo:**

Ubicación del Riesgo DPA QUILCA

CAMANÁ / CAMANÁ / AREQUIPA

Actividad y/o Giro CONSTRUCCIÓN DE OTRAS OBRAS DE INGENIERÍA CIVIL

Materia Asegurada SALDO OBRA DEL MEJORAMIENTO DE LOS SERVICIOS DEL DESEMBARCADERO PESQUERO ARTESANAL DE LA LOCALIDAD DE QUILCA, PROVINCIA DE CAMANA, REGION AREQUIPA, según Memoria Descriptiva y Presupuesto en poder de la compañía.

Cobertura	Sumas Aseguradas	Deducible (1)
"A" BASICA	S/.4,023,232.47	10.00% del monto indemnizable, min. S/.16,500.00
"B" TERREMOTO, TEMBLOR, MAREMOTO	S/.4,023,232.47	20.00% del monto indemnizable, min 2.00% del valor de la obra al momento del siniestro o S/.170,000.00, lo que resulte mayor.
"C" AVENIDA, INUNDACION, LLUVIA	S/.4,023,232.47	10.00% del monto indemnizable, min. S/.66,000.00
"D" MANTENIMIENTO SIMPLE - 2 MESES	S/.4,023,232.47	10.00% del monto indemnizable, min. S/.16,500.00
"E Y F" RESPONSABILIDAD CIVIL INCLUYENDO RC CRUZADA	S/.804,646.49 Límite agregado periodo.	10.00% del monto indemnizable, min. S/.3,250.00 por reclamante
"G" REMOCION DE ESCOMBROS (2)	S/.402,323.25	Aplica el deducible de la cobertura que la activa.
HUELGA, MOTIN, CONMOCION CIVIL, DAÑO MALICIOSO Y TERRORISMO	S/.4,023,232.47 Límite agregado periodo.	10.00% del monto indemnizable, min. S/.33,000.00
VIBRACIONES Y DEBILITAMIENTO DE BASES	S/.402,323.25 Límite agregado periodo.	15.00% del monto indemnizable, min. S/.33,000.00
OTRAS PROPIEDADES ADYACENTES (SUJETO AL ENVÍO DEL LISTADO DE PROPIEDADES ADYACENTES ASEGURADAS POR ESTA COBERTURA)	S/.402,323.25 Límite agregado periodo.	15.00% del monto indemnizable, min. S/.33,000.00

**AHREN CONTRATISTAS GENERALES S.A.C.**  
Ing. Roman F. Luispe Congacha  
REPRESENTANTE LEGAL

CESAR AUGUSTO URBINA VILLOBOS  
INGENIERO CIVIL  
Rég. CIP N° 84297

CONSORCIO CALLIZ  
Ing. José Eugenio Marquina Araujo  
Jefe de Supervisión  
Reg. CIP N° 87295

Cobertura	Sumas Aseguradas	Deducible (1)
GASTOS ADICIONALES POR HORAS EXTRAS, TRABAJO NOCTURNO, TRABAJO EN DIAS FESTIVOS, FLETE EXPRESO	S/.201,161.62	Aplica el deducible de la cobertura que la activa.
FLETE AEREO	S/.201,161.62	Aplica el deducible de la cobertura que la activa.

(1) Deducibles para toda y cada pérdida.

(2) La presente cobertura se activará únicamente si el monto del siniestro, correspondiente al daño material, excede a su respectivo deducible

**VIII. Endosos:**

N°	CÓDIGO	CLÁUSULA
01	100000	Condiciones Generales de Contratación
02	100380	Cláusula de exclusión del Instituto de Ataque Cibernético.
03	210000	Condiciones Generales CAR.
04	210001	Cláusula de cobertura de pérdidas o daños causados por huelga, motín y conmoción civil.
05	210002	Cláusula de cobertura de responsabilidad civil cruzada (cross liability).
06	210005	Cláusula de condiciones relativas al cronograma de avance de construcción y o montaje.
07	210006	Cláusula de cobertura para gastos adicionales por horas extras, trabajo nocturno, trabajo en días feriados y flete expreso.
08	210007	Cláusula de gastos adicionales para flete aéreo.
09	210008	Cláusula de obligaciones relativas a obras sitas en zonas sísmicas.
10	210110	Cláusula de condiciones relativas a medidas de seguridad en caso de precipitación, creciente impetuosa de ríos, arroyos e inundación
11	210112	Cláusula de condiciones especiales para equipos extintores de incendios y protección de incendios en sitios de obras.
12	211001	Cláusula para cubrir pérdidas físicas o daños materiales causados directamente por terrorismo
13	210102	Cláusula de condiciones relativas a cables subterráneos, tuberías y demás instalaciones subterráneas. Deducible: 20% del monto indemnizable, min. S/3,250.00
14	210119	Cláusula de cobertura de obras civiles existentes y propiedad adyacente
15	210120	Cláusula de cobertura de la vibración, eliminación o del debilitamiento de elementos portantes
16	210117	Cláusula de condiciones para la cobertura del tendido de tuberías de agua y desagüe
17	210121	Condiciones especiales para cimentación por pilotaje y tablestacados para fosas de obras

**IX. Condiciones Especiales:**

El Cuestionario y Solicitud ó Memoria Descriptiva, Estudio de Suelos y Cálculo Estructural, así como el Cronograma de avance de obra, forman parte integrante de la presente póliza.

CESÁR AUGUSTO  
 URBINA VILLALOBOS  
 INGENIERO CIVIL  
 Reg CIP N° 84297

Ing. José Eugenio Marquina Arzujo  
 Jefe de Supervisión  
 Reg. CIP N° 87295

AVREN CONTRATISTAS GENERALES S.A.C.  
 Ing. Roman F. Quispe Congacha  
 REPRESENTANTE LEGAL

- El presente seguro excluye hurto simple y/o desaparición misteriosa responsabilidad civil patronal, accidentes de trabajo, responsabilidad civil consecuencial, contaminación y/o polución del medio ambiente, mantenimiento amplio, riesgo de fabricante, Pruebas para Maquinaria, Equipos y Partes Usadas; Transporte Nacional e Internacional.
- No se cubren los gastos incurridos por las actividades necesarias para restituir el nivel freático en las zonas aledañas al proyecto de construcción, tampoco se cubren los gastos para estabilizar el terreno y/o aumentar el factor de seguridad del proyecto, por situaciones no contempladas en el estudio de suelos.
- El Asegurado se compromete a colocar y mantener avisos adecuados y señales muy visibles advirtiendo sobre la ejecución de las obras, en cantidad suficiente y en todos los lugares que se requieran. Estos avisos y señales deberán ser luminosos durante la noche. Al finalizar los trabajos de la obra los avisos y señales deberán ser retirados.
- El Asegurado deberá levantar un "ACTA DE COLINDANTES" correspondientes antes del inicio de los trabajos de obra. El "ACTA DE COLINDANTES", es el documento que describe el estado de cada uno de los colindantes de la periferia o vecindad directa (límites del predio donde se ejecutará la obra); es el documento que describe el estado de cada uno de los colindantes antes del inicio de la obra, validado con los propietarios de dicha vecindad; para que en caso ocurra alguna afectación a dichos terceros se pueda establecer de manera objetiva/clara cuales fueron los daños por los trabajos ejecutados. Este documento deberá ser recepcionado con cargo firmado por el o los propietarios de dichas edificaciones. El constructor guardará copia del mismo en caso se requiera su revisión. (De preferencia sustentar con fotos)
- Quedan excluidos daños causados por deficiente compactación y/o estabilización del terreno o por la falta de las mismas, asimismo, quedan excluidos daños causados por asentamientos previsibles del terreno (se disponga o no de estudio geotécnico previo) según el sub suelo, los materiales y los métodos de construcción empleados.
- Para efectos indemnizatorios, en caso de riesgos catastróficos, se considerará bajo una misma ocurrencia sólo aquellos eventos o daños comprobadamente relacionados entre sí y que ocurran dentro de un mismo periodo consecutivo de 72 horas.
- Para efectos de esta póliza, se entiende como inmuebles a los edificios que los conforman, comprendiendo toda la construcción, estructura, cimientos y obra civil en general, incluyendo mejoras e instalaciones de agua, desagüe, electricidad, tanques aéreos y subterráneos, sanitarios, puertas, ventanas, rejas, cortinas metálicas, y en general todas las instalaciones fijas y permanentes que forman parte del inmueble en construcción.
- Queda convenido que la cobertura de la póliza CAR de cada proyecto, se sujeta a que el contratista cuente con todos los permisos, licencias y autorizaciones emitidas por las entidades gubernamentales, y/o regionales y/o municipales correspondientes.
- En todo sector perimétrico donde se haya efectuado excavación por debajo del nivel de cimentación de las edificaciones colindantes, se deberá desarrollar un sistema de sostenimiento de forma inmediata (por ejemplo: calzaduras ó muro pantalla)
- No se cubren trabajos con uso de explosivos ni la Responsabilidad Civil (RC) por los daños causados a terceros por su uso, a no ser que haya sido aceptado por la Aseguradora.
- La responsabilidad máxima de la compañía equivale al Valor Declarado, incluyendo los sub-límites que puedan activarse en caso de siniestro y los gastos de ajuste.
- En caso el Asegurado y/o Contratante no cumpla con las garantías y/o subjetividades contempladas en la presente póliza, el Asegurado perderá todo el derecho a indemnización.
- No se cubrirán daños o pérdidas de bienes que sean reconocidos como Patrimonio Cultural y/o Histórico de la Nación y/o de la Humanidad o colinde con algunos bienes anteriores, aun cuando estos hayan sido a causa de la ejecución de los trabajos de obra.

  
**CÉSAR AUGUSTO**  
**URBINA VILLALOBOS**  
 INGENIERO CIVIL  
 Reg CIP N° 84297

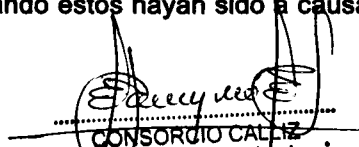
  
 CONSORCIO CALLEZ  
 Ing. José Eugenio Marquina Araujo  
 Jefe de Supervisión  
 Reg. CIP N° 87295

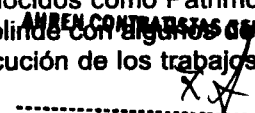
  
 AVREN CONTRATISTAS GENERALES S.A.C.  
 Ing. Roman F. Alspe Congacha  
 REPRESENTANTE LEGAL

- El asegurado deberá cumplir con las "Guías de Buenas Prácticas de Ingeniería", las mismas que consideran: (1) señalización, (2) corte de servicios públicos; y en caso aplique dependiendo del tipo de obra: (3) desvío de tráfico, (4) relación de la obra con la comunidad, (5) movimientos de tierra, (6) disposición de material sobrante, (7) apertura de zanjas, instalación de tuberías y accesorios, (8) implementación de obras de protección geotécnica, (9) limpieza final de la obra y (10) restablecimiento de bienes afectados.
- En la presente póliza, la cobertura de "Robo y/o Asalto" se define como el evento, ocasionado por terceras personas que no tienen ningún vínculo con el Asegurado, en que ocurre un robo con violencia y/o fractura y/o escalamiento del predio asegurado y/o Asalto y/o alguna combinación de los anteriores.
- Se deja indicado que las coberturas de "Responsabilidad Civil", "Vibraciones y Debilitamiento de Bases" y "Otras Propiedades Adyacentes" entrarán en vigencia a partir de la fecha de emisión de la póliza.

**X. Cláusula de Garantía:**

Queda convenido bajo pena para el ASEGURADO de perder todo derecho a indemnización procedente de la presente Póliza, que este seguro se formaliza en virtud a lo siguiente:

- Cumplimiento de la Norma E. 030 Diseño Sismorresistente (RNE, 2006)
- Cumplimiento de la Norma E. 050 Suelos y Cimentaciones (RNE, 2006)
- Cumplimiento de la Norma G. 050 Seguridad durante la Construcción (RNE, 2006)
- Ejecución / Supervisión de la obra por Ingeniero Civil Colegiado con experiencia en obras similares (mínimo 3 años)

  
CESAR AUGUSTO  
URBINA VILLALOBOS  
INGENIERO CIVIL  
Reg CIP N° 84297

AHREN CONTRATISTAS GENERALES S.A.C.  
  
Ing. Roman F. Paispe Congacha  
REPRESENTANTE LEGAL

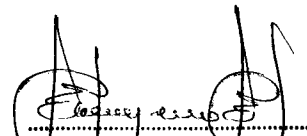
  
CONSORCIO GALLIZ  
Ing. José Eugenio Marquina Araujo  
Jefe de Supervisión  
Reg. CIP N° 87295

**XI. Declaración de Conocimiento:**

Las Condiciones Generales de Contratación de Riesgos Generales, las Condiciones Generales del Seguro de Todo Riesgo para Contratistas (CAR), las presentes Condiciones Particulares, las Cláusulas Adicionales, las Condiciones Especiales, los Endosos y Anexos que se adhieran a esta Póliza, forman parte integrante del Contrato de Seguro. Se deja constancia que los documentos antes listados han estado a disposición del Contratante y/o Asegurado.

El Contrato de Seguro se celebra bajo el ámbito de la Ley del Contrato de Seguro - Ley No. 29946 y sus normas reglamentarias, a las cuales las partes se someten con carácter imperativo.

Los medios de comunicación entre las partes son los indicados en la solicitud de seguro.

Emitida en Lima, el 20 de Enero de 2020.



\_\_\_\_\_  
**COMPañIA**

\_\_\_\_\_  
**CONTRATANTE y/o ASEGURADO**

**Datos del CONTRATANTE y/o ASEGURADO**

Nombre	AHREN CONTRATISTAS GENERALES S.A.C.		
RUC N°	20494637074		
Domicilio Legal	AV. DEL EJERCITO NRO. 931 URB. SANTA CRUZ		
Funcionario 1	ROMAN FORTUNATO QUISPE	DNI / CE	80039584
Funcionario 2		DNI / CE	
Partida		Teléfono	066318879
Corredor	F&G SAC CORREDORES DE SEGUROS		

  
**CESAR AUGUSTO URBINA VILLALOBOS**  
INGENIERO CIVIL  
Reg. CIP N° 84297

**AHREN CONTRATISTAS GENERALES S.A.C.**  
  
Ing. Roman Fortunato Quispe Congacha  
REPRESENTANTE LEGAL

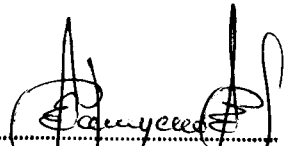
  
**CONSORCIO CALIZ**  
Ing. José Eugenio Marquina Araujo  
Jefe de Supervisión  
Reg. CIP N° 87295

## RESUMEN

### SEGURO DE TODO RIESGO PARA CONTRATISTAS

#### I. INFORMACIÓN GENERAL

##### 1. Compañía de Seguros:

AVLA Perú Compañía de Seguros S.A. ("AVLA Perú Seguros" o "Compañía")  
Registro Único de Contribuyentes No. 20600825187  
Dirección: Calle Las Begonias 415, Edificio Torre Begonias, Piso 3 – San Isidro

Página Web: [www.avla.com](http://www.avla.com)  
Central Telefónica: (01) 7154400

##### 2. Denominación del Producto

Seguro de Todo Riesgo para Contratistas (CAR).

##### 3. Forma y lugar de pago de la prima:

Mediante afiliación a débito automático ya sea con tarjeta de débito o con tarjeta de crédito, o mediante pago directo en las oficinas de AVLA Perú Seguros. Los detalles de la forma de pago se encuentran en el convenio de pago.

##### 4. Medio y plazo establecidos para el aviso del siniestro:

El Contratante y/o Asegurado deberá comunicar en el más breve plazo el siniestro a AVLA Perú Seguros llamando a la Central Telefónica (01) 7154400.

##### 5. Lugar autorizado para solicitar la cobertura del seguro:

El Contratante y/o Asegurado podrá llamar a la Central Telefónica (01) 7154400 o personalmente en las oficinas de AVLA Perú Seguros.

##### 6. Atención de reclamos:

En caso de reclamos el Contratante y/o Asegurado podrá llamar a la Central Telefónica (01) 7154400 o ingresar a la página web: [www.avla.com](http://www.avla.com). Asimismo, puede acercarse personalmente a las oficinas de AVLA Perú Seguros.

##### 7. Instancias para presentar reclamos y/o denuncias:

###### Defensoría del Asegurado:

En tanto el monto del siniestro no supere los US\$ 50,000.00.  
Dirección: Calle Amador Merino Reyna No. 307, Piso 9, San Isidro, Lima - Perú.  
Telefax: (01) 446-9158.  
Página Web: [www.defaseg.com.pe](http://www.defaseg.com.pe).

###### Superintendencia de Banca, Seguros y Administradoras Privadas de Fondos de Pensiones:

Plataforma de Atención al Usuario.  
Dirección: Jr. Junín No. 270, Cercado, Lima - Perú.  
Teléfono: (01) 630 9005.  
Página Web: [www.sbs.gob.pe](http://www.sbs.gob.pe).

###### Instituto Nacional de Defensa de la Competencia y de la Protección de la Propiedad Intelectual:

Dirección: Calle de la Prosa No. 104, San Borja, Lima - Perú.  
Teléfono: (511) 224 7777.  
Página Web: [www.indecopi.gob.pe](http://www.indecopi.gob.pe).

  
CESAR AUGUSTO  
URBINA VILLALOBOS  
INGENIERO CIVIL  
Reg. CIP N° 84297

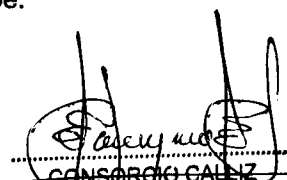
  
CONSORCIO CALZ  
Ing. José Eusebio Marquina Araujo  
Jefe de Supervisión  
Reg. CIP N° 87295

AHREN CONTRATISTAS GENERALES S.A.C.

  
Ing. Roman F. Quispe Congacha  
REPRESENTANTE LEGAL

**8. Cargas:**

El presente seguro presenta obligaciones que debe cumplir el Asegurado, cuyo incumplimiento podría afectar el pago de la indemnización a las que se tendría derecho, las mismas que están indicadas en el artículo 9: "Cargas y Obligaciones del Asegurado" de las Condiciones Generales de Contratación de Riesgos Generales.

**9. Agravación del riesgo:**

Dentro de la vigencia del contrato del seguro, el Asegurado se encuentra obligado a informar las variaciones que se produzcan o puedan presumiblemente producirse en el estado del riesgo, de acuerdo al artículo 10: "Agravación del Riesgo" de las Condiciones Generales de Contratación de Riesgos Generales.

**II. INFORMACIÓN DE LA PÓLIZA DE SEGURO**

**1. Principales riesgos cubiertos**

Cubre contra las pérdidas físicas o daños materiales que le ocurran durante la vigencia de la Póliza, siempre y cuando dichas pérdidas físicas o daños materiales sucedan en forma accidental, súbita e imprevista como consecuencia de cualquier causa, excepto las causas excluidas por la Póliza y/o las que pudiesen ser amparadas con la contratación de las coberturas de riesgos opcionales descritas en el artículo 2° "Riesgos de Contratación Opcional" de las Condiciones Generales del Seguro de Todo Riesgo para Contratistas, y hagan necesaria la reparación o reposición de dichos bienes dañados o perdidos.

Las demás coberturas se encuentran señaladas en el artículo 3° "Coberturas Opcionales" de las Condiciones Generales del Seguro de Todo Riesgo para Contratistas.

**2. Principales exclusiones**

Las principales exclusiones que tiene el seguro son actos dolosos o fraudulentos, culpa inexcusable o negligencia grave, reacción nuclear, radiación nuclear y contaminación radioactiva

Las demás exclusiones se encuentran señaladas en el artículo 8° "Exclusiones" de las Condiciones Generales del Seguro de Todo Riesgo para Contratistas.

**3. Resolución sin expresión de causa**

El contrato de seguro podrá resolverse por decisión unilateral y sin expresión de causa por cualquiera de las partes, sin más requisito que una comunicación enviada por cualquiera de los mecanismos de comunicación acordados, con una anticipación no menor a treinta (30) días calendarios. En caso de contratación por mecanismos de comercialización a distancia, el Contratante y/o Asegurado podrá comunicar su decisión de resolver el contrato mediante la misma forma utilizada para la contratación del seguro.

Lo indicado así como las demás causales de resolución del contrato se encuentran señaladas en el artículo 10° "Resolución del Contrato de Seguro" de las Condiciones Generales de Contratación de Riesgos Generales.

**4. Modificaciones del contrato durante la vigencia del seguro**

De acuerdo a lo establecido en el artículo 30 de la Ley del Contrato de Seguro, Ley No 29946, durante la vigencia del contrato AVLA Perú Seguros no puede modificar los términos contractuales pactados sin la aprobación previa y por escrito del Contratante y/o Asegurado, quien tiene derecho a analizar la propuesta y tomar una decisión en el plazo de treinta (30) días desde que la misma le fue comunicada. La falta de aceptación de los nuevos términos no genera la resolución del contrato, en cuyo caso se deberán respetar los términos en los que el contrato fue acordado.

**5. Procedimiento para la solicitud de cobertura en caso de un siniestro**

Sírvase revisar el artículo 9: "Cargas y Obligaciones del Asegurado" de las Condiciones Generales de Contratación de Riesgos Generales y el artículo 11 "Cargas y Obligaciones del Asegurado" de las Condiciones Generales del Seguro de Todo Riesgo para Contratistas.

CESAR AUGUSTO  
URBINA VILLALOBOS  
INGENIERO CIVIL  
Reg CIP N° 84297

Ing. José Eugenio Marquina Araujo  
Jefe de Supervisión  
Reg. CIP N° 87295

Ing. Roman F. Cuzpe Congacha  
Ing. Roman F. Cuzpe Congacha  
ABRIL CONTRATISTAS CONTRATACIÓN DE SEGUROS S.A.C.  
PANTE LEGAL

100000

## CONDICIONES GENERALES DE CONTRATACIÓN DE RIESGOS GENERALES

### ÍNDICE

#### INTRODUCCIÓN

1. Objeto del Contrato de Seguro
2. Declaraciones
3. Prelación de Condiciones y Cláusulas
4. Inicio y Término de la Vigencia
5. Solicitud de Modificación de la Póliza formulada por el Contratante, y/o Asegurado y/o Corredor; Observación de diferencias entre la propuesta u oferta y la Póliza; Cambio de condiciones contractuales durante la vigencia de la Póliza; Derecho de Arrepentimiento.
6. Pago de la Prima; Suspensión de la Cobertura; Rehabilitación de la Cobertura; Resolución de la Póliza de Seguro por Incumplimiento de Pago de la Prima
7. Nulidad del Contrato de Seguro
8. Resolución del Contrato de Seguro
9. Cargas y Obligaciones del Asegurado
10. Agravación del Riesgo
11. Pluralidad de Seguros
12. Liquidación y pago de Siniestros
13. Reducción y Restitución de la Suma Asegurada
14. Seguro Insuficiente (Infraseguro) y Sobreseguro
15. Deducibles
16. Reclamación Fraudulenta
17. Subrogación y Salvamento
18. Transferencia de Propiedad, Posesión o Explotación del Bien Asegurado
19. Transferencia de los Derechos de Indemnización
20. Renovación
21. Moneda
22. Territorialidad
23. Tributos
24. Mecanismo de Solución de Controversias
25. Defensoría del Asegurado
26. Coaseguro
27. Prescripción
28. Domicilio, Validez, Avisos y Comunicaciones
29. Quejas y Reclamos
30. Definiciones



**CESAR AUGUSTO  
URBINA VILLALOBOS**  
INGENIERO CIVIL  
Reg. CIP N° 84297

**ANREN CONTRATISTAS GENERALES S.A.C.**

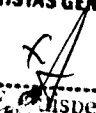

Ing. Roman F. Inspe Congacha  
REPRESENTANTE LEGAL

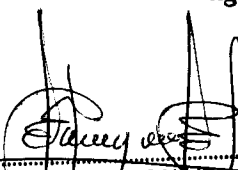

**CONSORCIO CALSIZ**  
Ing. Jose Eugenio Marquina Araujo  
Jefe de Supervisión  
Reg. CIP N° 87295





**INTRODUCCIÓN**

De conformidad con las declaraciones contenidas en la Solicitud de Seguro o en la comunicación suscrita por el CONTRATANTE y/o ASEGURADO, y presentada por ellos o por su Corredor de Seguros a AVLA Perú Compañía de Seguros S.A. (en adelante, COMPAÑIA), la cual se adhiere y forma parte integrante de este Contrato de Seguro, y cuya veracidad constituye causa determinante para su celebración; y, asimismo, de acuerdo a lo estipulado tanto en las presentes CONDICIONES GENERALES DE CONTRATACIÓN, así como en las Condiciones Generales del Riesgo contratado, Cláusulas Adicionales, Condiciones Particulares, Condiciones Especiales y en los Endosos y Anexos que se adhieran a esta Póliza; la COMPAÑIA conviene en amparar al ASEGURADO contra los riesgos expresamente contemplados en la Póliza en los términos y condiciones siguientes:

**ARTÍCULO N° 1**

**OBJETO DEL CONTRATO DE SEGURO**

En virtud del presente Contrato de Seguro, el ASEGURADO y/o CONTRATANTE se obliga al pago de la Prima convenida y la COMPAÑIA a indemnizar al ASEGURADO o BENEFICIARIO(S) de acuerdo con las condiciones de la Póliza.

El Contrato de Seguro cubre cualquier riesgo siempre que, al tiempo de su celebración, exista un interés asegurable actual o contingente.

Salvo pacto expreso en contrario o por disposición expresa de la Ley, las obligaciones de la COMPAÑIA están limitadas al valor nominal de la Suma Asegurada en la moneda contratada (o su equivalente en moneda nacional) y a las estipulaciones contenidas en la Póliza.

**ARTÍCULO N° 2**

**DECLARACIONES**

La presente Póliza se emite en base a las declaraciones efectuadas por el ASEGURADO y/o CONTRATANTE en la Solicitud del Seguro y/o en comunicaciones escritas con su correspondiente constancia de recepción por parte de la COMPAÑIA, y cualquier declaración adicional efectuada por cualquiera de ellos durante el proceso de apreciación del riesgo por parte de la COMPAÑIA.

El ASEGURADO y/o CONTRATANTE están obligados a declarar, así como el Corredor de Seguros a informar, a la COMPAÑIA, antes de la celebración de este Contrato de Seguro, todos los hechos o circunstancias que puedan influir en la apreciación o evaluación de la COMPAÑIA para la aceptación o rechazo del riesgo, así como para la fijación de la Prima.

El ASEGURADO y/o CONTRATANTE declara que, antes de suscribir la Póliza, ha tomado conocimiento directo de todas las Condiciones Generales del (de los) Riesgo(s), incluyendo estas Condiciones Generales de Contratación, así como de todas las Cláusulas Adicionales, Condiciones Particulares y Condiciones Especiales, a cuyas estipulaciones conviene que quede sometido el presente Contrato de Seguro, conforme a la Ley aplicable.

La Póliza y sus eventuales endosos, debidamente firmados, son los únicos documentos válidos para fijar los derechos y obligaciones de las partes.

Asimismo, el ASEGURADO y/o CONTRATANTE declara conocer que es su prerrogativa la designación de un Corredor de Seguros, el cual se encuentra facultado para realizar, en su nombre, todos los actos administrativos de representación, mas no de disposición, vinculados a sus intereses en la Póliza. Las comunicaciones cursadas entre el Corredor de Seguros y la COMPAÑIA surten todos sus efectos con relación al ASEGURADO, con las limitaciones previstas en la Ley vigente.

Es obligación del Corredor de Seguros comunicar de inmediato, y por escrito, al CONTRATANTE y/o ASEGURADO el rechazo o las modificaciones de cobertura del riesgo propuesto que le haya

AHREN CONTRATISTAS GENERALES S.A.C.

Ing. Roman F. Quispe Orta  
REPRESENTANTE LEGAL

*Cesar Augusto Urbina Villalobos*  
CESAR AUGUSTO  
URBINA VILLALOBOS  
INGENIERO CIVIL  
Reg CIP N° 84297

*Ing. José Eugenio Marquina Araujo*  
CONSORCIO GALIZ  
Ing. José Eugenio Marquina Araujo  
Jefe de Supervisión  
Reg. CIP N° 87295

informado la COMPAÑÍA, así como entregar al CONTRATANTE la Póliza dentro de los diez (10) Días siguientes a su fecha de recepción, verificando previamente que esta se encuentre conforme con lo solicitado, debiendo devolver a la COMPAÑÍA la copia de la Póliza debidamente firmada por el CONTRATANTE o ASEGURADO.

### ARTÍCULO N° 3

#### PRELACIÓN DE CONDICIONES Y CLÁUSULAS

En caso de producirse discrepancias entre las condiciones de esta Póliza, queda convenido que, en orden descendente de jerarquía, las Condiciones Especiales prevalecen sobre las Condiciones Particulares; estas últimas, sobre las Cláusulas Adicionales; estas últimas, sobre las Condiciones Generales del Riesgo contratado; y estas últimas, sobre las Condiciones Generales de Contratación.

Las cláusulas manuscritas o mecanografiadas predominan sobre las impresas. El término "mecanografiadas" incluye a las impresas mediante el uso de computadoras, cualquiera que fuese la calidad de la impresión. Para que las cláusulas manuscritas sean consideradas como válidas, deben contar con la firma y sello de quien las redactó y la fecha en que se produjo tal redacción.

### ARTÍCULO N° 4

#### INICIO Y TÉRMINO DE LA VIGENCIA

Con el consentimiento del CONTRATANTE y de la COMPAÑÍA, el Contrato de Seguro queda celebrado, incluso en el caso de que no se haya emitido la Póliza ni efectuado el pago de la Prima.

La presente Póliza inicia su vigencia y termina a las doce (12) horas de las fechas señaladas en la Póliza, Certificado de Seguro o Cobertura Provisional, sujeta a la aceptación de la Solicitud de Seguro por parte de la COMPAÑÍA, salvo que se haya pactado una hora distinta, la misma que constará expresamente en la Póliza, Certificado de Seguro o Cobertura Provisional, según corresponda.

Se asume que la duración del Contrato de Seguro es de un (1) año calendario, excepto cuando se pacte expresamente un plazo distinto.

### ARTÍCULO N° 5

**SOLICITUD DE MODIFICACIÓN DE LA PÓLIZA; OBSERVACIÓN A LA PÓLIZA; EMISIÓN DE LA PÓLIZA; CAMBIO DE CONDICIONES CONTRACTUALES DURANTE LA VIGENCIA DE LA PÓLIZA; DERECHO DE ARREPENTIMIENTO**

#### **A. SOLICITUD DE MODIFICACIÓN DE LA PÓLIZA FORMULADA POR EL CONTRATANTE Y/O ASEGURADO Y/O CORREDOR**

El ASEGURADO y/o CONTRATANTE y/o Corredor de Seguros pueden solicitar -por escrito- la modificación de la Póliza, dentro de los quince (15) días posteriores a su recepción por el ASEGURADO y/o CONTRATANTE o su Corredor de Seguros.

Transcurrido el plazo antes indicado, sin que medie observación, se tendrá por aceptada la Póliza emitida.

La solicitud de modificación, a la que se refiere el primer párrafo del presente artículo, obliga a la COMPAÑÍA, sólo desde el momento en que ésta comunica al ASEGURADO y/o CONTRATANTE o su Corredor de Seguros, su decisión de aceptar las modificaciones solicitadas. En caso de que la COMPAÑÍA no responda la solicitud de modificación en el plazo de diez (10) días de haberla recibido, se entenderá que la COMPAÑÍA ha rechazado lo solicitado por el ASEGURADO y/o CONTRATANTE, en cuyo caso el CONTRATANTE tendrá el derecho de resolver el Contrato de Seguro.

Es obligación del Corredor de Seguros comunicar de inmediato, y por escrito, al CONTRATANTE y/o

CESAR AUGUSTO  
URBINA VILLALOBOS  
INGENIERO CIVIL  
Reg CIP N° 84297

Ing. José Eugenio Marguina Araujo  
Jefe de Supervisión  
Reg. CIP N° 87295

ASEGURADO el rechazo o las modificaciones de cobertura del riesgo propuesto que le haya informado la COMPAÑÍA, así como entregar al CONTRATANTE la Póliza dentro de los diez (10) días siguientes a su fecha de recepción, verificando previamente que ésta se encuentre conforme con lo solicitado, debiendo devolver a la COMPAÑÍA la copia de la Póliza debidamente firmada por el CONTRATANTE o ASEGURADO.

**B. OBSERVACIÓN DE DIFERENCIAS ENTRE LA PROPUESTA U OFERTA Y LA PÓLIZA EMITIDA**

Cuando el texto de la Póliza emitida difiera del contenido de la propuesta y/u oferta, la diferencia se considera tácitamente aceptada por el CONTRATANTE si éste no reclama dentro de los treinta (30) días siguientes de recibida la Póliza.

No obstante, la aceptación indicada en el párrafo precedente se presume solo cuando la COMPAÑÍA haya advertido al CONTRATANTE, en forma detallada y mediante documento adicional y distinto a la Póliza, que existen esas diferencias y que dispone de treinta (30) días para rechazarlas. Si la referida advertencia es omitida por la COMPAÑÍA, se considerarán las diferencias como no escritas, excepto cuando estas sean favorables para el ASEGURADO.

Para producir efectos antes de los treinta (30) días, la aceptación de las diferencias, por parte del CONTRATANTE, deberá ser expresa.

Cuando existan diferencias entre los términos y condiciones de seguro ofrecidas mediante sistemas de publicidad y el contenido de la Póliza, relativas al mismo seguro, prevalecen las condiciones más favorables para el ASEGURADO.

**C. CAMBIO DE CONDICIONES CONTRACTUALES DURANTE LA VIGENCIA DE LA PÓLIZA DE SEGURO**

La COMPAÑÍA no puede modificar los términos y condiciones de la Póliza pactados sin la aprobación previa y por escrito del CONTRATANTE, quien tiene derecho a analizar la propuesta y tomar una decisión en el plazo de treinta (30) días desde que la misma le fue comunicada por la COMPAÑÍA. La falta de aceptación de los nuevos términos, por parte del CONTRATANTE, no genera la resolución del Contrato de Seguro y tampoco su modificación, manteniéndose los términos y condiciones en los que el Contrato de Seguro fue acordado.

**D. DERECHO DE ARREPENTIMIENTO**

Cuando la oferta de la presente Póliza se haya efectuado por Comercializadores o a través de Sistemas de Comercialización a Distancia, el CONTRATANTE y/o ASEGURADO tiene Derecho de Arrepentirse de la contratación de la presente Póliza. Para esto, el CONTRATANTE y/o ASEGURADO puede resolver el Contrato de Seguro, sin expresión de causa ni penalidad alguna, dentro de los quince (15) días siguientes a la fecha en que el CONTRATANTE y/o ASEGURADO haya recibido la Póliza de Seguro o una nota de Cobertura Provisional, y siempre que no haya hecho uso de las coberturas contenidas en la misma. En caso que el CONTRATANTE y/o ASEGURADO ejerza su Derecho de Arrepentimiento luego de pagada la prima o parte de la misma, la COMPAÑÍA procederá a la devolución total del importe pagado.

Para estos fines, EL CONTRATANTE y/o EL ASEGURADO deberá presentar una comunicación escrita, junto con la copia del documento de identidad, dentro del plazo señalado en el párrafo precedente, en alguna de las plataformas de Atención al Cliente, cuyas direcciones se encuentran en el resumen de la presente Póliza o en el certificado de seguro según corresponda.

**ARTÍCULO N° 6**

**PAGO DE LA PRIMA; SUSPENSIÓN DE LA COBERTURA; REHABILITACIÓN DE LA COBERTURA; RESOLUCIÓN DE LA PÓLIZA DE SEGURO POR INCUMPLIMIENTO DE PAGO DE LA PRIMA**

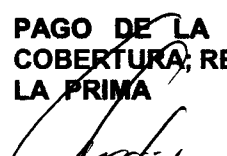
  
CESAR AUGUSTO  
URBINA VILLALOBOS  
INGENIERO CIVIL  
Reg CIP N° 84297

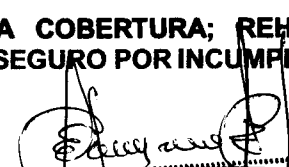
  
CONSORCIO CALLIE  
Ing. José Eugenio Marquina Araujo  
Jefe de Supervisión  
Reg. CIP N° 87295

De conformidad con las normas legales vigentes referentes al pago de Primas de los Contratos de Seguros, la Prima del seguro tiene el objeto de garantizar el cumplimiento de las obligaciones con el ASEGURADO derivadas de las coberturas contenidas en la Póliza.

La presente Póliza se emite bajo las siguientes reglas:

**I. PAGO DE LA PRIMA**

- A. La Prima es debida por el CONTRATANTE a la COMPAÑIA desde la celebración del Contrato de Seguro o desde el inicio de vigencia de la Póliza; lo que ocurra primero. En caso de Siniestro, son solidariamente responsables del pago de la Prima pendiente, además del CONTRATANTE, el ASEGURADO y el BENEFICIARIO.
- B. En los Contratos de Seguro en los cuales se otorgue Cobertura Provisional, la Prima no podrá ser inferior a la proporción correspondiente a los treinta (30) días de cobertura provisional calculada a prorrata sobre la Prima anual pactada.
- C. Si las partes convinieran el pago de la Prima en forma fraccionada, la COMPAÑIA tendrá derecho a percibir un interés (TCEA). En caso de fraccionamiento de Primas, dentro de los primeros treinta (30) días de vigencia de la Póliza el CONTRATANTE deberá efectuar un pago inicial que no podrá ser inferior a la proporción correspondiente a treinta (30) días de cobertura calculados a prorrata sobre la Prima pactada. Las otras cuotas se pagarán de conformidad con las facilidades otorgadas por la COMPAÑIA en el Convenio de Pago.
- D. El pago de Primas, mediante la entrega de Títulos Valores, se entenderá efectuado cuando se haga efectivo el íntegro del monto consignado en dichos Títulos Valores dentro del plazo convenido.
- E. Los Corredores de Seguros están prohibidos de cobrar Primas por cuenta de la COMPAÑIA.
- F. Con previo acuerdo, que constará mediante Endoso que formará parte de la Póliza, la COMPAÑIA puede modificar el calendario de pagos originalmente pactado en el Convenio de Pago, siempre que el plazo máximo de cancelación del total de la Prima sea anterior al vencimiento de la Póliza, salvo que se haya pactado el diferimiento del pago de la última cuota; en este último caso, el plazo para el pago de la misma no podrá exceder de treinta (30) días siguientes a la fecha de fin de vigencia.
- G. La COMPAÑIA puede compensar las Primas pendientes de pago a cargo del CONTRATANTE y/o ASEGURADO, contra la indemnización debida al ASEGURADO o BENEFICIARIO en caso de un Siniestro que afecte a la misma Póliza.
- H. En caso de un Siniestro Total, que deba ser indemnizado en virtud de la presente Póliza, la Prima se entenderá totalmente devengada, debiendo la COMPAÑIA imputarla al pago de la indemnización correspondiente.
- I. En caso de que la vigencia de esta Póliza sea plurianual, la Prima se considerará totalmente devengada solo por el período de vigencia en el que ocurre el Siniestro.

**II. SUSPENSIÓN DE LA COBERTURA POR INCUMPLIMIENTO DE PAGO DE PRIMA**

El incumplimiento de pago, señalado en el Convenio de Pago, origina la suspensión de la cobertura otorgada por esta Póliza una vez que hayan transcurrido treinta (30) días desde la fecha de vencimiento de la obligación, siempre y cuando no se haya convenido un plazo adicional para el pago.

La suspensión de cobertura se producirá si, dentro del plazo de treinta (30) días antes indicado, la COMPAÑIA comunica al CONTRATANTE que se producirá la suspensión de la cobertura como consecuencia del incumplimiento del pago de la Prima. Asimismo, indicará el plazo del que se dispone para pagar la Prima antes de que se produzca la suspensión de la cobertura.

Cuando se haya pagado parte de la Prima, se mantendrá la cobertura hasta la fecha en que dicha Prima, calculada proporcionalmente a prorrata, efectivamente alcance para cubrir el riesgo.

Para establecer la cantidad de Días de cobertura efectiva y, por lo tanto, la fecha de inicio

  
CESAR AUGUSTO  
URBINA VILLALOBOS  
INGENIERO CIVIL  
Reg CIP N° 84297

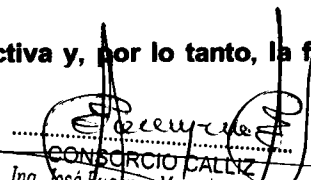
  
CONSORCIO CALLZ  
Ing. José Eugenio Marquina Azaña  
Jefe de Supervisión  
Reg. CIP N° 87295

AREN CONTRATISTAS GENERALES S.A.S.  
Ing. Roman F. Alispe Congacha  
REPRESENTANTE LEGAL

**efectivo de la suspensión de cobertura, se sigue el siguiente procedimiento:**

1. Se divide la Prima neta de toda la vigencia de la Póliza entre el número de Días de dicho periodo de vigencia, obteniéndose así la Prima por día de cobertura; luego:
2. La Prima neta efectivamente pagada se divide entre la Prima por Día de cobertura, establecida según lo estipulado en el numeral 1 precedente, obteniéndose, así, los Días de cobertura efectiva;
3. Así, el amparo efectivo otorgado por la Póliza rige desde las doce (12:00) horas de la fecha señalada en esta como inicio de vigencia, continúa por el número de Días de cobertura efectiva establecido conforme a los numerales precedentes, y concluye a las doce (12:00) horas del último día de dicha cobertura efectiva.
4. Esta última fecha, a partir de las doce (12:00) horas, es la fecha efectiva de suspensión de cobertura.

**La COMPAÑÍA no es responsable por los Sinistros que ocurran durante la suspensión de la cobertura.**

**III. REHABILITACIÓN DE LA COBERTURA**

Una vez producida la suspensión de la cobertura de la Póliza, y siempre que la COMPAÑÍA no haya expresado su decisión de resolver el Contrato de Seguro y que el mismo no se haya extinguido, el CONTRATANTE y/o ASEGURADO podrá optar por rehabilitar la cobertura de la Póliza, previo pago de la totalidad de las Primas impagas, los intereses pactados por su fraccionamiento, los impuestos y, en caso de que se haya convenido en el convenio de pago, los respectivos intereses moratorios. En este caso, la cobertura quedará rehabilitada desde las 00:00 horas del día calendario siguiente a la fecha de pago, no siendo la COMPAÑÍA responsable por Sinistro alguno ocurrido durante el periodo de cobertura suspendido.

**IV. RESOLUCIÓN DE LA PÓLIZA DE SEGURO POR INCUMPLIMIENTO DE PAGO DE LA PRIMA**

La COMPAÑÍA podrá optar por resolver la Póliza durante el periodo de suspensión de la cobertura. El Contrato de Seguro se considerará resuelto en el plazo de treinta (30) días contados a partir del día en que el CONTRATANTE recibe una comunicación de la COMPAÑÍA informándole sobre dicha decisión. Le corresponde a la COMPAÑÍA la Prima devengada a prorrata por el periodo efectivamente cubierto por la Póliza.

**ARTÍCULO N° 7**

**NULIDAD DEL CONTRATO DE SEGURO**

La nulidad deja sin efecto el Contrato de Seguro por cualquier causal existente al momento de su celebración; es decir, desde el inicio, por lo cual se considera que nunca existió dicho Contrato y, por lo tanto, pierde sus efectos legales.

**El Contrato de Seguro será nulo si el CONTRATANTE y/o ASEGURADO:**

- a) **Ausencia de Interés Asegurable:** Hubiera tomado este seguro sin contar con interés asegurable.
- b) **Inexistencia del riesgo:** si al tiempo de la celebración del contrato se había producido el siniestro o había desaparecido la posibilidad que se produzca.
- c) **Reticencia y/o Declaración Inexacta:** Por reticencia y/o declaración inexacta –si media dolo o culpa inexcusable del CONTRATANTE y/o ASEGURADO– de circunstancias por ellos conocidas que hubiesen impedido este Contrato de Seguro, o modificado sus condiciones si la COMPAÑÍA hubiese sido informada del verdadero estado del riesgo. En caso que no medie dolo o culpa inexcusable del CONTRATANTE y/o ASEGURADO,

AHREN CONTRATISTAS GENERALES S.A.C.  
  
 Ing. Roman F. Quispe Congacha  
 REPRESENTANTE LEGAL

  
 CESAR AUGUSTO  
 URBINA VILLALOBOS  
 INGENIERO CIVIL  
 Reg CIP N° 84297

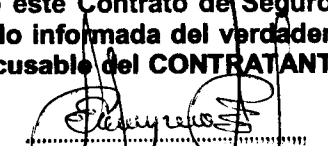
  
 CONSORCIO CALLIZ  
 Ing. José Eugenio Marquilha Araujo  
 Jefe de Supervisión  
 Reg. CIP N° 87295

el Contrato de Seguro seguirá vigente.

- d) **Sobresureseguro de Mala Fe: intención manifiesta del CONTRATANTE y/o ASEGURADO de enriquecerse a costa de la COMPAÑÍA.**

Para el caso descrito en los literales a), b) y c) precedentes, la COMPAÑÍA dispone de un plazo de treinta (30) días para invocar dichas causales, plazo que iniciará desde que la COMPAÑÍA conoce de dichas causales, se haya producido o no el Siniestro.

En caso de nulidad:

- **El CONTRATANTE y/o ASEGURADO y/o BENEFICIARIO no tendrán derecho a reclamar indemnización o beneficio alguno relacionado con la Póliza emitida. Asimismo, si el CONTRATANTE y/o ASEGURADO y/o BENEFICIARIO hubiesen recibido alguna indemnización relacionada con esta Póliza, quedarán automáticamente obligados a devolver a la COMPAÑÍA la suma percibida.**
- **La COMPAÑÍA procederá a devolver el íntegro de las Primas pagadas (sin intereses), excepto cuando el CONTRATANTE y/o ASEGURADO actúen con reticencia o realicen una declaración falsa o inexacta dolosa o con culpa inexcusable, en cuyo caso las Primas pagadas que edarán adquiridas por la COMPAÑÍA, que tendrá derecho al cobro de las Primas acordadas para el primer año de duración del Contrato de Seguro a título indemnizatorio.**

## ARTÍCULO N° 8

### RESOLUCIÓN DEL CONTRATO DE SEGURO

#### A. RESOLUCIÓN

La resolución deja sin efecto el Contrato de Seguro por causal sobreviniente a su celebración, extinguiéndose todos los derechos y obligaciones de la presente Póliza. Ocurre en cualquiera de los siguientes casos:

- a) **Por decisión unilateral, y sin expresión de causa, de parte del CONTRATANTE o de la COMPAÑÍA, salvo los casos prohibidos por Ley, sin más requisito que una comunicación por escrito a la COMPAÑÍA con una anticipación no menor de treinta (30) días a la fecha en que surtirá efectos la resolución del Contrato de Seguro. Le corresponde a la COMPAÑÍA la Prima devengada a prorrata hasta el momento en que se efectúe la resolución.**
- b) **En caso de incumplimiento de cualquiera de las garantías, cargas y obligaciones estipuladas en las presentes Condiciones Generales de Contratación, o en cualquier otro documento que forme parte de la Póliza, la COMPAÑÍA tiene derecho de resolver el Contrato de Seguro en el plazo de treinta (30) días siguientes desde la constatación del incumplimiento, en cuyo caso la COMPAÑÍA tiene derecho a conservar la Prima devengada por el periodo transcurrido.**
- c) **Por falta de pago de la Prima, en caso de que la COMPAÑÍA opte por resolver el Contrato de Seguro durante el periodo de suspensión de la cobertura. El Contrato de Seguro se considera resuelto en el plazo de treinta (30) días contados a partir del día en que el CONTRATANTE recibe una comunicación de la COMPAÑÍA informándole sobre dicha decisión. Le corresponde a la COMPAÑÍA el cobro de la Prima, de acuerdo a la proporción correspondiente al periodo efectivamente cubierto.**
- d) **Por agravación del riesgo comunicado a la COMPAÑÍA, por el CONTRATANTE y/o ASEGURADO, en un plazo de 15 (quince) días de conocida su ocurrencia. La COMPAÑÍA puede manifestar su voluntad de resolver el Contrato de Seguro por efecto de la**

ANREN CONTRATISTAS GENERALES S.A.C.

Ing. Roman F. Quispe Congacha  
REPRESENTANTE LEGAL

**agravación sustancial del riesgo dentro de los 15 (quince) días en que fue debidamente comunicada por el CONTRATANTE y/o ASEGURADO. Si la COMPAÑÍA opta por resolver el contrato, tiene derecho percibir la Prima proporcional al tiempo transcurrido.**

**En el caso de que la agravación del riesgo no sea comunicada a la COMPAÑÍA en el plazo indicado, esta, una vez conocida la agravación del riesgo, tiene derecho a resolver el Contrato de Seguro y percibir la Prima por el periodo de seguro en curso. La resolución del Contrato de Seguro al que se refiere el presente párrafo surte efecto a partir del momento en que el CONTRATANTE o ASEGURADO recibe dicha comunicación de la COMPAÑÍA.**

**Asimismo, para los casos en que el CONTRATANTE y/o ASEGURADO no comuniquen la agravación del riesgo, la COMPAÑÍA queda liberada de su prestación si es que el Siniestro se produce mientras subsiste dicha agravación del riesgo, excepto cuando:**

- i) El CONTRATANTE y/o ASEGURADO incurrir en la omisión o demora sin culpa inexcusable.**
- ii) La agravación del riesgo no influye en la ocurrencia del Siniestro ni sobre la medida de la prestación a cargo de la COMPAÑÍA.**
- iii) La COMPAÑÍA no ejerce el derecho a resolver o a proponer la modificación del Contrato de Seguro en el plazo previsto en el presente literal.**
- iv) La COMPAÑÍA conoce la agravación al tiempo en que el CONTRATANTE y/o ASEGURADO debía hacer la comunicación.**

**En los supuestos mencionados en los literales i), ii) y iii) precedentes, la COMPAÑÍA tiene derecho a deducir, del monto de la indemnización, la suma proporcional equivalente a la extra Prima que hubiese cobrado al CONTRATANTE de haber sido informada oportunamente de la agravación del riesgo contratado.**

- e) Por la presentación de una solicitud de cobertura fraudulenta o apoyada en documentos o declaraciones falsas. En caso de incurrirse en la presente causal, el ASEGURADO o sus BENEFICIARIOS o sus herederos legales pierden el derecho a ser indemnizados.**
- f) Por el incumplimiento de las obligaciones del CONTRATANTE y/o ASEGURADO, en la Póliza.**

**En las situaciones descritas en los literales e) y f) anteriores, la COMPAÑÍA debe emitir una comunicación escrita al domicilio del CONTRATANTE y/o ASEGURADO y/o BENEFICIARIO con una anticipación no menor a quince (15) días a la fecha efectiva de resolución. Le corresponde a la COMPAÑÍA la Prima devengada a prorrata, hasta el momento en que se efectúe la resolución.**

**Durante la vigencia de la Póliza, la resolución del Contrato de Seguro podrá ser solicitada por:**

- **El CONTRATANTE y/o ASEGURADO y la COMPAÑÍA, en caso de resolución unilateral y sin expresión de causa, conforme al literal a) precedente.**
- **La COMPAÑÍA, en caso de que se presente cualquiera de las causales señaladas en los literales del b) al f) precedentes.**

**Producida la resolución del Contrato de Seguro, por cualquiera de las causales mencionadas precedentemente, la COMPAÑÍA queda liberada de todas las obligaciones a su cargo, conforme a la presente Póliza.**

**B. RESOLUCIÓN POR RETICENCIA Y/O DECLARACIÓN INEXACTA NO DOLOSA**

**Si el CONTRATANTE y/o ASEGURADO realizan una declaración inexacta o reticente, que no**

CESAR AUGUSTO  
URBINA VILLALOBOS  
INGENIERO CIVIL  
Reg. CIP N° 84297

CONSORCIO CALUZ  
Ing. José Eugenio Marquina Araujo  
Jefe de Supervisión  
Reg. CIP N° 87295

obedece a dolo o culpa inexcusable, se aplicarán las siguientes reglas, según sea constatada la declaración inexacta o reticente, antes o después de producido el Siniestro:

(i) Si es constatada antes de que se produzca el Siniestro, la COMPAÑÍA presentará al CONTRATANTE una propuesta de revisión de la Póliza dentro del plazo de treinta (30) días, computado desde la referida constatación. La propuesta de revisión contendrá un reajuste de Primas y/o de cobertura y deberá ser aceptada o rechazada por el CONTRATANTE en un plazo máximo de diez (10) días.

En caso de que sea aceptada la revisión de la Póliza, el reajuste será aplicable a partir del primer día del mes siguiente de cobertura. En caso de rechazo o falta de pronunciamiento, la COMPAÑÍA podrá resolver el Contrato de Seguro mediante una comunicación dirigida al CONTRATANTE dentro de los treinta (30) Días siguientes al término del plazo de diez (10) días, fijado en el párrafo precedente. Corresponden a la COMPAÑÍA las Primas devengadas a prorrata, hasta el momento en que se efectúe la resolución.

(ii) Si la constatación de la declaración inexacta o reticente es posterior a la producción de un Siniestro que goza de cobertura, según los términos de la Póliza, la COMPAÑÍA reducirá la indemnización a pagar en proporción a la diferencia entre la Prima convenida y la que hubiese sido aplicable de haberse conocido el real estado del riesgo. En este sentido, la indemnización se reducirá en el mismo porcentaje de reducción que exista entre la Prima que se hubiere cobrado y la Prima convenida. De determinarse que el riesgo no es asegurable, no existirá Suma Asegurada a pagar. No procede la resolución del Contrato de Seguro por causal de reticencia y/o declaración inexacta, y dicho Contrato de Seguro subsiste cuando:

- Al tiempo del perfeccionamiento del Contrato de Seguro, la COMPAÑÍA conoce o debe conocer el verdadero estado del riesgo.
- Las circunstancias omitidas o declaradas en forma inexacta habían cesado antes de ocurrir el Siniestro o cuando la reticencia y/o declaración inexacta no dolosa no influye en la ocurrencia del Siniestro ni en la medida de la indemnización o prestación debida.
- Las circunstancias omitidas habían sido contenido de una pregunta expresa no respondida en el cuestionario, y la COMPAÑÍA, igualmente, celebró el Contrato de Seguro.
- Las circunstancias omitidas o declaradas en forma inexacta disminuyen

### C. EXTINCIÓN DEL CONTRATO DE SEGURO

Son causales de extinción del Contrato de Seguro:

1. Si la COMPAÑÍA, en caso de incumplimiento de pago de la Prima, no reclama el pago, por la vía judicial o arbitral, dentro de los noventa (90) días siguientes al vencimiento del plazo. En este caso, se entiende que el presente Contrato de Seguro queda extinguido, incluso si la cobertura se había suspendido como consecuencia de la falta de pago de la Prima. Le corresponde a la COMPAÑÍA la Prima devengada por el periodo efectivamente cubierto por la Póliza.
2. Si el interés asegurable desaparece por una causa no cubierta por la Póliza. En este caso, la COMPAÑÍA solo tiene derecho a percibir la Prima proporcional al tiempo en que estuvo a riesgo.
3. Si la Materia Asegurada o el interés ASEGURADO es transferido a cualquier persona. En este caso, toda responsabilidad de la COMPAÑÍA termina a los diez (10) días siguientes a la transferencia, a menos de que el CONTRATANTE ceda también el Contrato de Seguro a dicha otra persona con la aprobación previa de la COMPAÑÍA.
4. Si el ASEGURADO conserva parte de la Materia Asegurada o el interés ASEGURADO, el Contrato de Seguro continúa en su favor, pero solo hasta el límite de su interés.

Lo antes señalado se aplica a la venta forzada y a la expropiación, computándose el plazo

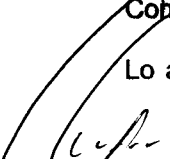
  
CESAR AUGUSTO  
URBINA VILLALOBOS  
INGENIERO CIVIL  
Reg. CIP N° 84297

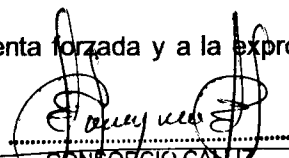
  
CONSORCIO CALIZ  
Ing. José Eugenio Marquina Araujo  
Jefe de Supervisión  
Reg. CIP N° 87295

INGENIEROS CONTRATISTAS GENERALES S.A.C.  
Ing. Roman F. Quispe Congacha  
REPRESENTANTE LEGAL





desde la fecha de la subasta; sin embargo, no se aplica a la transmisión hereditaria, en la que los herederos y legatarios suceden al ASEGURADO en el contrato.

**ARTÍCULO N° 9**

**CARGAS Y OBLIGACIONES DEL ASEGURADO**

**A. EL ASEGURADO ESTÁ OBLIGADO A CUMPLIR CON LAS SIGUIENTES CARGAS Y OBLIGACIONES:**

- 1. Cumplir con las medidas de seguridad y control que se especifiquen en la Póliza, las mismas que deben mantenerse plenamente operativas durante toda la vigencia del Contrato de Seguro.
- 2. Realizar todas las acciones necesarias para que el estado del riesgo se mantenga en el nivel que estaba al momento de la celebración del Contrato de Seguro.
- 3. Cumplir las Garantías que se estipulen en esta Póliza.
- 4. Brindar a la COMPAÑÍA, cuando esta lo solicite, las facilidades necesarias que le permitan inspeccionar la Materia Asegurada.
- 5. Excepto cuando tenga previa autorización o aceptación expresa de la COMPAÑÍA, no realizar acto alguno que pudiera perjudicar, en todo o en parte, cualquier eventual acción de recuperación frente a responsables de los daños y/o pérdidas o el derecho de subrogación de la COMPAÑÍA, ni liberar de responsabilidades a persona alguna frente a daños y/o pérdidas que pudieran causar al ASEGURADO. En caso de que el acto que, eventualmente, pudiera perjudicar los eventuales intereses de la COMPAÑÍA se hubiese hecho antes o al tiempo de celebrar el Contrato de Seguro, el ASEGURADO debe informarlo a la COMPAÑÍA.

En caso de incumplimiento de cualquiera de las cargas y obligaciones estipuladas en los numerales 1 al 4 precedentes, se pierde todo derecho de indemnización en la medida en que tal incumplimiento haya causado (o contribuido, de alguna manera, a causar y/o agravar) el daño o pérdida. En caso de incumplimiento de lo estipulado en el numeral 5, el ASEGURADO es responsable económicamente ante la COMPAÑÍA hasta por el importe del perjuicio que dicho incumplimiento cause a la COMPAÑÍA.

Si, antes de un Siniestro, la COMPAÑÍA toma conocimiento del incumplimiento de alguna carga u obligación, solo podrá alegar la caducidad dentro de los treinta (30) días de conocido el incumplimiento.

ANREN CONTRATISTAS GENERALES S.A.C.  
Ing. Roman F. Quispe Congacha  
REPRESENTANTE LEGAL

Adicionalmente, cuando el ASEGURADO sea una persona jurídica, está obligado a llevar y mantener la contabilidad de sus negocios de acuerdo con las normas y procedimientos establecidos por la Ley, reservándose la COMPAÑÍA el derecho de inspeccionar dicha contabilidad en relación con esta Póliza. Si el incumplimiento de esta obligación impide, de algún modo, determinar con precisión la existencia de una pérdida y/o el importe a indemnizar, el ASEGURADO pierde todo derecho de indemnización.

**B. ADEMÁS DEL CUMPLIMIENTO DE LAS GARANTÍAS, CARGAS Y OBLIGACIONES ESTABLECIDAS EN EL CONDICIONADO GENERAL DEL RIESGO O EN LAS CONDICIONES PARTICULARES O EN EL CERTIFICADO DE SEGURO. CUANDO OCURRA ALGÚN SINIESTRO, EL ASEGURADO ESTÁ OBLIGADO A CUMPLIR CON LAS SIGUIENTES CARGAS Y OBLIGACIONES:**

Durante el plazo para presentar el aviso del Siniestro y, en tanto la COMPAÑÍA no indique lo contrario, el ASEGURADO no puede introducir cambios en las cosas dañadas como consecuencia del Siniestro, ni remover, ordenar o permitir la remoción de los escombros

CESAR AUGUSTO  
URBINA VILLALOBOS  
INGENIERO CIVIL  
Reg CIP N° 84297

CONSORCIO CALIZ  
Ing. José Eugenio Marquina Araujo  
Jefe de Supervisión  
Reg. CIP N° 87295



dejados por el Siniestro, salvo que se efectúen para disminuir el daño, evitar su propagación o por disposición de alguna autoridad. Asimismo, el CONTRATANTE y/o el ASEGURADO deben cumplir con todas las obligaciones legales y cargas contractuales propias del Siniestro ocurrido. El incumplimiento de estas obligaciones, por parte del CONTRATANTE y/o el ASEGURADO, libera a la COMPAÑÍA de su responsabilidad frente al Siniestro, siempre que proceda sin demora a la determinación de las causas del Siniestro y a la liquidación de los daños.

El incumplimiento de los plazos antes señalados por el ASEGURADO o el BENEFICIARIO no constituye causal de rechazo del Siniestro, pero la COMPAÑÍA puede reducir la indemnización hasta la concurrencia del perjuicio ocasionado cuando se haya afectado la posibilidad de verificar o determinar las circunstancias del Siniestro por parte de la COMPAÑÍA y/o los Ajustadores de Siniestros, con excepción de lo dispuesto en los párrafos siguientes del presente literal B. Cuando el ASEGURADO o el BENEFICIARIO prueben su falta de culpa, o el incumplimiento ocurra por un caso fortuito, de fuerza mayor o imposibilidad de hecho, no se aplica la reducción de la indemnización.

El dolo en que incurran el CONTRATANTE y/o ASEGURADO y/o BENEFICIARIO, en el incumplimiento de los plazos para comunicar el Siniestro, libera de responsabilidad a la COMPAÑÍA.

En caso de culpa inexcusable del CONTRATANTE y/o ASEGURADO y/o BENEFICIARIO, que origine el incumplimiento de los plazos para comunicar el Siniestro a la COMPAÑÍA, estos no pierden el derecho a ser indemnizado si dicha falta de aviso no hubiera afectado la posibilidad de verificar o determinar las circunstancias del Siniestro, o si se demuestra que la COMPAÑÍA había tenido conocimiento del Siniestro o de sus circunstancias por otro medio.

ARTÍCULO Nº 10

AGRAVACIÓN DEL RIESGO

Si, durante la vigencia de esta Póliza, sobrevienen hechos o circunstancias que agraven el riesgo, sean de tal magnitud que, si estos hubiesen estado presentes y conocidos por la COMPAÑÍA al momento de celebrarse el Contrato de Seguro, no lo hubiese celebrado o lo hubiese hecho en condiciones más gravosas, el ASEGURADO o el CONTRATANTE, en su caso, debe notificar, de inmediato, dichos hechos o circunstancias por escrito a la COMPAÑÍA.

Si el CONTRATANTE o, en su caso, el ASEGURADO demora u omite denunciar la agravación, la COMPAÑÍA queda liberada de responsabilidad si el Siniestro se produce mientras subsiste dicha agravación del riesgo, excepto cuando:

- A. El CONTRATANTE o, en su caso, el ASEGURADO incurre en la omisión o demora sin culpa inexcusable.
- B. La agravación del riesgo no influye en la concurrencia del Siniestro ni incrementa su gravedad.
- C. La COMPAÑÍA conoce la agravación al tiempo en que CONTRATANTE y/o ASEGURADO debía notificar dicha agravación.

En los supuestos mencionados en los literales A y B del presente artículo, la COMPAÑÍA tiene derecho a deducir, del monto de la indemnización, la suma proporcional equivalente a la extra Prima que hubiere cobrado al CONTRATANTE, de haber sido informada oportunamente de la agravación del riesgo contratado. Este derecho subsiste en caso de que, antes de la ocurrencia del Siniestro, la COMPAÑÍA hubiese sido notificada de la agravación y no hubiera manifestado su voluntad de resolver o proponer la modificación del Contrato de Seguro dentro del plazo previsto en el siguiente párrafo del presente artículo.

Una vez notificado a la COMPAÑÍA la agravación del estado del riesgo, en el plazo de quince (15)

CESAR AUGUSTO URBINA VILLALOBOS INGENIERO CIVIL Reg CIP Nº 84297

CONSORCIO CALLI Ing. José Eugenio Marquina Araujo Jefe de Supervisión Reg. CIP Nº 87295

ANREN CONTRATISTAS GENERALES S.A.C. Ing. Roman F. Salas Congacha REPRESENTANTE LEGAL

días, la **COMPAÑÍA** debe informar al **CONTRATANTE** su voluntad de mantener los términos y condiciones del Contrato de Seguro, de modificarlas o de resolverlo.

El derecho de la **COMPAÑÍA** a resolver el Contrato de Seguro caduca si no se ejerce en el plazo previsto o si la agravación desaparece.

Mientras la **COMPAÑÍA** no manifieste su posición frente a la agravación, continúan vigentes las condiciones del Contrato de Seguro original.

Queda establecido que no constituye agravación del riesgo, cuando dicha agravación sobreviene para evitar el Siniestro o para atenuar sus consecuencias por un deber de humanidad generalmente aceptado, por legítima defensa, por estado de necesidad o por cumplimiento de un deber legal.

Todas las estipulaciones previstas en el presente artículo 10 se aplican también cuando la agravación del riesgo sobreviene entre la fecha de presentación de la Solicitud de Seguro y la aceptación de la **COMPAÑÍA**.

Cuando el Contrato de Seguro comprende la pluralidad de intereses o de personas, las disposiciones de este artículo se aplican únicamente a la parte que incurre en la agravación del riesgo.

Si el riesgo disminuye durante la vigencia de la Póliza, el **CONTRATANTE** puede solicitar la reducción proporcional de la Prima a partir del momento en que comunicó la disminución. A falta de un acuerdo respecto de la reducción o de su importe, el **CONTRATANTE** puede resolver el Contrato de Seguro.

Se deja expresa constancia de que las siguientes circunstancias también se consideran variación o agravación del riesgo y, por lo tanto, el **ASEGURADO** debe informarlas a la **COMPAÑÍA**:

- I. Cambio de propietario (a excepción del que provenga de transmisión hereditaria) o cambio en el control del **ASEGURADO**.
- II. Disolución o liquidación del **ASEGURADO**.
- III. Colocación de los bienes utilizados por el **ASEGURADO** bajo embargo judicial u otra medida análoga.
- IV. Ingreso del **ASEGURADO** a algún Procedimiento Concursal.

**ARTÍCULO N° 11**

**PLURALIDAD DE SEGUROS**

El **ASEGURADO** y/o **CONTRATANTE** deben declarar a la **COMPAÑÍA** todos los seguros, vigentes a la fecha de celebración del presente Contrato de Seguro, que amparan la misma Materia del Seguro. También debe informar sobre todos los seguros que, sobre la misma Materia de Seguro, contrate o se modifiquen o se cancelen, suspendan, resuelvan o anulen durante la vigencia de la presente Póliza.

Salvo un pacto distinto, que conste en las Condiciones Generales del Riesgo o en las Condiciones Particulares o en las Condiciones Especiales de esta Póliza, cuando ocurra un Siniestro debidamente cubierto bajo la presente Póliza y existan otros seguros contratados por el **ASEGURADO** y/o **CONTRATANTE** y/o **BENEFICIARIO** que también amparen la misma Materia Asegurada, la **COMPAÑÍA** solo está obligada a pagar los daños y/o las pérdidas proporcionalmente a la cantidad asegurada por la presente Póliza, sea que estos seguros hayan sido declarados o no por el **ASEGURADO** y/o el **CONTRATANTE**.

Si, al tiempo de celebrarse el Contrato de Seguro, el **CONTRATANTE** no conoce la existencia de otro seguro anterior, puede solicitar la resolución del más reciente, o la reducción de la Suma Asegurada al monto no cubierto por el primer contrato con disminución proporcional de la Prima. El pedido debe realizarse inmediatamente después de conocida la existencia del seguro anterior y antes del

AHREN CONTRATISTAS GENERALES S.A.C.  
Ing. Roman F. Quispe Congacha  
REPRESENTANTE LEGAL

CESAR AUGUSTO  
URBINA VILLALOBOS  
INGENIERO CIVIL  
Reg CIP N° 84297

CONSORCIO CALLIZ  
Ing. Jose Eugenio Marquina Arzujo  
Jefe de Supervisión  
Reg. CIP N° 87295

Siniestro.

## ARTÍCULO N° 12

### LIQUIDACIÓN Y PAGO DE SINIESTROS

El aviso de Siniestro deberá ser comunicado por el CONTRATANTE, ASEGURADO o BENEFICIARIO tan pronto como se tenga conocimiento de la ocurrencia siempre que sea dentro de un plazo no mayor de tres (3) días de ocurrido el Siniestro.

La indemnización de los Siniestros se sujeta a lo siguiente:

- A.** El importe de la indemnización se determina aplicando los términos y condiciones de la Póliza. Dicho monto no puede ser superior al límite de la Suma Asegurada menos el (los) deducible (s) que resulte (n) aplicable (s). Excepto por mandato de la Ley o por pacto expreso, en ningún caso, ni por concepto alguno, la COMPAÑÍA puede ser obligada a pagar una suma mayor.
- B.** La Suma Asegurada y/o el Valor Declarado no constituyen prueba de la existencia ni del valor de los bienes asegurados al momento del Siniestro.
- C.** El ASEGURADO, a su costo, debe probar la ocurrencia del Siniestro y la existencia y magnitud de las pérdidas. Corresponde a la COMPAÑÍA la carga de demostrar las causas que la liberan de su prestación indemnizatoria.
- D.** En caso de destrucción o daño o pérdida de bienes físicos amparados por la Póliza, la COMPAÑÍA, a su libre elección, satisfará su obligación de indemnizar:
1. Pagando en dinero la indemnización que corresponda, de acuerdo con todos los términos y condiciones de la Póliza; o
  2. Reparando o reconstruyendo o reinstalando los bienes dañados; o
  3. Reponiendo el bien ASEGURADO destruido o perdido por otro de igual o equivalente condición y estado al que tenía dicho bien al momento del Siniestro.

AHREN CONTRATISTAS GENERALES S.A.C.

Ing. Roman F. Quispe Congacha  
REPRESENTANTE LEGAL

Cualquiera fuera la opción que eligiese la COMPAÑÍA para satisfacer su obligación de indemnizar, se aplican, sin excepción, todos los términos y condiciones de la Póliza. Consecuentemente, si la COMPAÑÍA opta por las opciones 2 y/o 3, el ASEGURADO y/o BENEFICIARIO, según corresponda, también asume las deducciones por las partes o partidas no amparadas por la Póliza, así como la proporción que corresponda en caso de seguro insuficiente y el deducible o deducibles aplicables.

- E.** La COMPAÑÍA descontará de la Indemnización del Siniestro, las Primas pendientes de pago que se encuentren vencidas o devengadas a la fecha del pago de la indemnización.

En caso de Siniestro Total o de consumo total de la Suma Asegurada, la Prima se entiende totalmente devengada, por lo cual la COMPAÑÍA descontará de la Indemnización que corresponda, la totalidad de la Prima pendiente de pago, se encuentre vencida o no.

- F.** Cuando, por cualquier razón, el ASEGURADO no pueda transferir oportunamente a la COMPAÑÍA la propiedad y/o posesión y/o disposición de los bienes siniestrados materia de la indemnización, se descontará, de la indemnización que corresponda, el valor de los restos o salvamento de esos bienes.

- G.** La liquidación del Siniestro puede efectuarla directamente la COMPAÑÍA o encomendarla a un Ajustador de Siniestros. La designación del Ajustador de Siniestros se realiza en

acuerdo con el ASEGURADO.

En este caso:

**a. Designación del Ajustador de Sinistros:**

La designación del Ajustador de Sinistros debe efectuarse dentro de los tres (3) días siguientes a la fecha del aviso del Sinistro a la COMPAÑIA, o a la fecha en que la COMPAÑIA toma conocimiento de la ocurrencia del Sinistro. Cuando la COMPAÑIA reciba el aviso del Sinistro, debe proponer al ASEGURADO, por lo menos dos (2) días antes del vencimiento del plazo señalado, una terna de Ajustadores de Sinistros para que el ASEGURADO manifieste su conformidad con la designación de alguno de los Ajustadores de Sinistros propuestos. Para tal efecto, la COMPAÑIA propone a los Ajustadores de Sinistros que se encuentran inscritos y habilitados en el registro correspondiente a cargo de la Superintendencia. En caso de que el ASEGURADO no designe a alguno de los Ajustadores de Sinistros propuestos, la COMPAÑIA procederá a designar al Ajustador del Sinistros antes del vencimiento del plazo señalado, a fin de no dilatar el inicio del proceso de liquidación del Sinistro.

**b. Liquidación del Sinistro cuando interviene un Ajustador de Sinistros:**

ANREN CONTRATISTAS GENERALES S.A.C.  
Ing. Roman F. Quispe Congacha  
REPRESENTANTE LEGAL

Proceso y plazos:

- i. El Ajustador de Sinistros cuenta con un plazo de veinte (20) días, contado a partir de la fecha en que recibió la documentación e información completa exigida en la Póliza para el proceso de liquidación del Sinistro, para emitir y presentar a la COMPAÑIA el informe que sustente la cobertura y liquidación del Sinistro, o, en caso contrario, el rechazo del Sinistro.
- ii. Si el Ajustador de Sinistros requiere aclaraciones o precisiones adicionales respecto de la documentación e información presentada, debe solicitarlas al ASEGURADO o al BENEFICIARIO antes del vencimiento del referido plazo; esto suspende el plazo hasta que se presente la documentación e información correspondiente. El Ajustador de Sinistros debe informar a la COMPAÑIA, dentro de las veinticuatro (24) horas siguientes, cuando se haya completado la documentación e información requerida para el proceso de liquidación del Sinistro.
- iii. El Convenio de Ajuste, que elabora el Ajustador de Sinistros, debe indicar el importe de la indemnización determinada o prestación a cargo de la COMPAÑIA, de acuerdo con el informe correspondiente, lo que se enviará al ASEGURADO para su firma en señal de conformidad.
- iv. En caso de que el Ajustador de Sinistros no cumpla con emitir y entregar el informe correspondiente que sustenta la cobertura y liquidación del Sinistro, o su rechazo, el Sinistro se considerará consentido cuando la COMPAÑIA no se haya pronunciado sobre el monto reclamado dentro de los treinta (30) días siguientes a la fecha en que se completó toda la documentación e información exigida en la Póliza para el proceso de liquidación del Sinistro.

Si el Ajustador de Sinistros requiere de un plazo adicional para concluir el proceso de liquidación del Sinistro, puede solicitar a la Superintendencia, por única vez, una prórroga debidamente fundamentada, precisando las razones técnicas y el plazo requerido. Esta solicitud suspende el plazo con que cuenta el Ajustador de Sinistros para emitir el informe correspondiente, hasta que la Superintendencia emita un pronunciamiento y este le sea comunicado al Ajustador de Sinistros.

  
CESAR AUGUSTO  
URBINA VILLALOBOS  
INGENIERO CIVIL  
Reg CIP N° 84297

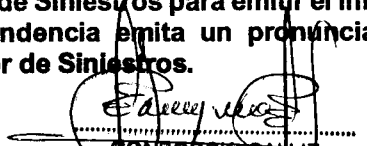
  
CONSORCIO CAULIZ  
Ing. Jose Eugenio Marquina Araujo  
Jefe de Supervisión  
Reg. GIP N° 87295

El Ajustador de Siniestros debe comunicar, simultáneamente, al ASEGURADO y a la COMPAÑÍA tanto la presentación de la solicitud de prórroga como el pronunciamiento de la Superintendencia, dentro de los tres (3) días de presentada la solicitud y recibida la respuesta, respectivamente.

- v. Una vez que el Convenio de Ajuste, debidamente suscrito por el ASEGURADO, junto con el informe correspondiente, sean entregados a la COMPAÑÍA, esta cuenta con un plazo de diez (10) días para aprobarlos o rechazarlos, entendiéndose que, transcurrido dicho plazo sin que emita pronunciamiento, el Siniestro ha quedado consentido, por lo que la COMPAÑÍA deberá proceder al pago correspondiente.
- vi. Si la COMPAÑÍA está en desacuerdo con la indemnización o prestación a su cargo señalada en el Convenio de Ajuste, puede solicitar al Ajustador de Siniestros un nuevo ajuste para que, en un plazo no mayor de treinta (30) días contados a partir de dicha solicitud, proceda a consentir o rechazar el Siniestro, determinar un nuevo monto o proponer acudir a un arbitraje o a la vía judicial.

**c. Sobre el Informe del Ajustador de Siniestros:**

- i. La opinión del Ajustador de Siniestros, emitida en el informe de liquidación del Siniestro, no obliga al ASEGURADO ni a la COMPAÑÍA, y es independiente de ellas.
- ii. El Ajustador de Siniestros debe entregar, simultáneamente, al ASEGURADO y a la COMPAÑÍA los informes que elabora, de acuerdo al desarrollo del proceso de liquidación del Siniestro, debiendo mantener a disposición de la Superintendencia el sustento de haber entregado todos los informes, sean estos parciales o finales, en las direcciones físicas o electrónicas que las partes hayan señalado en la Póliza.
- iii. Si el ASEGURADO o la COMPAÑÍA no estuvieran de acuerdo con la liquidación del Siniestro, pueden, de mutuo acuerdo, designar a otro Ajustador de Siniestros para elaborar un nuevo informe de acuerdo al procedimiento descrito para la designación de este, señalado precedentemente. De lo contrario, las partes pueden recurrir al medio de solución de controversias que corresponda.

ANREN CONTRATISTAS GENERALES S.A.C.

**H. Si la COMPAÑÍA decide no designar a un Ajustador de Siniestros, se aplican las siguientes estipulaciones:**

Ing. Roman F. Quispe Congacha  
REPRESENTANTE LEGAL

- a. Dentro de los treinta (30) días siguientes a la fecha de haber recibido la documentación e información completa exigida en la Póliza para el proceso de liquidación del Siniestro, la COMPAÑÍA debe pronunciarse sobre el consentimiento o rechazo del Siniestro.

En caso de que la COMPAÑÍA requiera aclaraciones o precisiones adicionales respecto de la documentación e información presentadas por el ASEGURADO, debe solicitarlas dentro de los primeros veinte (20) días del plazo antes señalado. Esto suspende el plazo hasta que se presente la documentación e información correspondientes.

- b. Si la COMPAÑÍA no se pronuncia dentro del plazo de treinta (30) días al que refiere el literal a. precedente, se entiende que el Siniestro ha quedado consentido, salvo cuando se presente una solicitud de prórroga del plazo con el que cuenta la COMPAÑÍA para consentir o rechazar el Siniestro.

  
CESAR AUGUSTO  
URBINA VILLALOBOS  
INGENIERO CIVIL  
Reg CIP N° 84297

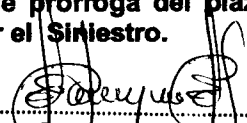
  
CONSORCIO CAULIZ  
Ing. José Eugenio Marquiza Araujo  
Jefe de Supervisión  
Reg. CIP N° 87295

c. Cuando la **COMPAÑÍA** requiera un plazo adicional para realizar nuevas investigaciones u obtener evidencias relacionadas con el Siniestro, o la adecuada determinación de la indemnización o prestación a su cargo, puede solicitar al **ASEGURADO** la extensión del plazo antes señalado.

Si no hubiera acuerdo, la **COMPAÑÍA** solicitará a la Superintendencia la prórroga del plazo para el consentimiento de Siniestros, de acuerdo al procedimiento 91° establecido en el Texto Único de Procedimientos Administrativos de la Superintendencia.

La presentación de la solicitud de prórroga efectuada a la Superintendencia debe comunicarse al **ASEGURADO** dentro de los tres (3) días siguientes de iniciado el procedimiento administrativo. Asimismo, el pronunciamiento de la Superintendencia debe comunicarse al **ASEGURADO** en el mismo plazo antes señalado, contado a partir de la fecha en que la **COMPAÑÍA** haya tomado conocimiento del pronunciamiento correspondiente.

I. **Pago del Siniestro:** Una vez consentido el Siniestro, la **COMPAÑÍA** cuenta con un plazo de treinta (30) días para proceder a efectuar el pago que corresponda; en caso contrario, la **COMPAÑÍA** deberá pagar al **ASEGURADO** o al **BENEFICIARIO** un interés moratorio anual equivalente a uno punto cinco (1.5) veces la tasa promedio para las operaciones activas en el Perú, de acuerdo a la moneda pactada en la Póliza por todo el tiempo de la mora.

J. **El CONTRATANTE**, aun cuando esté en posesión de la Póliza, no puede cobrar la indemnización o prestación correspondiente, sin expreso consentimiento del **ASEGURADO**, salvo que la Póliza esté endosada a su favor.

K. La **COMPAÑÍA** no está obligada a otorgar adelantos a cuenta de la indemnización de un Siniestro, solicitados por el **ASEGURADO**, excepto cuando aquella se pronuncie favorablemente sobre la pérdida estimada. Cuando otorgue los adelantos, tal liberalidad no debe ser interpretada como un reconocimiento de la cobertura del Siniestro.

Si, luego de otorgado un adelanto de la indemnización, resultase que el Siniestro no estaba cubierto, o se hubiera pagado en exceso de la Suma Asegurada, el **ASEGURADO** o **BENEFICIARIO**, según corresponda, devolverá a la **COMPAÑÍA** el importe adelantado o en exceso, más los intereses legales, gastos y tributos a que hubiese lugar.

L. La **COMPAÑÍA** se reserva el derecho de investigar las causas reales del Siniestro, incluso cuando ya hubiese pagado la indemnización.

Si, después de haber pagado la indemnización, se determinara que, por cualquiera que fuera la razón, el Siniestro no estaba cubierto, el **ASEGURADO** o **BENEFICIARIO**, según corresponda, deberá reintegrar a la **COMPAÑÍA** las sumas pagadas, más los intereses legales, gastos y tributos a que hubiese lugar.

M. La **COMPAÑÍA** no está obligada a pagar intereses ni cualquier otro tipo de compensación por la indemnización que no hubiese podido entregar al **ASEGURADO** y/o **BENEFICIARIO**, en razón de embargos u otras medidas judiciales o análogas que afecten a estos.

**ARTÍCULO Nº 13**

**REDUCCIÓN Y RESTITUCIÓN DE LA SUMA ASEGURADA**

Todo Siniestro indemnizable, o toda indemnización que la **COMPAÑÍA** pague, reduce automáticamente, en igual monto, la Suma Asegurada. El **ASEGURADO** o **CONTRATANTE** puede

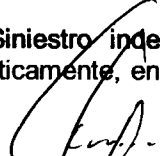
  
CESAR AUGUSTO  
URBINA VILLALOBOS  
INGENIERO CIVIL  
Reg CIP Nº 84297

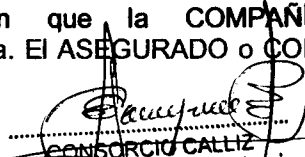
  
CONSORCIO CALLIZ  
Ing. José Eugenio Marquina Arzujo  
Jefe de Supervisión  
Reg. CIP Nº 87295

AMREN CONTRATISTAS GENERALES S.A.C.  
Ing. Roman F. Paizpe Congacha  
REPRESENTANTE LEGAL

solicitar, y la COMPAÑÍA aceptar o no, la restitución de la Suma Asegurada. En caso de que la COMPAÑÍA aceptase restituir la Suma Asegurada, el ASEGURADO queda obligado a pagar la Prima que corresponda.

**ARTÍCULO Nº 14**

**SEGURO INSUFICIENTE (INFRASEGURO) Y SOBRESSEGURO**

Si, al momento en que corresponda, el valor de la Materia Asegurada tuviese un valor mayor al que debía ser declarado, el ASEGURADO será considerado como su propio ASEGURADOR por la diferencia y, por lo tanto, soportará su parte proporcional del Siniestro.

Cuando la Póliza contemple la Materia Asegurada con varios incisos con valores declarados en forma individual para cada uno de ellos, las estipulaciones que anteceden se aplican, para cada uno de dichos incisos, por separado.

Si al momento del Siniestro, la Suma Asegurada tuviese un valor mayor al valor real de los daños, la COMPAÑÍA solo está obligada a resarcir el importe de los daños efectivamente sufridos.

**ARTÍCULO Nº 15**

**DEDUCIBLES**

En caso de Siniestro, quedará a cargo del ASEGURADO el importe o porcentaje o número de Días u otra unidad de cálculo que, por concepto de deducible, se estipule en la Póliza, más los impuestos de Ley que correspondan. Salvo pacto en contrario, el deducible, en los seguros de daños, se aplica tanto en el caso de Siniestros de pérdida total como de pérdida parcial.

Cuando en la Póliza se estipule un deducible porcentual sobre el valor de predio, se entiende que dicho valor comprende la totalidad de la Materia Asegurada que forme parte del predio y/o que esté contenida en el Predio.

**ARTÍCULO Nº 16**

**RECLAMACIÓN FRAUDULENTA**

La COMPAÑÍA queda relevada de toda responsabilidad y se pierde todo derecho de indemnización prevista en esta Póliza:

- a) Si el ASEGURADO o BENEFICIARIO presenta una reclamación fraudulenta o engañosa o apoyada en declaraciones falsas.
- b) Si, en cualquier tiempo, el ASEGURADO o BENEFICIARIO y/o terceras personas que obren por cuenta de estos o con su conocimiento, emplean medios engañosos o documentos falsos para sustentar una reclamación o para derivar, a su favor, beneficios en exceso de aquellos que le correspondían de acuerdo con la presente Póliza.
- c) Si la pérdida o daño ha sido causado voluntariamente por el ASEGURADO o CONTRATANTE o BENEFICIARIO de los derechos de indemnización, con su complicidad o con su consentimiento.

ANREN CONTRATISTAS GENERALES S.A.C.  
Ing. Roman F. Quispe Congacha  
REPRESENTANTE LEGAL

**ARTÍCULO Nº 17**

**SUBROGACIÓN Y SALVAMENTO**

A menos de que exista pacto distinto que conste en las Condiciones Generales del Riesgo o en las Condiciones Particulares o en las Condiciones Especiales de esta Póliza, desde el momento en que la COMPAÑÍA realiza el pago parcial o total de una indemnización, bajo los alcances de la presente

CESAR AUGUSTO URBINA VILLALOBOS  
INGENIERO CIVIL  
Reg. CIP Nº 84297

CONSORCIO CALIZ  
Ing. José Eugenio Marquina Araujo  
Jefe de Supervisión  
Reg. CIP Nº 87295



Póliza, y hasta por el importe de la indemnización pagada, subroga al ASEGURADO en su derecho de propiedad sobre los bienes siniestrados respecto de los cuales se hubiera hecho pago indemnizatorio, así como en las acciones para repetir contra los que resulten responsables del Siniestro.

El ASEGURADO se obliga a facilitar y otorgar todos los documentos necesarios para que la COMPAÑÍA pueda ejercer su derecho de subrogación, así como a concurrir a las citaciones y demás diligencias requeridas por la Ley para la defensa de los intereses materia de subrogación.

El ASEGURADO es responsable, ante la COMPAÑÍA, de cualquier acto u omisión que perjudique los derechos y/o acciones objeto de la subrogación. En tal caso, el ASEGURADO es responsable económicamente hasta por el importe del perjuicio que dicho acto u omisión cause a la COMPAÑÍA.

En caso de convergencia de la COMPAÑÍA y el ASEGURADO frente al responsable del Siniestro, la recuperación que se obtenga se reparte entre ambos en proporción a su respectivo interés. Los gastos y costos de la reclamación conjunta son soportados en esa misma proporción.

En ningún caso estará obligada la COMPAÑÍA a encargarse de la venta de los bienes salvados. EL CONTRATANTE y/o ASEGURADO no podrá hacer abandono de los mismos a la COMPAÑÍA. Las facultades conferidas a la COMPAÑÍA por esta condición podrán ser ejercidas por ella en cualquier momento, mientras el CONTRATANTE y/o ASEGURADO no le avise por escrito que renuncia a toda reclamación o en el caso de que ya se hubiese presentado, mientras no haya sido retirada. La COMPAÑÍA no contrae obligación ni responsabilidad para con el ASEGURADO y/o CONTRATANTE por cualquier acto en el ejercicio de estas facultades ni disminuirán por ello sus derechos a apoyarse en cualquiera de las condiciones de la póliza respecto al siniestro. La COMPAÑÍA puede renunciar a su derecho de subrogación. Dicha renuncia debe ser expresa.

La COMPAÑÍA no puede ejercitar las acciones derivadas de la subrogación contra ninguna persona por cuyos actos u omisiones sea responsable el ASEGURADO por mandato de la Ley. Sin embargo, la acción de subrogación procede si la responsabilidad del causante o responsable proviene de dolo o culpa grave, o si está amparada por un Contrato de Seguro, en cuyo caso la acción de subrogación está limitada al importe de dicho seguro.

**ARTÍCULO Nº 18**

**Transferencia de Propiedad, Posesión o Explotación del Bien Asegurado**

La cobertura de Seguro terminará automáticamente cuando el interés asegurable del CONTRATANTE y/o ASEGURADO desaparezca por cualquier título, o cuando se produzca una sustitución, transferencia, pérdida o cesión de la propiedad, posesión o explotación del bien asegurado por cualquier título, así como en los casos de transferencia de acciones y/o participaciones mayoritarias, quiebra, fusión, liquidación, disolución de la empresa o de los negocios asegurados, salvo que la COMPAÑÍA haya declarado en forma expresa su voluntad de continuar el Seguro mediante el correspondiente endoso en la Póliza.

**ARTÍCULO Nº 19**

**TRANSFERENCIA DE LOS DERECHOS DE INDEMNIZACIÓN**

Ninguna de las estipulaciones de la presente Póliza otorga derecho de indemnización frente a la COMPAÑÍA a otra persona que no sea el propio ASEGURADO o BENEFICIARIO, en forma excluyente. El ASEGURADO y/o BENEFICIARIO son los titulares del derecho para reclamar la indemnización a cargo de la COMPAÑÍA. El CONTRATANTE, incluso cuando esté en posesión de la Póliza, no puede cobrarla sin expreso consentimiento del ASEGURADO, salvo que la Póliza esté endosada a su favor.

Con autorización previa de la COMPAÑÍA, que conste en las Condiciones Particulares o en Endoso, los derechos de indemnización que correspondan de acuerdo con la Póliza pueden ser endosados a

**AHREN CONTRATISTAS GENERALES S.A.C.**  
Ing. Roman F. Quispe Congacha  
REPRESENTANTE LEGAL

CESAR AUGUSTO  
URBINA VILLALOBOS  
INGENIERO CIVIL  
Reg CIP Nº 84297

CONSORCIO CALLIZ  
Ing. José Eugenio Marquina Araujo  
Jefe de Supervisión  
Reg. CIP Nº 87295

favor de otras personas. En ese caso, la COMPAÑÍA pagará al ENDOSATARIO la Indemnización que corresponda hasta donde alcance sus derechos. Si son varios los ENDOSATARIOS, el pago se efectuará en orden de prelación establecido en la Póliza. Si no existe orden de prelación estipulado, la COMPAÑÍA les indemnizará a prorrata.

## ARTÍCULO N° 20

### RENOVACIÓN

La renovación de la Póliza debe ser solicitada por el CONTRATANTE y/o ASEGURADO antes de su vencimiento, perfeccionándose el Contrato de Seguro por el nuevo período una vez cumplidas las reglas establecidas en las presentes Condiciones Generales de Contratación.

La COMPAÑÍA puede modificar los términos y condiciones de la Póliza y el ASEGURADO es libre de aceptar las nuevas condiciones o de no renovar su Póliza. Cuando, mediante una modificación expresa de estas Condiciones Generales de Contratación, se pacte la renovación automática de esta Póliza, esta se renovará automáticamente en los mismos términos y condiciones, excepto cuando la COMPAÑÍA considere incorporar modificaciones en el Contrato de Seguro. En ese caso, la COMPAÑÍA debe cursar aviso por escrito al CONTRATANTE, detallando las modificaciones en caracteres destacados, con una anticipación no menor de cuarenta y cinco (45) días previos al vencimiento del presente Contrato de Seguro. El CONTRATANTE tiene un plazo de hasta treinta (30) días previos al vencimiento del presente Contrato de Seguro para manifestar su rechazo a la propuesta; de no manifestarse dentro de ese plazo, se entienden aceptados los nuevos términos y condiciones propuestos por la COMPAÑÍA.

## ARTÍCULO N° 21

### MONEDA

Las obligaciones pecuniarias emanadas de esta Póliza se cumplirán en la misma moneda en que se encuentran expresadas las coberturas, o en moneda nacional al tipo de cambio promedio ponderado venta del día del cumplimiento de la obligación; en dicho caso, el tipo de cambio será el que publica la Superintendencia o, en su defecto, el Banco Central de Reserva del Perú.

No obstante, en caso de que la legislación limitara o restringiera la libre disposición y/o tenencia de moneda extranjera, la Póliza quedará automáticamente convertida a moneda nacional, ajustándose la Suma Asegurada y demás obligaciones al tipo de cambio promedio ponderado de venta que publica la Superintendencia, correspondiente a la fecha del inicio de la vigencia de la norma jurídica que disponga dicha restricción o limitación. En este caso, es responsabilidad exclusiva del ASEGURADO mantener actualizado el importe de los Valores Declarados y/o Sumas Aseguradas, solicitando oportunamente el incremento o disminución de las mismas.

AHREN CONTRATISTAS GENERALES S.A.C.

## ARTÍCULO N° 22

### TERRITORIALIDAD

Salvo pacto en contrario que figure en las Condiciones Generales del Riesgo o en las Condiciones Particulares o en las Condiciones Especiales, la Póliza solo es exigible respecto de los Siniestros ocurridos dentro del territorio de la República del Perú.

Ing. Roman F. Quispe Congacha  
REPRESENTANTE LEGAL

## ARTÍCULO N° 23

### TRIBUTOS

Excepto aquellos que, por mandato de norma imperativa, sean de cargo de la COMPAÑÍA, todos los tributos que graven las Primas o Sumas Aseguradas son de cargo del ASEGURADO y/o CONTRATANTE, mientras que los que graven la liquidación o indemnización de Siniestros son de cargo del ASEGURADO o del BENEFICIARIO.

CESAR AUGUSTO  
URBINA VILLALOBOS  
INGENIERO CIVIL

Reg. CIP N° 84297

CONSORCIO CALIZ  
Ing. José Eugenio Marquina Araujo  
Jefe de Supervisión  
Reg. CIP N° 87295

## ARTÍCULO N° 24

### MECANISMO DE SOLUCIÓN DE CONTROVERSIAS

El ASEGURADO y el(los) BENEFICIARIOS, tienen el derecho de acudir a la Defensoría del Asegurado, ubicada en Amador Merino Reyna No. 307, Piso 9, Edificio Nacional, San Isidro - Lima, Teléfono (51)(1) 2011600 y Página Web [www.defaseg.com.pe](http://www.defaseg.com.pe), para resolver las controversias que surjan entre ellos y la COMPAÑÍA sobre la procedencia de una solicitud de cobertura, de acuerdo a los términos y condiciones del Reglamento de la Defensoría del Asegurado, cuyo fallo final es de carácter vinculante, definitivo e inapelable para la COMPAÑÍA.

Debe interponerse previamente el reclamo ante la COMPAÑÍA para poder acudir a la Defensoría del Asegurado.

Toda controversia, desavenencia o reclamación relacionada o derivada del Contrato de Seguro, incluidas las relativas a su validez, eficacia o terminación, será resuelta por los Jueces y Tribunales de la ciudad de Lima o del lugar donde domicilia el CONTRATANTE, según corresponda de acuerdo a Ley.

Adicionalmente, cuando se trate de controversias referidas al monto reclamado, las partes podrán convenir el sometimiento a la Jurisdicción Arbitral siempre y cuando las diferencias superen los límites económicos por tramos fijados por la Superintendencia.

Sin perjuicio de lo indicado en el párrafo precedente, el CONTRATANTE y/o ASEGURADO y/o BENEFICIARIO podrán presentar su reclamo ante: la Defensoría del Asegurado; la Superintendencia, a través de los mecanismos legales de defensa del asegurado (órganos colegiados que se pronuncien de manera vinculante en la solución de controversias); y, el Instituto Nacional de Defensa de la Competencia y de la Protección de la Propiedad Intelectual - INDECOPI; entre otros según corresponda.

## ARTÍCULO N° 25

### DEFENSORÍA DEL ASEGURADO

La presente cláusula establece el derecho del CONTRATANTE y/o ASEGURADO y/o usuario de los servicios de seguros, de acudir a la Comisión de Defensa del Asegurado para procurar resolver las controversias que surjan entre ellos y la Empresa de Seguros, de acuerdo a los términos y condiciones del Reglamento de la Defensoría del Asegurado.

EL CONTRATANTE y/o ASEGURADO y/o Usuario podrá hacer uso de ella en caso que no se encuentre conforme con la decisión de la Empresa de Seguros.

Condiciones específicas:

- La Defensoría del Asegurado está orientada a la protección de derechos de los ASEGURADOS o usuarios de los servicios de seguro, procurando la solución de reclamos por siniestros que los asegurados sometan para su pronunciamiento.
- El procedimiento es voluntario y gratuito para EL ASEGURADO y/o usuario.
- Procede sólo para atender reclamos por siniestros formulados por ASEGURADOS que sean personas naturales o jurídicas, que no excedan de US\$ 50,000.00 (Cincuenta Mil y 00/100 Dólares de los Estados Unidos de América), de indemnización y siempre que se haya agotado la vía interna de la Empresa de Seguros.
- Quedan excluidos del ámbito de competencia de la Defensoría, todos los reclamos provenientes de SINIESTROS del Seguro Complementario de Trabajo de Riesgo y de los Seguros de Invalidez, Sobrevivencia y Gastos de Sepelio del Sistema Nacional de Pensiones y de los Seguros de Invalidez, Sobrevivencia, Gastos de Sepelio y Rentas de Jubilación del Sistema Privado de Pensiones.

AHREN CONTRATISTAS GENERALES S.A.C.

Ing. Roman F. Quispe Congacha  
REPRESENTANTE LEGAL

CESAR AUGUSTO  
URBINA VILLALOBOS  
INGENIERO CIVIL  
Reg CIP N° 84297

CONSORCIO CALLE  
Ing. José Eugenio Marquina Araujo  
Jefe de Supervisión  
Reg. CIP N° 87295

- e) El reclamo se debe presentar por escrito a la Defensoría del Asegurado dentro de 180 días calendario computados a partir de la fecha en que es denegado por la Empresa de Seguros.
- f) La Defensoría del Asegurado resolverá en un plazo de treinta (30) días hábiles después de completado el expediente.
- g) La resolución no obliga al ASEGURADO ni limita su derecho a recurrir posteriormente a las instancias administrativas, arbitrales, judiciales o del Ministerio Público.
- h) Cualquiera de las partes podrá interponer recurso de revisión ante el mismo órgano y dentro del plazo de cinco (5) días hábiles de su notificación, debiendo indicar el motivo, vicio o error en que sustenta el recurso, no pudiendo formularse un pedido de revisión general. La Defensoría del Asegurado resuelve dentro del plazo de diez (10) días hábiles.
- i) En caso se interponga recurso de revisión, el plazo a que se hace referencia en el párrafo anterior se computará desde la notificación de la resolución que da por absuelto el pedido.
- j) Las demás cláusulas y condiciones de la Póliza permanecen inalterables.

**ARTÍCULO N° 26**

**COASEGURO**

En el supuesto de que esta Póliza se haya emitido en coaseguro, la COMPAÑÍA está obligada, únicamente, al pago de la indemnización en proporción a su respectiva cuota de participación.

**ARTÍCULO N° 27**

**PRESCRIPCIÓN**

Las acciones derivadas de la presente Póliza prescriben en el plazo de diez (10) años de ocurrido el Siniestro. En consecuencia, vencido dicho plazo, la COMPAÑÍA queda liberada de toda responsabilidad emanada de esta Póliza.

**ARTÍCULO N° 28**

**DOMICILIO, VALIDEZ, AVISOS Y COMUNICACIONES**

El CONTRATANTE y/o ASEGURADO y/o los BENEFICIARIOS y la COMPAÑÍA establecen que los mecanismos directos de comunicación son los indicados en las Condiciones Particulares de la Póliza y/o en el Certificado de Seguro.

Los avisos y comunicaciones que intercambien las partes pueden remitirse a través de medios físicos, electrónicos, telefónicos y/o cualquier otro permitido por la normativa de la materia.

Las coberturas provisionales, prórrogas y cualquier documento de extensión de cobertura suscritos por las personas autorizadas por la COMPAÑÍA, tienen valor hasta la fecha de vencimiento indicada en dichos documentos o hasta cuando se emitan y suscriban los documentos definitivos que correspondan; lo que ocurra primero.

En caso de contratación a través de sistemas de comercialización a distancia, las comunicaciones que intercambien las partes pueden utilizar la misma forma que para la contratación del seguro o cualquiera de las formas que las partes previamente acuerden y/o autoricen.

Las comunicaciones surten efecto desde el momento en que son notificadas a través de los mecanismos de comunicación acordados en el Contrato de Seguro y/o Certificado de Seguro y, en caso de que existan plazos, surten efecto una vez vencidos estos.

El CONTRATANTE y/o el ASEGURADO deben informar a la COMPAÑÍA la variación de sus datos de contacto; en caso contrario, se tendrán como válidos los últimos datos de contacto señalados en la Póliza y el cambio carecerá de valor y efecto para el presente Contrato de Seguro.

La Póliza y sus posteriores endosos deben constar por escrito y encontrarse debidamente firmados

CESAR AUGUSTO  
URBINA VILLALOBOS  
INGENIERO CIVIL  
Reg CIP N° 84297

CONSORCIO CALUZ  
Ing. José Eugenio Marquina Araujo  
Jefe de Supervisión  
Reg. CIP N° 87295

AHREN CONTRATISTAS GENERALES S.A.C.

Ing. Roman Luis Quipe Congacha  
REPRESENTANTE LEGAL

por los funcionarios autorizados de la COMPAÑÍA y por el CONTRATANTE y/o ASEGURADO, quien deberá devolver una copia de tales documentos a la COMPAÑÍA.

Para los efectos del presente contrato, la COMPAÑÍA, el CONTRATANTE y el ASEGURADO señalan como sus domicilios los que aparecen registrados en las Condiciones Particulares y/o Certificado de Seguro.

**ARTÍCULO N° 29**

**QUEJAS Y RECLAMOS**

El CONTRATANTE, los ASEGURADOS y los BENEFICIARIOS pueden presentar sus quejas y/o reclamos a la COMPAÑÍA, los mismos que deben ser atendidos en un plazo máximo de treinta (30) días contados desde la fecha de su recepción.

**ARTÍCULO N° 30**

**DEFINICIONES**

Queda convenido entre las partes que el significado de las palabras listadas a continuación es el siguiente:

- **AJUSTADOR DE SINIESTROS**  
Persona natural o jurídica, autorizada por la Superintendencia, para realizar ajustes de Siniestros y cuyas funciones están descritas por la Ley.
- **ANEXO**  
Detalle de información descriptiva, ilustrativa o complementaria que se adjunta a la Póliza por tener relación con ella.
- **ASEGURADO**  
Persona natural o jurídica amparada por este Contrato de Seguro y que figura como tal en las Condiciones Particulares de la Póliza. Puede ser también el CONTRATANTE. Es el titular del interés asegurable.
- **BENEFICIARIO**  
Persona natural o jurídica designada en la Póliza por el ASEGURADO y/o CONTRATANTE como titular de los derechos indemnizatorios que, en dicho documento, se establecen.
- **CARGA**  
Conducta o requerimiento que el CONTRATANTE y/o ASEGURADO debe cumplir en función de su propio interés, con la finalidad de lograr el pago indemnizatorio. Su inobservancia en algunos casos da lugar a la pérdida del derecho de indemnización.
- **CERTIFICADO DE SEGURO**  
Documento que se emite en el caso de los seguros de grupo o colectivos, vinculado a un seguro determinado.
- **CLÁUSULAS ADICIONALES**  
Documento que modifica las Condiciones Generales de Contratación y/o las Condiciones Generales del Riesgo, y cuya inclusión consta en las Condiciones Particulares o en los Endosos que se emiten después de la emisión de la Póliza.
- **COBERTURA**  
Responsabilidad asumida por LA COMPAÑÍA en virtud de la cual se hace cargo, hasta el límite de la suma asegurada estipulada en la Póliza, del riesgo y las consecuencias económicas derivadas de un siniestro

**AHREN CONTRATISTAS GENERALES S.A.C.**  
Ing. Roman E. Quispe Congacha  
REPRESENTANTE LEGAL

CESAR AUGUSTO  
URBINA VILLALOBOS  
INGENIERO CIVIL  
Reg CIP N° 84297

CONSORCIO CALLE  
Ing. José Eugenio Marquina Araujo  
Jefe de Supervisión  
Reg. CIP N° 87295

- **COMERCIALIZADOR**  
Persona natural o jurídica con la cual la COMPAÑÍA celebra un contrato de comercialización con el objeto de que este comercializador se encargue de facilitar la contratación de un producto de seguros. Incluye la comercialización a través de banca seguros.
- **CONDICIONES ESPECIALES**  
Estipulaciones específicas y exclusivas para esta Póliza, que modifican las Condiciones Generales de Contratación y/o las Condiciones Generales del Riesgo y/o las Cláusulas Adicionales, y forman parte de las Condiciones Particulares o de los Endosos que se emiten después de la emisión de la Póliza.
- **CONDICIONES GENERALES DE CONTRATACIÓN**  
Documento que contiene los términos generales de contratación aplicables a todos los Contratos de Seguros de daños patrimoniales que celebra la COMPAÑÍA.
- **CONDICIONES GENERALES DEL RIESGO**  
Conjunto de estipulaciones y disposiciones básicas, incluyendo coberturas y exclusiones, que rigen los contratos de un mismo tipo de seguro o riesgo. Su aplicación puede ser modificada por las Condiciones Particulares o por las Cláusulas Adicionales o por las Condiciones Especiales incluidas en el Contrato de Seguro.
- **CONDICIONES PARTICULARES**  
Documento que contiene estipulaciones del Contrato de Seguro relativas al riesgo individualizado que se asegura; en particular, el nombre y el domicilio de las partes contratantes, la designación del ASEGURADO y el BENEFICIARIO (si lo hubiese), la designación de la Materia del Seguro y su ubicación, la Suma Asegurada, el alcance de la cobertura, la vigencia de la Póliza y las otras condiciones de aseguramiento.
- **CONTRATANTE**  
Tomador de la Póliza. Es la persona natural o jurídica que celebra con la COMPAÑÍA el Contrato de Seguro y se obliga al pago de la Prima. Su personalidad puede o no coincidir con la del ASEGURADO.
- **CONVENIO DE AJUSTE**  
Documento en el cual se establece el monto determinado como indemnización del Siniestro, en el marco del Contrato de Seguro, elaborado por el Ajustador de Siniestros sobre la base de su informe.
- **CONVENIO DE PAGO**  
Documento en el que consta el compromiso del CONTRATANTE de pagar la Prima en la forma y plazos convenidos con la COMPAÑÍA.
- **CORREDOR DE SEGUROS**  
Persona natural o jurídica autorizada por la Superintendencia que, a solicitud del CONTRATANTE, puede intermediar en la celebración de los Contratos de Seguros y asesorar a los ASEGURADOS o CONTRATANTES en materias de su competencia.
- **CULPA**  
Cuando se produce un resultado dañoso por imprudencia o negligencia del causante, esto es, cuando se omite aquella diligencia ordinaria exigida por la naturaleza de las personas, del tiempo y del lugar
- **CULPA INEXCUSABLE**  
Negligencia grave, con intención asimilable al dolo, de parte del CONTRATANTE y/o ASEGURADO dando lugar al siniestro.

AHREN CONTRATISTAS GENERALES S.A.C.

Ing. Roman F. Quispe Congacha  
REPRESENTANTE LEGAL

CESAR AUGUSTO  
URBINA VILLALOBOS  
INGENIERO CIVIL  
Reg CIP N° 84297

CONSORCIO CALLIZ  
Ing. José Eugenio Marquina Araujo  
Jefe de Supervisión  
Reg. CIP N° 87295

- **DÍAS**  
Toda especificación en la Póliza referida a "Días" debe entenderse como Días calendario.
- **DOLO**  
Fraude o engaño, implica la intención de producir un daño mediante una acción u omisión. Actúa con dolo quién miente para sacar provecho de una situación, afectando los intereses de un tercero, para que el acto pueda llamarse doloso, es necesario la presencia de una voluntad o conciencia del acto perjudicial por parte del CONTRATANTE y/o ASEGURADO. En ese sentido, el dolo es una violación del principio de la buena fe y, por tanto, invalida el Seguro.
- **ENDOSATARIO**  
Persona natural o jurídica a quien el ASEGURADO cede todo o parte de los derechos indemnizatorios de la Póliza.
- **ENDOSO**  
Documento mediante el cual se modifican algunos de los términos y condiciones de la Póliza o se ceden, a una persona distinta del ASEGURADO, todo o parte de los derechos indemnizatorios de la Póliza.
- **EVENTO**  
A menos que se indique algo distinto en las Condiciones Generales del Riesgo o en las Cláusulas Adicionales o en las Condiciones Particulares o en las Condiciones Especiales, el término "Evento" significa el daño o pérdida, o serie de daños o pérdidas, que se originen directamente a partir de la misma causa.
- **GARANTÍA**  
Promesa en virtud de la cual el ASEGURADO se obliga a realizar o no determinada cosa, o a cumplir determinada exigencia.
- **INTERÉS ASEGURABLE**  
Requisito que debe concurrir en quien desee la cobertura de determinado riesgo, reflejado en su deseo sincero de que el Siniestro no se produzca, ya que, a consecuencia de este, se originaría un perjuicio para su patrimonio. Es la relación económica lícita del ASEGURADO y/o BENEFICIARIO con el bien cuyo riesgo de pérdida se asegura.
- **LÍMITE AGREGADO**  
Máxima responsabilidad de la COMPAÑÍA por todos los Siniestros que ocurran durante el periodo de vigencia de la Póliza.
- **LÍMITE ÚNICO COMBINADO**  
Máxima responsabilidad de la COMPAÑÍA fijada en las Condiciones Particulares para una, dos o más coberturas de la Póliza.
- **LOCAL**  
Excepto cuando se defina de otro modo en la Póliza, refiere el lugar del seguro especificado en las Condiciones Particulares.
- **MATERIA ASEGURADA o MATERIA DEL SEGURO**  
Interés y/o bien o conjunto de bienes descritos, en forma global o específica, en las Condiciones Particulares de la Póliza, que son amparados contra los riesgos señalados en ella.
- **MONTO INDEMNIZABLE**  
Importe neto que se obtiene después de aplicar todos los términos y condiciones de la Póliza, incluyendo la regla proporcional por Seguro Insuficiente, pero antes de la aplicación del deducible.
- **NEGLIGENCIA**

AHREN CONTRATISTAS GENERALES S.A.C.

Ing. Roman F. Quispe Congacha  
REPRESENTANTE LEGAL

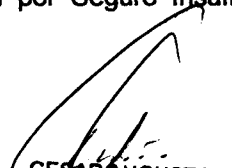
  
CESAR AUGUSTO  
URBINA VILLALOBOS  
INGENIERO CIVIL  
Reg. CIP N° 84297

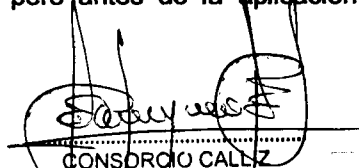
  
CONSORCIO CALLEZ  
Ing. José Emgenio Marquina Araujo  
Jefe de Supervisión  
Reg. CIP N° 87295

- **SUMA ASEGURADA**  
Límite máximo de responsabilidad de la COMPAÑÍA expresada en términos monetarios.
- **SUB-LÍMITE o SUBLÍMITE**  
Suma Asegurada que se establece dentro de una Suma Asegurada o límite principal.
- **SUPERINTENDENCIA**  
Superintendencia de Banca, Seguros y Administradoras Privadas de Fondos de Pensiones.
- **TERCERO**  
Cualquier persona, natural o jurídica distinta de:
  - EL CONTRATANTE y/o ASEGURADO
  - Los cónyuges, ascendientes y descendientes del CONTRATANTE y/o ASEGURADO
  - Los familiares del contratante y/o del CONTRATANTE y/o ASEGURADO en línea directa o colateral dentro del tercer grado de consanguinidad y el segundo de afinidad incluyendo el padre adoptante o hijo adoptivo, así como a la (o él) conviviente.
  - Los socios o asociados del CONTRATANTE y/o ASEGURADO.
  - Personas que sean parte de la Administración, así como directivos, empleados y/o trabajadores, sea que estén en planilla o contratados o que, de hecho o de derecho, tengan alguna relación de dependencia con el contratante y/o el CONTRATANTE y/o ASEGURADO.
- **VALOR COMERCIAL**  
Valor de reposición a nuevo del bien asegurado menos la depreciación que le corresponda según su antigüedad, uso, obsolescencia técnica, estado, y características.
- **VALOR CONVENIDO**  
Modalidad de aseguramiento mediante la cual se fija una suma asegurada de mutuo acuerdo a un valor determinado, hasta el cual queda cubierto el bien asegurado.
- **VALOR DE REPOSICIÓN A NUEVO**  
El Valor de Reposición a nuevo está compuesto por el valor a nuevo de cada bien asegurable de acuerdo a sus características y reglamentaciones que le sean aplicables, incluyendo los importes por fletes, seguros, montaje, instalación, pruebas, derechos de aduana, tributos, impuestos, y cualquier otro importe que se requiera para entrar en operación.
- **VALOR DECLARADO**  
Suma, importe, monto o valor que el ASEGURADO declara al momento de contratar un seguro.



CESAR AUGUSTO  
URBINA VILLALOBOS  
INGENIERO CIVIL  
Reg. CIP N° 84297

ANREN CONTRATISTAS GENERALES S.A.C.



Ing. Roman F. Quispe Congacha  
REPRESENTANTE LEGAL



CONSORCIO CALIZ  
Ing. José Eugenio Marquina Ardujo  
Jefe de Supervisión  
Reg. CIP N° 87295



Descuido, falta de diligencia, omisión de atención y cuidado debido en el cumplimiento de las obligaciones. Es sinónimo de imprudencia.

- **NEGLIGENCIA GRAVE**  
Culpa inexcusable (ver definición).
- **PÓLIZA**  
Documento en el que consta el Contrato de Seguro constituido por la Solicitud de Seguro y/o las comunicaciones escritas presentadas por el CONTRATANTE y/o ASEGURADO y/o por el Corredor de Seguros, estas Condiciones Generales de Contratación, las Condiciones Generales del Riesgo, las Cláusulas Adicionales que se adhieran, así como las Condiciones Particulares, Condiciones Especiales, Endosos y Anexos, y los demás documentos que, por acuerdo expreso de las partes, formen parte integrante del Contrato de Seguro.
- **PREDIO**  
Bien inmueble que figura como Local en las Condiciones Particulares de la Póliza.
- **PRIMA DEVENGADA**  
Fracción de la Prima correspondiente al periodo en que la COMPAÑÍA ha brindado cobertura, de acuerdo con las condiciones establecidas en el Contrato de Seguro.
- **PRIMA NETA**  
Prima Comercial menos el Derecho de Emisión.
- **PROMOTOR DE SEGUROS**  
Persona natural que mantiene un contrato de trabajo o de prestación de servicios que lo faculta a promover, ofrecer y comercializar productos de seguros dentro o fuera de los locales comerciales de la COMPAÑÍA.
- **RIESGO**  
Incertidumbre sobre el acontecimiento de una contingencia desfavorable. El riesgo está presente cuando existe la posibilidad de un daño, pérdida o gasto. Término con el que se suele identificar al ramo de seguro que se ampara.
- **RIESGO (Agravación)**  
Variación de factor(es) que incide(n) en un aumento de la probabilidad de que materialice un riesgo, dada una situación de incertidumbre diferente a la existente en el momento de la contratación del seguro. Esta circunstancia puede o no obedecer a la voluntad del asegurado. La agravación implica la obligación del CONTRATANTE y/o ASEGURADO de informar a LA COMPAÑÍA para que ésta decida las medidas que deban tomarse tales como, pero no limitados a: recargo de prima, terminación del contrato, implementación de medidas de seguridad adicionales.
- **SALVAMENTO**  
Conjunto de operaciones encaminadas a rescatar bienes materiales o personas durante o tras las ocurrencias de un siniestro. Asimismo, este término también alude a los bienes que, después de producido el siniestro e indemnizados, pasan a disposición de LA COMPAÑÍA.
- **SINIESTRO**  
Evento que da origen a una reclamación bajo el Contrato de Seguro.
- **SINIESTRO TOTAL**  
Modalidad de Siniestro en la que se produce la pérdida total del bien asegurado.
- **SOLICITUD DE SEGURO**  
Documento en el que consta la voluntad del ASEGURADO y/o CONTRATANTE de contratar el seguro.

AHREN CONTRATISTAS GENERALES S.A.C.

Ing. Roman F. Quispe Congacha  
REPRESENTANTE LEGAL

  
CESAR AUGUSTO  
URBINA VILLALOBOS  
INGENIERO CIVIL  
Reg CIP N° 84297

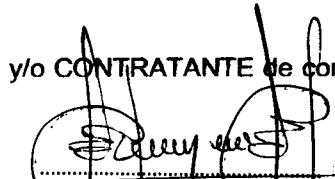
  
CONSORCIO CALLIZ  
Ing. José Eugenio Marquina Araujo  
Jefe de Supervisión  
Reg. CIP N° 87295

100380

**CLAUSULA DE EXCLUSION DEL INSTITUTO DE ATAQUE CIBERNETICO**

1.1 sujeto únicamente a lo que se establece en la cláusula 1.2 más adelante, este seguro no ampara, bajo ninguna circunstancia, pérdida, daño, responsabilidad o gasto directa o indirectamente ocasionado por, contribuido a y/o a consecuencia del uso u operación, como medio para provocar daño, de cualquier computadora, sistema de cómputo, programa de software de computo, código mal intencionado, virus de computadora o proceso o cualquier otro sistema electrónico.

1.2 si se endosa esta cláusula en pólizas que amparan riesgos de guerra, guerra civil, revolución, rebelión, insurrección, o contienda civil que surge de las mismas, o cualquier acto hostil por o en contra de una potencia beligerante, o terrorismo o cualquier persona quien actúa con base en motivos políticos, entonces la cláusula 1.1 no operara para excluir perdidas (que, de otra manera, estarían aseguradas) que surgen del uso de cualquier computadora, sistema de cómputo o programa de software de computo o cualquier otro sistema electrónico para el lanzamiento y/o sistema de dirección y/o mecanismo de disparo de cualquier arma o misil.

10/11/03

CL 380

  
CESAR AUGUSTO  
URBINA VILLALOBOS  
INGENIERO CIVIL  
Reg CIP N° 84297

AHREN CONTRATISTAS GENERALES S.A.C.

  
Ing. Roman E. Quispe Congacha  
REPRESENTANTE LEGAL

  
CONSORCIO CALLI  
Ing. José Eugenio Marquina Araujo  
Jefe de Supervisión  
Reg. CIP N° 87295

210000

**SEGURO DE TODO RIESGO PARA CONTRATISTAS**

**CONDICIONES GENERALES**

**ÍNDICE**

**INTRODUCCIÓN**

- 1. Cobertura Principal "A"
- 2. Riesgos de Contratación Opcional
- 3. Coberturas Opcionales
- 4. Lugar del Seguro
- 5. Inicio y Término de la Cobertura
- 6. Periodo de Pruebas
- 7. Valor Declarado y Suma Asegurada
- 8. Exclusiones
- 9. Ley Aplicable
- 10. Garantías
- 11. Cargas y Obligaciones del Asegurado
- 12. Inspecciones
- 13. Bases de la Indemnización
- 14. Seguro Insuficiente
- 15. Definiciones

  
**CESAR AUGUSTO**  
**URBINA VILLALOBOS**  
**INGENIERO CIVIL**  
**Reg. CIP N° 84297**

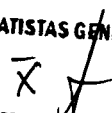
**AHREN CONTRATISTAS GENERALES S.A.C.**  
  
**Ing. Roman F. Quispe Congacha**  
**REPRESENTANTE LEGAL**

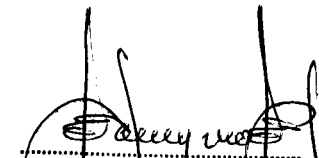
  
**CONSORCIO CALLIZ**  
**Ing. José Eugenio Marquina Araujo**  
**Jefe de Supervisión**  
**Reg. CIP N° 87295**

## INTRODUCCIÓN

De conformidad con las declaraciones contenidas en la Solicitud de Seguro o en la comunicación suscrita por el CONTRATANTE y/o ASEGURADO, y presentada por ellos o por su Corredor de Seguros a AVLA Perú Compañía de Seguros S.A. (en adelante, COMPAÑÍA), la cual se adhiere y forma parte integrante de este Contrato de Seguro, y cuya veracidad constituye causa determinante para su celebración; y, asimismo, de acuerdo a lo estipulado en las Condiciones Generales de Contratación, así como en las presentes CONDICIONES GENERALES DEL SEGURO DE TODO RIESGO PARA CONTRATISTAS, Cláusulas Adicionales, Condiciones Particulares, Condiciones Especiales y en los Endosos y Anexos que se adhieran a esta Póliza; la COMPAÑÍA conviene en amparar al ASEGURADO contra los riesgos expresamente contemplados en la Póliza en los términos y condiciones siguientes:

### ARTÍCULO N° 1

#### COBERTURA PRINCIPAL "A"

Sujeto a todos los términos y condiciones que forman parte de la presente Póliza, la COMPAÑÍA cubre la obra descrita como Materia Asegurada en las Condiciones Particulares, contra las pérdidas físicas o daños materiales que le ocurran durante la vigencia de la Póliza, siempre y cuando dichas pérdidas físicas o daños materiales sucedan en forma accidental, súbita e imprevista como consecuencia de cualquier causa, excepto las causas excluidas por la Póliza y/o las que pudiesen ser amparadas con la contratación de las coberturas de riesgos opcionales descritas en el artículo 2° de las presentes Condiciones Generales, y hagan necesaria la reparación o reposición de dichos bienes dañados o perdidos.

### ARTÍCULO N° 2

#### RIESGOS DE CONTRATACIÓN OPCIONAL

Siempre que la contratación individual de cada cobertura conste expresamente en las Condiciones Particulares, y sujeto a todos los términos y condiciones que forman parte de la presente Póliza, ésta se extiende a cubrir la obra descrita como Materia Asegurada en las Condiciones Particulares, contra los daños materiales o pérdidas físicas que le ocurran durante la vigencia de la Póliza, siempre y cuando dichos daños materiales o pérdidas físicas sucedan en forma accidental, súbita e imprevista como consecuencia directa de:

1. **Cobertura "B":**  
Terremoto, temblor, movimientos sísmicos, erupción volcánica, fuego subterráneo, maremoto, tsunami, marejada, maretazo, oleaje, salida de mar, o embravecimiento de mar.
2. **Cobertura "C":**  
Lluvias, granizo, nieve, ciclón, huracán, tempestad, tormenta, vientos, ventarrones, ventisca; inundación, desbordamiento; hundimiento de suelos, subsidencia; deslizamiento del terreno, huayco, alud, avalancha, aluvión, derrumbes y desprendimiento de tierra o de rocas; y en general, todas las fuerzas de la naturaleza distintas de rayo y de las enumeradas bajo la Cobertura "B".

### ARTÍCULO N° 3

#### COBERTURAS OPCIONALES

Siempre que la contratación individual de cada cobertura conste expresamente en las Condiciones Particulares, y sujeto a todos los términos y condiciones que forman parte de la presente Póliza, ésta se extiende a cubrir:

**AHREN CONTRATISTAS GENERALES S.A.C.**

Ing. Roman F. Quispe Congacha  
 REPRESENTANTE LEGAL

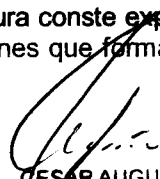
  
 CESAR AUGUSTO  
 URBINA VILLALOBOS  
 INGENIERO CIVIL  
 Reg. CIP N° 84297

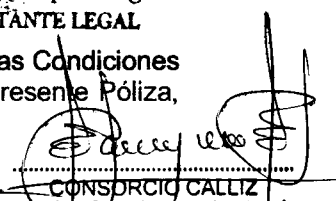
  
 CONSORCIO CALLIZ  
 Ing. José Eloy Marquina Arcaño  
 Jefe de Supervisión  
 Reg. CIP N° 87295

**1. Cobertura "D":**

La obra descrita como Materia Asegurada en las Condiciones Particulares, contra los daños materiales que le ocurran durante el Periodo de Mantenimiento establecido en la Póliza, siempre y cuando dichos daños materiales sucedan en forma accidental, súbita e imprevista y sean causados directamente por el contratista que figure como ASEGURADO en el curso de la ejecución de las operaciones llevadas a cabo con el propósito de dar cumplimiento a sus obligaciones derivadas de la cláusula de mantenimiento del contrato de construcción.

**2. Cobertura "E y F":**

Contra las reclamaciones de Terceros por concepto de Responsabilidad Civil Extracontractual del ASEGURADO, exclusivamente a consecuencia de Daños Físicos o Daños Personales causados involuntariamente a dichos Terceros, siempre que dichos Daños Físicos o Daños Personales ocurran accidentalmente durante la vigencia de esta Póliza y en conexión directa con la ejecución de la obra descrita como Materia Asegurada en las Condiciones Particulares de esta Póliza.

**3. Cobertura "G":**

Los gastos necesaria, razonable y efectivamente incurridos para remover, dismantelar, demoler o apuntalar los bienes asegurados que forman parte de la obra descrita como Materia Asegurada en las Condiciones Particulares que hayan sido dañados o destruidos por un siniestro efectivamente amparado bajo los alcances de la presente Póliza.

**ARTÍCULO Nº 4**

**LUGAR DEL SEGURO**

La Póliza cubre la Materia Asegurada, únicamente cuando se encuentre en el emplazamiento señalado como Lugar del Seguro en las Condiciones Particulares de la Póliza.

**ARTÍCULO Nº 5**

**INICIO Y TÉRMINO DE LA COBERTURA**

AHREN CONTRATISTAS GENERALES S.A.C.

Ing. Roman F. Pilspe Congacha

REPRESENTANTE LEGAL

Dentro del término de vigencia de la Póliza, el amparo otorgado por esta Póliza bajo las coberturas "A", "B", "C", "E y F", y "G", se inicia en el momento mismo en que se comienza los trabajos de construcción o en cuanto los bienes que forman parte de la Materia Asegurada amparada por la Cobertura "A", o parte de ellos, hayan sido descargados en el Lugar del Seguro, y concluye en la fecha especificada en las Condiciones Particulares de la Póliza.

No obstante, el amparo otorgado por la Póliza bajo las coberturas "A", "B", "C" y "G", finalizará antes de la fecha de vencimiento del plazo de vigencia de la Póliza, respecto de aquellas partes de la obra que sean entregadas – *en forma provisional o definitiva* – o puestas en servicio, cesando la cobertura en el momento mismo en que se entregan o se ponen en servicio esas partes de la obra; lo que ocurra primero. Asimismo, el amparo otorgado bajo la cobertura "E y F" concluirá antes del término de vigencia de la Póliza, en cuanto la obra descrita como Materia Asegurada sea terminada y entregada – *en forma provisional o definitiva* – o puesta en servicio; lo que ocurra primero.

A menos que se indique algo distinto en las Condiciones Particulares, la cobertura otorgada bajo el amparo de la Cobertura "D" se inicia cuando la obra Materia del Seguro sea terminada y entregada, o puesta en servicio, o al término de la vigencia de la Póliza; lo que ocurra primero. La cobertura se mantiene durante el Periodo de Mantenimiento estipulado en la cláusula de mantenimiento del contrato de construcción, pero no más allá de doce (12) meses contados desde la fecha de inicio de esta cobertura.

**ARTÍCULO Nº 6**

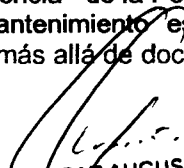
  
CESAR AUGUSTO  
URBINA VILLALOBOS  
INGENIERO CIVIL  
Reg CIP Nº 84297

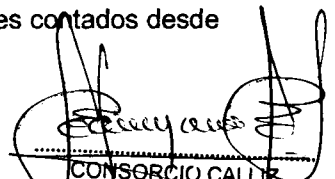
  
CONSORCIO CALLIZ  
Ing. José Eugenio Marquina Araujo  
Jefe de Supervisión  
Reg. CIP Nº 87295  
Página 3 de 12

## PERIODO DE PRUEBAS

La Póliza ampara la maquinaria e instalaciones nuevas que formen parte integrante y permanente de la obra descrita como Materia Asegurada en las Condiciones Particulares de esta Póliza, contra daños materiales o pérdidas físicas que le ocurran durante las pruebas de operación y/o de puesta en servicio, siempre y cuando dichas pérdidas físicas o daños materiales sucedan en forma accidental, súbita e imprevista como consecuencia directa, ya sea de errores de montaje del ASEGURADO o de errores durante la ejecución de las pruebas, y siempre que no sea aplicable alguna exclusión o exista incumplimiento de alguna condición de la Póliza.

Dentro del periodo de vigencia de la Cobertura "A" de esta Póliza, la cobertura para cada máquina o instalación se inicia en el momento mismo de comenzar las pruebas de operación y/o de puesta en servicio, y cesa en el momento de concluirse esas pruebas o, a más tardar, a los treinta (30) Días contados desde el inicio de dicho periodo de pruebas, o en la fecha de término del periodo de vigencia de la Cobertura "A"; lo que ocurra primero.

La Póliza no cubre la maquinaria e instalaciones usadas que formen parte integrante y permanente de la obra, durante las pruebas de operación y/o carga.

## ARTÍCULO N° 7

### VALOR DECLARADO Y SUMA ASEGURADA

#### 1. Coberturas "A", "B", "C" y "D"

El Valor Declarado debe equivaler al valor total del contrato de construcción al término de la obra, incluyendo pero no limitado a, todos los materiales, sueldos y salarios por mano de obra, fletes, trabajos permanentes o provisionales, derechos de aduana e impuestos. A ese importe se le debe añadir el valor de todos los materiales, partidas, ítems y rubros suministrados, o por ser suministrados, por el contratante de la obra o por otros. Todos los componentes de la obra descrita como Materia Asegurada en las Condiciones Particulares deberán ser valorizados a valor de reposición a nuevo.

Excepto cuando se establezcan límites menores en las Condiciones Particulares para cualquiera de las coberturas tratadas en este inciso, la Suma Asegurada debe coincidir con el Valor Declarado calculado según lo estipulado en el primer párrafo de este Artículo.

El CONTRATANTE y/o ASEGURADO debe proporcionar el Valor Declarado. Asimismo, de acuerdo entre el CONTRATANTE y/o ASEGURADO y la COMPAÑÍA, se fijarán los límites y Sumas Aseguradas, las cuales deberán estar expresamente indicadas en las Condiciones Particulares de la presente Póliza.

#### 2. Coberturas "E y F" y "G"

Las Sumas Aseguradas para estas Coberturas son a Primera Pérdida Absoluta (Primer Riesgo Absoluto), por lo cual no se requiere que el ASEGURADO proporcione Valor Declarado.

De acuerdo entre el CONTRATANTE y/o ASEGURADO y la COMPAÑÍA, se fijarán las Sumas Aseguradas, las cuales deberán estar expresamente indicadas en las Condiciones Particulares de la presente Póliza.

## ARTÍCULO N° 8

### EXCLUSIONES

- Esta Póliza no cubre los daños materiales y/o pérdidas y/o responsabilidades que surjan o resulten de, o que sean causados directa o indirectamente por:

- A. **Actos de naturaleza fraudulenta o dolosa, o acto intencional, o negligencia inexcusable del ASEGURADO o CONTRATANTE o BENEFICIARIO o ENDOSATARIO, o de los familiares de cualquiera de ellos, de sus administradores, o de la persona responsable de la dirección técnica.**
- B. **Guerra, conflictos armados, invasión, acto de enemigo extranjero, hostilidades u operaciones de guerra, sea que la guerra haya sido declarada o no; guerra civil, sublevación, insurgencia, insubordinación, rebelión, revolución, conspiración, insurrección, sedición, asonada, huelga, motín, conmoción civil, daño malicioso, sabotaje, vandalismo, alboroto popular, cierre patronal (lock-out), levantamiento popular, levantamiento militar, y, en general, hechos de carácter político social que alteren el orden público o constitucional; confiscación, requisa, expropiación, o nacionalización; destrucción de bienes por orden de cualquier autoridad; poder militar o usurpación del poder; o cualquier evento o causa que determine la proclamación de estado de sitio.**
- C. **Cualquier Acto de Terrorismo.**
- D. **Material para armas nucleares o material nuclear; reacción nuclear o radiación nuclear o contaminación radioactiva o emisión de radiaciones ionizantes; contaminación por la radioactividad de cualquier combustible nuclear o de cualquier desperdicio proveniente de la combustión de dicho combustible nuclear.**
- E. **Cálculo o diseño erróneo o defectuoso; planos o especificaciones erróneas o defectuosas.**
- F. **Deliberado sometimiento de cualquier parte de los bienes asegurados a experimentos de cualquier tipo o a pruebas que comprendan tensiones o esfuerzos anormales o sobrecargas que no sean los especificados en el diseño o manuales o instrucciones.**

**2. Esta Póliza no cubre:**

- A. **Desgaste o deterioro paulatino o fatiga, causado por, o resultante de, el uso o funcionamiento normal, erosión, corrosión, oxidación, cavitación, herrumbre, incrustaciones.**
- B. **Deterioro debido a condiciones atmosféricas o ambientales**
- C. **Rasgaduras o ralladuras en superficies pintadas o pulidas.**
- D. **Pérdidas por interrupción de la explotación comercial o industrial; pérdidas por la suspensión o paralización o cesación, total o parcial, de la obra; pérdidas por incumplimiento o resoluciones de contratos, demora, multas, penalidades; pérdida de mercado y/o Lucro Cesante; pérdidas por deficiencias de rendimiento o capacidad, o defectos estéticos, o uso; y, en general, cualquier daño o pérdida indirecta o consecencial.**
- E. **Responsabilidad civil de cualquier naturaleza, excepto la responsabilidad civil extracontractual según el amparo otorgado por la Cobertura "E y F", siempre y cuando se haya contratado esa cobertura opcional.**
- F. **Salvo pacto en contrario que conste en las Condiciones Particulares de esta Póliza, los gastos de aceleración de la reparación, tales como, gastos adicionales por horas extraordinarias, trabajos nocturnos, trabajos realizados en días**

**ANREN CONTRATISTAS GENERALES S.A.C.**  
 Ing. Roman F. Quispe Congacha  
 REPRESENTANTE LEGAL

*Cesar Augusto Urbina Villalobos*  
**CESAR AUGUSTO URBINA VILLOBOS**  
 INGENIERO CIVIL  
 Reg CIP N° 84297

*Jose Eugenio Marquina Araujo*  
**CONSORCIO CALLIZ**  
 Ing. Jose Eugenio Marquina Araujo  
 Jefe de Supervisión  
 Reg. CIP N° 87295

festivos, flete aéreo y flete expreso.

- G. Los costos de cualquier reparación provisional, a menos que constituyan, a la vez, parte de los gastos de la reparación definitiva.
- H. Todo costo incurrido para implementar modificaciones o mejoras o por mantenimiento o para hacer otras reparaciones o arreglos en los bienes dañados o afectados.
- I. Faltantes que se descubran al efectuar inventarios físicos o revisiones rutinarias de control.
- J. Los costos incurridos en la rectificación o remediación o reparación o reemplazo de cualquier parte de los bienes asegurados que esté en una condición defectuosa debido a defectos ya sea de diseño, planos, especificaciones, cálculos, de materiales o de mano de obra.

Esta exclusión aplica incluso en caso esta parte defectuosa haya resultado dañada, o destruida, o perdida, por una causa amparada por esta Póliza, siempre y cuando se hubiese tenido que incurrir en la rectificación o remediación o reparación o reemplazo de no haber ocurrido ese daño o destrucción o pérdida amparada.

Tampoco cubre los daños o pérdidas que se ocasionen en la propiedad asegurada, para permitir la rectificación o remediación o reparación o reemplazo de cualquier parte de los bienes asegurados que esté en una condición defectuosa.

- K. Pérdidas o daños en la propiedad que forme, o formó, parte de cualquier estructura o edificación u obra civil existente antes del comienzo de la obra asegurada.
  - L. Daños en los bienes asegurados, ocurridos o existentes antes de iniciarse el amparo otorgado por esta Póliza.
3. Esta Póliza no otorga cobertura y, por tanto, no cubre ningún daño material o pérdida física a, o en:

- A. Embarcaciones, equipos flotantes de cualquier tipo, naves y aeronaves. **ANREN CONTRATISTAS GENERALES S.A.C.**
- B. Dinero, valores, planos y documentos de cualquier tipo.

4. Adicionalmente, la Cobertura Opcional "E y F" no ampara la responsabilidad por ~~daños físicos~~ **daños físicos** extracontractual del ASEGURADO derivada de:

- A. Daños Físicos y/o Daños Personales causados directa o indirectamente por, o que surjan o resulten de, vibraciones, la remoción o debilitamiento de bases, apoyos o cimientos, o hundimiento o asentamiento de suelos.
- B. Daños Físicos a cualquier bien de propiedad de, o que esté por cualquier motivo bajo cuidado o custodia o control de, el ASEGURADO, el propietario o contratante de la obra, los contratistas, los subcontratistas, la supervisión, los empleados u obreros o trabajadores que participen en la obra.
- C. Daños Personales a empleados, obreros, trabajadores, o cualquier persona que participe en la obra o que esté al servicio del ASEGURADO o de los contratistas o de la supervisión o del propietario o contratante de la obra.

  
**CESAR AUGUSTO**  
**URBINA VILLALOBOS**  
 INGENIERO CIVIL  
 Reg CIP N° 84297

  
 \_\_\_\_\_  
**Felipe Congacha**  
 REPRESENTANTE LEGAL

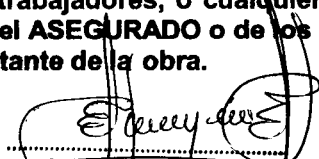
  
 \_\_\_\_\_  
**CONSORCIO CALLIZ**  
 Ing. José Eugenio Marquina Arayo  
 Jefe de Supervisión  
 Reg. CIP N° 87295



- D. Daños Físicos y/o Daños Personales causado por, o por el uso de, vehículos provistos – o destinados a ser provistos – de placa de rodaje, con excepción de los utilizados exclusivamente en la obra asegurada, siempre y cuando hayan sido incluidos expresamente en las Condiciones Particulares.
- E. Daños Físicos y/o Daños Personales causado por, o por el uso de, embarcaciones, equipos flotantes de cualquier tipo, naves y aeronaves
- F. Daños Físicos y/o Daños Personales que, en su origen o extensión, sean causados por la infracción o inobservancia o incumplimiento u omisión de leyes, ordenanzas, disposiciones gubernamentales, reglamentos, o códigos, o por tolerancia de tal inobservancia o infracción o incumplimiento u omisión, por parte del ASEGURADO y/o propietario de la obra o de los responsables de la dirección técnica de la obra
- G. Daños Físicos o Daños Personales causados por el uso y/o manipulación y/o tenencia y/o empleo de armas de cualquier tipo.
- H. Reclamaciones que, en virtud de cualquier convenio o contrato, sobrepasa la responsabilidad civil extracontractual del ASEGURADO, a menos que la misma responsabilidad le hubiere correspondido al ASEGURADO en ausencia de tal contrato
- I. Daños Físicos y/o Daños Personales a causa de contaminación o polución del aire, atmósfera, agua, suelo o tierra, o de cualquier propiedad o bien, a menos que el ASEGURADO demuestre fehacientemente que dichos Daños Físicos y/o Daños Personales a causa de contaminación o polución, han sido ocasionados como consecuencia de algún accidente súbito e imprevisto cuya causa, en su origen o extensión, no esté excluida por alguna de las exclusiones de esta Póliza, ni se deba, directa o indirectamente, al incumplimiento de alguna garantía a la cual esté sujeto este contrato de seguro.

  
**J.**  
**CESAR AUGUSTO**  
**URBINA VILLALOBOS**  
**INGENIERO CIVIL**  
**Reg CIP N° 84297**

Cualquier reclamación que surja directa o indirectamente de la exposición a, o la inhalación de, o por temor de las consecuencias por la exposición a la inhalación de, asbestos y/o fibras de asbestos y/o derivados de asbestos y/o cualquier producto conteniendo cualquier fibra de asbestos o derivado de asbestos. Tampoco cubre el costo de limpieza, el costo de remoción, o daños a cualquier propiedad que surja de, asbestos y/o fibras de asbestos y/o derivados de asbestos y/o cualquier producto conteniendo cualquier fibra de asbestos o derivado de asbestos.

**ARTÍCULO N° 9**

**LEY APLICABLE – COBERTURA “E y F”**

En concordancia con lo estipulado por el Artículo 22° de las Condiciones Generales de Contratación, para efectos de la cobertura opcional “E y F”, ésta se basa en los artículos pertinentes del Código Civil Peruano sobre Responsabilidad Civil Extracontractual y ampara, única y exclusivamente, las demandas y/o reclamaciones que hayan sido planteadas ante los juzgados o tribunales de la República del Perú.

**AHREN CONTRATISTAS GENERALES S.A.C.**

**ARTÍCULO N° 10**

**GARANTÍAS**

La Póliza está sujeta al cumplimiento por parte del ASEGURADO, de las garantías y

  
 Ing. Roman E. Quispe Congacha  
 REPRESENTANTE LEGAL

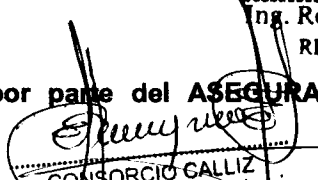
  
 CONSORCIO GALLIZ  
 Ing. José Eugenio Marquina Araujo  
 Jefe de Supervisión  
 Reg. CIP N° 87295

condiciones indicadas en las Condiciones Especiales y/o Condiciones Particulares y/o Cláusulas Adicionales. Estas condiciones y garantías rigen la fecha indicada en dichas Condiciones Especiales y/o Condiciones Particulares y/o Cláusulas Adicionales, y se mantienen en pleno vigor durante todo el periodo de vigencia de la Póliza y sus renovaciones.

La COMPAÑÍA queda liberada de toda responsabilidad por los daños materiales o pérdidas físicas o por la responsabilidad civil extracontractual que, en su origen o extensión, sean causados o agravados por la inobservancia o incumplimiento de las garantías y condiciones indicadas en la Póliza.

#### ARTÍCULO N° 11

##### CARGAS Y OBLIGACIONES DEL ASEGURADO.

A. En adición a las señaladas en el Artículo 9° Inciso A de las Condiciones Generales de Contratación, el ASEGURADO está obligado a cumplir con las siguientes cargas y obligaciones:

1. Informar a la COMPAÑÍA de la interrupción o suspensión o terminación de la ejecución de la obra Materia del Seguro. Dicha información debe ser hecha por escrito dentro de un plazo de cinco (5) días laborables después de conocerse sobre esa suspensión o terminación.
2. Atenerse a una sólida práctica de ingeniería, y cumplir con lo estipulado y exigido por las leyes, reglamentaciones u ordenanzas que tengan relación con la ejecución de la obra Materia de Seguro, así como con lo exigido por los códigos de construcción aplicables a esa obra.

En caso de incumplimiento de cualquiera de estas cargas y obligaciones, se perderá todo derecho de Indemnización en la medida en que el incumplimiento haya causado, o contribuido de alguna manera a causar y/o agravar, el daño material o pérdida física o los Daños Físicos o Daños Personales.

B. Si, ya sea durante la ejecución de la obra Materia del Seguro o a raíz de la ocurrencia de un daño o pérdida o en cualquier momento, se detecta que alguna parte de la obra está, o estaba, en una condición defectuosa, y si ello conduce a inferir o presumir la existencia de defectos similares en otras partes de dicha obra, el ASEGURADO estará obligado a investigar y, si es necesario, a incurrir en la rectificación de esos defectos.

En caso de incumplimiento de esta obligación, se perderá todo derecho de indemnización si, como consecuencia de esos defectos, se producen daños materiales o pérdidas físicas, o responsabilidades derivadas de Daños Físicos o Daños Personales, que, si no fuera por el incumplimiento de esta obligación, estarían amparadas bajo los alcances de esta Póliza.

C. Asimismo, en caso de siniestro, además de las cargas y obligaciones señaladas en el Artículo 9° Inciso B de las Condiciones Generales de Contratación, el ASEGURADO deberá cumplir las siguientes obligaciones:

1. Conservar las partes dañadas o defectuosas en las condiciones en que quedaron al momento de ocurrir el daño material o pérdida física, por tanto, no realizar cambios en las partes dañadas ni ordenar o permitir la remoción de los escombros dejados por el siniestro, sin autorización escrita de la COMPAÑÍA.

En caso de incumplimiento, se perderá el derecho a ser indemnizado si cualquier acción del ASEGURADO impide o dificulta la identificación y/o determinación y/o

  
CESAR AUGUSTO  
URBINA VILLALOBOS  
INGENIERO CIVIL  
Reg CIP N° 84297

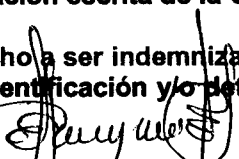
  
Ing. Roman F. Mispel Congacha  
REPRESENTANTE LEGAL  
  
CONSORCIO CALLIZ  
Ing. José Eugenio Marquina Ajaujo  
Jefe de Supervisión  
Reg. CIP N° 87295

cuantificación del siniestro, y/o si dificulta o impide la investigación o determinación de la causa del siniestro.

Sin embargo, no se perderá el derecho de indemnización en caso el ASEGURADO haya realizado los cambios o remoción con el objetivo de mitigar los daños cubiertos o en cumplimiento, sea de órdenes de las autoridades, o de normas específicas e imperativas.

Si la COMPAÑÍA no realiza la inspección de los daños dentro de los cinco (5) días laborables siguientes de haber recibido la notificación del siniestro, el ASEGURADO queda facultado a iniciar la reparación esos daños. No obstante, el ASEGURADO está obligado a conservar las partes dañadas a disposición de la COMPAÑÍA.

- 2. Ante la ocurrencia de una pérdida física amparada por la Póliza, denunciar ese hecho ante las autoridades correspondientes lo más pronto posible.

El incumplimiento de esta obligación dará lugar a la pérdida de los derechos de indemnización. No obstante, la pérdida de ese derecho estará limitada al perjuicio causado a los intereses de la COMPAÑÍA.

- 3. Adicionalmente a las indicadas en los incisos precedentes, para efectos de la cobertura opcional "E y F":

- a. Informar a la COMPAÑÍA dentro del plazo de tres (3) Días en caso de ocurrencia de un hecho o accidente que pudiera dar lugar a cualquier tipo de responsabilidad civil extracontractual del ASEGURADO, o en caso de recibir alguna reclamación sea que ésta haya sido hecha en forma verbal o escrita, o en caso de tomar conocimiento de cualquier tipo de información que pudiere derivar en la presentación de una reclamación.

- b. Abstenerse de incurrir en gasto alguno o comprometerse a hacer algún pago, salvo gastos ineludibles para la atención de heridos en hospitales o clínicas, así como gastos de sepelio.

El ASEGURADO está obligado a demostrar que estos gastos fueron ineludibles, necesarios y razonables; de lo contrario, los mismos serán de cargo del ASEGURADO.

- c. Abstenerse de formular contestaciones, compromisos o transacciones, o reconocer indemnizaciones o responsabilidades, sin previo consentimiento por escrito de la COMPAÑÍA.

- d. En adición a las obligaciones señaladas en el Artículo 9º Inciso B de las Condiciones Generales de Contratación, en **COORDINADORAS GENERALES S.A.C.** **ARRER CONSTRUCCIONES S.A.C.** **COMPAÑÍA:**

- i. Contestar oportunamente toda notificación o emplazamiento, notarial, administrativo, policial o judicial.
- ii. Contratar, oportuna y diligentemente, al Abogado que haya sido designado.
- iii. Colaborar activamente en la defensa, y asistir a todas las diligencias administrativas, policiales o judiciales, tanto a las que fuere citado como a las que la COMPAÑÍA le solicite asistir.
- iv. Ejecutar las acciones que la COMPAÑÍA o el Abogado designado le solicite
- v. Salir a juicio haciendo valer el legítimo interés económico y moral

*Cesar Augusto Urbina Villalobos*  
**CESAR AUGUSTO URBINA VILLALOBOS**  
 INGENIERO CIVIL  
 Reg. CIP N° 84297

*Roman F. Quispe Canga*  
**Ing. Roman F. Quispe Canga**  
 REPRESENTANTE LEGAL  
*Jose Eugenio Marquina Araujo*  
**CONSORCIO CALLIZ**  
 Ing. Jose Eugenio Marquina Araujo  
 Jefe de Supervisión  
 Reg. CIP N° 87295

que le corresponde.

- e. En caso la **COMPAÑÍA** fuese emplazada directamente por el Tercero, el **ASEGURADO** está obligado a salir a juicio, haciendo valer el legítimo interés económico y moral que le corresponde, en el momento en que la **COMPAÑÍA** se lo solicite.
- f. Proporcionar a la **COMPAÑÍA** toda la información, documentación y ayuda que le fuere requerida por la **COMPAÑÍA**, para determinar las causas o circunstancias del accidente y de los Daños Físicos y/o Daños Personales, así como para establecer las responsabilidades y la magnitud de los daños y pérdidas.

El incumplimiento de cualquiera de estas obligaciones dará lugar a la pérdida de los derechos de indemnización. No obstante, la pérdida de ese derecho estará limitada al perjuicio causado a los intereses de la **COMPAÑÍA**.

- 4. Presentar dentro de los treinta (30) Días siguientes de ocurrido el daño material o pérdida física o de conocido algún hecho que pudiese activar la cobertura opcional "E y F", una declaración detallada de todos los demás seguros vigentes sobre **Materia Asegurada destruida o dañada o afectada o, en su caso, sobre los demás seguros de responsabilidad civil.**

El deliberado ocultamiento de la existencia de los otros seguros o pólizas sobre la **Materia Asegurada destruida o dañada o afectada** que forme parte de la reclamación bajo esta Póliza, o en su caso, sobre la responsabilidad civil del **ASEGURADO**, constituirá Reclamación Fraudulenta y, por tanto, se perderá todo derecho de indemnización conforme con lo estipulado por el Artículo 16° de las Condiciones Generales de Contratación.

D. Ningún siniestro podrá ser evaluado y por ende consentido por la **COMPAÑÍA**, si es que el **ASEGURADO** no cumple con las siguientes obligaciones:

- 1. Presentar una reclamación formal dentro de los treinta (30) Días siguientes a la fecha del siniestro o en cualquier otro plazo que la **COMPAÑÍA** le hubiere concedido por escrito, acompañada de un estado de las pérdidas y daños causados por el siniestro.
- 2. Entregar todos los detalles, planos, proyectos, libros, registros, recibos, facturas, copias de facturas, documentos justificativos, actas, copias de documentos, presupuestos y, en general, cualquier tipo de documento o informe que la **COMPAÑÍA** o el Ajustador de Siniestros de ser el caso, le solicite con referencia a la reclamación, sea con respecto de la causa del siniestro o de las circunstancias bajo las cuales la destrucción o daño o pérdida física o accidente o lesión o muerte se produjo o que tengan relación con la responsabilidad extracontractual del **ASEGURADO**, o con la responsabilidad de la **COMPAÑÍA** o con el importe de la indemnización.

## ARTÍCULO N° 12

### INSPECCIONES

En cualquier hora hábil durante la vigencia de esta Póliza, la **COMPAÑÍA**, o las personas designadas por ésta, podrá inspeccionar la obra asegurada bajo esta Póliza. El **ASEGURADO** está obligado a proporcionar a la **COMPAÑÍA**, toda la información y/o documentación que, en relación con esa obra asegurada, sea requerida por la **COMPAÑÍA**.

  
CESAR AUGUSTO  
URBINA VILLALOBOS  
INGENIERO CIVIL  
Reg CIP N° 84297

AMREN CONTRATISTAS GENERALES S.A.C.

  
Ing. Roman F. Caspe Congacha  
REPRESENTANTE LEGAL

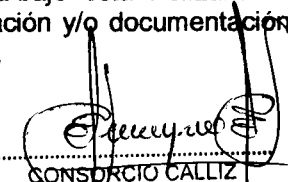
  
CONSORCIO CALLIZ  
Ing. José Eugenio Marquina Arjujo  
Jefe de Supervisión  
Reg. CIP N° 87295

**ARTÍCULO Nº 13**

**BASES DE LA INDEMNIZACIÓN**

Sujeto a los demás términos y condiciones de la Póliza, incluyendo lo estipulado por el artículo 14° de estas Condiciones Generales, el importe base de la indemnización para cada una de las coberturas otorgadas por esta Póliza será establecido de acuerdo con las siguientes reglas:

1. Coberturas "A", "B", "C", y "D"

**A. Pérdida Parcial:**

Si los daños materiales o pérdidas físicas en los bienes que forman la Materia Asegurada pueden ser reparados, el siniestro será considerado como Pérdida Parcial. En ese caso, el importe base de la indemnización comprenderá todos los gastos necesaria, razonable, y efectivamente incurridos para reparar y dejar el, o los bienes, dañados o afectados, en las mismas condiciones que tenían esos bienes inmediatamente antes de ocurrir el siniestro.

Si el costo de reparación del bien dañado o afectado, calculado según lo estipulado por este inciso, iguala o excede al Valor Actual de ese bien dañado o afectado, el daño será considerado como Pérdida Total, por lo cual, el importe base de la indemnización se calculará según las reglas establecidas en el siguiente punto B del presente inciso 1 de este artículo.

**B. Pérdida Total:**

En caso de destrucción total o pérdida física total de algún bien que forme parte de la Materia Asegurada, el daño o pérdida física será considerado Pérdida Total. En ese caso, el importe base de la indemnización corresponderá al Valor Actual del bien Materia del Seguro destruido o perdido, a la fecha del siniestro.

2. Cobertura "E y F"

El importe base de la indemnización comprenderá:

- a) Los importes de las indemnizaciones que el ASEGURADO abone a Terceros en virtud de una sentencia judicial ejecutoriada o de una transacción expresamente autorizada por la COMPAÑÍA.
- b) El monto de las costas y costos judiciales o extrajudiciales a que fuera sentenciado el ASEGURADO en el juicio correspondiente.
- c) Los honorarios y gastos pagados por el ASEGURADO a los abogados que hubieren participado en la defensa judicial del ASEGURADO, en la medida que la COMPAÑÍA haya aprobado su designación y las condiciones de su contratación
- d) Los pagos a clínicas, hospitales, funerarias, u otros, siempre y cuando hayan sido expresamente autorizados por la COMPAÑÍA.
- e) Los gastos pagados directamente por el COMPAÑÍA a clínicas, hospitales, funerarias, abogados, asesores, u otros.

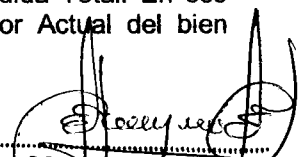
  
 CONSORCIO CALLIZ  
 Ing. José Eugenio Marquina Araujo  
 Jefe de Supervisión  
 Registro en el CIP Nº 87205

De acuerdo con lo estipulado por el inciso A del artículo 12° de las Condiciones Generales de Contratación, se reitera que, en ningún caso, el importe resultante de la sumatoria de a), b), c), d) y e), incluyendo los intereses legales que correspondan, podrá exceder el monto de la Suma Asegurada estipulada en las Condiciones Particulares.

3. Cobertura "G"

El importe base de la indemnización corresponderá a los importes razonable y efectivamente incurridos para remover, dismantelar, demoler o apuntalar los bienes asegurados dañados o destruidos.

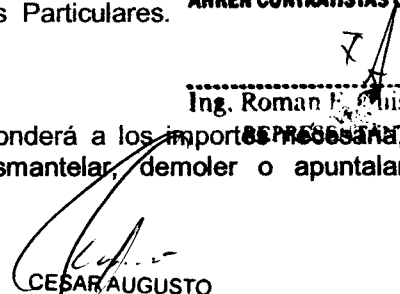
  
 Ing. Roman E. Quispe Corgacha  
 REPRESENTANTE RAZONABLE  
 CESAR AUGUSTO URBINA VILLALOBOS  
 INGENIERO CIVIL  
 Reg CIP Nº 84297

**ARTÍCULO Nº 14**

**SEGURO INSUFICIENTE**

En concordancia con lo estipulado por el artículo 14° de las Condiciones Generales de Contratación, si a la fecha del siniestro, el valor total del contrato de construcción al término de la obra, incluyendo pero no limitado a, todos los materiales, sueldos y salarios por mano de obra, fletes, trabajos provisionales, derechos de aduana e impuestos, más los materiales, partidas, ítems y rubros suministrados, o por ser suministrados, por el contratante de la obra o por otros, valorizados a valor de reposición a nuevo, es superior al Valor Declarado que figura en las Condiciones Particulares de la Póliza, la COMPAÑÍA considerará para el cálculo del Monto Indemnizable bajo los alcances de la Coberturas "A", "B", "C" y "D", la proporción que exista entre el Valor Declarado y ese valor.

**ARTÍCULO Nº 15**

**DEFINICIONES**

Complementando las definiciones señaladas en el Artículo 30° de las Condiciones Generales de Contratación, queda convenido entre las partes que el significado de las palabras más adelante indicadas es el siguiente:

• **ACTO DE TERRORISMO**

Es el acto de cualquier persona o grupo (s) de personas, actuando sola por su cuenta o a favor de, o en conexión con, o en nombre de, cualquier organización u organizaciones o gobiernos, cometido por razones políticas, religiosas, ideológicas o por cualquier otra razón, incluyendo, pero no limitado a, actividades dirigidas a destituir por la fuerza al gobierno "de jure" o "de facto", o para intentar influenciarlo, y/o con la finalidad de desestabilizar el sistema político establecido, o causar temor e inseguridad en el medio social en que se produce.

• **DAÑO FÍSICO**

El daño, deterioro, pérdida o destrucción de un bien, así como el daño ocasionado a los animales.

• **DAÑO PERSONAL**

Lesión corporal o muerte causadas a personas naturales.

• **TERCEROS**

Cualquier persona natural o jurídica, distinta de:

- a) EL CONTRATANTE y/o el ASEGURADO y/o accionistas y/o el propietario o contratante de la obra y/o el contratista y/o el subcontratista y/o la supervisión, en general, toda persona natural o jurídica que participe de alguna manera en la obra Materia del Seguro – *incluyendo los financistas de la obra* – o en la propiedad u operación del Equipo o Maquinaria usada en la obra.
- b) Personas miembros de la familia del ASEGURADO y/o del CONTRATANTE considerándose como tales: al cónyuge, los ascendientes, los descendientes, los hermanos y, en general, los familiares hasta el cuarto grado de consanguinidad y segundo de afinidad, incluyendo el padre adoptante o hijo adoptivo, así como la (o el) conviviente.
- c) Personas que sean directivos, empleados y/o trabajadores, sea que estén en planilla o contratados o que, de hecho o de derecho, tengan alguna forma de dependencia con cualquiera de los señalados en a).

• **VALOR ACTUAL**

Valor de reemplazo a nuevo de la Materia Asegurada, menos la depreciación que le corresponda según su antigüedad, uso, estado, y características.

*[Handwritten Signature]*  
CESAR AUGUSTO  
URBINA VILLALOBOS  
INGENIERO CIVIL  
Reg CIP Nº 84297

*[Handwritten Signature]*  
Ing. Roman F. Quispe C. G. gacha  
REPRESENTANTE  
CONSORCIO CALLIZO  
Ing. José Eugenio Marquina Araujo  
Jefe de Supervisión  
Reg. CIP Nº 87295

210001

**CLÁUSULA PARA CUBRIR PÉRDIDAS FÍSICAS O DAÑOS MATERIALES CAUSADOS DIRECTAMENTE POR HUELGAS Y/O MOTINES Y/O CONMOCIONES CIVILES Y/O DAÑO MALICIOSO Y/O VANDALISMO**

**1. COBERTURA**

Queda entendido y convenido que, sujeto a los términos y condiciones que forman parte de la Póliza, esta se extiende a cubrir la Materia Asegurada descrita en las Condiciones Particulares, contra las pérdidas físicas o daños materiales que le ocurran durante la vigencia de la Póliza, siempre y cuando dichas pérdidas físicas o daños materiales sucedan como consecuencia directa de:

- A. Huelgas y/o Motín y/o Conmociones Civiles; y/o
- B. Daño Malicioso y/o Vandalismo.



CONSORCIO CALLZ  
Ing. José Eugenio Marquina Araujo  
Jefe de Supervisión  
Reg. CIP N° 87295

**2. EXCLUSIONES**

Esta Cláusula no cubre:

A. Pérdidas o daños o deterioro o destrucción que, en su origen o extensión, sean causados directa o indirectamente por, o surjan o resulten o sean consecuencia de:

- 1) Guerra, conflictos armados, invasión, acto de enemigo extranjero, hostilidades u operaciones de guerra, sea que la guerra haya sido declarada o no.
- 2) Guerra civil, asonada, sublevación, insurgencia, insubordinación, levantamiento popular, levantamiento militar, insurrección, rebelión, sedición, revolución, conspiración, golpe de Estado, poder militar o usurpación del poder; o cualquier evento o causa que determine la proclamación o el mantenimiento de estado de sitio.
- 3) Cualquier Acto de Terrorismo
- 4) Confiscación, requisa, incautación, expropiación, o nacionalización, sea por autoridad legalmente constituida o no.
- 5) Material para armas nucleares o material nuclear; reacción nuclear o radiación nuclear; cualquier arma o aparato que emplee fisión o fusión nuclear o atómica, y/o cualquier otra reacción o fuerza o materia radiactiva.
- 6) Contaminación radiactiva o la emisión de radiaciones ionizantes o contaminación por la radiactividad de cualquier combustible nuclear o de cualquier residuo o desperdicio proveniente de la combustión de dicho combustible nuclear.
- 7) Las propiedades radiactivas, tóxicas, explosivas, o cualquier otra propiedad riesgosa o contaminante, de cualquier materia radiactiva. No obstante, y siempre que no esté de otro modo excluido, esta exclusión no aplica a isótopos radiactivos distintos de cualquier combustible nuclear, siempre que dichos isótopos sean preparados, transportados, almacenados, o usados, para propósitos comerciales, agrícolas, médicos, científicos, y otros propósitos pacíficos similares.
- 8) Cualquier arma química, biológica, bioquímica, o electromagnética.
- 9) Uso u operación, como medio para infligir daño, de cualquier computadora o sistema de cómputo o software o código malicioso o virus o proceso o cualquier otro sistema electrónico.
- 10) Intento o la realización de un acto de Robo o Hurto. No obstante,



CESAR AUGUSTO  
URBINA VILLALOBOS  
INGENIERO CIVIL  
Reg CIP N° 84297

excluye las pérdidas físicas por *Saqueo* siempre que el *Saqueo* sea consecuencia directa de *Huelgas y/o Motín y/o Conmociones Civiles, y/o Daño Malicioso y/o Vandalismo, y siempre que no esté excluido de otro modo por la Póliza.*

- 11) Actos de naturaleza fraudulenta o dolosa, o acto intencional, o negligencia inexcusable, del ASEGURADO o CONTRATANTE o BENEFICIARIO o ENDOSATARIO.
- B. Las pérdidas por interrupción de la explotación comercial o industrial; por falta de alquiler o uso; por suspensión o cesación del negocio; por incumplimiento o resolución de contratos; por demora, multas, penalidades; por pérdida de mercado y/o Lucro Cesante; y, en general, por cualquier daño o pérdida indirecta o consecencial.
- C. Pérdidas o daños o deterioros que resulten de la suspensión total o parcial del trabajo o del retraso o interrupción o suspensión de cualquier procedimiento u operación.
- D. Pérdidas o daños o deterioros, que resulten del desposeimiento permanente o temporal de, ya sea, la *Materia Asegurada* o de cualquier predio o edificio o local o instalación o vehículo que contenga la *Materia Asegurada*, como consecuencia de la ocupación legal o ilegal de, ya sea, dicha *Materia Asegurada* o dicho predio o edificio o local o instalación o vehículo que contenga la *Materia Asegurada*.

No obstante, sí están cubiertos los daños materiales a la *Materia Asegurada* ocurridos antes o durante el desposeimiento permanente o temporal, siempre que dichos daños materiales sucedan durante la vigencia, como consecuencia directa de *Huelgas y/o Motín y/o Conmociones Civiles*.

Excepto por lo expresamente variado en virtud de esta cláusula, todas las exclusiones estipuladas en la *Póliza*, se mantienen inalteradas.

### 3. LÍMITE Y CONDICIÓN DE SETENTA Y DOS (72) HORAS

La Suma Asegurada fijada en las Condiciones Particulares para esta cláusula, es Límite Agregado.

Modificando la definición estipulada en el Artículo 30° de las Condiciones Generales de Contratación, para todo efecto relacionado con la determinación de la cobertura e importes de Indemnización, incluyendo la aplicación de Deducibles, cuando los daños materiales y/o pérdidas físicas sean producidos por un riesgo cubierto por la presente cláusula, la sumatoria de todos los daños materiales y/o pérdidas físicas efectivamente sucedidos en un periodo de setenta y dos (72) horas consecutivas durante la vigencia de la *Póliza*, se considerarán como un solo Evento. El ASEGURADO podrá elegir cuándo se inicia cada periodo de setenta y dos (72) horas consecutivas, pero ningún periodo puede superponerse a otro.

  
CESAR AUGUSTO  
URBINA VILLALOBOS  
INGENIERO CIVIL  
Reg CIP N° 84297

AHREN CONTRATISTAS GENERALES S.A.C.

  
Ing. Roman F. Dispe Congacha  
REPRESENTANTE LEGAL



**4. DEFINICIONES**

Complementando las definiciones contenidas en el Artículo 30° de las Condiciones Generales de Contratación y en el Artículo 15° de las Condiciones Generales del Seguro para Contratistas, queda convenido entre las partes que, exclusivamente para efectos de esta cláusula, el significado de las siguientes expresiones es:

• **ACTO DE TERRORISMO**

Es el acto de cualquier persona o grupo (s) de personas, actuando sola por su cuenta o a favor de, o en conexión con, o en nombre de, cualquier organización u organizaciones o gobiernos, cometido por razones políticas, religiosas, ideológicas o por cualquier otra razón, incluyendo, pero no limitado a, actividades dirigidas a destituir por la fuerza al gobierno "de jure" o "de facto", o para intentar influenciarlo, y/o con la finalidad de desestabilizar el sistema político establecido, o causar temor e inseguridad en el medio social en que se produce.

• **DAÑO MALICIOSO Y/O VANDALISMO**

El acto individual y mal intencionado de cualquier persona hecho con el propósito de causar un daño, sea que tal acto se haga durante una alteración del orden público o no.

• **HUELGAS Y/O MOTÍN Y/O CONMOCIONES CIVILES**

A. El acto de cualquier persona que intervenga junto con otras personas en cualquier alteración del orden público, siempre que no llegue a constituir alguno de los hechos comprendidos en las exclusiones estipuladas en el literal A del numeral 2 de la presente cláusula.

B. La acción de toda autoridad legalmente constituida que tenga como fin:

1. la represión de tal alteración del orden público; o
2. la tentativa de llevar a efecto tal represión; o
3. la minoración de las consecuencias de tales alteraciones.

C. El acto premeditado realizado por cualquier huelguista o amotinado, u obrero impedido de trabajar debido a un cierre patronal (lock-out), con el fin de:

1. activar una huelga o motín,
2. o para contrarrestar un cierre patronal (lock-out).

D. Las medidas o tentativas que, para impedir los actos descritos en el literal C precedente o para disminuir sus consecuencias, tomase cualquier autoridad legalmente constituida.

• **ROBO O HURTO**

Cualquier modalidad de robo o hurto, incluyendo asalto, fractura o descerraje, introducción furtiva, o escalamiento.

• **SAQUEO**

Apoderamiento violento de la Materia Asegurada que haya en el Lugar del Seguro, como consecuencia directa de Huelgas y/o Motín y/o Conmociones Civiles, y/o Daño Malicioso y/o Vandalismo.

**5. APLICACIÓN**

Permanecen vigentes y son de aplicación a esta cláusula, las Condiciones Generales de Contratación y las Condiciones Generales del Seguro para Contratistas, a excepción de lo expresamente variado por esta cláusula.

*Cesar Augusto Urbina Villalobos*  
CESAR AUGUSTO  
URBINA VILLALOBOS  
INGENIERO CIVIL  
Reg. CIP N° 84297

AHREN CONTRATISTAS GENERALES S.A.C.

*Roman E. Quispe Congacha*  
Ing. Roman E. Quispe Congacha  
REPRESENTANTE LEGAL

210001 -

CLÁUSULA PARA CUBRIR PÉRDIDAS FÍSICAS O DAÑOS MATERIALES CAUSADOS DIRECTAMENTE POR HUELGAS Y/O MOTINES Y/O CONMOCIONES CIVILES Y/O DAÑO MALICIOSO Y/O VANDALISMO

*José Eugenio Marquina Araujo*  
CONSORCIO CALITZ  
Ing. José Eugenio Marquina Araujo  
Jefe de Supervisión  
Reg. CIP N° 87295

210002

**CLÁUSULA DE COBERTURA DE RESPONSABILIDAD CIVIL CRUZADA  
(CROSS LIABILITY)**

**1. COBERTURA**

Queda entendido y convenido que, en adición a los términos y condiciones de la Póliza, y sujeto a las especificaciones a continuación detalladas, la Cobertura de Responsabilidad Civil de la presente Póliza, se aplicará a cada una de las partes mencionadas como aseguradas en las Condiciones Particulares, en la misma forma que si a cada una de ellas se hubiera extendido una Póliza.

**2. EXCLUSIONES**

La COMPAÑÍA no indemnizará al ASEGURADO bajo esta Cláusula con respecto a:

- 2.1 Las personas naturales o jurídicas que no se encuentren explícitamente designados como ASEGURADOS en las Condiciones Particulares.
- 2.2 Pérdida o daño en los bienes amparados bajo las Coberturas A, B, C y D de la presente Póliza, aunque de cualquier modo no fueran indemnizables por resultar menores que el deducible o por cualesquier otro límite;
- 2.3 Pérdida del o daño al equipo y/o maquinaria de montaje;
- 2.4 La responsabilidad por lesiones corporales, fatales o no, o enfermedades de empleados o trabajadores que estén asegurados o hubieran podido estar asegurados bajo un seguro social o seguro obligatorio, de acuerdo con la legislación peruana vigente y/o por un Seguro de Responsabilidad Civil Patronal.

Sin embargo, la responsabilidad total de la COMPAÑÍA con respecto a las partes aseguradas no excederá, en total, para un accidente o una serie de accidentes provenientes de una sola y misma causa, del límite de indemnización estipulado en las Condiciones Particulares de la presente Póliza.

En caso de siniestros o eventos relacionados a la cobertura de Responsabilidad Civil, el Asegurado no podrá incurrir por cuenta de la presente póliza, en acuerdo alguno, gasto judicial o extrajudicial relativo al siniestro, ni pagarlo ni transigirlo sin autorización expresa de AVLA Perú. El incumplimiento de este requisito, libera de responsabilidad a AVLA Perú respecto de las consecuencias del siniestro.

**3. APLICACIÓN**

Son de aplicación a esta cobertura las Condiciones Generales de Contratación y las Condiciones Generales del Seguro para Contratistas, en cuanto no se hallen modificadas por esta Cláusula.

**Las Condiciones Particulares y Especiales prevalecen sobre esta Cláusula.**

201910

  
CESAR AUGUSTO  
URBINA VILLALOBOS  
INGENIERO CIVIL  
Reg CIP N° 84297

AHREN CONTRATISTAS GENERALES S.A.C.

  
Ing. Roman E. Quispe Congacha  
REPRESENTANTE LEGAL

210002 -

CLÁUSULA DE COBERTURA DE RESPONSABILIDAD CIVIL CRUZADA (CROSS LIABILITY)

Página 1 de 1

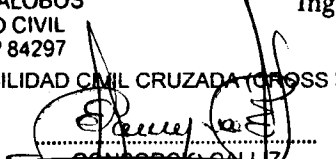
  
CONSORCIO CALLZ  
Ing. José Eugenio Marquina Araujo  
Jefe de Supervisión  
Reg. CIP N° 87295

210005

**CLÁUSULA DE CONDICIONES RELATIVAS AL CRONOGRAMA DE AVANCE DE CONSTRUCCIÓN Y/O MONTAJE**

**1. ALCANCE**

Queda entendido y convenido que, en adición a los términos y condiciones de la Póliza, en el caso de un eventual siniestro son aplicables a este Seguro, junto con las declaraciones hechas por escrito y toda la información técnica proporcionada por el ASEGURADO a la COMPAÑÍA a efectos de obtener la cobertura; el cronograma de avance de los trabajos de construcción y/o montaje.

**2. EXCLUSIÓN**

La COMPAÑÍA no indemnizará al ASEGURADO con respecto a pérdidas o daños causados por, o resultantes de, o agravados por una desviación del cronograma de avance de los trabajos de construcción y/o montaje que exceda de cuatro (04) semanas, salvo que dicha desviación o agravación haya sido aprobada por escrito por la COMPAÑÍA antes de ocurrir la pérdida o daño.

La omisión de comunicar esta desviación conllevará a la pérdida de todo derecho de indemnización del ASEGURADO en caso de siniestro.

**3. APLICACIÓN**

Son de aplicación a esta Cláusula las Condiciones Generales de Contratación y las Condiciones Generales del Seguro para Contratistas, en cuanto no se hallen modificadas por este acuerdo.

Las Condiciones Particulares y Especiales prevalecen sobre esta Cláusula.

  
CESAR AUGUSTO  
URBINA VILLALOBOS  
INGENIERO CIVIL  
Reg CIP N° 84297

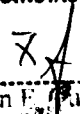
AHREN CONTRATISTAS GENERALES S.A.C.  
  
Ing. Roman E. Paispe Congacha  
REPRESENTANTE LEGAL

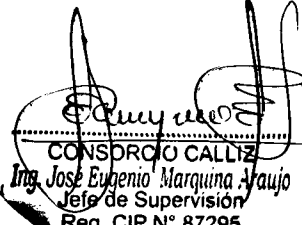
  
CONSORCIO CALLIZ  
Ing. José Eusebio Marquina Araujo  
Jefe de Supervisión  
Reg. CIP N° 87295

210006

**CLÁUSULA DE COBERTURA PARA GASTOS ADICIONALES POR HORAS EXTRAS, TRABAJO NOCTURNO, TRABAJO EN DÍAS FERIADOS Y FLETE EXPRESO**

**1. COBERTURA**

Queda entendido y convenido que, en adición a los términos y condiciones de la Póliza, este Seguro se extiende a cubrir hasta el límite asegurado indicado en la Condiciones Particulares, los gastos adicionales por concepto de horas extras, trabajo nocturno, trabajo en días feriados y flete expreso, siempre y cuando dichos gastos adicionales se hayan generado en conexión con cualquier pérdida o daño indemnizable a la obra descrita en la Póliza.

**2. EXCLUSIÓN**

**Esta Cláusula no cubre gastos por flete aéreo.**

**3. SEGURO INSUFICIENTE**

En concordancia con lo estipulado por el Artículo 9° de las Condiciones Generales del Seguro para Contratistas, si a la fecha del siniestro, el valor del contrato de construcción al término de la obra resulta menor que el monto que debía haberse asegurado, entonces la cantidad recuperable bajo esta Cláusula para dichos cargos adicionales se verá reducida en la misma proporción.

**4. APLICACIÓN**

Son de aplicación a esta cobertura las Condiciones Generales de Contratación y las Condiciones Generales del Seguro para Contratistas, en cuanto no se hallen modificadas por esta Cláusula.

**Las Condiciones Particulares y Especiales prevalecen sobre esta Cláusula.**

  
CESAR AUGUSTO  
URBINA VILLALOBOS  
INGENIERO CIVIL  
Reg. CIP N° 84297

**AHREN CONTRATISTAS GENERALES S.A.C.**

  
Ing. Roman F. Quispe Congacha  
REPRESENTANTE LEGAL

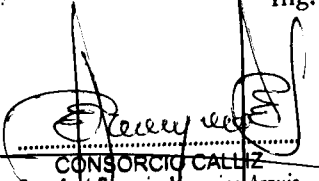
  
CONSORCIO CALLIZ  
Ing. José Eugenio Marquina Araujo  
Jefe de Supervisión  
Reg. CIP N° 87295

210007

## CLÁUSULA DE GASTOS ADICIONALES PARA FLETE AÉREO

### 1. COBERTURA

Queda entendido y convenido que, en adición a los términos y condiciones de la Póliza, este Seguro se extiende a cubrir hasta el límite asegurado indicado en la Condiciones Particulares, los gastos adicionales por concepto de Flete Aéreo, siempre y cuando dichos gastos se hayan generado en conexión con cualquier pérdida o daño indemnizable a la obra descrita en la Póliza.

### 2. SEGURO INSUFICIENTE

En concordancia con lo estipulado por el Artículo 9° de las Condiciones Generales del Seguro para Contratistas, Si a la fecha del siniestro, el valor del contrato de construcción al término de la obra resulta menor que el monto que debía haberse asegurado, entonces la cantidad recuperable bajo esta Cláusula para dichos cargos adicionales se verá reducida en la misma proporción.

### 3. APLICACIÓN

Son de aplicación a esta cobertura las Condiciones Generales de Contratación y las Condiciones Generales del Seguro para Contratistas, en cuanto no se hallen modificadas por esta Cláusula.

**Las Condiciones Particulares y Especiales prevalecen sobre esta Cláusula.**



CESAR AUGUSTO  
URBINA VILLALOBOS  
INGENIERO CIVIL  
Reg. CIP N° 84297

ANREN CONTRATISTAS GENERALES S.A.C.



Ing. Roman F. Quispe Congacha  
REPRESENTANTE LEGAL

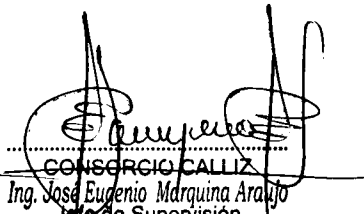

CONSORCIO CALLIZ  
Ing. José Eugenio Marquina Araya  
Jefe de Supervisión  
Reg. CIP N° 87295

210008

**CLÁUSULA DE OBLIGACIONES RELATIVAS A OBRAS SITAS EN ZONAS SÍSMICAS**

**1. COBERTURA**

Queda entendido y convenido que, en adición a los términos y condiciones de la Póliza, la COMPAÑÍA sólo pagará una indemnización por pérdidas, daños o responsabilidades resultantes de un sismo, si el ASEGURADO puede probar que el riesgo sísmico fue tenido en cuenta en el diseño conforme a los reglamentos antisísmicos oficiales vigentes en la plaza, y que ha respetado las especificaciones que rigen para las dimensiones y calidades de los materiales de construcción y mano de obra en las que se base el respectivo diseño.

Esta cobertura es obligatoria en el caso que el presente Seguro se contrate bajo la Cobertura B.

**2. APLICACIÓN**

Son de aplicación a esta cobertura las Condiciones Generales de Contratación y las Condiciones Generales del Seguro para Contratistas, en cuanto no se hallen modificadas por esta Cláusula.

**Las Condiciones Particulares y Especiales prevalecen sobre esta Cláusula.**

  
CESAR AUGUSTO  
URBINA VILLALOBOS  
INGENIERO CIVIL  
Reg. CIP N° 84297

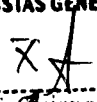
**AHREN CONTRATISTAS GENERALES S.A.C.**  
  
-----  
Ing. Roman F. Quispe Congacha  
REPRESENTANTE LEGAL

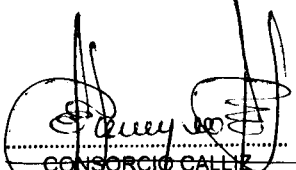
  
-----  
CONSORCIO CALLIE  
Ing. Jose Eugenio Marquina Araujo  
Jefe de Supervisión  
Reg. CIP N° 87295

210110

**CLÁUSULA DE CONDICIONES RELATIVAS A MEDIDAS DE SEGURIDAD  
EN CASO DE PRECIPITACIÓN, CRECIENTE IMPETUOSA DE RÍOS,  
ARROYOS E INUNDACIÓN**

**1. ALCANCE**

Queda entendido y convenido que, en adición a los términos y condiciones de la Póliza, en el caso de un eventual siniestro la COMPAÑÍA sólo indemnizará al ASEGURADO las pérdidas, daños o responsabilidades directa o indirectamente causados por precipitaciones, creciente impetuosa de ríos y arroyos, inundación, huayco, alud y aluvión, si en el diseño y la ejecución del proyecto se han tomado las medidas adecuadas de seguridad.

A los efectos de lo anteriormente expuesto, se entienden por medidas adecuadas de seguridad que los valores de precipitaciones, creciente impetuosa de ríos y arroyos, inundación, huayco y aluvión, que puedan deducirse de las estadísticas oficiales de los servicios meteorológicos locales con respecto a la localidad asegurada y toda la vigencia del Seguro, tengan en cuenta un período de recurrencia de veinte (20) años.

**No se indemnizarán las pérdidas, daños o responsabilidades causados por el hecho de que el ASEGURADO no haya removido inmediatamente posibles obstáculos (tales como, arena y troncos de árboles) del cauce para mantener ininterrumpido el caudal de las aguas dentro del lugar de obra, con independencia de que el cauce conduzca agua o no.**

**2. APLICACIÓN**

Son de aplicación a esta Cláusula las Condiciones Generales de Contratación y las Condiciones Generales del Seguro para Contratistas, en cuanto no se hallen modificadas por este acuerdo.

**Las Condiciones Particulares y Especiales prevalecen sobre esta Cláusula.**

  
CESAR AUGUSTO  
URBINA VILLALOBOS  
INGENIERO CIVIL  
Reg. CIP N° 84297

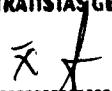
ANREN CONTRATISTAS GENERALES S.A.C.  
  
Ing. Roman E. Quispe Congacha  
REPRESENTANTE LEGAL

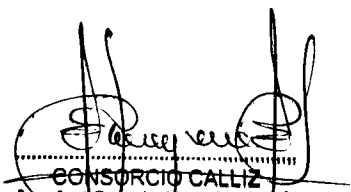
  
CONSORCIO CALLIZ  
Ing. José Eugenio Marquina Arzujo  
Jefe de Supervisión  
Reg. CIP N° 87295

210112

**CLÁUSULA DE CONDICIONES ESPECIALES PARA EQUIPOS EXTINTORES DE INCENDIOS Y PROTECCIÓN DE INCENDIOS EN SITIOS DE OBRAS**

**1. ALCANCE**

Queda entendido y convenido que, en adición a los términos y condiciones de la Póliza, en el caso de un eventual siniestro la COMPAÑÍA indemnizará al ASEGURADO los daños o pérdidas que se deben directa o indirectamente a incendio y/o explosión sólo cuando se cumplan las siguientes condiciones:

**1.1** Conforme progresen los trabajos, deberá contarse con equipos adecuados para el combate de incendios y disponerse de agentes extintores en cantidad suficiente listos para ser utilizados en cualquier momento.

La tubería ascendente húmeda para hidrantes deberá instalarse hasta el nivel inmediatamente anterior al último piso en proceso de construcción cerrándola provisionalmente con tapas.

**1.2** Los gabinetes para mangueras y extinguidores portátiles deberán revisarse a intervalos regulares, pero cuando menos dos veces por semana.

**1.3** Los muros cortafuego previstos por los reglamentos locales vigentes serán construidos tan pronto sea posible una vez retiradas las cimbras o encofrados.

Las aberturas para pozos de elevadores, ductos de servicios y otros espacios abiertos serán taponadas provisionalmente en cuanto sea posible, pero a más tardar al comenzar los trabajos de acabados interiores.

**1.4** Los materiales de desperdicio serán eliminados regularmente. Los desperdicios inflamables que se generen por la ejecución de trabajos de acabados serán retirados al final del día de todas las plantas en que dichos trabajos sean realizados.

**1.5** Deberá implementarse un sistema de "permiso de trabajo" para todos los contratistas involucrados en actividades que impliquen riesgo de incendio, como por ejemplo:

- 1.5.1 esmerilado, corte y soldadura,
- 1.5.2 trabajos con soplete,
- 1.5.3 aplicación de asfalto caliente, o cualesquiera otros trabajos que desarrollen calor.

En trabajos con riesgo de incendio, deberá estar presente cuando menos una persona entrenada en el combate de incendios provista de un extintor.

El sitio de trabajo deberá ser inspeccionado una hora después de haberse terminado el trabajo con peligro de incendio.

**1.6** El almacenaje de material requerido para los trabajos de construcción y montaje deberá distribuirse en varios sitios de almacenamiento y el valor por unidad de almacenaje no deberá exceder el importe mencionado en la Póliza.

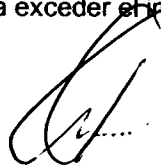
  
**CESAR AUGUSTO URBINA VILLALOBOS**  
 INGENIERO CIVIL  
 Reg. CIP N° 84297

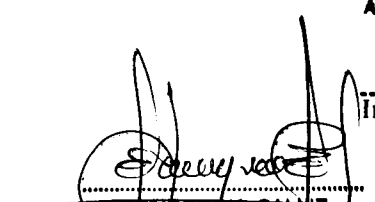
  
 CONSORCIO CALIBZ  
 Ing. José Eugenio Marquina Araujo  
 Jefe de Supervisión  
 Reg. CIP N° 87295

**AHREN CONTRATISTAS GENERALES S.A.C.**  
  
 Ing. Roman E. Quispe Congacha  
 REPRESENTANTE LEGAL



Las diferentes unidades de almacenaje deberán estar separadas por una distancia mínima de 50 metros o bien separadas por muros cortafuego.

Todo material inflamable, especialmente líquidos y gases, deberá ubicarse a suficiente distancia de la obra así como de sitios que desarrollen calor.

**1.7 Deberá nombrarse un Encargado de Seguridad.**

Deberá instalarse una alarma de incendio confiable que, siempre que ello sea posible, deberá estar conectada con la estación de bomberos local.

En la obra se elaborarán planes para protección y combate de incendios y se actualizarán periódicamente.

El personal empleado en la obra será entrenado en el combate de incendios y tomará parte en simulacros semanales de extinción de incendios.

Los bomberos de la localidad deberán estar informados sobre las características particulares del sitio de construcción y tendrán libre acceso al mismo en cualquier momento.

**1.8 El sitio de construcción deberá estar cercado y el acceso vigilado.**

**2. APLICACIÓN**

Son de aplicación a esta Cláusula las Condiciones Generales de Contratación y las Condiciones Generales del Seguro para Contratistas, en cuanto no se hallen modificadas por este acuerdo.

**Las Condiciones Particulares y Especiales prevalecen sobre esta Cláusula.**

  
CESAR AUGUSTO  
URBINA VILLALOBOS  
INGENIERO CIVIL  
Reg CIP N° 84297

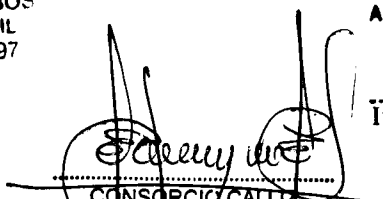
  
CONSORCIO CALLTA  
Ing. José Eugenio Marquina Araujo  
Jefe de Supervisión  
Reg. GIP N° 87295

AHREN CONTRATISTAS GENERALES S.A.C.  
  
Ing. Roman E. Cuspe Congacha  
REPRESENTANTE LEGAL

211001

**CLÁUSULA PARA CUBRIR PÉRDIDAS FÍSICAS O DAÑOS MATERIALES CAUSADOS DIRECTAMENTE POR TERRORISMO**

**1. COBERTURA**

Queda entendido y convenido que, sujeto a los términos y condiciones que forman parte de la Póliza, ésta se extiende a cubrir la **Materia Asegurada** descrita en las **Condiciones Particulares**, contra las **pérdidas físicas o daños materiales** que le ocurran durante la vigencia de la Póliza, siempre y cuando dichas pérdidas físicas o daños materiales sucedan como consecuencia directa de un Acto de Terrorismo.

**2. EXCLUSIONES**

Esta Cláusula no cubre:

**A. Pérdidas o daños o deterioro o destrucción que, en su origen o extensión, sean causados directa o indirectamente por, o surjan o resulten o sean consecuencia de:**

- 1) **Guerra, conflictos armados, invasión, acto de enemigo extranjero, hostilidades u operaciones de guerra, sea que la guerra haya sido declarada o no.**
- 2) **Guerra civil, asonada, sublevación, insurgencia, insubordinación, levantamiento popular, levantamiento militar, insurrección, rebelión, sedición, revolución, conspiración, golpe de Estado, poder militar o usurpación del poder; o cualquier evento o causa que determine la proclamación o el mantenimiento de estado de sitio.**
- 3) **Confiscación, requisa, incautación, expropiación, o nacionalización, sea por autoridad legalmente constituida o no.**
- 4) **Material para armas nucleares o material nuclear; reacción nuclear o radiación nuclear; cualquier arma o aparato que emplee fisión o fusión nuclear o atómica, y/o cualquier otra reacción o fuerza o materia radiactiva.**
- 5) **Contaminación radiactiva o la emisión de radiaciones ionizantes o contaminación por la radiactividad de cualquier combustible nuclear o de cualquier residuo o desperdicio proveniente de la combustión de dicho combustible nuclear.**
- 6) **Las propiedades radiactivas, tóxicas, explosivas, o cualquier otra propiedad riesgosa o contaminante, de cualquier materia radiactiva. No obstante, y siempre que no esté de otro modo excluido, esta exclusión no aplica a isótopos radiactivos distintos de cualquier combustible nuclear, siempre que dichos isótopos sean preparados, transportados, almacenados, o usados, para propósitos comerciales, agrícolas, médicos, científicos, y otros propósitos pacíficos similares.**
- 7) **Cualquier arma química, biológica, bioquímica o electromagnética.**

  
**CESAR AUGUSTO URBINA VILLALOBOS**  
 INGENIERO CIVIL  
 Reg CIP N° 84297

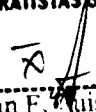
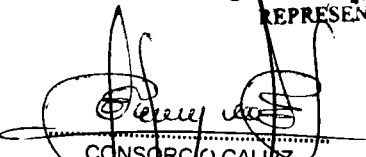
**AHREN CONTRATISTAS GENERALES S.A.C.**  
  
 -----  
**Ing. Roman E. Quispe Congacha**  
 REPRESENTANTE LEGAL  
  
**CONSORCIO CALUZ**  
**Ing. Jose Eugenio Marquina Araujo**  
 Jefe de Supervisión  
 Reg. CIP N° 87295

- 8) Uso u operación, como medio para infligir daño, de cualquier computadora o sistema de cómputo o software o código malicioso o virus o proceso o cualquier otro sistema electrónico. No obstante, y siempre que no esté de otro modo excluido, esta exclusión no aplica para daños materiales que surjan del uso de cualquier computadora o sistema de cómputo o software o cualquier otro sistema electrónico, utilizados para el lanzamiento y/o sistema de guiado y/o mecanismo de disparo, de un arma o misil.
- 9) Intento o la realización de un acto de Robo o Hurto, excepto si tales actos son consecuencia directa de un Acto de Terrorismo, y siempre que no esté de otro modo excluido por la Póliza.
- 10) Actos de naturaleza fraudulenta o dolosa, o acto intencional, o negligencia inexcusable, del ASEGURADO o CONTRATANTE o BENEFICIARIO o ENDOSATARIO.

- B. Las pérdidas por interrupción de la explotación comercial o industrial; por falta de alquiler o uso; por suspensión o cesación del negocio; por incumplimiento o resolución de contratos; por demora, multas, penalidades; por pérdida de mercado y/o Lucro Cesante; y por cualquier daño o pérdida indirecta o consecencial.
- C. Pérdidas o daños o deterioros que resulten de la suspensión total o parcial del trabajo o del retraso o interrupción o suspensión de cualquier procedimiento u operación.
- D. Pérdidas o daños o deterioros, que resulten del desposeimiento permanente o temporal de, ya sea, la Materia Asegurada o de cualquier predio o edificio o local o instalación o vehículo que contenga la Materia Asegurada, como consecuencia de la ocupación legal o ilegal de, ya sea, dicha Materia Asegurada o dicho predio o edificio o local o instalación o vehículo que contenga la Materia Asegurada.

Excepto por lo expresamente variado en virtud de esta cláusula, todas las exclusiones estipuladas en la Póliza, se mantienen inalteradas.

**3. LÍMITE Y CONDICIÓN DE SETENTA Y DOS (72) HORAS**

La Suma Asegurada fijada en las Condiciones Particulares para esta cláusula, es Límite Agregado.

Modificando la definición estipulada en el Artículo 27° de las Condiciones Generales de Contratación, para todo efecto relacionado con la determinación de la cobertura e importes de Indemnización, incluyendo la aplicación de Deducibles, cuando los daños materiales y/o pérdidas físicas sean producidos por un riesgo cubierto por la presente cláusula, la sumatoria de todos los daños materiales y/o pérdidas físicas efectivamente sucedidos en un periodo de setenta y dos (72) horas consecutivas durante la vigencia de la Póliza, se considerarán como un solo Evento. El ASEGURADO podrá elegir cuándo se inicia cada periodo de setenta y dos (72) horas consecutivas, pero ningún periodo puede superponerse a otro.

  
**CÉSAR AUGUSTO URBINA VILLALOBOS**  
 INGENIERO CIVIL  
 Reg. CIP N° 84297

**AHREN CONTRATISTAS GENERALES S.A.C.**

  
 -----  
 Ing. Roman E. Chispe Canga  
 REPRESENTANTE LEGAL

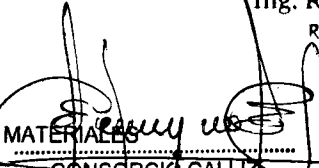
  
 -----  
 CONSORCIO CALLIZ  
 Ing. José Eugenio Marquina Aja  
 Jefe de Supervisión  
 Reg. CIP N° 87295

**4. DEFINICIONES**

Complementando las definiciones contenidas en el Artículo 27° de las Condiciones Generales de Contratación y en el Artículo 15° de las Condiciones Generales del Seguro para Contratistas, queda convenido entre las partes que, exclusivamente para efectos de esta cláusula, el significado de las siguientes expresiones es:

• **ACTO DE TERRORISMO**

Es el acto de cualquier persona o grupo (s) de personas, actuando sola por su cuenta o a favor de, o en conexión con, o en nombre de, cualquier organización u organizaciones o gobiernos, cometido por razones políticas, religiosas, ideológicas o por cualquier otra razón, incluyendo a, actividades dirigidas a destituir por la fuerza al gobierno "de jure" o "de facto", o para intentar influenciarlo, y/o con la finalidad de desestabilizar el sistema político establecido, o causar temor e inseguridad en el medio social en que se produce.

• **ROBO O HURTO**

Cualquier modalidad de robo o hurto, incluyendo asalto, fractura o descerraje, introducción furtiva, o escalamiento.

**5. APLICACIÓN**

Permanecen vigentes y son de aplicación a esta cláusula, las Condiciones Generales de Contratación y las Condiciones Generales del Seguro para Contratistas, a excepción de lo expresamente variado por esta cláusula.

CESAR AUGUSTO  
URBINA VILLALOBOS  
INGENIERO CIVIL  
Reg CIP N° 84297

**AHREN CONTRATISTAS GENERALES S.A.C.**

Ing. Roman F. Quispe Congacha  
REPRESENTANTE LEGAL

CONSORCIO CALLIZ  
Ing. José Eugenio Matquina Arzujo  
Jefe de Supervisión  
Reg. CIP N° 87295

210102

**CLÁUSULA DE CONDICIONES RELATIVAS A CABLES SUBTERRÁNEOS,  
 TUBERÍAS Y DEMÁS INSTALACIONES SUBTERRÁNEAS**
**1. ALCANCE**

Queda entendido y convenido que, en adición a los términos y condiciones de la Póliza, en el caso de un eventual siniestro la COMPAÑÍA sólo indemnizará al ASEGURADO las pérdidas o daños en cables subterráneos, tuberías y demás instalaciones subterráneas, si antes de iniciarse los trabajos, el ASEGURADO se ha informado con las Autoridades responsables sobre la ubicación exacta de dichos cables, tuberías e instalaciones, habiendo adoptado a la vez todas las medidas necesarias para prevenir eventuales daños en tales cables, tuberías e instalaciones.

**2. DEDUCIBLES E INDEMNIZACIÓN**

En caso de abonarse una indemnización por pérdidas o daños en cables, tuberías y demás instalaciones subterráneas que se encuentren tendidos exactamente en la ubicación indicada en los planos de situación (especificación del tendido de las instalaciones subterráneas) se tomará en cuenta un deducible del 20% del importe del siniestro o la suma indicada como deducible en las Condiciones Particulares, lo que resulte mayor.

En caso de abonarse una indemnización por pérdidas o daños en cables, tuberías y demás instalaciones subterráneas cuyo tendido no está indicado exactamente en los planos de ubicación, se aplicará el deducible correspondiente a la Cobertura "E" o aquél indicado en las Condiciones Particulares, lo que resulte mayor.

En todo caso, la indemnización a pagar no sobrepasará los costos de reparación de dichos cables, tuberías y/o instalaciones subterráneas, quedando excluida de la cobertura toda indemnización por daños consecuenciales y multas convencionales.

**3. APLICACIÓN**

Son de aplicación a esta Cláusula las Condiciones Generales de Contratación y las Condiciones Generales del Seguro para Contratistas, en cuanto no se hallen modificadas por este acuerdo.

**Las Condiciones Particulares y Especiales prevalecen sobre esta Cláusula.**

  
 CESAR AUGUSTO  
 URBINA VILLALOBOS  
 INGENIERO CIVIL  
 Reg. CIP N° 84297

AHREN CONTRATISTAS GENERALES S.A.C.

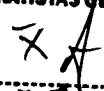
  
 Ing. Roman E. Quispe Congacha  
 REPRESENTANTE LEGAL

  
 CONSORCIO CALLIZ  
 Ing. José Eugenio Marquina Arzujo  
 Jefe de Supervisión  
 Reg. CIP N° 87295

Sa

210119

**CLÁUSULA DE COBERTURA DE OBRAS CIVILES EXISTENTES Y/O PROPIEDAD ADYACENTE**

**1. COBERTURA**

Queda entendido y convenido que, en adición a los términos y condiciones de la Póliza, y sujeto a las especificaciones a continuación detalladas, la Cobertura Principal "A" de este Seguro se extiende a cubrir las pérdidas o daños materiales que ocurran de forma accidental e imprevista en las obras civiles existentes y/o propiedades que estén bajo el cuidado, la custodia y bajo la supervisión del ASEGURADO, hasta el límite asegurado indicado en las Condiciones Particulares, siempre que tales pérdidas o daños sean causados y ocurran en relación directa con la construcción o la ejecución de las Obras aseguradas bajo la Cobertura Principal A.

Las pérdidas o daños en las obras civiles especificadas en las Condiciones Particulares solamente estarán cubiertos si, previamente a la iniciación de los trabajos de construcción, las obras civiles se hallaban en estado satisfactorio y/o si se habían tomado las medidas necesarias de seguridad.

El ASEGURADO tendrá que confeccionar junto con la COMPAÑÍA un informe especificando las condiciones en que se encuentren las estructuras antes de comenzar los trabajos.

**2. EXCLUSIONES**

Quedarán excluidos de la cobertura todas las pérdidas o daños que:

- 2.1 Se atribuyen a cálculo o diseño erróneo o defectuoso.
- 2.2 Se originen a causa de grietas que no afecten ni la estabilidad de la obra ni la seguridad de sus ocupantes.
- 2.3 Los costes por concepto de prevención o aminoración de daños en que hay incurrir en el transcurso del período de la obra.
- 2.4 Esta cobertura no ampara la maquinaria de construcción y/o montaje ni el equipo de construcción y/o montaje.

**3. INDEMNIZACIÓN**

En caso de requerirse medidas adicionales de seguridad durante la fase de construcción, los gastos a desembolsar en tal concepto no son indemnizables dentro del marco de la Póliza.

**4. APLICACIÓN**

Son de aplicación a esta cobertura las Condiciones Generales de Contratación y las Condiciones Generales del Seguro para Contratistas, en cuanto no se hallen modificadas expresamente por esta Cláusula.

**Las Condiciones Particulares y Especiales prevalecen sobre esta Cláusula.**

  
 CESAR AUGUSTO  
 URBINA VILLALOBOS  
 INGENIERO CIVIL  
 Reg. CIP N° 84297

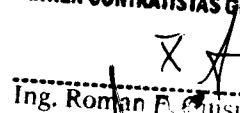
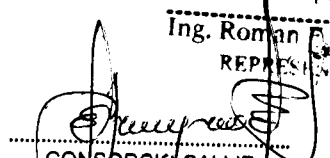
AHREN CONTRATISTAS GENERALES S.A.C.  
  
 Ing. Roman Luis Congacha  
 REPRESENTANTE LEGAL  
  
 CONSORCIO CALLIZ  
 Ing. José Eugenio Marquina Ardujo  
 Jefe de Supervisión  
 Reg. CIP N° 87295

210120 o CAR120

**CLÁUSULA DE COBERTURA DE LA VIBRACIÓN, ELIMINACIÓN O DEL DEBILITAMIENTO DE ELEMENTOS PORTANTES**

**1. COBERTURA**

Queda entendido y convenido que, en adición a los términos y condiciones de la Póliza, y sujeto a las especificaciones a continuación detalladas, el amparo otorgado bajo las Coberturas "E" y "F" de la presente Póliza, se extiende a cubrir hasta el límite indicado en las Condiciones Particulares, la responsabilidad que se deriva de daños a causa de vibración, eliminación o debilitamiento de bases o elementos portantes.

Para ello rigen las siguientes disposiciones:

- 1.1 En caso de responsabilidad por pérdidas o daños en propiedad, terrenos o edificios, la COMPAÑÍA indemnizará al ASEGURADO tales daños o pérdidas sólo cuando tengan por consecuencia el derrumbe total o parcial.
- 1.2 En caso de responsabilidad por pérdidas o daños en propiedad, terrenos o edificios, la COMPAÑÍA indemnizará al ASEGURADO tales daños o pérdidas sólo cuando la referida propiedad, los terrenos o edificios se encontraban en estado seguro antes de comenzar las obras civiles y cuando se hayan encaminado las necesarias medidas de seguridad.
- 1.3 A solicitud, antes de comenzar las obras civiles, el ASEGURADO confeccionará por su propia cuenta un informe sobre el estado en que se encuentran la propiedad, los terrenos o los edificios que posiblemente se hallan amenazados.

**2. EXCLUSIONES**

La COMPAÑÍA no indemnizará al ASEGURADO en caso de responsabilidad por:

- 2.1 Daños previsibles teniendo en cuenta el tipo de trabajos de construcción o su ejecución.
- 2.2 Daños de menor importancia que no perjudican la estabilidad de la propiedad asegurada, de los terrenos o edificios ni constituyen un peligro para los usuarios.
- 2.3 Costos en concepto de prevención o aminoración de daños que hay que invertir en el transcurso del período del Seguro.

**3. APLICACIÓN**

Son de aplicación a esta cobertura las Condiciones Generales de Contratación y las Condiciones Generales del Seguro para Contratistas, en cuanto no se hallen modificadas por esta Cláusula.

Las Condiciones Particulares y Especiales prevalecen sobre esta Cláusula.

  
**CESAR AUGUSTO URBINA VILLALOBOS**  
 INGENIERO CIVIL  
 Reg. CIP N° 84297

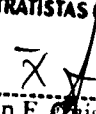
**AHREN CONTRATISTAS GENERALES S.A.C.**  
  
 Ing. Roman F. Bispe Congacha  
 REPRESENTANTE LEGAL

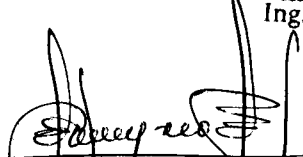
  
**CONSORCIO CALLIZ**  
 Ing. José Eugenio Marquina Araujo  
 Jefe de Supervisión  
 Reg. CIP N° 87295

210117

**CLÁUSULA DE CONDICIONES PARA LA COBERTURA DEL TENDIDO DE TUBERÍAS DE AGUA Y DESAGÜE**

**1. ALCANCE**

Queda entendido y convenido que, en adición a los términos y condiciones de la Póliza, en el caso de un eventual siniestro la COMPAÑÍA indemnizará al ASEGURADO las pérdidas o daños o responsabilidades debidos a la inundación y al encenagamiento de tuberías, zanjas y pozos, pero sólo hasta la longitud abierta de las mismas indicada en las Condiciones Particulares por siniestro, en excavación parcial o total, la que no deberá exceder de cien (100) metros o de la cantidad establecida en las referidas Condiciones.

**Sin embargo, se pagará una indemnización únicamente:**

- 1.1 Si, una vez tendidas las tuberías, éstas son protegidas por medio del relleno adecuado en forma tal que, en caso de inundarse la zanja, no sufra cambio alguno la colocación de las tuberías.
- 1.2 Si una vez tendidas las tuberías, éstas son protegidas inmediatamente contra la penetración de agua, lodo o similares.
- 1.3 Si una vez finalizada la prueba de presión de las tuberías, las secciones de la zanja correspondientes hayan sido rellenadas.

**2. APLICACIÓN**

Son de aplicación a esta Cláusula las Condiciones Generales de Contratación y las Condiciones Generales del Seguro para Contratistas, en cuanto no se hallen modificadas por este acuerdo.

**Las Condiciones Particulares y Especiales prevalecen sobre esta Cláusula.**

  
**CESAR AUGUSTO  
 URBINA VILLALOBOS  
 INGENIERO CIVIL  
 Reg CIP N° 84297**

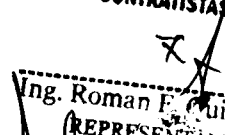
**AHREN CONTRATISTAS GENERALES S.A.C.**  
  
**Ing. Roman F. Quispe Congacha  
 REPRESENTANTE LEGAL**

  
**CONSORCIO CALLIZ  
 Ing. José Eugenio Marquina Arzujo  
 Jefe de Supervisión  
 Reg. CIP N° 87295**



210121

## CONDICIONES ESPECIALES PARA CIMENTACIONES POR PILOTAJE Y TABLESTACADOS PARA FOSAS DE OBRAS

### 1. ALCANCE

Queda entendido y convenido que, en adición a los términos y condiciones de la Póliza, la COMPAÑÍA no indemnizarán al Asegurado los siguientes costes desembolsados:

- 1.1 Para reponer o restituir los pilotos o elementos de tablestacados:
  - 1.1.1 Que se hayan desplazado, desalineado o ladeado durante la construcción.
  - 1.1.2 Que se hayan hecho inservibles, abandonado o dañado durante el proceso de hincado o extracción.
  - 1.1.3 Que ya no puedan seguir utilizándose a causa de equipos de hincado o entubados encajados;
- 1.2 Para la restitución de uniones de tablestacados desembragadas o no efectuadas;
- 1.3 Para subsanar fugas o la infiltración de toda clase de materiales;
- 1.4 Para el relleno de huecos o la reposición de pérdidas de bentonita;
- 1.5 Por el hecho de que los pilares o elementos de fundación no hayan resistido a la capacidad de carga o no hayan alcanzado la capacidad de carga exigida según el diseño;
- 1.6 Para restituir los perfiles o dimensiones

Esta cláusula no tendrá aplicación para pérdidas o daños causados por fuerzas de la naturaleza. Incumbe al Asegurado aportar la prueba de que tales pérdidas o daños estén amparados por la póliza.

### 2. APLICACIÓN

Son de aplicación a esta cobertura las Condiciones Generales de Contratación y las Condiciones Generales del Seguro para Contratistas, en cuanto no se hallen modificadas por esta Cláusula.

**Las Condiciones Particulares y Especiales prevalecen sobre esta Cláusula.**



CESAR AUGUSTO  
URBINA VILLALOBOS  
INGENIERO CIVIL  
Reg CIP N° 84297

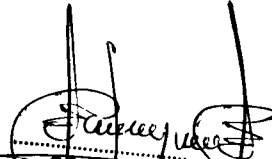

CONSORCIO CALIZ  
Ing. José Eugenio Marquina Araujo  
Jefe de Supervisión  
Reg. CIP N° 87295

AHREN CONTRATISTAS GENERALES S.A.C.  
  
 Ing. Roman E. Quispe Cengacha  
 REPRESENTANTE LEGAL.

**SCTR**

  
**CESAR AUGUSTO  
URBINA VILLALOBOS**  
INGENIERO CIVIL  
Reg. CIP N° 84297

**AHREN CONTRATISTAS/ GENERALES S.A.C.**

  
-----  
**Ing. Roman E. Quispe Congacha**  
REPRESENTANTE LEGAL

  
-----  
**CONSORCIO CALLIZ**  
**Ing. Jose Eugenio Marquina Araujo**  
Jefe de Supervisión  
Reg. CIP N° 87295

Miraflores, 6 de enero del 2020

T.P. / T.S:

# CONSTANCIA

SEGURO COMPLEMENTARIO DE TRABAJO DE RIESGO PENSION Y SALUD

**AHREN CONTRATISTAS GENERALES S.A.C**  
VIGENCIA: 06/01/2020 AL 05/02/2020  
ACTIVIDAD: ARQUITECTURA E INGENIERÍA

Por medio del presente dejamos constancia que los asegurados detallados líneas abajo, conforme al Decreto Supremo 003-98-SA, se encuentran amparados bajo la cobertura de pensión y salud.

SCTR PENSIONES Póliza 1677412

SCTR SALUD Contrato 1621755

**PERSONAL ASEGURADO**

DE: A NIVEL NACIONAL

  
CESAR AUGUSTO  
URBINA VILLALOBOS  
INGENIERO CIVIL  
Reg. CIP N° 84297

  
CONSORCIO CALTE  
Ing. José Eugenio Marquino Araujo  
Jefe de Supervisión  
Reg. CIP N° 87295

Nro	NOMBRES	PATERNO	MATERNO	TIPODOC	NRODOC
1	FELIBERTO	BANCES	CAJUSOL	DNI	42586702
2	JOSE SEBASTIAN	BASTIDAS	GARCIA	PAS	16805654
3	LUIS ALBERTO	BOZA	CEPESDES	DNI	44820731
4	JOHAN MANUEL	BRICEÑO	DELGADO	PAS	18348569
5	WILLY	CALCIN	MACHACA	DNI	80390012
6	JOSTEIN MAX SIMON	CORONEL	TELLO	DNI	71422652
7	EDGAR HUMBERTO	COTRINA	PORTILLA	DNI	26713180
8	HEBER MARCELO	CUADROS	ASPARRIN	DNI	77097020
9	PEDRO ENRIQUE	DE LA CRUZ	BANCES	DNI	41693848
10	JOSE LUIS	DE LA MATA	CASTRO	DNI	07268409
11	JUAN MIGUEL	ESPINOZA	PORRAS	DNI	42990597
12	ENRIQUE ANTONIO	GAMARRA	FERNANDEZ	DNI	75546324
13	GALO EDGAR SATURNINO	GRAJEDA	VIGIL	DNI	07251844
14	RENE ORLANDO	HUARINO	HUAYCHANI	DNI	42995994
15	MIGUEL RICARDO	LA ROSA	FUENTES RIVERA	DNI	40383663
16	FRANCISCO ANTONIO	NAMUCHE	PAZ	DNI	10059038
17	SAULO SALOMON	PAJARES	GONZALES	DNI	72610982
18	DAMIAN FLORENTINO	PARIONA	FLORES	DNI	15342034
19	MAURO	PHOCCO	CONDORI	DNI	10215224
20	MANUEL ENRIQUE	PRIVAT	PEREZ	DNI	10620576
21	GILMER ARTURO	RAMOS	CEPESDES	DNI	43241710
22	CLODOMIRO	RAMOS	MAYTAARNULFO	DNI	09119567
23	KATERYN	SILVA	COSSIO	DNI	46077560
24	WALDIR SAUL	SUCÑO	MANTARI	DNI	73531961
25	ABEL	TAIPE	OSORIO	DNI	77700087
26	CLAUDIO CESAR	TELLO	TANTALEAN	DNI	77202800
27	CESAR AUGUSTO	URBINA	VILLALOBOS	DNI	09737519
28	AQUILES	UTRILLA	PINEDO	DNI	71388994
29	MIGUEL RUBEN	VARGAS	HUAMAN	DNI	45374630
30	ROBERTO CARLOS	VELASQUEZ	PRADA	DNI	41049354
31	CRISTOBAL	VILLAFANE	BALTAZAR	DNI	08560141

AHREN CONTRATISTAS GENERALES S.A.C.  
Ing. Roman E. Bustos Caceres  
REPRESENTANTE

Extendemos la presente constancia a solicitud de nuestro cliente: AHREN CONTRATISTAS GENERALES S.A.C

Francisco Noya Bao  
Gerente Comercial  
La Positiva Vida Seguros y Reaseguros

Enrique Gonzáles Martínez  
Director Comercial  
La Positiva EPS S.A.

Nota:

El presente documento está sujeto a la política de suscripción de la Compañía y queda sin efecto en caso que el cliente mantenga obligaciones pendientes a favor de la compañía por este concepto.

Así mismo, esta constancia carecerá de validez respecto de aquellos asegurados sobre los que, con anterioridad a la fecha de emisión de este documento, se haya producido un siniestro (fallecimiento y/o accidente de trabajo) relacionado al riesgo cubierto por el SCTR. En este supuesto, la Compañía no será responsable de cancelar el beneficio de este seguro, debido a la inexistencia del riesgo.

Tratándose de configuración de invalidez, se aplicará la política de delimitación del riesgo de la Compañía, en caso corresponda. Le recordamos cumplir con las medidas de prevención y salud ocupacional establecidas en Minería, DS 024-2016-EM y normas modificatorias (en caso de actividad minera), o en las normas del sector donde se realice la actividad de riesgo, y, poner a disposición de la Compañía, cuando ésta la requiera, las Evaluaciones Médicas Ocupacionales de los asegurados.

**Cláusula Garantía (SCTR Pensión)**

La presente póliza cubre actividades y servicios que se prestan dentro de la concesión minera en las sedes administrativas y/o en superficie. No cubre las actividades de exploración, explotación y extracción de mina realizada en SUPERFICIE y/o en SOCAVON o cualquier otra actividad realizada en socavón de una mina. En ese sentido, La Positiva no se hará responsable de atender los siniestros ocasionados de las actividades mencionadas anteriormente.

CESCHAN WAYI

CESAR AUGUSTO  
URBINA VILLALOBOS  
INGENIERO CIVIL  
Reg CIP N° 84297

CONSORCIO CALLIZ  
Ing. José Eugenio Marquina Araujo  
Jefe de Supervisión  
Reg. CIP N° 87295

AHREN CONTRATISTAS GENERALES S.A.C.

Ing. Roman F. Calspe Congacha  
REPRESENTANTE LEGAL

52



Miraflores, 27 de Enero de 2020

57347047/57347048

# CONSTANCIA

SEGURO COMPLEMENTARIO DE TRABAJO DE RIESGO PENSION Y SALUD

**AHREN CONTRATISTAS GENERALES S.A.C**

VIGENCIA: 21/01/2020 AL 05/02/2020

ACTIVIDAD: CONSTRUCCION-ACTIV.DE ARQUITECTURA E INGENIERIA

Por medio del presente dejamos constancia que los asegurados detallados líneas abajo, conforme al Decreto Supremo 003-98-SA, se encuentran amparados bajo las coberturas de pensión y salud.

SCTR Pensiones Póliza 1677412	SCTR Salud Contrato 1621755
-------------------------------	-----------------------------

## PERSONAL ASEGURADO

SEDE: A NIVEL NACIONAL

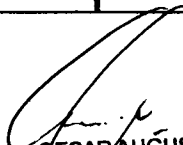
  
**CESAR AUGUSTO**  
**URBINA VILLALOBOS**  
 INGENIERO CIVIL  
 Reg. CIP N° 84297

**AHREN CONTRATISTAS GENERALES S.A.C.**  
  
 Ing. Roman F. Quispe Congacha  
 REPRESENTANTE LEGAL

NRO	NOMBRES	PATERO	MATERO	TIPODOC	NRODOC
1	VICENTE	INGA	JUAREZ	DNI	02859199
2	LAZARO	ARISMENDIZ	LOPEZ	DNI	03899428
3	JOSE MANUEL	QUEREVALU	ANTON	DNI	40056731
4	OSCAR RAUL	TUME	FIESTAS	DNI	44272028
5	ROBERTO ENRIQUE	RUFINO	SALDARRIAGA	DNI	48205258
6	MIGUEL ANGEL	ROQUE	WIRACocha	DNI	46578692
7	MARCO ANTONIO	ESPINOZA	LAURENTE	DNI	42692634
8	ELIO	VICENTE	GARCIA	DNI	47168079
9	ABEL	TAIPE	OSORIO	DNI	77700087
10	FRANCISCO GERARDO	MAMANI	GAMARRA	DNI	45623791
11	FELIBERTO	BANCES	CAJUSOL	DNI	42586702

  
**CONSORCIO CALIZ**  
 Ing. José Eugenio Marquina Araujo  
 Jefe de Supervisión  
 Reg. CIP N° 87295

SCTR.

Miraflores, 27 de Enero de 2020

57347710/57347711

## CONSTANCIA

SEGURO COMPLEMENTARIO DE TRABAJO DE RIESGO PENSION Y SALUD

**AHREN CONTRATISTAS GENERALES S.A.C**

VIGENCIA: 27/01/2020 AL 05/02/2020

ACTIVIDAD: CONSTRUCCION-ACTIV.DE ARQUITECTURA E INGENIERIA

Por medio del presente dejamos constancia que los asegurados detallados líneas abajo, conforme al Decreto Supremo 003-98-SA, se encuentran amparados bajo las coberturas de pensión y salud.

SCTR Pensiones Póliza 1677412	SCTR Salud Contrato 1621755
-------------------------------	-----------------------------



### PERSONAL ASEGURADO

SEDE: A NIVEL NACIONAL

NRO	NOMBRES	PATERO	MATERO	TIPODOC	NRODOC
1	CARLOS DAVID	NORIEGA	ACUÑA	DNI	41413004
2	YEAN FABRICIO	NUÑEZ	UBILLUS	DNI	73118400
3	FELIX AARON	SERNAQUE	DELGADO	DNI	73945190
4	PAUL MARTIN	ALMESTAR	QUEREVALU	DNI	76591066
5	PEDRO PABLO	QUEREVALU	TIME	DNI	47080853
6	EDGAR	LIMACHE	TOLEDO	DNI	43088639

Extendemos la presente constancia a solicitud de nuestro cliente: AHREN CONTRATISTAS GENERALES S.A.C

  
CESAR AUGUSTO  
URBINA VILLALOBOS  
INGENIERO CIVIL  
Reg CIP N° 84297

AHREN CONTRATISTAS GENERALES S.A.C.  
  
Ing. Roman F. Quispe Congacha  
REPRESENTANTE LEGAL  
  
CONSORCIO CALLIE  
Ing. Jose Eugenio Marquina Araujo  
Jefe de Supervisión  
Reg. CIP N° 87295

11	JUAN FRANCISCO	MORALES	CHINGUEL	DNI	03213732
12	EDILBERTO	CARRASCO	GUEVARA	DNI	02857558
13	NILTON CESAR	TOCTO	TOCTO	DNI	44405153
14	NEXAR	OJEDA	MAURIOLA	DNI	44067948
15	FRIDAY	GARCIA	PEÑA	DNI	46975837
16	WALTHER RICARDO	MONTESTRUQUE	VILCHEZ	DNI	16411891
17	JULIO ALBERTO	MONTESTRUQUE	SIALER	DNI	16409198
18	EDGAR	LIMACHE	TOLEDO	DNI	43088639
19	JOSE ANTONIO	PIPA	PACHECO	DNI	80523030
20	MARCO AURELIO	FASABI	RUIZ	DNI	70313953
21	JOSE ALBERTO	NAVARRETE	PALOMINO	DNI	15413884
22	JOSE GREGORIO	PRIETO	MOGOLLON	PAS	16345151

Extendemos la presente constancia a solicitud de nuestro cliente: AHREN CONTRATISTAS GENERALES S.A.C

Francisco Noya Bao  
Gerente Comercial

CESAR AUGUSTO URBINA VILLALOBOS  
INGENIERO CIVIL  
Reg. CIP N° 84297

Enrique González Martínez  
Director Comercial

CONSORCIO CALLIZ  
Ing. José Eugenio Marquina Araujo  
Jefe de Supervisión  
Reg. CIP N° 87295

La Positiva Vida Seguros y Reaseguros

La Positiva EPS

**Nota:**

El presente documento está sujeto a la política de suscripción de la Compañía y queda sin efecto en caso que el cliente mantenga obligaciones pendientes a favor de la compañía por este concepto.

Así mismo, esta constancia carecerá de validez respecto de aquellos asegurados sobre los que, con anterioridad a la fecha de emisión de este documento, se haya producido un siniestro (fallecimiento y/o accidente de trabajo) relacionado al riesgo cubierto por el SCTR. En este supuesto, la Compañía no será responsable de cancelar el beneficio de este seguro, debido a la inexistencia del riesgo.

Tratándose de configuración de invalidez, se aplicará la política de delimitación del riesgo de la Compañía, en caso corresponda.

Le recordamos cumplir con las medidas de prevención y salud ocupacional establecidas en Minería, DS 024-2016-EM y normas modificatorias (en caso de actividad minera), o en las normas

AHREN CONTRATISTAS GENERALES S.A.C  
Ing. Roman F. Pardo Cordero  
REPRESENTANTE LEGAL

Miraflores, 23 de Enero de 2020

57336800/57336801

## CONSTANCIA

SEGURO COMPLEMENTARIO DE TRABAJO DE RIESGO PENSION Y SALUD

**AHREN CONTRATISTAS GENERALES S.A.C**

VIGENCIA: 09/01/2020 AL 05/02/2020

ACTIVIDAD: CONSTRUCCION DE EDIFICIOS COMPLETOS Y DE PARTES DE  
EDIFICIOS; OBRAS DE INGENIERIA CIVIL

*[Signature]*  
CONSORCIO CALLIZ  
Ing. José Eugenio Marquina Arayo  
Jefe de Supervisión  
Reg. CIP N° 87295

Por medio del presente dejamos constancia que los asegurados detallados líneas abajo, conforme al Decreto Supremo 003-98-SA, se encuentran amparados bajo las coberturas de pensión y salud.

SCTR Pensiones Póliza 1677412	SCTR Salud Contrato 1621755
-------------------------------	-----------------------------

**PERSONAL ASEGURADO**

SEDE: A NIVEL NACIONAL

*[Signature]*  
CESAR AUGUSTO  
URBINA VILLALOBOS  
INGENIERO CIVIL  
Reg. CIP N° 84297

AHREN CONTRATISTAS GENERALES S.A.C.

*[Signature]*  
Ing. Roman F. Quispe Congacha  
REPRESENTANTE LEGAL

NRO	NOMBRES	PATERO	MATERNO	TIPODOC	NRODOC
1	JUAN	LAURA	CARRIZALES	DNI	10401958
2	JOSE AMILCAR	CORONEL	SILVA	DNI	01029729
3	MARLO	HERNANDEZ	RIOS	DNI	19333839
4	ROBINSON FELIX	ARROYO	JAPAY	DNI	46139745
5	ISAC FELIX	FRANCIA	OROZCO	DNI	10217449
6	VICTOR ANDRES	UNOCC	EUSEBIO	DNI	46084009
7	CARLOS ARMNADO	SILVA	CONTRERAS	DNI	74582531
8	ROBERTO	SILVA	DELGADO	DNI	09724160
9	ANGELO ELIO	ROMERO	LIZAMA	DNI	03236093
10	EDUAR MIGUEL	JIMENEZ	PEÑA	DNI	43755152



Extendemos la presente constancia a solicitud de nuestro cliente: AHREN CONTRATISTAS GENERALES S.A.C

Francisco Noya Bao  
Gerente Comercial

Enrique González Martínez  
Director Comercial

La Positiva Vida Seguros y Reaseguros

La Positiva EPS

Nota:

El presente documento está sujeto a la política de suscripción de la Compañía y queda sin efecto en caso que el cliente mantenga obligaciones pendientes a favor de la compañía por este concepto.

Así mismo, esta constancia carecerá de validez respecto de aquellos asegurados sobre los que, con anterioridad a la fecha de emisión de este documento, se haya producido un siniestro (fallecimiento y/o accidente de trabajo) relacionado al riesgo cubierto por el SCTR. En este supuesto, la Compañía no será responsable de cancelar el beneficio de este seguro, debido a la inexistencia del riesgo.

Tratándose de configuración de invalidez, se aplicará la política de delimitación del riesgo de la Compañía, en caso corresponda.

Se recordamos cumplir con las medidas de prevención y salud ocupacional establecidas en Minería, DS 024-2016-EM y normas modificatorias (en caso de actividad minera), o en las normas del sector donde se realice la actividad de riesgo, y, poner a disposición de la Compañía, cuando ésta la requiera, las Evaluaciones Médicas Ocupacionales de los asegurados.

Cláusula de Garantía - SCTR Pensión

La presente póliza cubre actividades y servicios que se prestan dentro de la concesión minera en las sedes administrativas y/o en superficie. No cubre las actividades de exploración, explotación y extracción de mina realizada en SUPERFICIE y/o en SOCAVON o cualquier otra actividad realizada en socavón de una mina. En ese sentido, La positiva no se hará responsable de atender los siniestros ocasionados de las actividades mencionadas anteriormente.

T.57347048/chanwaiylp

  
CONSORCIO CALIZ  
Ing. José Eugenio Marquina Araujo  
Jefe de Supervisión  
Reg. CIP N° 87295  
CESAR AUGUSTO  
URBINA VILLALOBOS  
INGENIERO CIVIL  
Reg CIP N° 84297

AHREN CONTRATISTAS GENERALES S.A.C.  
  
Ing. Roman F. Quispe Congacha  
REPRESENTANTE LEGAL

## Contrato y entrega de terreno

  
CESAR AUGUSTO  
URBINA VILLALOBOS  
INGENIERO CIVIL  
Reg. CIP N° 84297

AHREN CONTRATISTAS GENERALES S.A.C.

  
Ing. Roman F. Quispe Congacha  
REPRESENTANTE LEGAL

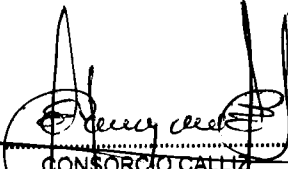
  
CONSORCIO CALLIZ  
Ing. José Eugenio Marquina Araujo  
Jefe de Supervisión  
Reg. CIP N° 87295



PERÚ

Ministerio de la Producción



FONDEPES

Fondo Nacional de Desarrollo Pesquero

46

"Decenio de la Igualdad de Oportunidades para Mujeres y Hombres"  
"Año de la lucha contra la corrupción y la impunidad"

**ACTA DE ENTREGA DE TERRENO**

**EJECUCIÓN DEL SALDO DE OBRA: "MEJORAMIENTO DE LOS SERVICIOS DEL DESEMBARCADERO PESQUERO ARTESANAL EN LA LOCALIDAD DE QUILCA, DISTRITO DE QUILCA, PROVINCIA DE CAMANÁ, REGIÓN AREQUIPA"**

**INFORMACIÓN DE LA OBRA**

Código de proyecto	:	2234847
Modalidad de Ejecución	:	Contrata
Sistema de Contratación	:	A suma alzada
Denominación del proceso de obra	:	L.P. N°001-2019-FONDEPES
Fecha Entrega de Terreno	:	06 de diciembre del 2019
Monto del Contrato de obra	:	S/ 5,127,207.47
Plazo de Ejecución de obra	:	120 días calendario

**DEL CONTRATISTA**

Empresa Contratista	:	AHREN CONTRATISTAS GENERALES S.A.C.
Representante Legal del contratista	:	Sr. Román Fortunato Quispe Congacha
Contrato	:	Contrato N°071-2019-FONDEPES
Fecha de Contrato de obra	:	29 de noviembre del 2019
Residente de Obra	:	Ing. Cesar Augusto Urbina Villalobos CIP. N°84297.

**DE LA SUPERVISIÓN**

Denominación del proceso	:	A.S. N°052-2019-FONDEPES
Contrato	:	Contrato N°038-2019-Fondepes
Monto del contrato Supervisión	:	S/ 261,747.81
Supervisión de Obra	:	Consorcio Calliz
	:	Jefe de Supervisión:
	:	Ing. José Eugenio Marquina Araujo CIP N°87295

En la zona de obras en el Desembarcadero Pesquero Artesanal de Quilca, ubicado en el Distrito de Quilca, Provincia de Camaná, Región Arequipa, siendo las 08:00 horas del día **06 de diciembre del 2019**, se constituyeron en dicha localidad las siguientes personas:

**EN REPRESENTACIÓN DE LA ENTIDAD:**

➤ *Edgard Álvaro Vargas Aguilar; Representante del FONDEPES*

**EN REPRESENTACIÓN DEL CONTRATISTA DE OBRA:**

➤ *Sr. Román Fortunato Quispe Congacha; Representante legal de la empresa contratista*

**EN REPRESENTACIÓN DEL SUPERVISOR DE OBRA:**

➤ *Sr. Juan esteban Zapata Zuloeta; Representante legal de la supervisión*

Con la finalidad de proceder al Acto de la Entrega del Terreno de parte de la Entidad Contratante al Contratista; luego de realizada la inspección ocular de las áreas materia del Contrato N°71-2019-FONDEPES, el contratista recibe la zona de obras a satisfacción y plena conformidad sin ninguna observación.

De conformidad con Ley de Contrataciones del Estado, aprobada mediante D.L. N° 1444 y su Reglamento, aprobado por D.S. N°344-2018-EF, se está cumpliendo con uno de los requisitos mencionados en el Artículo 176.- *Inicio del plazo de ejecución de obra*, del reglamento de la ley de contrataciones del estado.

Al término de esta diligencia, se dio por terminado el Acto de entrega de terreno procediéndose a suscribir en conformidad al acta correspondiente, en 01 original y 03 copias a los **06 de días del mes de diciembre del año 2019**.

El contratista manifiesta que no solicitará el adelanto directo por lo que su plazo contractual iniciará el **09 de diciembre del 2019**, por lo tanto, se cumplió con todos los requisitos del art. 176° del RLCE para el inicio de la obra.

*Cesar Augusto Urbina Villalobos*  
**CESAR AUGUSTO URBINA VILLALOBOS**  
 INGENIERO CIVIL  
 Reg CIP N° 84297

*Edgard Álvaro Vargas Aguilar*  
 Edgard Álvaro Vargas Aguilar  
 DNI N° 40698128  
 Representante del FONDEPES

*Román Fortunato Quispe Congacha*  
**AHREN CONTRATISTAS GENERALES S.A.C.**  
 RUC: 2049437714  
 Representante Legal del **AHREN CONTRATISTAS GENERALES S.A.C.**

*Cesar Augusto Urbina Villalobos*  
**CESAR AUGUSTO URBINA VILLALOBOS**  
 Ingeniero Civil  
 Reg. N° 84297

*José Eugenio Marquina Araujo*  
**CONSORCIO CALLIZ**  
 Ing. José Eugenio Marquina Araujo  
 Jefe de Supervisión  
 Reg. CIP N° 87295

*Juan esteban Zapata Zuloeta*  
 Juan esteban Zapata Zuloeta  
 DNI N° 41349923  
 Representante Legal de la supervisión  
 CONSORCIO CALLIZ.

*Román Fortunato Quispe Congacha*  
 Ing. Román Fortunato Quispe Congacha  
**REPRESENTANTE LEGAL**



45

"Decenio de la igualdad de oportunidades para mujeres y hombres"  
"Año de la Lucha contra la Corrupción y la Impunidad"

**CONTRATO N° 071 -2019-FONDEPES**

LICITACIÓN PÚBLICA N° 001-2019-FONDEPES – Primera Convocatoria

**CONTRATACIÓN DE SALDO DE OBRA DEL MEJORAMIENTO DE LOS SERVICIOS DEL DESEMBARCADERO PESQUERO ARTESANAL EN LA LOCALIDAD DE QUILCA, EN LA LOCALIDAD DE QUILCA, PROVINCIA DE CAMANÁ, REGIÓN AREQUIPA**

Conste por el presente documento, la **CONTRATACIÓN DE SALDO DE OBRA DEL MEJORAMIENTO DE LOS SERVICIOS DEL DESEMBARCADERO PESQUERO ARTESANAL EN LA LOCALIDAD DE QUILCA, EN LA LOCALIDAD DE QUILCA, PROVINCIA DE CAMANÁ, REGIÓN AREQUIPA**, correspondiente al Licitación Pública N° 01-2019-FONDEPES – Primera Convocatoria, que celebra de una parte:

- **EL FONDO NACIONAL DE DESARROLLO PESQUERO - FONDEPES** con RUC N° 20137921601, con domicilio legal en Av. Petit Thouars N° 115, Cercado de Lima, provincia y departamento de Lima, debidamente representado por la Jefa de la Oficina General de Administración, la señora **CARMINA CARRERA AMAYA**, identificada con DNI N° 10327662, designada mediante Resolución Jefatural N° 075-2019-FONDEPES/J de fecha 14 de mayo de 2019 y con las facultades conferidas en materia de contrataciones mediante Resolución Jefatural N° 069-2016-FONDEPES/J de fecha 17 de febrero de 2016, a quien en adelante se le denominará **LA ENTIDAD**; y de la otra parte,
- **AHREN CONTRATISTAS GENERALES S.A.C.**, con RUC N° 20494637074, con domicilio legal en Avenida El Ejército N° 931 Urb. Santa Cruz, Distrito de Miraflores, Provincia y Departamento de Lima, debidamente representado por el señor **ROMAN FORTUNATO QUISPE CONGACHA**, identificado con DNI N° 80039584, según poder inscrito en el Asiento A00001, de la Partida Electrónica N° 11058892 del Registro de Personas Jurídicas de la Oficina Registral de Ayacucho, a quien en adelante se le denominará **EL CONTRATISTA** en los términos y condiciones siguientes:



C. CARRERA

CESAR AUGUSTO URBINA VILLALOBOS INGENIERO CIVIL Reg CIP N° 84297

AHREN CONTRATISTAS GENERALES S.A.C.

**LA ENTIDAD y EL CONTRATISTA** a quienes en forma conjunta se les denominará **LAS PARTES**, acuerdan en los términos y condiciones siguientes:

Ing. Roman Fortunato Quispe Congacha REPRESENTANTE LEGAL

**CLÁUSULA PRIMERA: ANTECEDENTES**

Con fecha 25 de octubre de 2019, el comité de selección adjudicó la buena pro de la Licitación Pública N° 01-2019-FONDEPES – Primera Convocatoria, para la **CONTRATACIÓN DE SALDO DE OBRA DEL MEJORAMIENTO DE LOS SERVICIOS DEL DESEMBARCADERO PESQUERO ARTESANAL EN LA LOCALIDAD DE QUILCA, EN LA LOCALIDAD DE QUILCA, PROVINCIA DE CAMANÁ, REGIÓN AREQUIPA**, a la empresa **AHREN CONTRATISTAS GENERALES S.A.C.**, cuyos detalles e importe constan en los documentos integrantes del presente contrato.

**CLÁUSULA SEGUNDA: OBJETO**

El presente contrato tiene por objeto la **CONTRATACIÓN DE SALDO DE OBRA DEL MEJORAMIENTO DE LOS SERVICIOS DEL DESEMBARCADERO PESQUERO ARTESANAL EN LA LOCALIDAD DE QUILCA, EN LA LOCALIDAD DE QUILCA, PROVINCIA DE CAMANÁ, REGIÓN AREQUIPA.**

CONSORCIO CALLIZ  
Ing. José Eugenio Marquina Araujo  
Jefe de Supervisión  
Reg. CIP N° 87295





"Decenio de la igualdad de oportunidades para mujeres y hombres"
"Año de la Lucha contra la Corrupción y la Impunidad"

CLÁUSULA TERCERA: MONTO CONTRACTUAL

El monto total del presente contrato asciende a S/ 5'127,207.47 (Cinco Millones Ciento Veintisiete Mil Doscientos Siete con 47/100 Soles), que incluye todos los impuestos de Ley.

Este monto comprende el costo de la ejecución de la obra, todos los tributos, seguros, transporte, inspecciones, pruebas y, de ser el caso, los costos laborales conforme a la legislación vigente, así como cualquier otro concepto que pueda tener incidencia sobre la ejecución de la prestación materia del presente contrato.

CLÁUSULA CUARTA: DEL PAGO

LA ENTIDAD se obliga a pagar la contraprestación a EL CONTRATISTA en Soles, en periodos de valorización mensual, conforme a lo previsto en la sección específica de las bases. Asimismo, LA ENTIDAD o EL CONTRATISTA, según corresponda, se obligan a pagar el monto correspondiente al saldo de la liquidación del contrato de obra, en el plazo de quince (15) días calendario, computados desde el día siguiente del consentimiento de la liquidación.

En caso de retraso en el pago de las valorizaciones, por razones imputables a LA ENTIDAD, EL CONTRATISTA tiene derecho al reconocimiento de los intereses legales efectivos, de conformidad con el artículo 39 de la Ley de Contrataciones del Estado y los artículos 1244, 1245 y 1246 del Código Civil. Para tal efecto, se formulará una valorización de intereses y el pago se efectuará en las valorizaciones siguientes.

En el marco de lo dispuesto en el artículo 26 de la Directiva de Tesorería N° 001-2007-EF/77.15, aprobada por Resolución Directoral N° 002-2007-EF/77.15, EL CONTRATISTA autoriza a LA ENTIDAD a efectuar los pagos correspondientes mediante depósito en Cuenta Bancaria a nombre de la empresa AHREN CONTRATISTAS GENERALES S.A.C., para cuyo efecto ha proporcionado su Código de Cuenta Interbancaria del BANCO BBVA CONTINENTAL.

Table with 2 columns: CCI - CUENTA EN SOLES, 011 202 000 2003 24720 98

Cesar Augusto Urbina Villalobos, Ingeniero Civil, Reg. CIP N° 84297

CLÁUSULA QUINTA: DEL PLAZO DE LA EJECUCIÓN DE LA PRESTACIÓN

El plazo de ejecución del presente contrato es de ciento veinte (120) días calendario días calendario, el mismo que se computa desde el día siguiente de cumplidas las condiciones previstas en el artículo 176 del Reglamento.

CLÁUSULA SEXTA: PARTES INTEGRANTES DEL CONTRATO

El presente contrato está conformado por las bases integradas, la oferta ganadora, así como los documentos derivados del procedimiento de selección que establezcan obligaciones para las partes.

CLÁUSULA SÉTIMA: GARANTÍAS

EL CONTRATISTA entregó al perfeccionamiento del contrato la respectiva garantía legal incondicional, solidaria, irrevocable, y de realización automática en el país al solo requerimiento, a favor de LA ENTIDAD, por los conceptos, montos y vigencias siguientes:

- De fiel cumplimiento del contrato: S/ 512,720.75 (Quinientos Doce Mil Setecientos Veinte con 75/100 Soles), a través de la Carta Fianza N° 0011-0380-9800252355-37 emitida por el Banco BBVA Continental. Monto que es equivalente al diez por ciento (10%) del monto del contrato original, la misma que debe mantenerse vigente hasta el consentimiento de la liquidación final.



AHREN CONTRATISTAS GENERALES S.A.C. Ing. Roman F. Quispe Congacha GERENTE GENERAL



AHREN CONTRATISTAS GENERALES S.A.C. Ing. Roman F. Quispe Congacha REPRESENTANTE LEGAL

Ing. José Eugenio Marquina Araujo CONSORCIO CALLIZ Representante de Supervisión Reg. CIP N° 87295



"Decenio de la igualdad de oportunidades para mujeres y hombres"  
"Año de la Lucha contra la Corrupción y la Impunidad"

**CLÁUSULA OCTAVA: EJECUCIÓN DE GARANTÍAS POR FALTA DE RENOVACIÓN**

LA ENTIDAD puede solicitar la ejecución de las garantías cuando EL CONTRATISTA no las hubiere renovado antes de la fecha de su vencimiento, conforme a lo dispuesto en el literal a) del numeral 155.1 del artículo 155 del Reglamento de la Ley de Contrataciones del Estado.

**CLÁUSULA NOVENA: SEGUROS**

EL CONTRATISTA deberá presentar las pólizas que se detallan a continuación, en la fecha de inicio de ejecución de obra:

**1. PÓLIZA DE SEGURO DE TODO RIESGO Y MONTAJE (CAR)**

- Básica: por el monto del contrato.
- Terremoto: por el monto del contrato de obra.
- Avenida, lluvia e inundación, por el monto del contrato de obra.
- Responsabilidad Civil, por el 20% del monto del contrato de obra.
- Daños materiales, daños personales, remoción de escombros, por el 5% del monto del contrato.
- Huelga, motín, conmoción civil, daño malicioso, terrorismo por el 20% del monto del contrato de obra.

**VIGENCIA:**

La póliza de Seguro Todo Riesgo y Montaje (CAR) tendrá una vigencia desde la fecha de inicio de obra hasta la liquidación consentida de la obra.

**2. SEGURO DE VIDA LEY**

Póliza de Accidentes Personales: por muerte o invalidez permanente por el 2.5% del monto de la obra por cada obrero. Deberá especificar que se considerarán como terceras personas al personal de la Entidad que se encuentren cumpliendo funciones dentro de la zona de ejecución de la obra.

**VIGENCIA:**

Las pólizas de Seguro Vida Ley tendrán vigencia desde la fecha de inicio de la ejecución hasta la recepción de la obra.

**3. SEGURO COMPLEMENTARIO DE TRABAJO DE RIESGO**

Póliza de Seguro de accidentes individuales de su personal, de ingenieros y técnicos, conforme lo dispuesto por el D.L. N° 688 y el D.L. N° 25897.

**VIGENCIA:**

La póliza de Seguro Complementario de Trabajo de Riesgo tendrá una vigencia desde la fecha de inicio de ejecución hasta la recepción de la obra.

CESAR AUGUSTO  
URBINA VILLALOBOS  
INGENIERO CIVIL  
Reg. CIP N° 84297

**CLÁUSULA DÉCIMA: ADELANTO DIRECTO**

LA ENTIDAD otorgará un (01) adelanto directo por el diez por ciento (10%) del monto del contrato original.

EL CONTRATISTA debe solicitar formalmente el adelanto directo dentro de los ocho (8) días calendario siguientes a la suscripción contrato, adjuntando a su solicitud la garantía por adelantos mediante Carta Fianza y el comprobante de pago correspondiente. LA ENTIDAD debe entregar el monto solicitado dentro de los siete (7) días siguientes a la presentación de la solicitud de EL CONTRATISTA.

Vencido el plazo para solicitar el adelanto no procederá la solicitud.

Ing. Roman E. Cuspe Congacha  
REPRESENTANTE LEGAL

**CLÁUSULA DÉCIMO PRIMERA: ADELANTO PARA MATERIALES O INSUMOS**

LA ENTIDAD otorgará adelantos para materiales o insumos por el 20% del monto del



Ing. Roman E. Cuspe Congacha  
REPRESENTANTE LEGAL

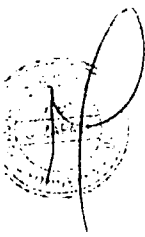

"Decenio de la igualdad de oportunidades para mujeres y hombres"  
 "Año de la Lucha contra la Corrupción y la Impunidad"

contrato original, conforme al calendario de adquisición de materiales o insumos presentado por EL CONTRATISTA.

La entrega de los adelantos se realizará en un plazo de siete (7) días calendario previos a la fecha prevista en el calendario de adquisición de materiales o insumos para cada adquisición, con la finalidad que EL CONTRATISTA pueda disponer de los materiales o insumos en la oportunidad prevista en el calendario de avance de obra valorizado. Para tal efecto, EL CONTRATISTA debe solicitar la entrega del adelanto en un plazo de ocho (8) días calendario anteriores al inicio del plazo antes mencionado, adjuntando a su solicitud la garantía por adelantos carta fianza y el comprobante de pago respectivo.

La primera solicitud de EL CONTRATISTA debe realizarse una vez iniciado el plazo de ejecución de la obra. No procede el otorgamiento del adelanto para materiales e insumos en los casos en que las solicitudes correspondientes sean realizadas con posterioridad a las fechas señaladas en el calendario de adquisición de materiales e insumos.

**CLÁUSULA DÉCIMO SEGUNDA: CONFORMIDAD DE LA OBRA**

La conformidad de la obra será dada con la suscripción del Acta de Recepción de Obra.

**CLÁUSULA DÉCIMO TERCERA: DECLARACIÓN JURADA DEL CONTRATISTA**

EL CONTRATISTA declara bajo juramento que se compromete a cumplir las obligaciones derivadas del presente contrato, bajo sanción de quedar inhabilitado para contratar con el Estado en caso de incumplimiento.

**CLÁUSULA DÉCIMO CUARTA: ASIGNACIÓN DE RIESGOS DEL CONTRATO DE OBRA**

Anexo N° 03  
Formulario para asignar los riesgos

1. NÚMERO Y FECHA DEL DOCUMENTO	Número 03 21 DE AGOSTO DEL 2019. Fecha de elaboración del presente documento	2. DATOS GENERALES DEL PROYECTO	Nombre del Proyecto Unidad Ejecutora	Sitio de obra Mezcladora de los servicios del Desembarcadero Pesquero Calle y ubicación de la obra Localidad de GARCERAN, PROVINCIA DE CAJAMA, REGION AREQUIPA
---------------------------------	--	---------------------------------	---	---

3 INFORMACIÓN DEL RIESGO			4.1 ESTRATEGIA SELECCIONADA				4.2 ACCIONES A REALIZAR EN EL MARCO DEL PLAN		4.3 RIESGO ASIGNADO A	
3.1 CÓDIGO DE RIESGO	3.2 DESCRIPCIÓN DEL RIESGO	3.3 PRIORIDAD DEL RIESGO	Ignorar el riesgo	Evitar el riesgo	Aceptar el riesgo	Transferir el riesgo	4.2 ACCIONES A REALIZAR EN EL MARCO DEL PLAN	Entidad	Contratista	
1	INCUMPLIMIENTO DE LA PROGRAMACIÓN DEL CALENDARIO DE OBRA	Baja	X				El contratista debe de cumplir con los cronogramas y fechas de ejecución de la obra.	X		
2	DEFICIENCIAS EN LA GESTIÓN OPERATIVA Y ADMINISTRATIVA DE LA OBRA	Alta	X				El contratista debe de cumplir con los cronogramas y fechas de ejecución de la obra.	X		
3	ROBO Y/O CAMBIO DE MATERIALES POR OTROS DE MENOR CALIDAD POR PARTE DEL PERSONAL DE OBRA	Mediana		X			El contratista debe de implementar un programa de control de materiales y equipos.		X	
4	INCUMPLIMIENTO DE LA NORMATIVA EN GENERAL Y LOS COMPROMISOS DE REGULACIÓN AMBIENTAL	Alta		X			El contratista debe de tener la obligación de conocer los procedimientos ambientales por seguir y el deber de cumplir con los requisitos de control ambiental en el desarrollo de la obra.	X		
5	Coexistencia de mudanzas en la zona donde se ejecuta la obra	Alta	X				El contratista debe de contar con planes de evaluación a zonas seguras.		X	
6	Coexistencia de actividades pesadas en obra	Mediana	X				El contratista debe de contar con planes de evaluación a zonas seguras.		X	
7	Coexistencia de actividades pesadas en obra	Mediana	X				El contratista debe de contar con planes de evaluación a zonas seguras.		X	
8	RIESGOS DE LA ELECTRICIDAD	Mediana	X				El contratista debe de contar con planes de evaluación a zonas seguras.		X	
9	MEDIDAS PREVENTIVAS FRENTE AL RIESGO ELÉCTRICO	Mediana	X				El contratista debe de contar con planes de evaluación a zonas seguras.		X	
10	MEDIDAS DE PROTECCIÓN FRENTE AL RIESGO ELÉCTRICO	Mediana	X				El contratista debe de contar con planes de evaluación a zonas seguras.		X	
11	MEDIDAS DE PROCEDIMIENTO DE TRABAJO CON RIESGO ELÉCTRICO	Mediana	X				El contratista debe de contar con planes de evaluación a zonas seguras.		X	



ANEXOS CUANTITATIVOS GENERALES 0044  
 Ing. Roman F. Quispe Congacha  
 GERENTE GENERAL

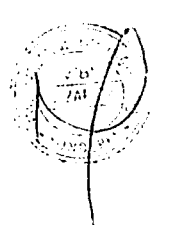

**CESAR AUGUSTO URBINA VILLALOBOS**  
 INGENIERO CIVIL  
 Reg CIP N° 84297

ING. JUAN MANUEL ALFARISTO CARO  
 Responsable de supervisión  
 DNI: 08744703  
 Cargo: Coordinador de estudios y proyectos  
 Documento: D-058-PA1

ING. JULIO ALFARISTO ROSA  
 Responsable de supervisión  
 DNI: 1645040  
 Cargo: Director General de Inversión y Proyectos Ambientales y Acuáticos  
 Documento: D-058-PA1

**CONSORCIO CALLIZ**  
 Ing. José Eudonio Marquina Araujo  
 Jefe de Supervisión  
 Reg CIP N° 87295

**AREN CONTRATISTAS GENERALES S.A.C.**  
  
 Ing. Roman F. Quispe Congacha  
 REPRESENTANTE LEGAL



"Decenio de la igualdad de oportunidades para mujeres y hombres"  
"Año de la Lucha contra la Corrupción y la Impunidad"

**CLÁUSULA DÉCIMO QUINTA: RESPONSABILIDAD POR VICIOS OCULTOS**

Ni la suscripción del Acta de Recepción de Obra, ni el consentimiento de la liquidación del contrato de obra, enervan el derecho de LA ENTIDAD a reclamar, posteriormente, por defectos o vicios ocultos, conforme a lo dispuesto por los artículos 40 de la Ley de Contrataciones del Estado y 173 de su Reglamento.

El plazo máximo de responsabilidad de EL CONTRATISTA es de siete (07) años, contados a partir de la conformidad de la recepción total o parcial de la obra.

**CLÁUSULA DÉCIMO SEXTA: PENALIDADES**

Si EL CONTRATISTA incurre en retraso injustificado en la ejecución de las prestaciones objeto del contrato, LA ENTIDAD le aplica automáticamente una penalidad por mora por cada día de atraso, de acuerdo a la siguiente fórmula:

$$\text{Penalidad Diaria} = \frac{0.10 \times \text{monto vigente}}{F \times \text{plazo vigente en días}}$$

Donde:

F = 0.15 para plazos mayores a sesenta (60) días o;

F = 0.40 para plazos menores o iguales a sesenta (60) días.

*[Signature]*  
CESAR AUGUSTO  
URBINA VILLALOBOS  
INGENIERO CIVIL  
Reg CIP N° 84297

El retraso se justifica a través de la solicitud de ampliación de plazo debidamente aprobado. Adicionalmente, se considera justificado el retraso y en consecuencia no se aplica penalidad, cuando EL CONTRATISTA acredite, de modo objetivamente sustentado, que el mayor tiempo transcurrido no le resulta imputable. En este último caso la calificación del retraso como justificado por parte de LA ENTIDAD no da lugar al pago de gastos generales ni costos directos de ningún tipo, conforme el numeral 162.5 del artículo 162 del Reglamento de la Ley de Contrataciones del Estado.

Adicionalmente a la penalidad por mora se aplicarán las siguientes penalidades:

*[Signature]*  
CONSORCIO CALLIZ  
Ing. José Eugenio Marquina Araujo  
Jefe de Supervisión  
Reg CIP N° 87295

Ing. Roman F. Quispe Congacha  
GERENTE GENERAL

N°	PENALIDADES	MULTA	PROCEDIMIENTO
1	Cuando el personal del plantel profesional clave permanece menos de sesenta (60) días calendario o del íntegro del plazo de ejecución, si este es menor a los sesenta (60) días calendario, de conformidad con las disposiciones establecidas en el numeral 190.2 del artículo 190 del Reglamento.	0.50 UIT por día de ausencia del personal de obra	Según informe del inspector y/o supervisor
2	En caso culmine la relación contractual entre el contratista y el personal ofertado y la Entidad no haya aprobado la sustitución del personal por no cumplir con las experiencias y calificaciones requeridas.	0.50 UIT por cada día de ausencia del personal en obra.	Según informe del inspector y/o supervisor o del coordinador de la obra
3	ACCESO AL CUADERNO DE OBRA Si el contratista o su personal, no permite el acceso al cuaderno de obra al SUPERVISOR DE LA OBRA, impidiéndole anotar las ocurrencias.	Cinco por mil (5/1000) del monto de la valorización del periodo por cada día de dicho impedimento.	Según informe del inspector y/o supervisor
4	SEGURIDAD DE OBRA Y SEÑALIZACIÓN Cuando el contratista no cuenta con los dispositivos de seguridad en la obra tanto peatonal o vehicular incumpliendo las normas, además de las señalizaciones solicitadas por el FONDEPES.	0.50 UIT por ocurrencia	Según informe del inspector y/o supervisor o del coordinador de la obra
5	INDUMENTARIA E IMPLEMENTOS DE PROTECCIÓN PERSONAL Cuando el contratista no cumpla con dotar a su personal de los elementos de seguridad	0.50 UIT por cada día	Según informe del inspector y/o supervisor o del coordinador de la obra

*[Signature]*  
COMISIÓN GENERAL DE ASESORIA JURÍDICA  
PERO JUAN MEDINA ALVARADO  
FONDEPES

*[Signature]*  
Ing. Roman F. Quispe Congacha  
Página 5 de 9  
REPRESENTANTE LEGAL





"Decenio de la igualdad de oportunidades para mujeres y hombres"  
"Año de la Lucha contra la Corrupción y la Impunidad"

6	CRONOGRAMAS ACTUALIZADOS DE OBRA Cuando el contratista no presente el cronograma actualizado a la fecha de inicio contractual.	0.50 UIT por cada día de atraso	Según informe del inspector y/o supervisor o del coordinador de la obra
7	CALENDARIO REPROGRAMADO DE OBRA Cuando el contratista de obra no presente el calendario reprogramado.	0.50 UIT por cada día de atraso	Según informe del inspector y/o supervisor o del coordinador de la obra
8	CRONOGRAMAS ACELERADOS DE OBRA CONFORME AL RLCE Cuando el contratista de obra no presente el cronograma acelerado de obra de conformidad con el reglamento de la ley de contrataciones del estado	0.80 UIT por cada día de atraso	Según informe del inspector y/o supervisor o del coordinador de la obra
9	PRUEBAS Y ENSAYOS Cuando el contratista no realiza las pruebas o ensayos oportunamente para verificar la calidad de los materiales y las dosificaciones y es requerido por el supervisor o coordinador de obra del FONDEPES.	0.50 UIT por vez	Según informe del inspector y/o supervisor o del coordinador de la obra
10	RESIDENTE DE OBRA Cuando el Ingeniero Residente no se encuentra en forma permanente en la obra.	0.50 UIT por cada día	Según informe del inspector y/o supervisor o del coordinador de la obra
11	INGENIERO ESPECIALISTAS Cuando los Ingenieros Especialista de obra no se encuentra en forma permanente en la obra. La multa es por cada día.	0.50 UIT por cada día	Según informe del inspector y/o supervisor o del coordinador de la Obra
12	PERDIDA DE CUADERNO DE OBRA Por perdida del cuaderno de obra	0.50 UIT Por día de ausencia del cuaderno de obra debidamente autorizado para su utilización.	Según informe del inspector y/o supervisor o del coordinador de la obra
13	METRADOS Demora mayor a siete (7) días en entregar los metrados al inspector y/o supervisor para la valorización de la obra, luego de ser requeridos.	0.50 UIT por ocurrencia	Según informe del inspector y/o supervisor
14	PLANOS DE REPLANTEO No entregar al supervisor de obra los planos de replanteo previo al inicio de los trabajos, para la autorización respectiva	0.50 UIT por ocurrencia	Según informe del inspector y/o supervisor
15	PLANOS FINALES CONFORME A OBRA No entregar al supervisor de obra los planos finales conforme a obra para aprobación, previo a la recepción de obra.	0.50 UIT por cada de atraso.	Según informe del inspector y/o supervisor o del coordinador de la obra
16	EQUIPOS DECLARADOS EN LA PROPUESTA TÉCNICA Cuando el contratista no presente los equipos declarados en la propuesta técnica, luego de 07 días de ser requerido por el supervisor o coordinador. Cuando la falta de este equipo afecte el correcto desarrollo de la Obra.	0.50 UIT Por ocurrencia	Según informe del coordinador de la obra
17	MATERIALES PARA EJECUCION DE OBRA Cuando el contratista de obra no cuente con los materiales necesarios en obra de acuerdo a su calendario de adquisición de materiales	0.50 UIT por ocurrencia	Según informe del inspector y/o supervisor o del coordinador de la obra
18	SEGURO COMPLEMENTARIO DE TRABAJO DE RIESGO De no presentar el Contratista los comprobantes que acrediten la cancelación del citado seguro, dentro de los 10 días siguientes al inicio de obra, se le aplicará la penalidad que se señala.	1.00 UIT	Según informe del coordinador de la obra

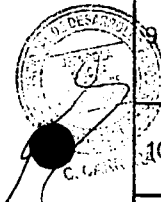

Ing. Roman F. Guspe Congacha  
GERENTE GENERAL



CESAR AUGUSTO  
INGENIERO CIVIL  
Reg CIP N° 84297

CONSORCIO CALLIZ  
Ing. José Eugenio Marquina Araujo  
Jefe de Supervisión  
REG. CIP N° 87295

AREN CONTRATISTAS GENERALES S.A.C.  
Ing. Roman F. Guspe Congacha  
REPRESENTANTE LEGAL



"Decenio de la igualdad de oportunidades para mujeres y hombres" "Año de la Lucha contra la Corrupción y la Impunidad"

19	<b>CARTEL DE OBRA</b> Cuando el contratista no coloque al inicio del proyecto el cartel de obra. la multa es por cada día de atraso después del quinto día de recibido el diseño del cartel por parte de la entidad	0.50 UIT por cada día de atraso	Según informe del inspector y/o supervisor o del coordinador de la obra
20	<b>ACCIDENTES DE TRABAJO</b> No reportar los accidentes de trabajo de acuerdo a lo estipulado en la ley 29783 de seguridad y salud en el trabajo N°009-2015-TR reglamento de seguridad y salud en el trabajo.	0.50 UIT por ocurrencia	Según informe del inspector y/o supervisor o del coordinador de la Obra
21	<b>PRESENTACIÓN DE INFORMACIÓN DIGITAL</b> La No presentación de información escaneada y digital para realizar la liquidación del contrato de obra (excel, Word, PDF, ms Project, s10, autocad, etc)	0.50 UIT Por día de atraso.	Según informe del inspector y/o supervisor o del coordinador de la Obra
22	<b>PRESENTACIÓN DE INFORMACIÓN DIGITAL</b> La No presentación de información escaneada y digital de las valorizaciones mensuales (excel, Word, PDF, ms Project, s10, autocad, etc)	1.00 UIT Por ocurrencia	Según informe del inspector y/o supervisor o del coordinador de la Obra
23	<b>PRESENTACIÓN DE SEGUROS Y PAGOS</b> La no presentación de SCTR, CONAFOVICER, ESSALUD, SENCICO, AFP Ó ONP, en cada una de las valorizaciones	0.50 UIT Por día de atraso.	Según informe del inspector y/o supervisor o del coordinador de la obra
24	<b>SEÑALIZACIÓN EN ZONAS DE PELIGRO</b> Por no señalizar y delimitar las zonas de peligro oportunamente	0.50 UIT Por día.	Según informe del inspector y/o supervisor o del coordinador de la obra

Las penalidades enumeradas se calculan aplicando los porcentajes señalados al monto contractual, las mismas que serán deducidas en la liquidación final o si fuese necesario se cobrará del monto resultante de la ejecución de la garantía de fiel cumplimiento.

La penalidad por mora y las otras penalidades pueden alcanzar cada una un monto máximo equivalente al diez por ciento (10%) del monto del contrato vigente, o de ser el caso, del ítem que debió ejecutarse.

Cuando se llegue a cubrir el monto máximo de la penalidad por mora o el monto máximo para otras penalidades, LA ENTIDAD puede resolver el contrato por incumplimiento.

**CLÁUSULA DÉCIMO SÉTIMA: RESOLUCIÓN DEL CONTRATO**

Cualquiera de las partes puede resolver el contrato, de conformidad con el numeral 32.3 del artículo 32 y artículo 36 de la Ley de Contrataciones del Estado, y el artículo 164 de su Reglamento. De darse el caso, LA ENTIDAD procederá de acuerdo a lo establecido en los artículos 165 y 207 del Reglamento de la Ley de Contrataciones del Estado.

**CLÁUSULA DÉCIMO OCTAVA: RESPONSABILIDAD DE LAS PARTES**

Quando se resuelva el contrato por causas imputables a algunas de las partes, se debe resarcir los daños y perjuicios ocasionados, a través de la indemnización correspondiente. Ello no obsta la aplicación de las sanciones administrativas, penales y pecuniarias a que dicho incumplimiento diere lugar, en el caso que éstas correspondan.

Lo señalado precedentemente no exime a ninguna de las partes del cumplimiento de las demás obligaciones previstas en el presente contrato.

**CLÁUSULA DÉCIMO NOVENA: ANTICORRUPCIÓN**

EL CONTRATISTA declara y garantiza no haber, directa o indirectamente, o tratándose de una persona jurídica a través de sus socios, integrantes de los órganos de administración,

ANREN CONTRATISTAS GENERALES S.A.U.  
.....  
Ing. Roman F. Quispe Congacha  
GERENTE GENERAL



*[Signature]*  
CONSORCIO CALLIZ  
Ing. José Eugenio Marquina Arango  
de Supervisión  
Reg. CIP N° 87295

ANREN CONTRATISTAS GENERALES S.A.C.  
*[Signature]*  
Ing. Roman F. Quispe Congacha  
REPRESENTANTE LEGAL

CESAR AUGUSTO URBINA VILLOBOS INGENIERO CIVIL Reg CIP N° 84297

"Decenio de la igualdad de oportunidades para mujeres y hombres"
"Año de la Lucha contra la Corrupción y la Impunidad"

apoderados, representantes legales, funcionarios, asesores o personas vinculadas a las que se refiere el artículo

7 del Reglamento de la Ley de Contrataciones del Estado, ofrecido, negociado o efectuado, cualquier pago o, en general, cualquier beneficio o incentivo ilegal en relación al contrato.

Asimismo, el CONTRATISTA se obliga a conducirse en todo momento, durante la ejecución del contrato, con honestidad, probidad, veracidad e integridad y de no cometer actos ilegales o de corrupción, directa o indirectamente o a través de sus socios, accionistas, participacionistas, integrantes de los órganos de administración, apoderados, representantes legales, funcionarios, asesores y personas vinculadas a las que se refiere el artículo 7 del Reglamento de la Ley de Contrataciones del Estado.

Además, EL CONTRATISTA se compromete a i) comunicar a las autoridades competentes, de manera directa y oportuna, cualquier acto o conducta ilícita o corrupta de la que tuviera conocimiento; y ii) adoptar medidas técnicas, organizativas y/o de personal apropiadas para evitar los referidos actos o prácticas.

CLÁUSULA VIGÉSIMA: MARCO LEGAL DEL CONTRATO

Sólo en lo no previsto en este contrato, en la Ley de Contrataciones del Estado y su Reglamento, en las directivas que emita el OSCE y demás normativa especial que resulte aplicable, serán de aplicación supletoria las disposiciones pertinentes del Código Civil vigente, cuando corresponda, y demás normas de derecho privado.

CLÁUSULA VIGÉSIMO PRIMERA: SOLUCIÓN DE CONTROVERSIAS<sup>1</sup>

Las controversias que surjan entre las partes durante la ejecución del contrato se resuelven mediante conciliación o arbitraje, según el acuerdo de las partes.

Cualquiera de las partes tiene derecho a iniciar el arbitraje a fin de resolver dichas controversias dentro del plazo de caducidad previsto en la Ley de Contrataciones del Estado y su Reglamento.

Facultativamente, cualquiera de las partes tiene el derecho a solicitar una conciliación dentro del plazo de caducidad correspondiente, según lo señalado en el artículo 224 del Reglamento de la Ley de Contrataciones del Estado, sin perjuicio de recurrir al arbitraje, en caso no se llegue a un acuerdo entre ambas partes o se llegue a un acuerdo parcial. Las controversias sobre nulidad del contrato solo pueden ser sometidas a arbitraje.

El Laudo arbitral emitido es inapelable, definitivo y obligatorio para las partes desde el momento de su notificación, según lo previsto en el numeral 45.21 del artículo 45 de la Ley de Contrataciones del Estado.

CLÁUSULA VIGÉSIMO SEGUNDA: FACULTAD DE ELEVAR A ESCRITURA PÚBLICA

Cualquiera de las partes puede elevar el presente contrato a Escritura Pública corriendo con todos los gastos que demande esta formalidad.

CLÁUSULA VIGÉSIMO TERCERA: DOMICILIO PARA EFECTOS DE LA EJECUCIÓN CONTRACTUAL

Las partes declaran el siguiente domicilio para efecto de las notificaciones que se realicen durante la ejecución del presente contrato:

- DOMICILIO DE LA ENTIDAD: Av. Petit Thouars N° 115, Distrito de Cercado de Lima, Provincia y Departamento de Lima.

AHREN CONTRATISTAS GENERALES S.A.C.

Ing. Roman F. Quispe Congacha REPRESENTANTE LEGAL

1 De acuerdo con el numeral 225.3 del artículo 225 del Reglamento, las partes pueden recurrir al arbitraje ad hoc cuando las controversias deriven de contratos cuyo monto contractual original sea menor o igual a cinco millones con 00/100 soles (S/ 5000 000,00).

CESAR AUGUSTO URBINA VILLALOBOS INGENIERO CIVIL Reg CIP N° 84297

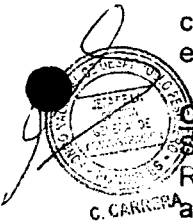

Vertical text on the left margin: AHREN CONTRATISTAS GENERALES S.A.C. Ing. Roman F. Quispe Congacha GERENTE GENERAL



Handwritten signature and stamp: Ing. José Eugenio Marquina Araujo Jefe de Supervisión Reg. CIP N° 87295



"Decenio de la igualdad de oportunidades para mujeres y hombres"  
"Año de la Lucha contra la Corrupción y la Impunidad"

- **DOMICILIO DEL CONTRATISTA:** Avenida El Ejército N° 931 Urb. Santa Cruz, Distrito de Miraflores, Provincia y Departamento de Lima.

Asimismo, para efectos de las notificaciones durante la ejecución contractual señala el siguiente correo electrónico: [acq\\_sac@ahrensac.com](mailto:acq_sac@ahrensac.com)

La variación del domicilio aquí declarado de alguna de las partes debe ser comunicada a la otra parte, formalmente y por escrito, con una anticipación no menor de quince (15) días calendario.

De acuerdo con las bases integradas, la oferta y las disposiciones del presente contrato, las partes lo firman por duplicado en señal de conformidad en la ciudad de Lima a los veintinueve (29) días del mes de noviembre de 2019.

**FONDEPES**  
*[Signature]*  
CARMITA CARRERA AMAYA  
Jefa de la Oficina General de Administración  
"LA ENTIDAD"

*[Signature]*  
Ing. [Name]  
"EL CONTRATISTA"



*[Signature]*  
CESAR AUGUSTO URBINA VILLALOBOS  
INGENIERO CIVIL  
Reg CIP N° 84297

*[Signature]*  
CONSORCIO CALIZ  
Ing. José Eugenio Marquina Araujo  
Jefe de Supervisión  
Reg. CIP N° 87295

AHREN CONTRATISTAS GENERALES S.A.C.  
*[Signature]*  
Ing. Roman F. Páizpe Congacha  
REPRESENTANTE LEGAL

**CARTA FIANZA**

  
CESAR AUGUSTO  
URBINA VILLALOBOS  
INGENIERO CIVIL  
Reg CIP N° 84297

  
CONSORCIO GALLIZ  
Ing. José Eugenio Marquina Arce  
Jefe de Supervisión  
Reg. CIP N° 87295

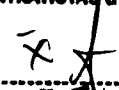
AHREN CONTRATISTAS GENERALES S.A.C.  
  
Ing. Roman F. Quispe Congacha  
REPRESENTANTE LEGAL

# BBVA Continental

BE CHACARILLA  
AV. PRIMAVERA 1050  
STGO.DE SURCO

FIANZA EMITIDA POR ORDEN Y CUENTA  
AHREN CONTRATISTAS GENERALES SAC

PRESENTE.-

SANTIAGO DE SURCO, 20-11-2019  
CARTA FIANZA N°: 0011-0380-9800252355-37  
VENCE EL: 31-03-2020

Señor/es:



FONDO NACIONAL DE DESARROLLO PESQUERO

Presente.-

De nuestra consideración:

Por la presente afianzamos ante Ud./s. al/a los señor/es AHREN CONTRATISTAS GENERALES SAC en forma solidaria, irrevocable, incondicional y de realización automática, hasta por la suma de S/512,720.75 (QUINIENTOS DOCE MIL SETECIENTOS VEINTE CON 75/100 SOLES) a fin de garantizar EL FIEL CUMPLIMIENTO PARA LA CONTRATACION DE EJECUCION DE SALDO DE OBRA: "MEJORAMIENTO DE LOS SERVICIOS DEL DESEMBARCADERO PESQUERO ARTESANAL EN LA LOCALIDAD DE QUILCA, PROVINCIA DE CAMANA, REGION DE AREQUIPA" LICITACION PUBLICA-SM-1-2019-FONDEPES-1.

Esta fianza que en ningún caso y por ningún concepto excederá al monto señalado en el párrafo anterior, registrá desde el 20-11-2019 hasta el 31-03-2020, luego de lo cual el Banco quedará liberado de toda responsabilidad.

El requerimiento de pago de la presente fianza deberá de realizarse necesariamente por conducto notarial en un plazo que no deberá exceder del previsto en el artículo 1898 del Código Civil, en la dirección abajo indicada y dentro del horario de atención que tenga establecido el Banco, señalándose obligatoriamente el monto a pagar. De no señalarse dicho monto, se entenderá que el requerimiento es por la suma total al que asciende la presente garantía. En caso de ejecutarse por monto menor a su importe, se entenderá que Uds. renuncian a todo pago mayor, no admitiéndose nuevos requerimientos de pago aún cuando el plazo de vencimiento y/o ejecución de esta fianza no hubieren vencido.

De haberse otorgado la presente carta fianza a favor de más de un beneficiario, facultados a ejecutarla indistintamente, los términos de requerimiento de pago o prórroga recibido en primer lugar de uno de los beneficiarios, primará sobre los posteriores que dirijan los demás beneficiarios y que tengan distinto alcance o condición.

El pago será efectuado de conformidad con lo expresamente establecido en los párrafos precedentes.

La presente fianza no garantiza operaciones de mutuo dinerario, salvo lo dispuesto en el inciso 5 del artículo 217 de la Ley 26702.

S/ 512,720.75

Carla Lozano Torres  
Sub Gerente Bñ  
Banco Empes de Chacarilla

CESAR AUGUSTO  
URBINA VILLALOBOS  
INGENIERO CIVIL  
Reg CIP N° 84297

AHREN CONTRATISTAS GENERALES S.A.C.  
Ing. Roman F. Maspe Congacha  
REPRESENTANTE LEGAL



RUC 20100130204

REFRENDO: 1759843112101ACR0380?/09:42:58  
S/ 512,720.75

UA011 - V5 - Junio 2019

19112101

PARA CONFIRMAR LA EMISION DE ESTA CARTA FIANZA CON EL NRO. ASIGNADO SIRVA SE LLAMAR AL TELEFONO 595-0909

CONSORCIO CALLIZ  
Ing. José Eugenio Marquina Araya  
Jefe de Supervisión  
Reg. CIP N° 87295

# BBVA Continental

Sin otro particular, nos es grato suscribimos de Ud./s.

Atentamente,

**BANCO CONTINENTAL**  
p.p.

*[Handwritten signature]*  
Carla Lozano Torres  
Sub Gerente (RE)  
Banco Continental

Dirección donde debe ser requerido su pago BE CHACARILLA ubicado en AV. PRIMAVERA 1050 o Sede Central, Unidad Operaciones Centralizadas en Av. República de Panamá 3055 - San Isidro

*[Handwritten signature]*  
CESAR AUGUSTO  
URBINA VILLALOBOS  
INGENIERO CIVIL  
Reg. CIP N° 84297

**AREN CONTRATISTAS GENERALES S.A.C.**

*[Handwritten signature]*  
Ing. Roman F. Quispe Congacha  
REPRESENTANTE LEGAL

*[Handwritten signature]*  
CONSORCIO CALIZ  
Ing. José Eugenio Marquina Araujo  
Jefe de Supervisión  
Reg. CIP N° 87295

UA011 - V5 - Junio 2019



RUC 20100130204

REFRENDO: 1759819112101ACR03807/09:42:58  
SI/ 512,720.75

PARA CONFIRMAR LA EMISION DE ESTA CARTA FIANZA CON EL NRO. ASIGNADO SIRVASE LLAMAR AL TELEFONO 595-0908

**SENCICO Y  
CONAFOVICER**

  
CESAR AUGUSTO  
URBINA VILLALOBOS  
INGENIERO CIVIL  
Reg. CIP N° 84297

  
CONSORCIO CALLIZ  
Ing. José Eugenio Marquina Araujo  
Jefe de Supervisión  
Reg. CIP N° 87295

AHREN CONTRATISTAS GENERALES S.A.C.  
  
Ing. Roman F. Quispe Congacha  
REPRESENTANTE LEGAL



# BBVA

AHREN CONTRATISTAS GENERALES SAC

2020/01/28 16:42:23

## Consulta de Pagos Masivos

### Consulta de la Orden - Antes del proceso

Nro. Orden	Planilla	Descripción	Enviada	Cuenta de Cargo
0128010	PAGO DE PROVEEDORES	PROV MISMO BANCO	Fecha: 28/01/2020 Hora: 16:00:54	0011-0203-0200324720
Abonos Enviados	Moneda de Cargo	Importe Inicialmente informado	Horario de Ejecución	Situación de Proceso
1	SOLES	4,074.53	INMEDIATA	ABONOS OK

### Consulta de la Orden - Después del proceso

No. Movimiento de Cargo	000008940
Fecha y Hora de Ejecución	28/01/2020 - 16:00:54
Abonos procesados	1
Importe cargado por abonos	4,074.53 - SOLES
Abonos NO procesados	0
Importe NO abonado	0.00 - SOLES
Comisión por Otra Plaza	0.00 - SOLES
Comisión Interbancaria	0.00 - SOLES
TOTAL CARGADO	4,074.53 - SOLES

AHREN CONTRATISTAS GENERALES S.A.C.

Ing. Roman F. Quispe Congacha  
REPRESENTANTE LEGAL

CESAR/AUGUSTO  
URBINA VILLALOBOS  
INGENIERO CIVIL  
Reg CIP N° 84297

### Relación de las cuentas de abono

Sel No.	Cuenta	Banco	Titular	Doc. Identidad	Importe	Cant. Doc.	Situación
---------	--------	-------	---------	----------------	---------	------------	-----------

Ver contenido de la planilla

CONSORCIO CALLIZ  
Ing. José Augusto Marquina Arroyave  
Cofe de Supervisión  
Celular Reg. CIP N° 87295

0011-0112-0200090836

CONAFOVICER

R - 20100816611

4,074.53

001984049803

RUDYGUTIERREZA\_A@HOTMAIL.COM

ABONO 0 CORRECTO

*CONSTRUCION*

**Estimado Cliente:**

Los tipos de documentos para las Transferencias Interbancarias a utilizar son:

- R : RUC
- L : DNI
- P : Pasaporte
- E : Carnet de Extranjeria
- M : Carnet de Identidad Militar

**Horario:**

- Banco de Crédito
- Scotiabank
- Banco de Comercio
- Crediscotia
- Banco Falabella
- Banco Financiero
- CMAC Trujillo
- CMAC Arequipa
- Caja Metropolitana
- Agrobanco
- Banco ICB
- Banco Azteca

- Interbank
- Bambill
- GNB
- Mi Banco
- Banco Ripley
- Banco Santander
- CMAC Piura
- CMAC Sullana
- CMAC Cusco
- CMAC Huancayo
- CMAC Tarma

- Citibank
- Banco de la Nación

**Entidad Financiera**

**Hora de envío de tu operación**

**Horario en que tu operación llegará al Banco destino**

**Días útiles**

**Sábado, Domingo, feriado nacional y/u feriado público**

Hasta las 11:30 a.m.

Entre las 11:30 a.m. y la 1:45 p.m.

A partir de las 2:00 p.m. del mismo día útil

A partir de las 4:30 p.m. del mismo día útil

A partir de las 8:45 a.m. del siguiente día útil

Hasta las 1:45 p.m.

Después de las 1:45 p.m.

Después de la 1:45 p.m.

Después de las 4:30 p.m. del mismo día útil

Después de las 8:45 a.m. del siguiente día útil

Después de las 4:30 p.m. del siguiente día útil

**ANHEI CONTRATISTAS GEMDALES S.A.S.**

**Ing. Roman F. Quispe Congacha**  
REPRESENTANTE LEGAL

A partir de las 4:30 p.m. del siguiente día útil

*[Signature]*

**CONSORCIO CALVIZ**  
Ing. José Eugenio Marquina Araujo  
Jefe de Supervisión  
Reg. CIP N° 87295

*[Signature]*

**CÉSAR AUGUSTO URBINA VILLALOBOS**  
INGENIERO CIVIL  
Reg CIP N° 84297

**Identificación de la Transacción:**

**Número de Formulario:** 1662  
**Número de Orden:** 930139333  
**Fecha de presentación:** 20/01/2020 11:52:34

*SENCICO*

**Datos Generales:**

**RUC:** 20494637074  
**Nombre o Razón Social:** AHREN CONTRATISTAS GENERALES S.A.C  
**Período:** 201912  
**Tipo de Pago:** 1 - Tributo  
**Tributo:** 7031 - SENCICO  
**Importe Pagado:** S/. 25,118

**Detalle de Pago:**

**Número de Operación SUNAT:** 1017966414  
**Medio de Pago:** Cargo en cuenta de detracciones - cuenta convencional  
**Banco:** Banco de la Nación  
**Número de Operación:** 00000000001017966414  
**Fecha de Pago:** 20/01/2020 11:51:04

**AHREN CONTRATISTAS GENERALES S.A.C.**

*[Signature]*  
Ing. Roman F. Quispe Congacha  
REPRESENTANTE LEGAL

*[Signature]*  
CESAR AUGUSTO  
URBINA VILLALOBOS  
INGENIERO CIVIL  
Reg. CIP N° 84297

*[Signature]*  
CONSORCIO CALLIZ  
Ing. José Eugenio Marquina Araujo  
Jefe de Supervisión  
Reg. CIP N° 87295

CONSTANCIA DE PRESENTACIÓN (LABORAL)

Identificación de la Transacción

Número de orden: 781527774-59

Datos de la Declaración

RUC: 20494637074  
 Nombre o Razón Social: AHREN CONTRATISTAS GENERALES S.A.C  
 Documento: PLANILLA ELECTRÓNICA  
 Periodo: 12/2019  
 Rectificatoria: No  
 Número de trabajadores: 244  
 Número de pensionistas: 0  
 P.Serv.Cuarta Categoría: 108  
 P.Serv.Mod.Formativa: 0  
 Personal Terceros: 0  
 Regímenes Especiales: 0

*ESSALUD* ✓

CONSTANCIA DE PRESENTACIÓN

Identificación de la Transacción

Número de orden: 781527774-59

Detalle de Tributos		
Tributos	Deuda	Pago
RENTA 5TA. CATEG. RETENCIONES	7,429	7,429
SNP - LEY 19990	21,800	21,800
RENTA 4TA. CATEG. RETENCIONES	17,448	17,448
ESSALUD SEG REGULAR TRABAJADOR	35,015	35,015
Totales	S/. 81,692	S/. 81,692

Detalle de Pago

Banco: NACION  
 Num.Operación: 00000000000601419502  
 Fecha de Pago: 2020-01-20 17:49:42

AHREN CONTRATISTAS GENERALES S.A.C.  
 Ing. Roman F. Quispe Congacha  
 REPRESENTANTE LEGAL

*[Signature]*  
 CESAR AUGUSTO  
 URBINA VILLALOBOS  
 INGENIERO CIVIL  
 Reg CIP N° 84297

*[Signature]*  
 CONSORCIO CALLIZ  
 Ing. José Eugenio Marquina Araujo  
 Jefe de Supervisión  
 Reg. CIP N° 87295

**5.8 RELACION DE DOCUMENTOS RECIBIDOS**



CÉSAR AUGUSTO  
URBINA VILLALOBOS  
INGENIERO CIVIL  
Reg CIP N° 84297

AHREN CONTRATISTAS GENERALES S.A.C

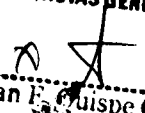

Ing. Roman E. Quispe Congacha  
REPRESENTANTE LEGAL

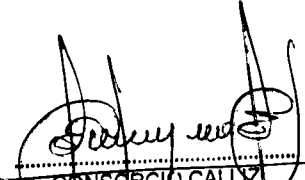

CONSORCIO CALLIZ  
Ing. José Eugenio Marquina Arzujo  
Jefe de Supervisión  
Reg. CIP N° 87295

**DOCUMENTOS RECIBIDAS**

1. Carta nº11-2020/FONDEPES/CSC-JEMA-SUP  
Respuesta a las consultas 5 y 6
2. Carta nº116-2020-FONDEPES/DIGENIPAA  
Respuesta a las consultas 5 y 6
3. CARTA Nº162-2019-ACGSAC-GR del 7 de enero-2019(Ahren)  
Remito copia del certificado de conformidad SEAL -GG/TEP-0055-2019
4. CARTA Nº07-2020-FONDEPES/CSC-JEMA-SUP  
Remito pronunciamiento respecto al informe de revisión de expediente técnico obra conformidad con el artículo 177 del Reglamento nacional de contrataciones del estado
5. CARTA Nº01-2019/C.CALLIZ/IMA  
Asunto entrega de documentacion

  
CESAR AUGUSTO  
URBINA VILLALOBOS  
INGENIERO CIVIL  
Reg CIP Nº 84297

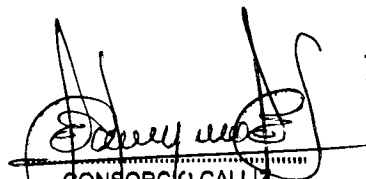
  
CONSORCIO CALLIZ  
Ing. José Eugenio Marquina Araujo  
Jefe de Supervisión  
Reg. CIP Nº 87295

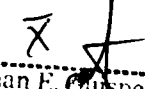
AHREN CONTRATISTAS GENERALES S.A.C.  
  
Ing. Roman Felipe Congacha  
REPRESENTANTE LEGAL

## 5.9 RELACION DE DOCUMENTOS EMITIDOS

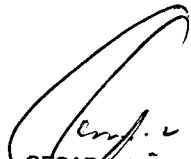
  
CESAR AUGUSTO  
URBINA VILLALOBOS  
INGENIERO CIVIL  
Reg. CIP N° 84297

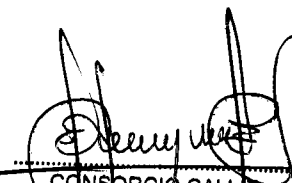
  
CONSORCIO CALLZ  
Ing. José Eugenio Marquina Araujo  
Jefe de Supervisión  
Reg. CIP N° 87295

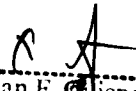
AHREN CONTRATISTAS GENERALES S.A.C.  
  
Ing. Roman F. Alispe Congacha  
REPRESENTANTE LEGAL

## DOCUMENTOS EMITIDOS AL SUPERVISOR

1. CARTA N°171-2020Q-ACGSAC-GR  
Capacitación de primeros auxilios  
Capacitación de prevención ETS
2. CARTA N°172-2020Q-ACGSAC-GR  
Informe semanal n°07
3. CARTA N°170-2020Q-ACGSAC-GR  
Informe de presupuesto adicional por mejoras al proyecto
4. CARTA N°169-2020Q-ACGSAC-GR  
Informe de especialista sanitario
5. CARTA N°168-2020Q-ACGSAC-GR  
Solicitud para cambio de diseño de estructuras metálicas en techo de tareas previas
6. CARTA N°167-2020Q-ACGSAC-GR  
Informe semanal n°06
7. CARTA N°0167B-2020Q-ACGSAC-GR  
Asunto : Solicitud de copia del expediente técnico aprobado del proyecto eléctrico del sistema de utilización en media tensión
8. CARTA N°0166-2020Q-ACGSAC-GR  
Asunto informe semanal n°5
9. CARTA N°0157-2019Q-ACGSAC-GR  
Entrega de póliza de seguros contra accidentes
10. CARTA N°0165-2020Q-ACGSAC-GR  
Consultas Montantes de agua salada y potable

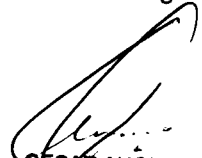
  
CESAR AUGUSTO  
URBINA VILLALOBOS  
INGENIERO CIVIL  
Reg. CIP N° 84297

  
CONSORDIO CALIZ AHREN  
Ing. José Eugenio Marquina Araujo  
Jefe de Supervisión  
Reg. CIP N° 87295

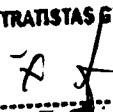
AHREN CONTRATISTAS GENERALES S.A.C.  
  
Ing. Roman F. Quispe Congacha  
REPRESENTANTE LEGAL



11. CARTA N°0164-2020Q-ACGSAC-GR

Consultas n° 02 Redes de agua en tareas previas y sumideros en techos de tareas previas

12. CARTA N°0162-2019Q-ACGSAC-GR

Solicitud del proyecto aprobado por el concesionario SEAL para poder dar inicio de los trabajos de media tensión

13. CARTA N°0159-2019-ACGSAC-GR

Valorización N°01

14. CARTA N°0158-2019-ACGSAC-GR

Levantamiento de observaciones carta n°1353-2019-FONDEPES /DIGENIPAA del 23 de diciembre.2019

15. CARTA N°0155-2019-ACGSAC-GR

Informe de compatibilidad de obra

  
CESAR AUGUSTO  
URBINA VILLALOBOS  
INGENIERO CIVIL  
Reg. CIP N° 84297

AHREN CONTRATISTAS GENERALES S.A.C.

  
Ing. Roman F. Quispe Congacha  
REPRESENTANTE LEGAL

  
CONSORCIO CALLE  
Ing. José Eugenio Marquina Braujo  
Jefe de Supervisión  
Reg. CIP N° 87295

**5.10 OTROS DOCUMENTOS  
QUE CONSIDERE  
NECESARIO**

  
**CESAR AUGUSTO  
URBINA VILLALOBOS**  
INGENIERO CIVIL  
Reg. CIP N° 84297

**AHREN CONTRATISTAS GENERALES S.A.C.**

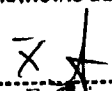
  
-----  
**Ing. Roman F. Quispe Congacha**  
REPRESENTANTE LEGAL

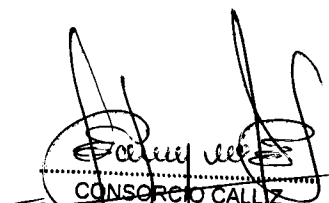
  
-----  
**CONSORCIO CALLZ**  
**Ing. José Eugenio Marquina Araujo**  
Jefe de Supervisión  
Reg. CIP N° 87295

# FACTURA

  
CESAR AUGUSTO  
URBINA VILLALOBOS  
INGENIERO CIVIL  
Reg. CIP N° 84297

AHREN CONTRATISTAS GENERALES S.A.C.

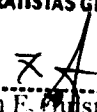
  
Ing. Roman E. Muispe Congacha  
REPRESENTANTE LEGAL

  
CONSORCIO CALLIZ  
Ing. José Eugenio Marquina Araujo  
Jefe de Supervisión  
Reg. CIP N° 87295



**AHREN CONTRATISTAS GENERALES S.A.C**

Av. Del Ejercito N°931 - Lima - Lima - Miraflores

R.U.C : 20494637074

**FACTURA ELECTRONICA**

**N° F001-00000571**

**CLIENTE :**

**RUC** 20137921601  
**RAZÓN SOCIAL** FONDO NACIONAL DE DESARROLLO PESQUERO  
**DIRECCIÓN** AV. PETIT THOUARS NRO. 115 (ESQUINA AV PETIT THOUARS CON 28 DE JULIO)

**FECHA EMISION** 03-02-2020  
**MONEDA** SOLES  
**COD. INTERNO** 01-F-00009-20  
**DOC REF.**

CANT.	UNIDAD MEDIDA	DESCRIPCION	PRECIO UNITARIO	IMPORTE
1.00	GLB	POR LA VALORIZACIÓN N° 02 DE LA EJECUCIÓN DEL SALDO DE OBRA "MEJORAMIENTO DE LOS SERVICIOS DEL DESEMBARCADERO PESQUERO ARTESANAL EN LA LOCALIDAD DE QUILCA, DISTRITO DE QUILCA, PROVINCIA DE CAMANA, REGIÓN AREQUIPA.	856,474.07	856,474.07

<b>OP. GRAVADA :</b>	SOLES	725,825.48
<b>OP. GRATUITA :</b>	SOLES	0.00
<b>OP. EXONERADA :</b>	SOLES	0.00
<b>OP. INAFECTA :</b>	SOLES	0.00
<b>TOT. DESCUENTO GLOBAL :</b>	SOLES	0.00
<b>OTROS CARGOS :</b>	SOLES	0.00
<b>IGV :</b>	SOLES	130,648.59
<b>TOTAL VENTA :</b>	SOLES	856,474.07

**SON: OCHOCIENTOS CINCUENTA Y SEIS MIL CUATROCIENTOS SETENTA Y CUATRO CON 7/100 SOLES**

AHREN CONTRATISTAS GENERALES S.A.C.

Ing. Roman F. Espinoza Congacha  
REPRESENTANTE LEGAL

CESAR AUGUSTO URBINA VILLALOBOS  
INGENIERO CIVIL  
Reg. CIP N° 84297

CONSORCIO CALLIZ

Ing. José Augusto Marquina Araujo  
Jefe de Supervisión  
Reg. CIP N° 87295

Representacion impresa del comprobante, para consultar el documento visita [www.openfact.pe](http://www.openfact.pe)

**GRACIAS POR SU COMPRA**

# CCI CUENTA INTERBANCARIA

  
CESAR AUGUSTO  
URBINA VILLALOBOS  
INGENIERO CIVIL  
Reg. CIP N° 84297

AHREN CONTRATISTAS GENERALES S.A.C.

  
Ing. Roman F. Quispe Congacha  
REPRESENTANTE LEGAL

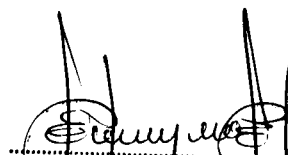
  
CONSORCIO CALLIZ  
Ing. José Eugenio Marquina Araujo  
Jefe de Supervisión  
Reg. CIP N° 87295



**CARTA DE AUTORIZACION**  
(para pago con abonos en la cuenta bancaria del proveedor)

Señores: FONDEPES

Presente. -

ASUNTO: Autorización para los pagos con abonos en cuenta

FECHA; Lima 28 de enero del 2020

AHREN CONTRATISTAS GENERALES SAC, con RUC N° 20494637074, debidamente representada por su Gerente General, Sr. Román Fortunato Quispe Congacha, identificado con DNI. N° 80069584, con domicilio fiscal en, Av. del Ejercito Nro. 931 Urb. Santa Cruz Lima - Lima - Miraflores, a Uds. con respeto digo:

Por medio de la presente, comunico a UD, Que, haciendo uso de la facultad conferida en la minuta de constitución de nuestra empresa, y contrato de obra a suscribir para la ejecución de la Obra, "Saldo del mejoramiento de los servicios del desembarcadero pesquero artesanal de la Localidad de Quilca, Provincia de Camaná, Región Arequipa ", por tanto, comunico a ustedes que le número de la cuenta bancaria y el (CCI) de la empresa es el siguiente.

Número de Cuenta	:	0200324720
CCI	:	011-202-000200324720-98
Titular de la cuenta	:	AHREN CONTRATISTAS GENERALES SAC
Entidad Bancaria	:	BBVA CONTINENTAL

Agradeciendo de antemano su gestión y comprensión, sin otro particular me suscribo de usted, no sin antes aprovechar la oportunidad de reiterarle nuestros sentimientos de especial consideración y estima personal.

  
CESAR AUGUSTO  
URBINA VILLALOBOS  
INGENIERO CIVIL  
Reg CIP N° 84297

AHREN CONTRATISTAS GENERALES S.A.C.

  
Ing. Roman F. Quispe Congacha  
REPRESENTANTE LEGAL

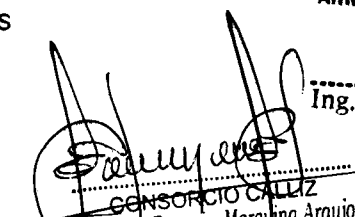
  
CONSORCIO CALUZ  
Ing. Jose Eugenio Marquina Araujo  
Jefe de Supervisión  
Reg. CIP N° 87295

Nuestra compañía en cumplimiento a la ISO 14001 recomienda que todo documento que supere las 25 hojas será enviado en formato digital como una medida de «Protección del medio ambiente».

# FICHA RUC

  
CESAR AUGUSTO  
URBINA VILLALOBOS  
INGENIERO CIVIL  
Reg. CIP N° 84297

AHREN CONTRATISTAS GENERALES S.A.C

  
Ing. Roman E. Guispe Cordero  
REPRESENTANTE LEGAL

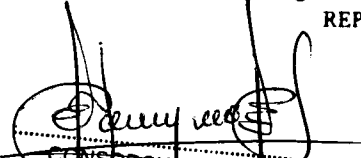
  
CONSORCIO GALLIZ  
Ing. Jose Edgardo Marquina Ardujo  
Jefe de Supervisión  
Reg. CIP N° 87295



**FICHA RUC : 20494637074**  
**AHREN CONTRATISTAS GENERALES S.A.C**

**Información General del Contribuyente**

**Apellidos y Nombres ó Razón Social** : AHREN CONTRATISTAS GENERALES S.A.C  
**Tipo de Contribuyente** : 39-SOCIEDAD ANONIMA CERRADA  
**Fecha de Inscripción** : 10/01/2009  
**Fecha de Inicio de Actividades** : 10/01/2009  
**Estado del Contribuyente** : ACTIVO  
**Dependencia SUNAT** : 0021 - INTENDENCIA LIMA  
**Condición del Domicilio Fiscal** : HABIDO  
**Emisor electrónico desde** : 02/07/2014  
**Comprobantes electrónicos** : FACTURA (desde 02/07/2014),BOLETA (desde 30/03/2017), (desde 27/11/2018)

**Datos del Contribuyente**

**Nombre Comercial** : -  
**Tipo de Representación** : -  
**Actividad Económica Principal** : 7110 - ACTIVIDADES DE ARQUITECTURA E INGENIERÍA Y ACTIVIDADES CONEXAS DE CONSULTORÍA TÉCNICA  
**Actividad Económica Secundaria 1** : 4923 - TRANSPORTE DE CARGA POR CARRETERA  
**Actividad Económica Secundaria 2** : 4100 - CONSTRUCCIÓN DE EDIFICIOS  
**Sistema Emisión Comprobantes de Pago** : MANUAL  
**Sistema de Contabilidad** : COMPUTARIZADO  
**Código de Profesión / Oficio** : -  
**Actividad de Comercio Exterior** : SIN ACTIVIDAD  
**Número Fax** : -  
**Teléfono Fijo 1** : 66 - 318879  
**Teléfono Fijo 2** : -  
**Teléfono Móvil 1** : 44 - 989966722  
**Teléfono Móvil 2** : 66 - 987709581  
**Correo Electrónico 1** : miguel.rojas@ahrensac.com  
**Correo Electrónico 2** : mrojaspolo29@gmail.com

**Domicilio Fiscal**

**Actividad Economica** : 7110 - ACTIVIDADES DE ARQUITECTURA E INGENIERÍA Y ACTIVIDADES CONEXAS DE CONSULTORÍA TÉCNICA  
**Departamento** : LIMA  
**Provincia** : LIMA  
**Distrito** : MIRAFLORES  
**Tipo y Nombre Zona** : URB. SANTA CRUZ  
**Tipo y Nombre Vía** : AV. DEL EJERCITO  
**Nro** : 931  
**Km** : -  
**Mz** : -  
**Lote** : -  
**Dpto** : -  
**Interior** : -  
**Otras Referencias** : -  
**Condición del inmueble declarado como Domicilio Fiscal** : ALQUILADO

  
**CESAR AUGUSTO URBINA VILLALOBOS**  
**INGENIERO CIVIL**  
**Reg CIP N° 84297**

**AHREN CONTRATISTAS GENERALES S.A.U.**  
  
**Ing. Roman E. Quispe Canga**  
**REPRESENTANTE LEGAL**

**Datos de la Empresa**

**Fecha Inscripción RR.PP** : 05/01/2009  
**Número de Partida Registral** : 11058892  
**Tomo/Ficha** : -  
**Folio** : -  
**Asiento** : -  
**Origen del Capital** : NACIONAL  
**País de Origen del Capital** : -

**CESAR AUGUSTO URBINA VILLALOBOS**  
**INGENIERO CIVIL**  
**Reg CIP N° 84297**

**Registro de Tributos Afectos**

Tributo

Afecto desde

Exoneración



		Marca de Exoneración	Desde	Hasta
IGV - OPER. INT. - CTA. PROPIA	10/01/2009	-	-	-
IGV-REG.PROVEEDOR.-RETENCIONES	01/07/2015	-	-	-
RENTA-3RA. CATEGOR.-CTA.PROPIA	10/01/2009	-	-	-
IMP.TEMPORAL A LOS ACTIV.NETOS	01/03/2014	-	-	-
RENTA 4TA. CATEG. RETENCIONES	01/10/2012	-	-	-
RENTA 5TA. CATEG. RETENCIONES	01/01/2011	-	-	-
ESSALUD SEG REGULAR TRABAJADOR	01/01/2011	-	-	-
SNP - LEY 19990	01/05/2011	-	-	-
SENCICO	10/01/2009	-	-	-

## Representantes Legales

Tipo y Número de Documento	Apellidos y Nombres	Cargo	Fecha de Nacimiento	Fecha Desde	Nro. Orden de Representación
DOC. NACIONAL DE IDENTIDAD -80039584	QUISPE CONGACHA ROMAN FORTUNATO	GERENTE GENERAL	29/12/1977	05/01/2009	-
	Dirección	Ubigeo	Teléfono	Correo	
	---- ASOC. LOS MUNICIPALES Mz G Lote 4	AYACUCHO HUAMANGA JESUS NAZARENO	05 - -	-	

## Otras Personas Vinculadas

Tipo y Nro.Doc.	Apellidos y Nombres	Vinculo	Fecha de Nacimiento	Fecha Desde	Origen	Porcentaje
DOC. NACIONAL DE IDENTIDAD -80039584	QUISPE CONGACHA ROMAN FORTUNATO	SOCIO	29/12/1977	05/01/2009	-	88.880000000
	Dirección	Ubigeo	Teléfono	Correo		
		---	---	-		
Tipo y Nro.Doc.	Apellidos y Nombres	Vinculo	Fecha de Nacimiento	Fecha Desde	Origen	Porcentaje
DOC. NACIONAL DE IDENTIDAD -28300548	QUISPE RODRIGUEZ CRISANTO	SOCIO	25/10/1952	05/01/2009	-	11.120000000
	Dirección	Ubigeo	Teléfono	Correo		
		---	---	-		

## Establecimientos Anexos

Código	Tipo	Denominación	Ubigeo	Domicilio	Otras Referencias	Cond.Legal
0002	SUCURSAL	-	AYACUCHO HUAMANGA AYACUCHO	APV. SANTA TERESA BL. SANTA RERESA Mz A Lote 3	-	ALQUILADO

## Importante

La SUNAT se reserva el derecho de verificar el domicilio fiscal declarado por el contribuyente en cualquier momento.

Documento emitido a través de SOL - SUNAT Operaciones en Línea, que tiene validez para realizar trámites Administrativos, Judiciales y demás

DEPENDENCIA SUNAT

Fecha:28/01/2020

Hora:17:21

  
**CESAR AUGUSTO URBINA VILLALOBOS**  
 INGENIERO CIVIL  
 Reg. CIP N° 84297

AHREN CONTRATISTAS GENERALES S.A.C.

  
 Ing. Roman E. Quispe Congacha  
 REPRESENTANTE LEGAL

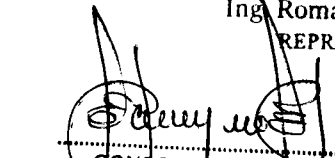
  
**CONSORCIO CALLI**  
 Ing. José Eugenio Marquina Araujo  
 Jefe de Supervisión  
 Reg. CIP N° 87295

# CUENTA DE DETRACCIONES

  
CESAR AUGUSTO  
URBINA VILLALOBOS  
INGENIERO CIVIL  
Reg. CIP N° 84297

AHREN CONTRATISTAS GENERALES S.A.C.

  
Ing. Roman E. Quispe Congacha  
REPRESENTANTE LEGAL

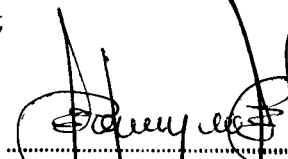
  
CONSORCIO CALLIZ  
Ing. Jose Eugenio Marquina Arzujo  
Jefe de Supervisión  
Reg. CIP N° 87295



**CARTA DE AUTORIZACION**  
**(para pago con abonos en la cuenta bancaria del proveedor)**

Señores: FONDEPES

Presente. -

ASUNTO: Autorización para los pagos con abonos en cuenta

FECHA; Lima 28 de enero del 2020

AHREN CONTRATISTAS GENERALES SAC, con RUC N° 20494637074, debidamente representada por su Gerente General, Sr. Román Fortunato Quispe Congacha, identificado con DNI. N° 80069584, con domicilio fiscal en, Av. del Ejercito Nro. 931 Urb. Santa Cruz Lima - Lima - Miraflores, a Uds. con respeto digo:

Por medio de la presente, comunico a UD, Que, haciendo uso de la facultad conferida en la minuta de constitución de nuestra empresa, y contrato de obra a suscribir para la ejecución de la Obra, "Saldo del mejoramiento de los servicios del desembarcadero pesquero artesanal de la Localidad de Quilca, Provincia de Camaná, Región Arequipa ", por tanto, comunico a ustedes que le número de la cuenta bancaria para los depósitos de la detracción es el siguiente.

Titular de la cuenta : AHREN CONTRATISTAS GENERALES SAC

Cuenta de Detracciones en  
Banco de la Nación : 00-401-076824

Agradeciendo de antemano su gestión y comprensión, sin otro particular me suscribo de usted, no sin antes aprovechar la oportunidad de reiterarle nuestros sentimientos de especial consideración y estima personal.

  
CESAR AUGUSTO  
URBINA VILLALOBOS  
INGENIERO CIVIL  
Reg CIP N° 8429

AHREN CONTRATISTAS GENERALES S.A.C.

  
Ing. Roman F. Quispe Congacha  
REPRESENTANTE LEGAL

Nuestra compañía en cumplimiento a la ISO 14001 recomienda que todo documento que supere las 25 hojas será enviado en formato digital como una medida de «Protección del medio ambiente».

  
CONSORCIO CALLIZ  
Ing. José Eugenio Maravinos Araujo

# Ordenes de servicio y pagos realizados

  
CESAR AUGUSTO  
URBINA VILLALOBOS  
INGENIERO CIVIL  
Reg. CIP N° 84297

AHREN CONTRATISTAS GENERALES S.A.C.

  
Ing. Roman F. Quispe Congacha  
REPRESENTANTE LEGAL

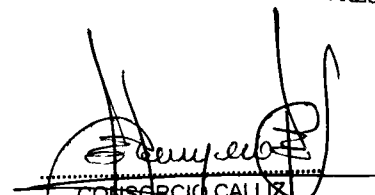
  
COMERCIO CALLIZ  
Ing. José Eugenio Marquina Araujo  
Jefe de Supervisión  
Reg. CIP N° 87295

 <p><b>AHREN</b> CONTRATISTAS GENERALES S.A.C</p>	ORDEN DE SERVICIO	CODIGO: GLG-FR-003
		REVISION: 00
		FECHA: 05/06/2019
		PAGINA: 1 de 1

RUC : 20260191927  
 SEÑOR(ES) : OPERANDINA S.A.C.  
 DIRECCION : CAL.SCHELL NRO. 343 INT. 907 LIMA-LIMA-MIRAFLORE  
 REFERENCIA NRO : SEGUN PRESUPUESTO 4566-1119

Fecha Registro :	21/01/2020
NRO ORDEN :	01-OS-00272-20
Ref Contrato :	

FORMA PAGO: CONTADO

CANTIDAD	UNI. MEDIDA	DESCRIPCION	P. UNITARIO	P. TOTAL
1.0000	und	Transformador Trifásico OPERANDINA de 315 KVA OPERANDINA de las siguientes características: Normas Internacionales de ejecución IEC.600 76, Potencia nominal continua 315 KVA (ONAN), Tensión de ensayo a frecuencia a industrial Con fuente independiente durante un minuto. Lado AT. : 50 KV. Lado BT. : 3 KV., BIL interno / externo de AT 125 / 170 KV, Sobre temperatura con carga continua. Aceite : 60 °C, Arrotamiento : 65 °C, Ambiente máx. : 40 °C., Frecuencia 60 HZ, Altitud de servicio hasta 1 000 msnm.	\$ 7,847.00	\$ 7,847.00
1.0000	und	UNA SUBESTACION COMPACTA 22,900 V. a 1000 msnm OPERANDINA, CELDA DE TRANSFORMACION para alojar al transformador de 315 KVA del ítem 1, TABLERO DE BAJA TENSION para alojar los siguientes Equipos : Un interruptor Termo magnético Trifásico general 70 KA de 500 Amp.	\$ 7,670.00	\$ 7,670.00

SUB TOTAL	\$ 13,150.00
IGV (18 %)	\$ 2,367.00
TOTAL	\$ 15,517.00
Total RET	0
Total DET	0
TOTAL PROVEEDOR	15517

TOTAL: QUINCE MIL QUINIENTOS DIECISIETE CON 00/100 DOLARES

**DATOS DE FACTURACION**  
 AHREN CONTRATISTAS GENERALES S.A.C  
 RUC: 20494637074  
 Av. Del Ejercito N°931 - Lima - Lima - Miraflores

**Términos y Condiciones:**

  
**CESAR AUGUSTO**  
**URBINA VILLALOBOS**  
 INGENIERO CIVIL  
 Reg CIP N° 84297

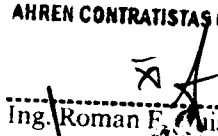
**AHREN CONTRATISTAS GENERALES S.A.C.**  
  
 Ing. Roman F. Quispe Congacha  
 REPRESENTANTE LEGAL

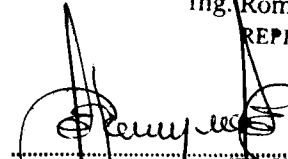
  
**CONSORCIO CALLIX**  
 Ing. José Eugenio Marquina Ayaujo  
 Jefe de Supervisión  
 Reg. CIP N° 87295

<b>Afectacion Presupuestal :</b> (32) Fondapes Arequipa  DESTINO:(32) Fondapes Arequipa -
--

COTIZACION N° :	
SOLICITANTE :	
AUTORIZA :	
SUB GERENTE	ADMINISTRADOR

**Nota :** El servicio prestado debera cumplir con nuestro requisito en seguridad, calidad y medio ambiente, respetando nuestra política que los involucre.



AHREN CONTRATISTAS GENERALES SAC

2020/01/24 09:54:30

### Consulta de Pagos Masivos

#### Consulta de la Orden - Antes del proceso

Nro. Orden	Planilla	Descripción	Enviada	Cuenta de Cargo
Abonos Enviados	Moneda de Cargo	Importe Inicialmente informado	Fecha	Situación de Proceso
	DOLARES		Hora	
0124001	PAGO DE PROVEEDORES	PROVEEDOR DOLARES	24/01/2020 09:51:21	0011-0380-0100048210
1	DOLARES	9,310.20	INMEDIATA	ABONOS OK

#### Consulta de la Orden - Después del proceso

No. Movimiento de Cargo	000000000
Fecha y Hora de Ejecución	24/01/2020 - 09:51:21
Abonos procesados	1
Importe cargado por abonos	9,310.20 - DOLARES
Abonos NO procesados	0
Importe NO abonado	0.00 - DOLARES
Comisión por Otra Plaza	0.00 - DOLARES
Comisión Interbancaria	0.70 - DOLARES
<b>TOTAL CARGADO</b>	<b>9,310.90 - DOLARES</b>

AHREN CONTRATISTAS GENERALES S.A.C.  
 Ing. Roman F. Quispe Congacha  
 REPRESENTANTE LEGAL

CECILIA AGUSTO  
 URBINA VILLALOBOS  
 INGENIERO CIVIL  
 Reg. CIP N° 84297

CONSORCIO CALLIZ  
 Ing. José Eugenio Marquina Arce  
 Jefe de Supervisión  
 Reg. CIP N° 87295

Ver contenido de la planilla

Relación de las cuentas de abono

Sel	No.	Cuenta	Banco	Titular	Doc. Identidad	Impórt	Correo	Cant. Doc.	Situación
-----	-----	--------	-------	---------	----------------	--------	--------	------------	-----------

**Estimado Cliente:**

Los tipos de documentos para las Transferencias Interbancarias a utilizar son:

- R : RUC
- L : DNI
- P : Pasaporte
- E : Carnet de Extranjeria
- M : Carnet de Identidad Militar

**Horario:**

**Entidad Financiera**  
**CE SAR AUGUSTO**  
**URBINA VILLALOBOS**  
**INGENIERO CIVIL**  
**Reg CIP N° 84297**

**Hora de envío de tu operación**  
**Hora en que tu operación llegará al Banco destino**  
**Días útiles**  
**Sábado, Domingo, feriado nacional y/u feriado público**

- Banco de Crédito	Hasta las 11:30 a.m.	A partir de las 2:00 p.m. del mismo día útil
- Scotiabank	Entre las 11:30 a.m. y la 1:45 p.m.	A partir de las 4:30 p.m. del mismo día útil
- Banco de Comercio	Después de la 1:45 p.m.	A partir de las 8:45 a.m. del siguiente día útil
- Credescotia	Hasta las 1:45 p.m.	A partir de las 4:30 p.m. del mismo día útil
- Banco Falabella	Después de la 1:45 p.m.	A partir de las 8:45 a.m. del siguiente día útil
- Banco Financiero	Hasta las 1:45 p.m.	A partir de las 4:30 p.m. del mismo día útil
- CMAC Trujillo	Después de la 1:45 p.m.	A partir de las 8:45 a.m. del siguiente día útil
- CMAC Arequipa		
- Caja Metropolitana		
- Agrobanco		
- Banco ICB		
- Banco Azteca		
- Citibank		
- Banco de la Nación		

**ABRIL CONTRATISTAS GENERALES S.A.C.**

**Ing. Roman F. Quipe Congacha**  
**REPRESENTANTE LEGAL**

**CONSORCIO CALLA**  
**Ing. Jose Eugenio Marquina Araujo**  
**Jefe de Supervisión**  
**Reg. CIP N° 87295**

09



# ORDEN DE SERVICIO

<b>CODIGO:</b> GLG-FR-003
<b>REVISION:</b> 00
<b>FECHA:</b> 05/06/2019
<b>PAGINA:</b> 1 de 1

**RUC:** 20523656946  
**SEÑOR(ES):** FRIOSISTEMAS SAC  
**DIRECCION:** -  
**REFERENCIA NRO:** \_\_\_\_\_

<b>Fecha Registro:</b> 21/01/2020
<b>NRO ORDEN:</b> 01-OS-00267-20
<b>Ref Contrato:</b> _____

**FORMA PAGO:** CONTADO

CANTIDAD	UNI. MEDIDA	DESCRIPCION	P. UNITARIO	P. TOTAL
1.0000	und	PRODUCTOR DE HIELO 10 TN DIA, 50 DIAS CALENDARIO LUEGO DEL DEPOSITO DEL ADELANTO 24 MESES DESDE LA PUESTA EN MARCHA, POR CUALQUIER DEFECTO DE FABRICA O INSTALACION, 30% DE ADELANTO, 70%(DE ACUERDO A LOS AVANCES, VALORIZACIONES)	S/. 453,000.00	S/. 453,000.00

<b>SUB TOTAL</b>	<b>S/. 453,000.00</b>
<b>IGV (18 %)</b>	<b>S/. 81,540.00</b>
<b>TOTAL</b>	<b>S/. 534,540.00</b>

TOTAL: QUINIENTOS TREINTA Y CUATRO MIL QUINIENTOS CUARENTA CON 00/100 SOLES

**DATOS DE FACTURACION**  
 AHREN CONTRATISTAS GENERALES S.A.C  
 RUC: 20494637074  
 Av. Del Ejercito N°931 - Lima - Lima - Miraflores

Total RET	0
Total DET	0
<b>TOTAL PROVEEDOR</b>	<b>534540</b>

Términos y Condiciones:

CONSORCIO CALLIZ  
 Ing. José Eugenio Marquinta Araujo  
 Jefe de Supervisión  
 Reg. CIP N° 87295

CESAR AUGUSTO  
 URBINA VILLALOBOS  
 INGENIERO CIVIL  
 Reg CIP N° 84297

AHREN CONTRATISTAS GENERALES S.A.C.  
  
 Ing. Roman F. Quispe Congacha  
 REPRESENTANTE LEGAL

**Afectacion Presupuestal :**  
 (32) Fondapes Arequipa  
  
**DESTINO:**(32) Fondapes Arequipa -

<b>COTIZACION N° :</b> _____
<b>SOLICITANTE :</b> _____
<b>AUTORIZA :</b> _____
<b>SUB GERENTE</b> _____
<b>ADMINISTRADOR</b> _____

**Nota :** El servicio prestado debera cumplir con nuestro requisito en seguridad, calidad y medio ambiente, respetando nuestra politica que los involucre.

1.La aceptación y atención de la presente se considera una declaración y garantía de conducirse en todo momento , durante la ejecución con honestidad, probidad , veracidad e integridad y de no cometer actos ilegales o de soborno , directa o indirectamente o a través de sus socios, accionistas, participacionistas, asesores.  
 2.La aceptación y atención de la presente se considera una declaración y garantía de conducirse en todo momento bajo el cumplimiento del Sistema Integrado de Gestión de nuestra organización.



**FRIOSISTEMAS S.A.C.**

JR. PASEO DEL BOSQUE 567 DPTO. 302 URB. CHACARILLA DEL  
ESTANQUE CUADRA 12 DE SAN BORJA SUR  
SAN BORJA - LIMA - LIMA

**FACTURA ELECTRONICA**

**RUC: 20523656946**

**E001-92**

Fecha de Vencimiento :  
Fecha de Emisión : **21/01/2020**  
Señor(es) : **AHREN CONTRATISTAS  
GENERALES S.A.C**  
RUC : **20494637074**  
Establecimiento del Emisor : **JR. PASEO DEL BOSQUE 567  
URB. CHACARILLA DEL  
ESTANQUE DPTO. 302 CUADRA  
12 DE SAN BORJA SUR LIMA-  
LIMA-SAN BORJA**  
Tipo de Moneda : **SOLES**  
Observación :

Cantidad	Unidad Medida	Descripción	Valor Unitario	ICBPER
1.00	UNIDAD	ADELANTO POR SUMINISTRO DE PRODUCTOR DE HIELO EN BLOQUES DE 10TON.	105000.00	0.00

Valor de Venta de Operaciones :   
Gratuitas :

**SON: CIENTO VEINTITRES MIL NOVECIENTOS Y 00/100 SOLES**

Sub Total Ventas :	S/ 105.000,00
Anticipos :	S/ 0,00
Descuentos :	S/ 0,00
Valor Venta :	S/ 105.000,00
ISC :	S/ 0,00
IGV :	S/ 18.900,00
ICBPER :	S/ 0,00
Otros Cargos :	S/ 0,00
Otros Tributos :	S/ 0,00
Importe Total :	S/ 123.900,00

*Esta es una representación impresa de la factura electrónica, generada en el Sistema de SUNAT. Puede verificarla utilizando su clave SOL.*

  
**CESAR AUGUSTO  
URBINA VILLALOBOS**  
INGENIERO CIVIL  
Reg. CIP N° 84297

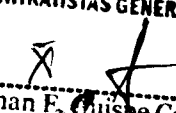
**AHREN CONTRATISTAS GENERALES S.A.C.**  
  
**Ing. Roman F. Quispe Congacha**  
REPRESENTANTE LEGAL

  
**CONSORCIO CALLIZ**  
**Ing. José Eugenio Marquina Araljo**  
Jefe de Supervisión  
Reg. CIP N° 87295



ORDEN DE SERVICIO

<b>CODIGO:</b> GLG-FR-003
<b>REVISION:</b> 00
<b>FECHA:</b> 05/06/2019
<b>PAGINA:</b> 1 de 1

**RUC :** 20523656946  
**SEÑOR(ES) :** FRIOSISTEMAS SAC  
**DIRECCION :** -  
**REFERENCIA NRO :** \_\_\_\_\_

<b>Fecha Registro :</b> 21/01/2020
<b>NRO ORDEN :</b> 01-OS-00268-20
<b>Ref Contrato :</b> _____

**FORMA PAGO:** CONTADO

CANTIDAD	UNI. MEDIDA	DESCRIPCION	P. UNITARIO	P. TOTAL
1.0000	und	SUMINISTRO DE ENFRIADOR DE AGUA 15°C, GARANTIA: 45 DIAS CALENDARIOS LUEGO DEL DEPOSITO DEL ADELANTO, 12 MESES DESDE LA PUESTA EN MARCHA, POR CUALQUIER DEFECTO DE FABRICACIÓN O INSTALACIÓN. CONDICIONES DE PAGO: 70% DE ADELANTO Y 30% ENTREGA Y MONTAJE DE EQUIPO	\$ 13.500.00	\$ 13.500.00

<b>SUB TOTAL</b>	<b>\$ 13,500.00</b>
<b>IGV (18 %)</b>	<b>\$ 2,430.00</b>
<b>TOTAL</b>	<b>\$ 15,930.00</b>

TOTAL: QUINCE MIL NOVECIENTOS TREINTA CON 00/100 DOLARES

**DATOS DE FACTURACION**  
**AHREN CONTRATISTAS GENERALES S.A.C**  
 RUC: 20494637074  
 Av. Del Ejercito N°931 - Lima - Lima - Miraflores

Total RET	0:
Total DET	0:
<b>TOTAL PROVEEDOR</b>	<b>15930</b>

**Términos y Condiciones:**

*[Signature]*  
 CONSORCIO CALLTZ  
 Ing. José Eugenio Marquina Araujo  
 Jefe de Supervisión  
 Reg. CIP N° 87295

*[Signature]*  
 CESAR AUGUSTO  
 URBINA VILLALOBOS  
 INGENIERO CIVIL  
 Reg CIP N° 84297

AHREN CONTRATISTAS GENERALES S.A.C.  
*[Signature]*  
 Ing. Roman F. Quispe Congacha  
 REPRESENTANTE LEGAL

**Afectacion Presupuestal :**  
 (32) Fondapes Arequipa  
  
**DESTINO:(32) Fondapes Arequipa -**

**Nota :** El servicio prestado debera cumplir con nuestro requisito en seguridad, calidad y medio ambiente, respetando nuestra politica que los involucre.

<b>COTIZACION N° :</b> _____
<b>SOLICITANTE :</b> _____
<b>AUTORIZA :</b> _____
<b>SUB GERENTE</b> _____ <b>ADMINISTRADOR</b> _____

1.La aceptación y atención de la presente se considera una declaración y garantía de conducirse en todo momento , durante la ejecución con honestidad, probidad , veracidad e integridad y de no cometer actos ilegales o de soborno , directa o indirectamente o a través de sus socios, accionistas, participacionistas, asesores.  
 2.La aceptación y atención de la presente se considera una declaración y garantía de conducirse en todo momento bajo el cumplimiento del Sistema Integrado de Gestión de nuestra organización.

**FRIOSISTEMAS S.A.C.**

JR. PASEO DEL BOSQUE 567 DPTO. 302 URB. CHACARILLA DEL  
ESTANQUE CUADRA 12 DE SAN BORJA SUR  
SAN BORJA - LIMA - LIMA

**FACTURA ELECTRONICA****RUC: 20523656946****E001-93**

Fecha de Vencimiento :  
Fecha de Emisión : **21/01/2020**  
Señor(es) : **AHREN CONTRATISTAS  
GENERALES S.A.C**  
RUC : **20494637074**  
Establecimiento del Emisor : **JR. PASEO DEL BOSQUE 567  
URB. CHACARILLA DEL  
ESTANQUE DPTO. 302 CUADRA  
12 DE SAN BORJA SUR LIMA-  
LIMA-SAN BORJA**  
Tipo de Moneda : **DOLAR AMERICANO**  
Observación :

Cantidad	Unidad Medida	Descripción	Valor Unitario	ICBPER
1.00	UNIDAD	ADELANTO POR SUMINISTRO DE ENFRIADOR DE AGUA (CHILLER)	6720.00	0.00

Valor de Venta de Operaciones :  
Gratu tas : \$ 0.00

**SON: SIETE MIL NOVECIENTOS VEINTINUEVE Y 60/100 DOLAR  
AMERICANO**

Sup Total Ventas :	\$ 6,720.00
Anticipos :	\$ 0.00
Descuentos :	\$ 0.00
Valor Venta :	\$ 6,720.00
ISC :	\$ 0.00
IGV :	\$ 1,209.60
ICBPER :	\$ 0.00
Otros Cargos :	\$ 0.00
Otros Tributos :	\$ 0.00
Importe Total :	\$ 7,929.60

*Esta es una representación impresa de la factura electrónica, generada en el Sistema de SUNAT. Puede verificarla utilizando su clave SOL.*

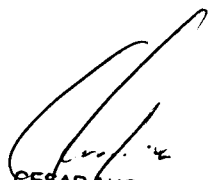
  
**CESAR AUGUSTO  
URBINA VILLALOBOS  
INGENIERO CIVIL  
Reg CIP N° 84297**

**AHREN CONTRATISTAS GENERALES S.A.C.**

  
**Ing. Roman F. Quispe Congacha  
REPRESENTANTE LEGAL**

  
**CONSORCIO CALLIZ  
Ing. José Eugenio Marquina Araujo  
Jefe de Supervisión  
Reg. CIP N° 87295**



ORDEN DE SERVICIO

CODIGO:	GLG-FR-003
REVISION:	00
FECHA:	05/06/2019
PAGINA:	1 de 1

RUC : 20523656946  
 SEÑOR(ES) : FRIOSISTEMAS SAC  
 DIRECCION : -  
 REFERENCIA NRO : \_\_\_\_\_

Fecha Registro :	21/01/2020
NRO ORDEN :	01-OS-00269-20
Ref Contrato :	

FORMA PAGO: CONTADO

CANTIDAD	UNI. MEDIDA	DESCRIPCION	P. UNITARIO	P. TOTAL
1.0000	und	CAMARA FRIGORIFICA PARA 5 TM DE PRODUCTOS HIDROBIOLÓGICOS A 0°C	\$ 27,000.00	\$ 27,000.00
1.0000	und	CAMARA FRIGORIFICA PARA 10 TM DE HIELO A -12°C, PLAZO DE ENTREGA: MATERIALES 15 DIAS CALENDARIOS, GARANTIA: 24 MESES DESDE LA PUESTA EN MARCHA, POR CUALQUIER DEFECTO DE FABRICA O INSTALACIONES, CONDICIONES: 30% DE ADELANTO CON LA ORDEN DE COMPRA, 50% A LA ENTREGA DE EQUIPOS Y MATERIALES EN LIMA Y 20% AL TERMINO DE TRABAJO Y LUEGO DE LAS PRUEBAS DE FUNCIONAMIENTO.	\$ 29,200.00	\$ 29,200.00

SUB TOTAL	\$ 56,200.00
IGV (18 %)	\$ 10,116.00
<b>TOTAL</b>	<b>\$ 66,316.00</b>

TOTAL: SESENTA Y SEIS MIL TRESCIENTOS DIECISEIS CON 00/100 DOLARES

**DATOS DE FACTURACION**  
 AHREN CONTRATISTAS GENERALES S.A.C  
 RUC: 20494637074  
 Av. Del Ejercito N°931 - Lima - Lima - Miraflores

Total RET	0:
Total DET	0:

TOTAL PROVEEDOR 66316.00

Términos y Condiciones:

CESAR AUGUSTO  
 URBINA VILLALOBOS  
 INGENIERO CIVIL  
 Reg CIP N° 84297

CONSORCIO CALLIZ  
 Ing. José Eugenio Marquina Araujo  
 Jefe de Supervisión  
 Reg. CIP N° 87295

Ing. Roman F. Quispe Congacha  
 REPRESENTANTE LEGAL

**Afectacion Presupuestal :**  
 (32) Fondapes Arequipa  
  
**DESTINO:**

COTIZACION N° :	
SOLICITANTE :	
AUTORIZA :	
SUB GERENTE ADMINISTRADOR	

**Nota :** El servicio prestado debera cumplir con nuestro requisito en seguridad, calidad y medio ambiente, respetando nuestra politica que los involucre.

**FRIOSISTEMAS S.A.C.**

JR. PASEO DEL BOSQUE 567 DPTO. 302 URB. CHACARILLA DEL  
ESTANQUE CUADRA 12 DE SAN BORJA SUR  
SAN BORJA - LIMA - LIMA

**FACTURA ELECTRONICA**  
**RUC: 20523656946**  
**E001-94**

Fecha de Vencimiento :  
Fecha de Emisión : **21/01/2020**  
Señor(es) : **AHREN CONTRATISTAS**  
                  : **GENERALES S.A.C**  
RUC : **20494637074**  
                  : **JR. PASEO DEL BOSQUE 567**  
                  : **URB. CHACARILLA DEL**  
Establecimiento del Emisor : **ESTANQUE DPTO. 302 CUADRA**  
                                  : **12 DE SAN BORJA SUR LIMA-**  
                                  : **LIMA-SAN BORJA**  
Tipo de Moneda : **DOLAR AMERICANO**  
Observación :

Cantidad	Unidad Medida	Descripción	Valor Unitario	ICBPER
1.00	UNIDAD	ADELANTO POR SUMINISTRO DE DOS CAMARAS FRIGORIFICAS PARA PRODUCTOS HIDROLOGICOS Y HIELO	9753.90	0.00

Valor de Venta de Operaciones Gratuitas : \$ 0.00

**SON: ONCE MIL QUINIENTOS NUEVE Y 60/100 DOLAR AMERICANO**

Sub Total Ventas :	\$ 9,753.90
Anticipos :	\$ 0.00
Descuentos :	\$ 0.00
Valor venta :	\$ 9,753.90
ISC :	\$ 0.00
IGV :	\$ 1,755.70
ICBPER :	\$ 0.00
Otros Cargos :	\$ 0.00
Otros Tributos :	\$ 0.00
Importe Total :	\$ 11,509.60

*Esta es una representación impresa de la factura electrónica, generada en el Sistema de SUNAT. Puede verificarla utilizando su clave SOL.*

  
**CESAR AUGUSTO**  
**URBINA VILLALOBOS**  
**INGENIERO CIVIL**  
**Reg. CIP N° 84297**

**AHREN CONTRATISTAS GENERALES S.A.C.**  
  
-----  
**Ing. Roman F. Quispe Congacha**  
**REPRESENTANTE LEGAL**

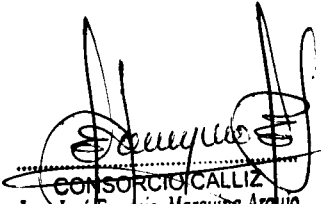
  
**CONSORCIO CALLIZ**  
**Ing. José Eugenio Marquina Ardujo**  
**Jefe de Supervisión**  
**Reg. CIP N° 87295**

 <b>AHREN</b> CONTRATISTAS GENERALES S.A.C.	<b>ORDEN DE SERVICIO</b>	<b>CODIGO:</b> GLG-FR-003
		<b>REVISION:</b> 00
		<b>FECHA:</b> 05/06/2019
		<b>PAGINA:</b> 1 de 1

**RUC :** 20603513038  
**SEÑOR(ES) :** ACCIONA PLUS S.A.C.  
**DIRECCION :** MZA. K1 LOTE. 09 A.H. LOS ROSALES DE PRO  
**REFERENCIA NRO :** \_\_\_\_\_

<b>Fecha Registro :</b>	27/01/2020
<b>NRO ORDEN :</b>	01-OS-00387-20
<b>Ref Contrato :</b>	

**FORMA PAGO:** CONTADO

CANTIDAD	UNI. MEDIDA	DESCRIPCION	P. UNITARIO	P. TOTAL
6.0000	und	ABRIGO RECTRACTIL SEGUN COTIZACION 012-APS-2020	S/. 6,700.00	S/. 40,200.00
7.0000	und	PUERTA SECCIONABLE SEGUN COTIZACION 012-APS-2020	S/. 9,000.00	S/. 63,000.00

<b>SUB TOTAL</b>	<b>S/. 103,200.00</b>
<b>IGV (18 %)</b>	<b>S/. 18,576.00</b>
<b>TOTAL</b>	<b>S/. 124,776.00</b>

**TOTAL:** CIENTO VEINTICUATRO MIL SETESCIENTOS SETENTA Y SEIS CON 00/100 SOLES

**DATOS DE FACTURACION**  
 AHREN CONTRATISTAS GENERALES S.A.C  
 RUC: 20494637074  
 Av. Del Ejercito N°931 - Lima - Lima - Miraflores

Total RET	0
Total DET	4991
<b>TOTAL PROVEEDOR</b>	<b>119785</b>

**Términos y Condiciones:**

  
**CESAR AUGUSTO**  
**URBINA VILLALOBOS**  
 INGENIERO CIVIL  
 Reg CIP N° 84297

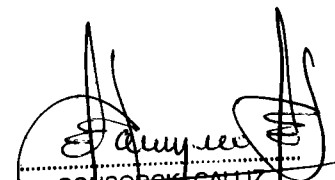
  
 CONSORCIO CALLIZ  
 Ing. José Eugenio Marquina Araujo  
 Jefe de Supervisión  
 Reg. CIP N° 87295

**AHREN CONTRATISTAS GENERALES S.A.C.**  
  
 Ing. Roman F. Qulspe Congacha  
 REPRESENTANTE LEGAL

**Afectacion Presupuestal :**  
 (32) Fondepes Arequipa

**DESTINO:**

**Nota :** El servicio prestado debiera cumplir con nuestro requisito en seguridad, calidad y medio ambiente, respetando nuestra política que los involucre.

<b>COTIZACION N° :</b>	
<b>SOLICITANTE :</b>	
<b>AUTORIZA :</b>	
<b>SUB GERENTE</b>	<b>ADMINISTRADOR</b>

1/28/2020 4:31:10 PM

00001000540038720

USUARIO: SILVA COSSIO KATERYN - 28/01/2020 04:31:06

kaiva

2/6/2020 - 1/27/2020

pagina 1 de 1

1.La aceptación y atención de la presente se considera una declaración y garantía de conducirse en todo momento , durante la ejecución con honestidad, probidad , veracidad e integridad y de no cometer actos ilegales o de soborno , directa o indirectamente o a través de sus socios, accionistas, participacionistas, asesores.  
 2.La aceptación y atención de la presente se considera una declaración y garantía de conducirse en todo momento bajo el cumplimiento del Sistema Integrado de Gestión de nuestra organización.

**DOCUMENTO CONTROLADO - Prohibido reproducir o hacer cualquier cambio sin autorizacion de la Gerencia**

**ACCIONA PLUS S.A.C.**  
MZA. K1 LOTE. 09 A.H. LOS ROSALES DE PRO  
LOS OLIVOS - LIMA - LIMA

**FACTURA ELECTRONICA**  
**RUC: 20603513038**  
**E001-38**

Fecha de Vencimiento : **30/01/2020**  
Fecha de Emisión : **29/01/2020**  
Señor(es) : **AHREN CONTRATISTAS  
GENERALES S.A.C**  
RUC : **20494637074**  
Dirección del Cliente : **AV. DEL EJERCITO 931 URB.  
SANTA CRUZ LIMA-LIMA-  
MIRAFLORES**  
Tipo de Moneda : **SOLES**  
Observación : **"SALDO DE LA OBRA DEL  
MEJORAMIENTO DE LOS  
SERVICIOS DEL  
DESEMBARCADERO PESQUERO  
ARTESANAL EN LA LOCALIDAD  
DE QUILCA, PROVINCIA DE  
CAMANA, REGION AREQUIPA"**

Cantidad	Unidad Medida	Descripción	Valor Unitario	ICBPER
1.00	UNIDAD	ADELANTO DE LA OS00387-20 (6 ABRIGOS RETRACTILES Y 7 PUERTAS SECCIONABLES)	32250.00	0.00

Valor de Venta de Operaciones Gratuitas :

**SON: TREINTA Y OCHO MIL CINCUENTA Y CINCO Y 00/100 SOLES**

Sub Total Ventas :	S/ 32,250.00
Anticipos :	S/ 0.00
Descuentos :	S/ 0.00
Valor Venta :	S/ 32,250.00
ISC :	S/ 0.00
IGV :	S/ 5,805.00
ICBPER :	S/ 0.00
Otros Cargos :	S/ 0.00
Otros Tributos :	S/ 0.00
Importe Total :	S/ 38,055.00

*Esta es una representación impresa de la factura electrónica, generada en el Sistema de SUNAT. Puede verificarla utilizando su clave SOL.*

  
**CESAR AUGUSTO  
URBINA VILLALOBOS**  
INGENIERO CIVIL  
Reg CIP N° 84297

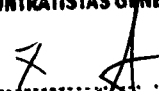
**AHREN CONTRATISTAS GENERALES S.A.C.**  
  
**Ina. Roman E. Quispe Congacha**  
REPRESENTANTE LEGAL

  
**CONSORCIO CALUZ**  
**Ina. José Eugenio Marquina Araujo**  
Jefe de Supervisión  
Reg. CIP N° 87295

**MADERERA DEL SUR LIMASCA E HIJOS EMPRESA INDIVIDUAL DE RESPONSABILIDAD LIMITADA**

P.J. LA PERLA MZA. K LOTE. 15

TAMBOPATA - TAMBOPATA - MADRE DE DIOS

**FACTURA ELECTRONICA****RUC: 20603442483****E001-127**

Fecha de Vencimiento : GUIA DE REMISION REMITENTE : 0001 0000040  
 Fecha de Emisión : 31/01/2020  
 Señor(es) : **AHREN CONTRATISTAS**  
                   : **GENERALES S.A.C**  
 RUC : 20494637074  
                   : **AV. DEL EJERCITO 931 URB.**  
 Dirección del Cliente : **SANTA CRUZ LIMA-LIMA-**  
                               : **MIRAFLORES**  
 Tipo de Moneda : **SOLES**  
 Observación :

Cantidad	Unidad Medida	Descripción	Valor Unitario	ICBPER
1.00	UNIDAD	ADELANTO POR SUMINISTRO DE MADERA QUINILLA, DE LAS SIGUIENTES CANTIDADES: 51 PARANTES 8X10X2.20M 181 LARGUEROS 8X10X4M 52 PARANTES 8X10X3.10M 18 LARGUEROS 8X10X3.15M 76 TOPES DE 3X8X75CM 103 CALZOS 8X10X75CM 13 TACOS DE 5.51X10X4M 12 TACOS DE 2X10X4M	17450.00	0.00
1.00	UNIDAD	12 TACOS DE 4.13X10X4M PARA LA OBRA : SALDO DEL MEJORAMIENTO DE LOS SERVICIOS DEL DESEMBARCADERO PESQUERO ARTESANAL DE LA LOCALIDAD DE QUILCA-CAMANA-AREQUIPA	17450.00	0.00

Valor de Venta de Operaciones :   
 Gratuitas :

Sub Total Ventas :	S/ 34,900.00
Anticipos :	S/ 0.00
Descuentos :	S/ 0.00
Valor Venta :	S/ 34,900.00
ISC :	S/ 0.00
IGV :	S/ 0.00
ICBPER :	S/ 0.00
Otros Cargos :	S/ 0.00
Otros Tributos :	S/ 0.00
Importe Total :	S/ 34,900.00

**SON: TREINTA Y CUATRO MIL NOVECIENTOS Y 00/100 SOLES**

*Esta es una representación impresa de la factura electrónica, generada en el Sistema de SUNAT. Puede verificarla utilizando su clave SOL.*

  
**CESAR AUGUSTO**  
**URBINA VILLALOBOS**  
**INGENIERO CIVIL**  
 Reg. CIP N° 84297

**AHREN CONTRATISTAS GENERALES S.A.C.**

  
 Ing. Roman E. Caspe Congacha  
 REPRESENTANTE LEGAL

  
**CONSORCIO CALLIZ**  
 Ing. José Eugenio Marquina Arzujo  
 Jefe de Supervisión  
 Reg. CIP N° 87295



# ENSAYOS DE SOLDADURA

# ENSAYO 01



<b>PROTOCOLO</b>		<b>PT-04</b>
CONTROL DE CALIDAD		Rev: 01
VERIFICACIÓN DE SOLDADURA EN ESTRUCTURAS		Fecha:
		Página: 1 de 1

<b>PROYECTO:</b> SALDO DEL MEJORAMIENTO DE LOS SERVICIOS DEL DESEMBARCADERO PESQUERO ARTESANAL DE LA LOCALIDAD DE QUILCA, PROVINCIA DE CAMANA, REGION AREQUIPA		<b>N° CORRELATIVO:</b>
<b>CLIENTE / SUPERVISION:</b> CONSORCIO CALLI		<b>FECHA:</b> 28-01-20
<b>PLANO REF.:</b> E-01	<b>UBICACIÓN:</b>	
<b>N° DE PISO:</b> Puelle MARGINAL		
<b>ELEMENTO A FABRICAR:</b> TIERAL T0-1 (EVE. 2)		

CHECK LIST DE VERIFICACIÓN DE SOLDADURA					
ITEM	DESCRIPCIÓN DE ACTIVIDADES	SI	NO	N/A	OBSERVACION
1	Limpieza, de estructura antes de realizar soldadura	✓			
2	desbastado de bordes para realizar soldadura	✓			
3	Verificación de calidad de electrodos	✓			
4	Pruebas con aditivo líquido penetrante	✓			
5	Verificar insertos y embebidos				ACCEPTABLE
6	Otros Líquido Revelador	✓			ACCEPTABLE

NOTA: La barra no deberá enderezarse ni volverse a doblar. No se usarán las barras con ondulaciones o dobleces no mostrado en los planos, o las que tengan fisuras o roturas. No se permiten empalmes en zonas críticas.

CHECK LIST DE VERIFICACIÓN DE PINTADO						
TIPO DE ENCOFRADO:		Madera	Metálico	Otros	Especifique:	
ITEM	DESCRIPCIÓN DE ACTIVIDADES	SI	NO	N/A	OBSERVACION	
1	Arenado de estructura	✓				
2	Pintado con base epoxica					
3	Otros					

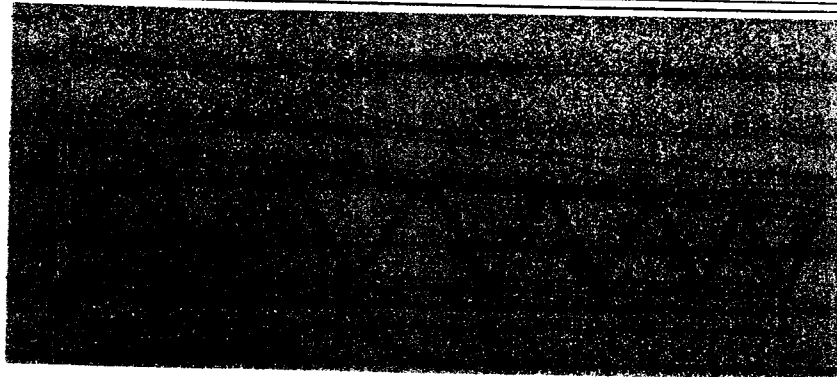

**OBSERVACIONES**

NO SE ENCONTR POROSIDADES EN EL ENSAYO  
PS-85

**Nota:** Adjuntar Plano o Croquis

<b>SUPERVISION</b>		<b>CONTROL DE CALIDAD</b>		<b>ING RESIDENTE</b>
Firma:		Firma:		Firma:
Nombre:	José E. Hernández A	Nombre:	GUMER ROMO	Nombre:
Fecha:	28/01/2020	Fecha:	28-01-20	Fecha:
				CESAR AUGUSTO URBINA VILLALOBOS INGENIERO CIVIL Reg. CIP N° 84297



## ENSAYO 02

	<b>PROTOCOLO</b>	<b>PT-04</b>
	CONTROL DE CALIDAD	Rev: 01
	<b>VERIFICACIÓN DE SOLDADURA EN ESTRUCTURAS</b>	Fecha: 22/01/20 Página: 1 de 1

<b>PROYECTO:</b> SALDO DEL MEJORAMIENTO DE LOS SERVICIOS DEL DESEMBARCADERO PESQUERO ARTESANAL DE LA LOCALIDAD DE QUILCA, PROVINCIA DE CAMANA, REGION AREQUIPA	<b>N° CORRELATIVO:</b>
<b>CLIENTE / SUPERVISION:</b> CONSORCIO CALLI2	<b>FECHA:</b> 22-01-20
<b>PLANO REF.:</b> E.01	<b>UBICACIÓN:</b>
<b>N° DE PISO:</b> Muelle Marginal	
<b>ELEMENTO A FABRICAR:</b> RIVEROL 75-01 (PESC-12)	

CHECK LIST DE VERIFICACIÓN DE SOLDADURA					
ITEM	DESCRIPCIÓN DE ACTIVIDADES	SI	NO	N/A	OBSERVACION
1	Limpeza, de estructura antes de realizar soldadura	✓			
2	desbastado de bordes para realizar soldadura	✓			
3	Verificación de calidad de electrodos	✓			
4	Pruebas con aditivo líquido penetrante	✓			ACCEPTABLE
5	Verificar insertos y embebidos			X	
6	Otros Líquido Revelador	✓			ACCEPTABLE

NOTA: La barra no deberá enderezarse ni volverse a doblar. No se usarán las barras con ondulaciones o dobleces no mostrado en los planos, o las que tengan fisuras o roturas. No se permiten empalmes en zonas críticas.

CHECK LIST DE VERIFICACIÓN DE PINTADO						
TIPO DE ENCOFRADO:	Madera	Metálico	Otros	Especifique:		
ITEM	DESCRIPCIÓN DE ACTIVIDADES	SI	NO	N/A	OBSERVACION	
1	Arenado de estructura	✓				
2	Pintado con base epoxica	✓				
8	Otros					

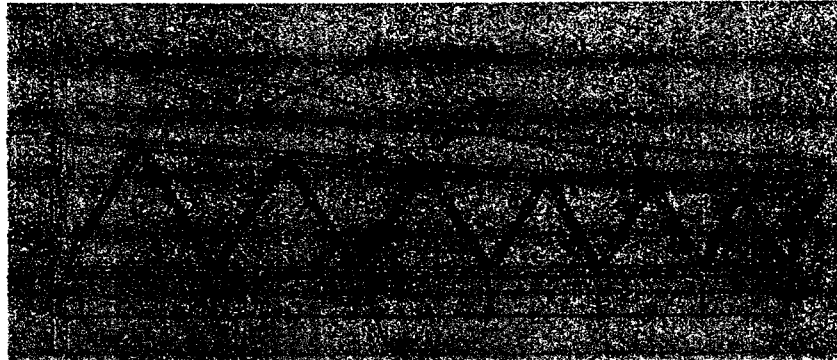

**OBSERVACIONES**

Se Realizo la prueba en el Modo Inspeccion del  
 Tímal como muestra en la imagen  
 P2-85

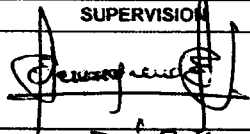
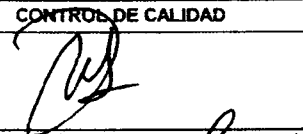
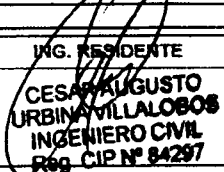
Nota: Adjuntar Plano o Croquis		
<b>SUPERVISION</b> Firma: 	<b>CONTROL DE CALIDAD</b> Firma: 	<b>ING. RESIDENTE</b> Firma: 
Nombre: ING. José E. Manabiana A. Fecha: 22/01/2020	Nombre: GILMER LORA Fecha: 22-01-20	Nombre: CESAR AUGUSTO URBINA VILLALOBOS R66 CIP N° 84297 Fecha: 22-01-20

AR-255

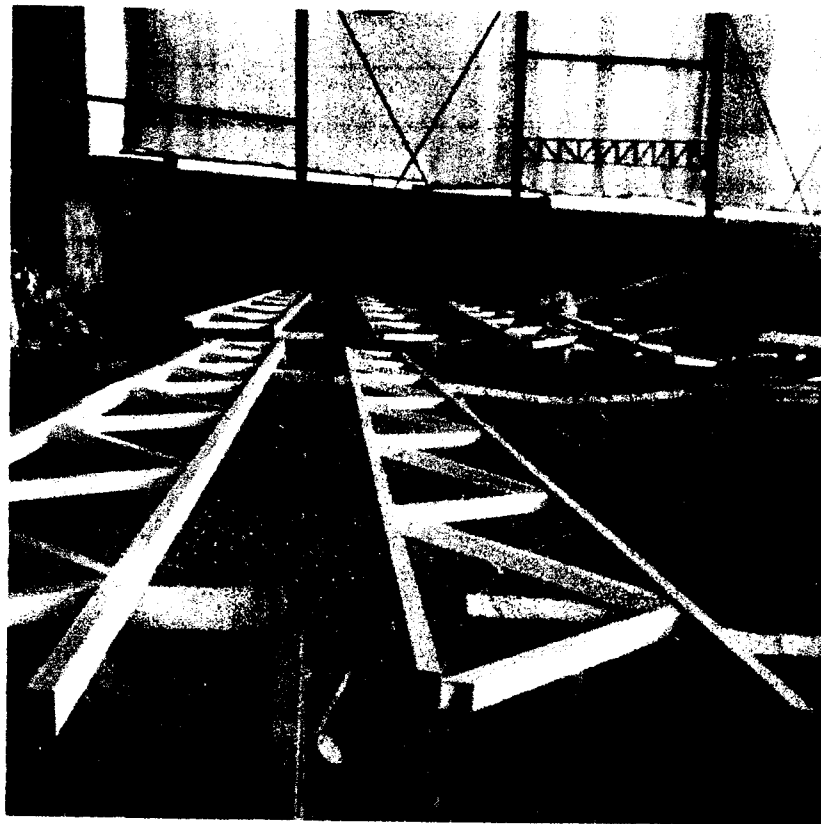

*[Handwritten signature]*

*[Handwritten signature]*  
CESAR AUGUSTO  
URBINA VILLALOBOS  
INGENIERO CIVIL  
Reg CIP N° 84297



## ENSAYO 03



PROTOCOLO		PT-04
CONTROL DE CALIDAD		Rev: 01
VERIFICACIÓN DE SOLDADURA EN ESTRUCTURAS		Fecha:
		Página: 1 de 1

PROYECTO: SALDO DEL MEJORAMIENTO DE LOS SERVICIOS DEL DESEMBARCADERO PESQUERO ARTESANAL DE LA LOCALIDAD DE QUILCA, PROVINCIA DE CAMANA, REGION AREQUIPA	N° CORRELATIVO:
CLIENTE / SUPERVISION: CONSORCIO CALLI?	FECHA: 22-01-20
PLANO REF.: E-01	UBICACIÓN:
N° DE PISO: Muelle Municipal	
ELEMENTO A FABRICAR: TIOEPDL TV-01 (EJE - 6)	

CHECK LIST DE VERIFICACIÓN DE SOLDADURA					
ITEM	DESCRIPCION DE ACTIVIDADES	SI	NO	N/A	OBSERVACION
1	Limpieza, de estructura antes de realizar soldadura	✓			
2	desbastado de bordes para realizar soldadura	✓			
3	Verificación de calidad de electrodos	✓			
4	Pruebas con aditivo líquido penetrante	✓			ACEPTABLE
5	Verificar insertos y embebidos				
6	Otros Líquido Revelador	✓			ACEPTABLE

NOTA: La barra no deberá enderezarse ni volverse a doblar. No se usarán las barras con ondulaciones o dobleces no mostrado en los planos, o las que tengan fisuras o roturas. No se permiten empalmes en zonas críticas.

CHECK LIST DE VERIFICACIÓN DE PINTADO						
TIPO DE ENCOFRADO:	Madera	Metálico	Otros	Especifique:		
ITEM	DESCRIPCION DE ACTIVIDADES	SI	NO	N/A	OBSERVACION	
1	Arenado de estructura	✓				
2	Pintado con base epoxica	✓				
8	Otros					

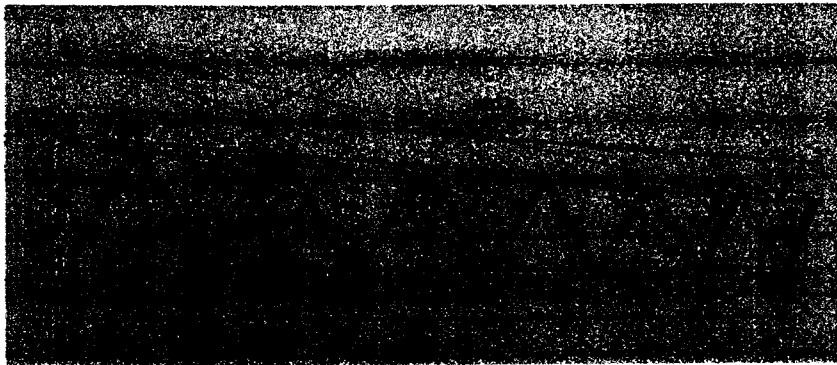

OBSERVACIONES

SE REALIZO EL ENSAYO EN EL NUDO FINAL DE LA ESTRUCTURA OBTENIENDO RESULTADO BUENO COMO SE MUESTRAN EN LA IMAGEN

P1 - 85

Nota: Adjuntar Plano o Croquis

SUPERVISION		CONTROL DE CALIDAD		ING. RESIDENTE	
Firma:		Firma:		Firma:	
Nombre:	JOSE E. MANUIVA A.	Nombre:	GUIMER BANO	Nombre:	CESAR AUGUSTO URBINA VILLALOBOS
Fecha:	22/01/2020	Fecha:	22-01-20	Fecha:	22-01-20
					INGENIERO CIVIL Reg. CIP N° 84297

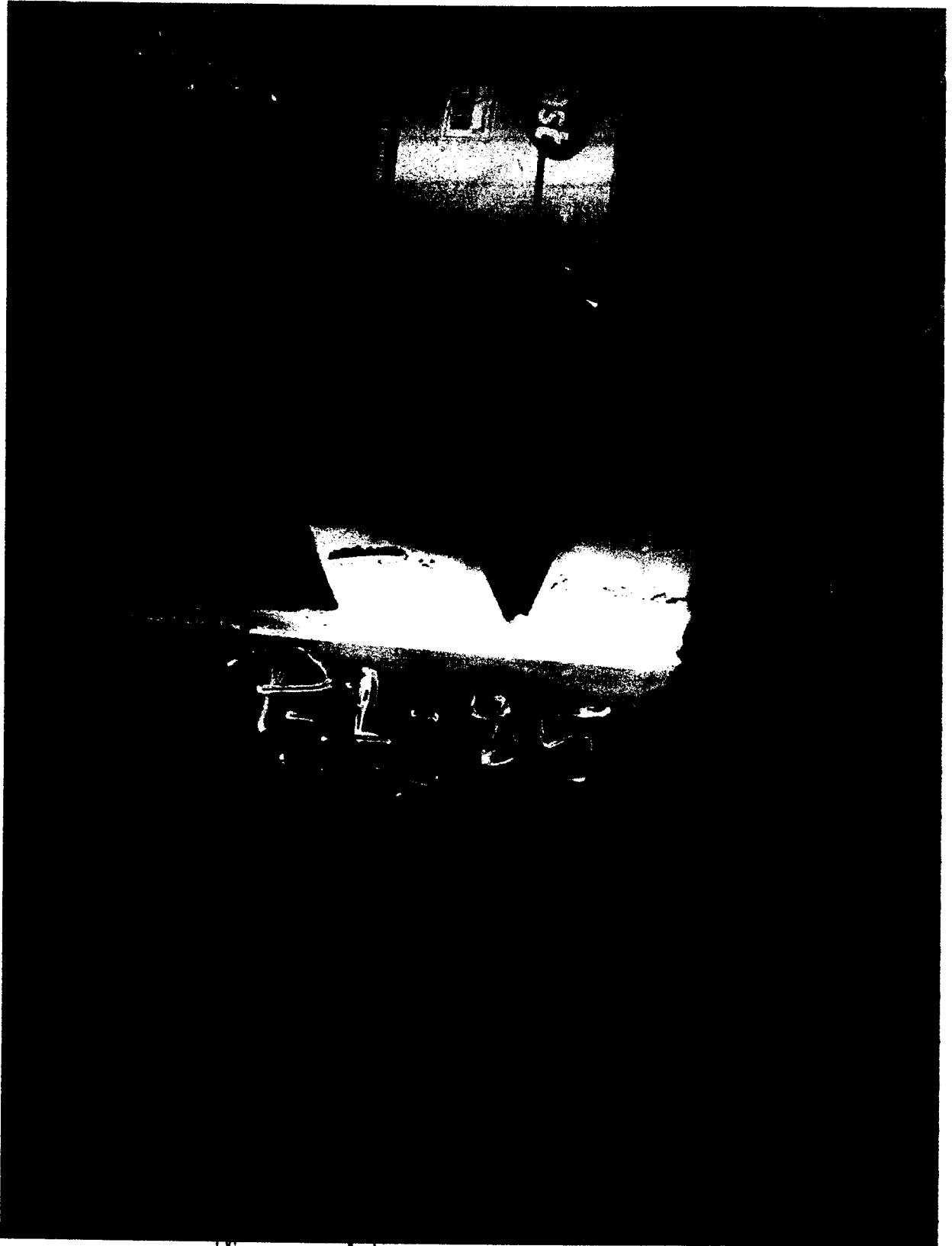

*[Handwritten signature]*

*[Handwritten signature]*  
CESAR AUGUSTO  
URBINA VILLALOBOS  
INGENIERO CIVIL  
Reg. CIP N° 84287

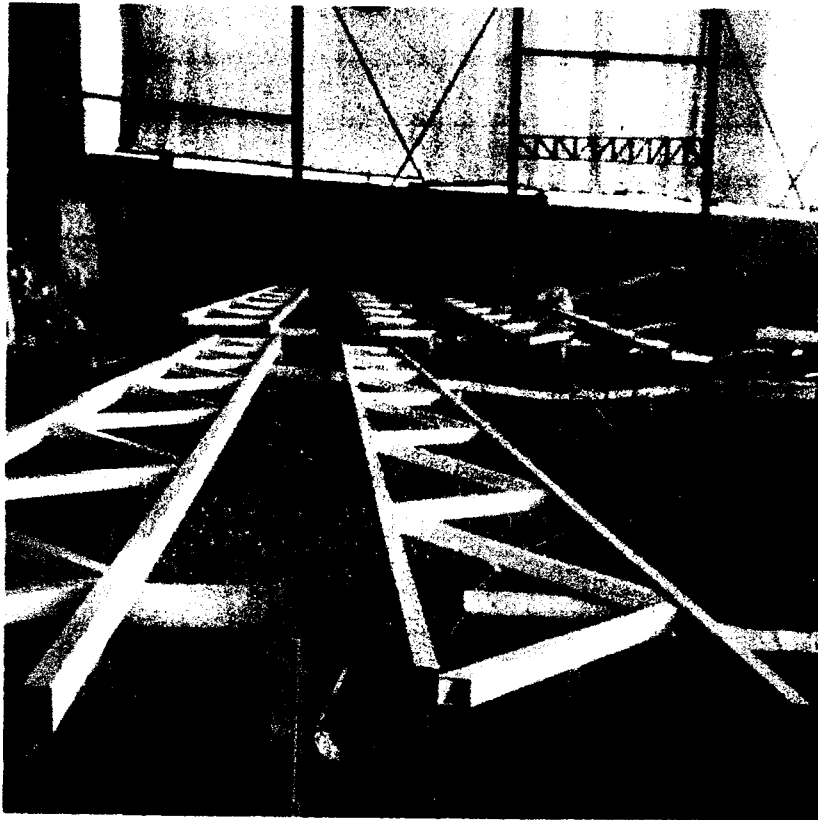

CESAR AUGUSTO  
URBINA VILLALOBOS  
INGENIERO CIVIL  
Reg. CIP N° 84297